

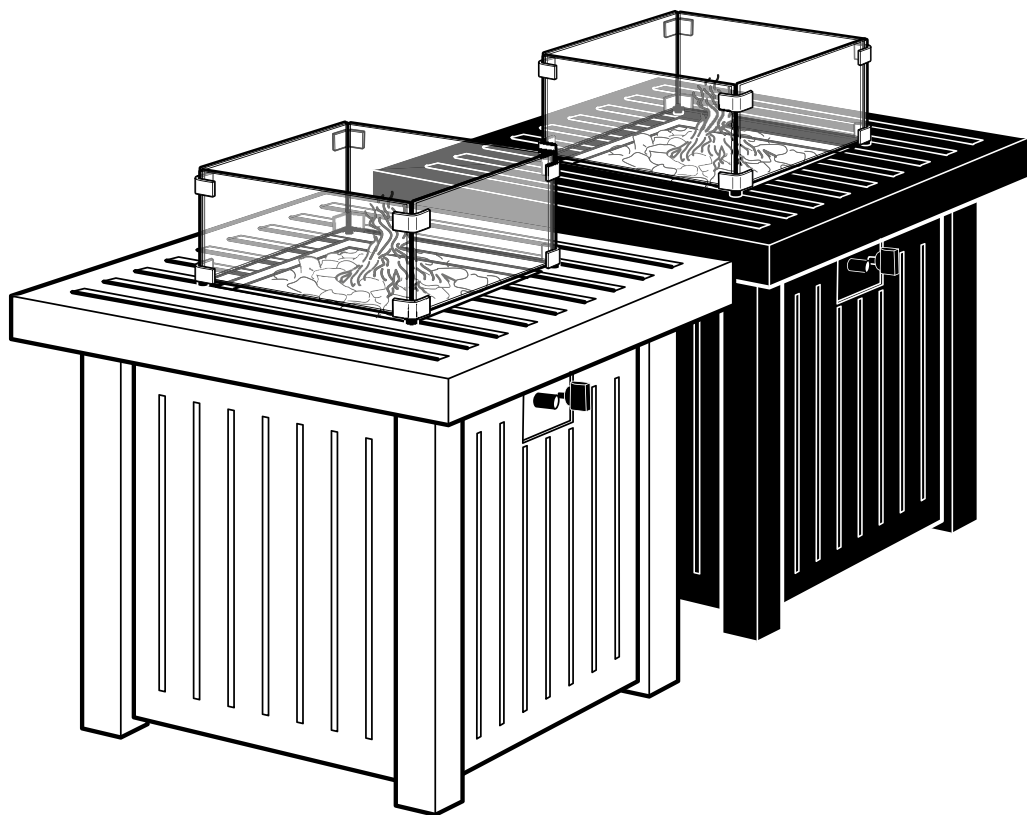

DESDE 1960
BUTSIR®

**MANUAL DE INSTRUCCIONES
USER MANUAL - MANUAL DO UTILIZADOR
MANUEL D'INSTRUCTIONS**

ATRIO



CE 0063-21

REF. FIRE0017



(EN)	USER MANUAL	15
(PT)	MANUAL DE INSTRUÇÕES	28
(FR)	MANUEL D'INSTRUCTIONS	41

(ES) **FUEGO DE JARDÍN ATRIO**

MANUAL DE INSTRUCCIONES

ÍNDICE

ADVERTENCIAS DE SEGURIDAD	3
Advertencias sobre el gas (GLP)	6
Datos técnicos	8
Vista ampliada	9
Instalación	10
Conexión del circuito de gas a la botella de GLP	11
Instrucciones de funcionamiento	12
Pruebas de fugas	12
Mantenimiento y limpieza	12
Almacenamiento (después del uso)	13
Solución de problemas	14

ADVERTENCIAS:

- Este aparato está diseñado para fines de calefacción y decorativos
- Advertencia: ¡Para uso solo al aire libre!
- ¡No apto para uso interior!
- ¡Mantenga la instrucción para futuras consultas!
- ¡Lea las instrucciones antes de la instalación y del uso!
- ¡Use la botella de gas propano recomendada por el fabricante!

BARRACHINA INVERSIONES Y SERVICIOS S.L.

Ctra. CV-11, km 2,7 - Partida els Camps - Polígono 48 - 12330 TRAIQUERA (CASTELLÓN)
Tel. 93 638 12 32 - www.butsir.com - E-mail: info@butsir.com





ADVERTENCIAS DE SEGURIDAD



ADVERTENCIA:

- No modifique el aparato;
- No mueva el aparato durante su uso;
- Cierre la válvula de gas del regulador después de su uso.
- Las partes accesibles pueden estar muy calientes. Mantenga alejado a los niños pequeños.
- El aparato no debe usarse en sótanos o debajo del nivel del suelo.
- El aparato solo debe utilizarse para calentar espacios exteriores.



ADVERTENCIA:

ESTE APARATO TIENE LLAMA VISTA, SE DEBE DE EXTREMAR LAS PRECAUCIONES CON LOS NIÑOS PEQUEÑOS, ANCIANOS Y ENFERMOS.



PELIGRO DE MONÓXIDO DE CARBONO

Este aparato puede producir monóxido de carbono sin olor. Utilizar en espacios cerrados puede producir asfixia y muerte. No use nunca este aparato en un lugar cerrado, como autocaravanas, tiendas de campaña, coches o dentro de casa.

ATENCIÓN: Este aparato está equipado con tubos de goma de gas flexibles y abrazaderas que deben utilizarse; nunca utilice diferentes tipos y siempre de acuerdo con las Normativas Nacionales vigentes del país de destino.

Estos componentes deben sustituirse periódicamente, de acuerdo con la fecha reportada en el cuerpo de cada uno de ellos, o de acuerdo con las Normativas Nacionales vigentes del país de destino.

El regulador de gas y la bombona de GLP no están incluidos y deben comprarse de acuerdo con la forma del compartimiento de GLP y el soporte de la bombona.



ADVERTENCIA:

El incumplimiento de los peligros, advertencias y precauciones que se incluyen en este manual del propietario puede provocar una explosión grave que cause daños a la propiedad y lesiones corporales.



ADVERTENCIAS GENERALES

SÓLO PARA USO EXTERIOR. NO SUBIRSE NI SENTARSE ENCIMA.

Por su seguridad:

Si no sigue exactamente la información de este manual, puede provocar un incendio o explosión que cause daños a la propiedad, lesiones personales o pérdida de vidas.

AVISO IMPORTANTE: Lea y comprenda todas las advertencias y precauciones antes del montaje y el uso del fuego de jardín.

PELIGRO: El incumplimiento de los avisos de peligro, advertencias y precauciones de este manual puede causar un incendio o una explosión que cause daños al entorno, lesiones corporales graves o la muerte.

Separación mínima de seguridad de la unidad a cualquier material combustible: 183 cm desde la parte superior y 91,5 cm desde cualquier lado.

No coloque este aparato debajo o sobre superficies combustibles no protegidas.

SI HUELE A GAS:

1. Cierre el suministro de gas del fuego de jardín.
 2. Apague cualquier llama encendida.
 3. No intente encender ningún aparato.
 4. No toque ningún interruptor eléctrico ni utilice ningún teléfono en su edificio.
 5. No use ningún teléfono en el área.
 6. Llame inmediatamente a su proveedor de gas desde el teléfono de un vecino o alejándose de la zona.
 7. Siga las instrucciones del proveedor de gas.
 8. Si no puede comunicarse con su proveedor de gas, llame al servicio de bomberos.
- Nunca modifique la instalación, el ajuste o altere el aparato. El servicio o el mantenimiento inadecuados pueden causar lesiones o daños a la propiedad. Lea detenidamente las instrucciones de instalación, operación y mantenimiento antes de instalar o reparar este equipo.
 - Guarde estas instrucciones para futuras referencias. Si usted está montando esta unidad para alguien más, dé este manual a él o ella para leer y mantener para futuras referencias.
 - Este fuego de jardín a GLP SOLO debe utilizarse al aire libre o en un espacio bien ventilado y NO debe utilizarse dentro de un edificio, garaje o cualquier otra zona cerrada.
 - NO utilice esta fuego de jardín para calefacción interior. Los humos tóxicos de monóxido de carbono pueden acumularse y causar asfixia.
 - Nunca deje esta fuego de jardín desatendida cuando esté en uso.
 - Los niños y adultos deben ser alertados de los peligros de las altas temperaturas superficiales y mantenerse a una distancia segura mientras la fuego de jardín está en uso.
 - NO opere la luz ni utilice esta fuego de jardín dentro de 8 pies de paredes (2 metros), estructuras o edificios.
 - El almacenamiento de esta fuego de jardín en interiores está permitido sólo si se ha desconectado de su suministro de combustible (bombona de gas GLP). Con fines decorativos.
 - Se recomienda estrictamente que los guantes se usen mientras se mueve este aparato, para proteger sus manos.
 - Las piezas selladas por el fabricante no pueden ser alteradas por el usuario.
 - No almacene ni utilice gasolina u otros vapores y líquidos inflamables en un radio de 7,62 m de este o cualquier otro aparato.



- NO almacene ningún material combustible en habitáculo de la bombona.
- El uso de alcohol, prescripción o medicamentos sin receta puede afectar la capacidad de un individuo para ensamblar correctamente u operar con seguridad esta fuego de jardín.
- No usar en una atmósfera explosiva. Mantenga el área de la fuego de jardín de GLP despejada y libre de materiales combustibles, gasolina y otros vapores y líquidos inflamables.
- Esta fuego de jardín NO debe ser utilizada por niños. Los niños pequeños deben ser supervisados de cerca cuando estén en las inmediaciones de esta mesa al aire libre.
- Esta fuego de jardín no debe instalarse ni utilizarse en vehículos recreativos ni barcos.
- Utilícelo siempre de acuerdo con todas las normativas locales, estatales y nacionales aplicables. Póngase en contacto con su departamento de bomberos local para obtener más información sobre los incendios al aire libre.
- Utilice las mismas precauciones que lo haría con cualquier fuego abierto con esta fuego de jardín al aire libre.
- NO queme combustibles sólidos tales como: madera, briquetas de carbón, carbón bulto, troncos manufacturados, madera a la deriva, basura, hojas, papel, cartón, madera contrachapada, madera pintada o manchada o tratada a presión en esta fuego de jardín al aire libre.
- NO altere ni modifique esta mesa al aire libre de ninguna manera.
- NO utilice esta fuego de jardín al aire libre hasta que esté completamente ensamblada y todas las piezas estén fijadas y apretadas de forma segura.
- NO guarde otra bombona de GLP en un radio 3,05 m de esta fuego de jardín al aire libre mientras esté en funcionamiento.
- NO utilice esta fuego de jardín al aire libre cerca de automóviles, camiones, furgonetas o vehículos recreativos.
- NO utilice esta fuego de jardín al aire libre bajo ninguna cubierta o cerca de cualquier material combustible sin protección. Evite el uso bajo árboles y arbustos cercanos.
- Utilice siempre esta fuego de jardín al aire libre sobre una superficie dura, nivelada y no combustible, como un hormigón, una roca o una piedra. Una superficie asfáltica o negra puede no ser aceptable para este propósito.
- NO utilice esta fuego de jardín al aire libre si alguna parte ha estado bajo el agua. Llame inmediatamente a un técnico de servicio cualificado para inspeccionar la mesa y para reemplazar cualquier parte o sistema de control que haya estado bajo el agua.
- NO use ropa inflamable o holgada al operar esta fuego de jardín al aire libre.
- NO usar en condiciones ventosas.
- Mantenga todos los cables eléctricos alejados de una fuego de jardín caliente al aire libre.
- Ciertas áreas de esta fuego de jardín se volverán demasiado calientes para tocar durante y después de su uso. No toque superficies calientes hasta que la unidad se haya enfriado a menos que use equipo de protección como guantes o manoplas resistentes al calor para evitar quemaduras.
- Los niños y adultos deben ser alertados de los peligros de las altas temperaturas superficiales y deben mantenerse alejados para evitar quemaduras o ignición de la ropa.
- NO cuelgue ni coloque ropa u otros materiales inflamables encima o cerca de la fuego de jardín de GLP.
- Tapas u otros dispositivos de protección de la fuego de jardín deben retirarse antes del funcionamiento.
- NO intente mover ni almacenar esta fuego de jardín al aire libre hasta que todas las piezas estén frías.
- NO se incline sobre esta fuego de jardín al aire libre al encender o cuando esté en uso.
- Utilice únicamente el regulador y manguera recomendados. Utilice únicamente el regulador de sustitución y los conjuntos de mangueras especificados por el fabricante.
- El almacenamiento de esta fuego de jardín en interiores está permitido sólo si la bombona está desconectada, retirada del habitáculo al aire libre y almacenado correctamente en exteriores.
- No intente desconectar el regulador de gas de la bombona ni de ningún accesorio de gas mientras la fuego de jardín al aire libre esté en uso.



- Apague siempre el suministro de gas en la válvula del regulador de la bombona y desconecte el regulador del tanque cuando la mesa de la chimenea no esté en uso.
- NO se siente en la mesa cuando la unidad esté en funcionamiento.
- No tire nada al fuego cuando la unidad esté en funcionamiento.
- La lava volcánica estará muy caliente; por favor, mantenga a los niños o mascotas lejos a una distancia segura.
- Es esencial mantener limpio el compartimento de la bombona de la fuego de jardín, los quemadores y los conductos de aire circulantes. Inspeccione la fuego de jardín en busca de escombros antes de cada uso.
- Antes de cada puesta en marcha de la fuego de jardín de GLP, compruebe si hay evidencia de abrasión excesiva o desgaste mirando a través del orificio de control visual. Si la manguera está dañada, cortada o agrietada, debe reemplazarse antes de utilizar la fuego de jardín de GLP. La manguera solo puede sustituirse por un conjunto de manguera especificado por el fabricante.
- Antes de cada uso, retire la lava volcánica. Examine el quemador y sus componentes. Si está sucio, límpielo con un cepillo suave y una solución de agua jabonosa. También examine el área alrededor del quemador. Cualquier suciedad o material extraño, como telas de araña o nidos en esta área debe ser eliminado. Si es evidente que el quemador está dañado, debe ser reemplazado para que se utilice la fuego de jardín.
- El conjunto del quemador solo puede ser reemplazado por un quemador especificado por el fabricante. Coloque la manguera alrededor de la bombona.
- No cruce la manguera por encima de la fuego de jardín y el tanque de propano.
- **ADVERTENCIA:**
Es necesario cambiar la manguera según la normativa vigente en el país de destino.

ADVERTENCIAS DE GAS (GLP)

- El gas GLP es inflamable y peligroso si se manipula incorrectamente. Revise las características antes de utilizar cualquier producto de GLP.
- Características del propano:
Inflamable, explosivo bajo presión, más pesado que el aire, y se asienta en piscinas en áreas bajas. En su estado natural, el propano no tiene olor. Por su seguridad, normalmente se agrega un olor. El contacto con el propano podría quemar la piel.
El propano es extremadamente inflamable y peligroso si se maneja incorrectamente.

ADVERTENCIAS DE GLP:

- Las bombonas deben almacenarse al aire libre en un área bien ventilada fuera del alcance de los niños.
- Las bombonas desconectadas deben tener tapones de válvula roscados bien instalados y deben no estar en un edificio, garaje o cualquier otra zona cerrada.
- Nunca utilice una bombona de propano con un cuerpo, válvula, cuello o pie dañados.
- Las bombonas de propano deformadas o oxidadas pueden ser peligrosas y deben ser revisados por su proveedor de gas propano.
- La bombona de gas GLP debe estar preparadas para la retirada del vapor.
- La bombona de gas GLP debe tener un collar de tanque para proteger la válvula del tanque.
- Nunca utilice una bombona de gas GLP con un cuerpo, válvula, collar o pie dañados. Los tanques de gas GLP deformados o oxidados pueden ser peligrosos y deben ser revisados por su proveedor de gas G LP antes de su uso.
- La bombona de gas GLP no deben golpearse ni manipularse bruscamente.
- Las bombonas deben almacenarse al aire libre fuera del alcance de los niños. NO almacene en edificios, garajes u otras zonas cerradas.



- Nunca guarde su bombona de GLP donde las temperaturas pueden alcanzar más de 52 °C.
- No guarde la bombona de GLP bajo la luz solar directa o cerca de una fuente de calor o combustión.
- Nunca guarde una bombona de gas GLP lleno en un coche caliente o en el maletero del coche. El calor hará que la presión del gas aumente, lo que puede abrir la válvula de alivio y permitir que el gas escape.
- Coloque el tapón siempre que la bombona de gas GLP no esté en uso. Instale únicamente el tapón de la bombona de GLP que le proporciona su distribuidor de GLP. Otros tipos de tapas o tapones pueden resultar en fugas de propano.
- No guarde una bombona de GLP de repuesto debajo o cerca de este aparato.
- Si la información de (a) y (b) no se sigue exactamente, puede producirse un incendio que cause la muerte o lesiones graves.
- Las bombonas de gas GLP deben ser llenadas sólo por un distribuidor de gas GLP certificado.
- El regulador de presión está fijado para 28-30 mbar o 37 mbar. El regulador de gas debe establecerse de acuerdo con la categoría de gas específica (ver en la placa de datos). El regulador debe cumplir con la norma EN 16129.
- La presión de salida del regulador es de 28-30 mbar o 37 mbar.
- Nunca intente conectar este aparato al sistema de gas GLP autónomo de una autocaravana, casa rodante o casa.
- Utilice siempre el regulador de presión y el conjunto de mangueras recomendados para el aparato, para conectarse a una bombona de GLP. Nunca conéctese a un suministro de GLP no regulado (salida libre).
- Póngase en contacto con el departamento de servicio al cliente de su minorista para obtener piezas de repuesto.
- Gire a mano la válvula del regulador de gas. Nunca utilice herramientas. Si la válvula no gira a mano, no intente repararla. Llame a un técnico de gas certificado. El uso de la fuerza o cualquier reparación realizada por usted puede resultar en un incendio o explosión.
- Utilice únicamente el tipo de gas y el tipo de bombona de GLP especificado por el fabricante. Se recomienda la botella de propano Butsir Pro.
- El aparato está equipado con tubo de goma de gas flexible y abrazaderas de acuerdo con las Normativas Nacionales vigentes del país de destino.
- El aparato debe utilizar un regulador de gas aprobado (aprobado para una temperatura de trabajo no inferior a 50 °C) de acuerdo con la Norma EN (ver presión mínima, nominal y máxima - conexión de entrada y salida del regulador de gas de acuerdo con las Normativas Nacionales vigentes) y manguera de gas flexible de acuerdo con la Norma EN (con diámetro interno adecuado de acuerdo con la conexión de entrada de gas y las Normativas Nacionales vigentes) con una longitud no superior a 1,5 m y aprobada para una temperatura de trabajo no inferior a 60 °C. Cuando la sustitución será necesaria, usted tiene que comprar el regulador de gas adecuado, tubo de goma de gas flexible y abrazaderas de su distribuidor de gas local; regulador de gas debe ser sustituido no más de 10 años.
- Tubo de goma de gas flexible debe ser cuidadosamente, evitando cualquier torsión. Nunca utilice un regulador de gas dañado.
- Nunca conecte este aparato a una fuente de GLP no regulada (el regulador de gas es obligatorio de usar).
- Cuando el aparato no esté en uso, gire la válvula del regulador de la bombona de GLP en posición "OFF".
- Realice siempre una prueba de fugas en las conexiones de gas cada vez que cambie la bombona de GLP. Si se forman burbujas en la tubería de goma de gas flexible debe estar causado por una torsión en la manguera ubicada en el compartimiento de GLP, colóquela cuidadosamente dentro de este compartimento.
- Nunca use un regulador de gas dañado.
- Realice siempre una prueba de fugas en las conexiones de gas cada vez que se conecte una bombona de GLP. Si se forman burbujas en la solución de prueba de fugas, no utilice el aparato. Nunca utilice una llama para detectar fugas. **¡Está estrictamente prohibido y peligroso!**



ADVERTENCIA:

- (1) No obstruya los orificios de ventilación de la carcasa de la bombona.
- (2) Cierre el suministro de gas del regulador después de su uso.
- (3) En caso de fuga de gas, el aparato no se utilizará o, si se enciende, se apagará el suministro de gas y se investigará y rectificará el aparato antes de su reutilización de nuevo.
- (4) Comprobación del tubo o de la manguera flexible (al menos una vez al mes y cada vez que se cambia la bombona). Si se muestra signos de agrietamiento, división u otro deterioro se intercambiará por una nueva manguera de la misma longitud y de la calidad equivalente.
- (5) Este aparato debe estar instalado y la bombona de GLP almacenado de conformidad con la normativa vigente.
- (6) No mueva el aparato cuando esté en funcionamiento.
- (7) Cerrar el suministro de gas en el regulador antes de mover el aparato.
- (8) El tubo o la manguera flexible deben cambiarse dentro de los intervalos prescritos.
- (9) Utilizar únicamente el tipo de gas y el tipo de bombona especificado por el fabricante.
- (10) En caso de viento violento, debe prestarse especial atención contra la inclinación del aparato.

Este aparato se utilizará únicamente al aire libre en un espacio bien ventilado y NO se utilizará en el interior de un edificio, garaje o cualquier otra zona cerrada.

Para su uso en exteriores ampliamente ventiladas.

Un área ampliamente ventilada debe tener un mínimo del 25% de la superficie abierta.

El área de superficie es la suma de la superficie de las paredes.

USO RECOMENDADO



MEDIDAS MÁXIMAS DE LA BOTELLA:

DIÁMETRO: 305 mm
ALTURA: 360 mm

EL USO DE UNA BOTELLA DE DIMENSIONES SUPERIORES DISMINUYE LA DISTANCIA ENTRE EL QUEMADOR Y EL REGULADOR, INCUMPLIENDO LA NORMATIVA VIGENTE.
¡GRAVE RIESGO DE ACCIDENTE!

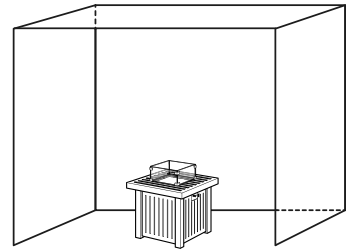

DATOS TECNICOS

CE 0063-21 PIN NO:0063CR7787	ARTÍCULO : Fuego de jardín ATRIO		Nº DE SERIE: UIc-FZZ28-B-E	
CATEGORÍA DE GAS	I3+(28-30/37)		I3B/P(30)	I3B/P(50)
TIPO DE GAS	G30 Butano	G31 Propano	Propano	G30 Butano y G31 Propano
PRESIÓN DE GAS	28-30 mbar	37 mbar	30 mbar	50 mbar
POTENCIA CALORÍFICA	7 kW (G30: 509 g/h; G31: 509 g/h)			
TAMAÑO INYECTOR	1,28 mm			
PAÍS DE DESTINO	SÉ, LU, GB, FR, ES, PT, IT		NL, LU	DE, AT, CH
NOMBRE DEL FABRICANTE	BUTSIR			
DIRECCIÓN DEL FABRICANTE	Carretera C-11, Km 2,75, Partida els Camps - 12330 Traiguera - Castellon, Spain			



VISTA AMPLIADA DE LAS PARTES

Pieza N°	Nombre de las piezas	Cant.
1	Cubierta del quemador	1
2	Quemador	1
3	Inyector	1
4	Reja de protección	1
5	Placa de soporte para quemador	1
6	Bujía de ignición	1
7	Termopar	1
8	Plato quemador cuadrado 30,5 cm	1
9	Panel de control	1
10	Placa térmica protectora	1
11	Tubería metálica flexible	1
12	Válvula de seguridad	1
13	Encendido eléctrico	1
14	Mando de control	1
15	Fuego de jardín cuadrado encimera 71 cm	1
16	Fuego de jardín cuadrado 71 cm	1

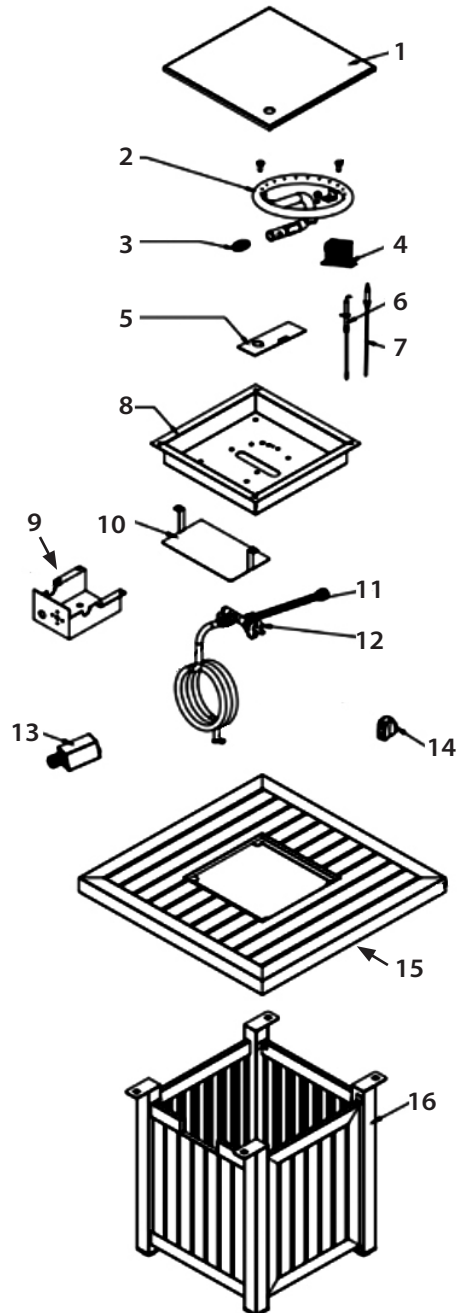

INSTALACIÓN

Este fuego de jardín debe instalarse en una superficie plana y estable, lejos de cualquier material o construcción combustible.

- Retire la mesa de la caja de cartón y retire la bombona de otra caja, colóquela en cualquier nivel, superficie no combustible. (véase la imagen 1)

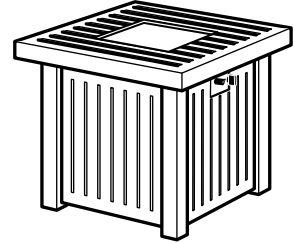
1

- Coloque lava volcánica alrededor del quemador uniformemente, (ver la imagen 2)

2

- Desenrosque la tapa del botón de encendido, coloque una batería AAA en el compartimento de encendido con ánodo hacia afuera, luego atornille la tapa del botón (ver imagen 3)

3

- Abra la puerta y retire la tapa de la carga de gas cuidadosamente y colóquela en el centro del soporte la bombona (Ver la imagen 6-7)
- Localice la manguera fuera de las vías donde las personas pueden tropezar sobre ella o en áreas donde la manguera puede ser sometida a daños accidentales.

PRECAUCIÓN: No tuerza la manguera de gas flexible. Si se retuerce, podría producirse una fuga de gas.



Instrucción para conectar la bombona de gas GLP:

Mantenga a mano el destornillador adecuado, llaves ajustables, alicates y llaves inglesas. Antes del montaje, asegúrese de que se ha eliminado todo el material de embalaje de protección. La manguera de gas flexible (763-1) y las abrazaderas (si es necesario) se suministran con este aparato y deben estar en regla, de acuerdo con las Normativas Nacionales vigentes. Es necesario comprar un regulador de gas y una bombona de GLP. El regulador de gas debe establecerse de acuerdo con la categoría de gas específica (ver en la placa de datos) y la especificación adecuada de consumo de gas (g/h). La bombona de GLP debe ser el modelo recomendado: Butsir Pro.

El reemplazo debe ser el especificado en la sección "Requisitos de gas" de este Manual de instrucciones. Tenga cuidado: no retuerza la tubería de goma de gas flexible del circuito de gas. Si no se debe proporcionar el soporte de tubería, el hilo de la conexión de entrada de gas estará en línea con las Normativas ISO 7-1 o ISO 228-1, de acuerdo con las Normativas Nacionales vigentes del país de destino.

- Asegúrese de que el mando de control de gas del aparato esté apagado (disco completo) antes de ensamblar (consulte la figura 5 siguiente).
- Coloque la bombona de GLP dentro del soporte del tanque y aprieta el tornillo (ver abajo Figura 6-7)

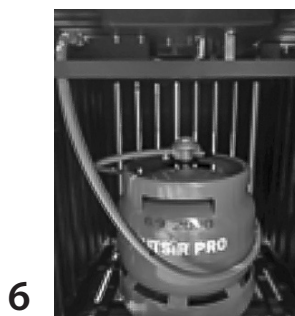

- Conecte el regulador a la bombona de GLP a mano. (ver a continuación figura 7).

7



- Conecte la manguera al aparato y al regulador. Apriete el tornillo de la abrazadera de la manguera con un destornillador. (véase la figura 8).

8



INSTRUCCIONES DE USO

Encendido

- Asegúrese de que la mesa de fuego esté estable y en estado sólido.
- Retire la cubierta protectora.
- Pulse el botón de control completamente hasta que escuche un ligero sonido de tictac (este es el encendido piezoeléctrico). Si no oye nada al pulsar el botón de encendido, entonces probablemente necesite reemplazar la batería. Sujete el mando de control empujada cuando abra el suministro de gas. Gire el mando de control a la derecha para el suministro de gas. El quemador ahora debe encenderse en 15 segundos. Si el quemador da una llama completa, mantenga pulsada el mando de control durante 15 segundos retenido. La llama sigue ardiendo. Extingue la llama, intente esto de nuevo y mantenga pulsado el botón durante más tiempo.

PRUEBA DE FUGAS

Nunca compruebe si hay fugas de gas con una llama o mientras fuma. Este aparato debe comprobarse periódicamente en busca de fugas y se requiere una comprobación inmediata si el olor a gas es Detectado.

- Haga una solución de jabón usando 1 parte del jabón líquido para lavar platos y 3 partes de agua. La solución de jabón se puede aplicar con una botella de jabón, cepillo o trapo a los puntos probados por fugas que se muestran en la figura situada junto.
- El Regulador de la bombona de GLP debe estar en la posición cerrado en este punto de la prueba de fugas. Una vez que la solución jabonosa se aplica a las conexiones de gas, abra el regulador de la bombona de GLP.
- Las burbujas de jabón comenzarán a formarse en la solución jabonosa si hay alguna fuga presente.
- En caso de fuga de gas, no se utilizará el aparato, si se enciendiera, se cerrará el suministro de gas y se investigará y rectificará el aparato antes de volver a utilizarse. Apriete los accesorios con fugas, luego encienda el suministro de gas y vuelva a comprobarlo.
- Si es necesario, sustituya (según EN 549 Clase B2) el material utilizado para garantizar la estanqueidad (según EN 751-1 Clase I).

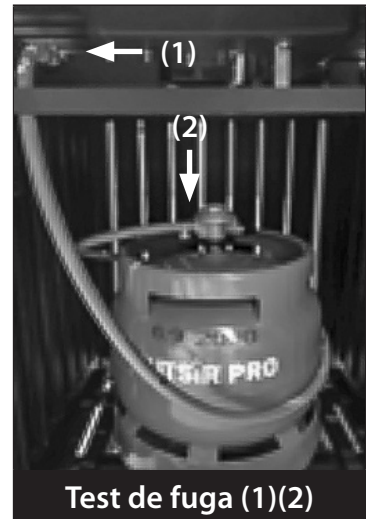

MANTENIMIENTO Y LIMPIEZA

Para disfrutar de años de excelente rendimiento de su aparato, los siguientes servicios regulares del aparato son obligatorios:

- El aparato debe ser inspeccionado al menos una vez al año por un servicio calificado únicamente. Se puede requerir una limpieza más frecuente de acuerdo con el uso del aparato.
- Cualquier protector u otro dispositivo de protección retirado para el mantenimiento del aparato debe ser recolocado antes de operarlo.
- Mantenga las superficies exteriores limpias, libres y despejadas de materiales combustibles.
- Use agua jabonosa tibia para la limpieza. Nunca utilice agentes de limpieza inflamables o corrosivos.
- Mientras lava la unidad, asegúrese de mantener el área alrededor del conjunto del quemador seca



en todo momento. Si el quemador y regulador están expuesto al agua de alguna manera, NO intente utilizarla. Debe ser reemplazado.

- El quemador y el circuito de GLP del aparato deben mantenerse limpios.
- El flujo de aire debe estar despejado. Mantenga limpios los controles, el quemador y los orificios de aire de circulación. Los signos de posible bloqueo incluyen:
- Olor a gas con punta amarilla extrema de llama / la incandescencia de la llama es excesivamente desigual / El aparato hace ruidos de estallido.
- Las arañas y los insectos pueden anidar en quemadores u orificios. Esta condición peligrosa puede dañar el aparato y hacerlo inseguro para su uso. Limpie los agujeros del quemador mediante el uso de un limpiador de tuberías. El aire comprimido puede ayudar a eliminar partículas más pequeñas.
- Los depósitos de carbonilla pueden provocar un peligro de incendio. Si se desarrollan depósitos de carbonilla, limpie con agua jabonosa tibia.
- Después de que el quemador y las rocas de lava se enfríen por completo, retírelo del recipiente y use un cepillo suave para deshacerse de las manchas, la suciedad suelta y el suelo. Limpie con un paño suave.
- Limpie el recipiente y después vuelva a poner la lava volcánica en la posición adecuada.
- Para una limpieza adecuada, se puede utilizar una aspiradora.

Nota: En un ambiente de aire salado (como cerca del mar), la corrosión ocurre más rápidamente de lo normal. Compruebe con frecuencia las áreas corroídas y repárelas rápidamente. **Manchas obstinadas, decoloración y posiblemente picaduras de óxido pueden ocurrir por la exposición a condiciones duras al aire libre. Tenga cuidado de no dejar que ningún polvo o disolvente entre en contacto con componentes pintados o plásticos, ya que pueden ocurrir daños.**

Después de un largo uso, alguna decoloración puede aparecer, es normal.

Asegúrese de que ambos suministros de gas están en posición OFF antes de cambiar la batería. Consulte el proceso de montaje de la batería.

Póngase en contacto con el fabricante o distribuidor para obtener información sobre mangueras de repuesto, termopares, bujías, rocas de lava, etc.

Atención: Nunca utilice piezas o componentes no autorizados para este dispositivo.

Utilice únicamente piezas y componentes de repuesto de reemplazo de equipos originales.

De lo contrario, puede anular la garantía de este producto y resultar en una condición peligrosa.

ALMACENAMIENTO (después de su uso)

Gire el mando de control en posición "OFF" (disco completo). Cierre el regulador de la bombona de GLP. Guarde el aparato en un lugar fresco y seco lejos de la luz solar directa; guárdelo en posición vertical en un área protegida del contacto directo con las inclemencias del tiempo (como lluvia, aguanieve, granizo, nieve, polvo y escombros).

Si lo desea, cubra para proteger las superficies exteriores y evitar la acumulación en los pasajes de aire.

Nota: Espere hasta que el aparato esté frío antes de cubrirlo. Durante los periodos de inactividad prolongada o al transportar:

Gire el mando de control en posición "OFF" (disco completo).

Desconecte la bombona de GLP y muévela a un lugar seguro y bien ventilado al aire libre. NO almacene en una ubicación que supere los 50 °C.

Almacene el aparato erguido en un área protegida del contacto directo con las inclemencias del tiempo (como lluvia, aguanieve, granizo, nieve, polvo y escombros).

Si lo desea, cubra el aparato para proteger las superficies exteriores y evitar la acumulación en los conductos de aire.

Nota: Espere hasta que el aparato esté frío antes de cubrirlo.



LISTADO DE PROBLEMAS / SOLUCIONES

PROBLEMA	CONDICIÓN	SOLUCIÓN SUGERIDA
Quemador no se enciende	El mando de control no está en posición máxima (llama).	Gire el mando de control en la posición máxima (llama grande).
	EL regulador de la bombona del GLP está cerrado/ vacía.	Abra la válvula / Reemplace la bombona de GLP por una nueva.
	Bloqueo en el inyector.	Limpie o reemplace el inyector.
	Aire en el circuito de gas.	Abra la línea de gas y sangre (presionando mando de control hacia dentro) durante no más de 1 minuto o hasta que huela gas.
	Baja presión de gas.	Reemplace la bombona de GLP por uno nueva.
	El encendido falla.	Utilice un mechero para encender el quemador; cambiar la batería u cambiar el sistema de encendido reemplazarlo.
Quemador no se queda encendido	Suciedad alrededor de quemador.	Limpiar la suciedad alrededor del quemador.
	Llamas bajas o quemador con llamas incompletas.	Agujeros de esparcidor de llamas parcialmente cerrados; limpiar el quemador.
	Termopar no funciona correctamente.	Reemplace el termopar (FSD).
	Baja presión de gas.	Reemplace la bombona de GLP por uno nueva.
Llama de quemador es baja Nota: No utilice el aparato por debajo de 5 °C	La temperatura exterior es superior a 5 °C y la bombona de GLP está menos del 25 % lleno.	Reemplace la bombona de GLP por uno nueva.
	La tubería de gas está doblada o torcida.	Enderezar la manguera y realizar pruebas de fugas en la tubería de gas.
	El mando de control está en posición máxima (llama grande).	Gire el mando de control a la posición "OFF" (disco completo), deje enfriar a temperatura ambiente y compruebe el quemador y orificios. Posible obstrucción, bloqueo.
Acumulación de carbono - up	Sucio o partículas en quemador.	Limpiar quemador.
Flash back (llama dentro del quemador)	Los puertos del quemador están bloqueados.	Apague el aparato. Cierre la válvula del regulador de la bombona. Espere 2 minutos, siguiendo el procedimiento de encendido. Enciende el quemador. Si el problema es continuo, desactive. Póngase en contacto con su distribuidor.
Humo negro espeso	Bloqueo en el quemador.	Gire el mando de control a la posición "OFF", deje que el aparato se enfríe a temperatura ambiente y retire las partículas y limpie el quemador por dentro y por fuera.

Si no puede resolver los problemas de acuerdo con una de las soluciones mencionadas, por favor contacte con nosotros a través de nuestro sitio web: www.butsir.com, escriba un correo a comercial@butsir.com, al teléfono: +34 936 620 680 o póngase en contacto con su distribuidor.



(EN) FIRE PIT TABLE ATRIO

USER MANUAL

INDEX

SAFETY WARNINGS	16
Gas (LPG) warnings	19
Technical data	21
Expanded View	22
Installation	23
Connecting gas circuit to LPG cylinder	14
Operating Instructions	25
Leakage Testing	25
Maintenance and Cleaning	25
Storage (after use)	26
Troubleshooting	27

WARNING:

- This appliance is intended for decorative purposes Warning: For Outdoor use only!
- Not for domestic use!
- Keep the instruction for future reference!
- Read the instructions before installation and use! For gas adjustment refers to Appliance Marking!

These instructions are only valid if the country symbol appears on the instruction manual and on the appliance.

BARRACHINA INVERSIONES Y SERVICIOS S.L.

Ctra. CV-11, km 2,7 - Partida els Camps - Polígono 48 - 12330 TRAIQUERA (CASTELLÓN)
Tel. 93 638 12 32 - www.butsir.com - E-mail: info@butsir.com



SAFETY WARNINGS

**WARNING:**

- Do not modify the device.
- Do not move the appliance during use.
- Close the gas valve of the regulator after use.
- Accessible parts can be very hot. Keep small children away.
- The appliance should not be used in basements or below ground level.
- The appliance must only be used to heat outdoor spaces.

**WARNING:**

THIS APPLIANCE HAS A VISIBLE FLAME; PRECAUTIONS SHOULD BE EXTREMED WITH SMALL CHILDREN, THE ELDERLY AND THE SICK.



DANGER CARBON MONOXIDE HAZARD

This appliance can produce carbon monoxide which has no odor. Using it in an enclosed space can kill you.

Never use this appliance in an enclosed space such as a camper, tent, car or home.

ATTENTION: This appliance is fitted with flexible gas rubber pipe and clamps that must be used; never use different kind and always according to the National Rules in force of the country of destination.

These components should be periodically substituted, according to the date reported on the body of each of them, or according to the National Rules in force of the country of destination.

Gas regulator and LPG cylinder are not included and have to be bought according to LPG compartment shape and cylinder support.

**WARNING:**

Failure to comply with the hazards, warnings and precautions contained in this owner's manual may result in a serious explosion causing property damage and bodily injury.



BUTSIR®

HOSE AND REGULATOR
(NOT INCLUDED)

GENERAL WARNINGS

FOR OUTDOOR USE ONLY - DO NOT OR STAND ON TABLE

For your safety:

If the information in this manual is not followed exactly, a fire or explosion may result causing property damage, personal injury or loss of life.

IMPORTANT NOTICE: read and understand all warnings and precautions prior to assembly and use for your firepit table.

DANGER: Failure to follow the dangers, warning and cautions in this manual may cause a fire or explosion causing damage to property, serious bodily injury or death.

Minimum Clearance From Unit To Combustible Material:

72" (182.9 cm) from the top; 36" (91.5 cm) from all sides and back. Do not locate this appliance under over-head unprotected combustible surfaces.

IF YOU SMELL GAS:

1. Shut off gas supply to the firepit table.
2. Extinguish any open flame.
3. Do not try lighting any appliance.
4. Do not touch any electrical switch nor use any phone in your building.
5. Immediately call your gas supplier from a neighbor's phone.
6. Follow the gas supplier's instructions.
7. If you cannot reach your gas supplier, call the fire department.

- Never Improper installation, adjustment, alteration, service or maintenance can cause injury or property damage. Read the installation, operation and maintenance instructions thoroughly before installing or servicing this equipment.
- Keep these instructions for future reference. If you are assembling this unit for some-one else, give this manual to him or her to read and keep for future reference.
- This gas fireplace should ONLY be used outdoors in a well-ventilated space and should NOT be used inside a building, garage, or any other enclosed area.
- Do NOT use this outdoor gas fireplace for indoor heating. TOXIC carbon monoxide fumes can accumulate and cause asphyxiation.
- Never LEAVE this gas fireplace unattended when in use.
- Children and adults should be alerted to the hazards of high surface temperatures and kept at a safe distance while fireplace is in use.
- Do NOT operate light or use this firepit table within 8 feet of walls, structures or building.
- Storage of this firepit table indoors is permissible only if it has been disconnected from its fuel supply (LP gas cylinder).
- Gloves are strictly recommended to be used while moving this appliance, to protect your hands.
- Any sealed parts by Manufacture or his agent cannot be altered by the user
- Do not store or use gasoline or other flammable vapors and liquids within 25 feet (7.62 m) of this or any other appliance.
- Do NOT store any combustible materials in the base enclosure.



- The use of alcohol, prescription or non-prescription drugs may impair an individual's ability to properly assemble or safely operate this firepit table.
- Do not use in an explosive atmosphere. Keep gas firepit table area clear and free from combustible materials, gasoline and other flammable vapors and liquids.
- This outdoor firepit table is NOT to be operated by children. Young children should be closely supervised when in the vicinity of this outdoor fireplace.
- This outdoor fireplace is not to be installed or used in or on recreation vehicles and/or boats.
- Always use in accordance with all applicable local, state and national codes. Contact your local fire department for details on outdoor fires.
- Use the same precautions you would with any open fire with this outdoor firepit table
- Do NOT burn solid fuels such as: wood, charcoal briquettes, lump charcoal, manufactured logs, driftwood, trash, leaves, paper, cardboard, plywood, painted or stained or pressure treated wood in this outdoor firepit table.
- Do NOT alter this outdoor fireplace in any manner.
- Do NOT use this outdoor firepit table until it is COMPLETELY assembled and all parts are securely fastened and tightened.
- Do NOT store another LP gas tank within 10 feet (3.05 m) of this outdoor firepit table while it is in operation.
- Do NOT use this outdoor firepit table near automobiles, trucks, vans or recreational vehicles.
- Do NOT use this outdoor firepit table under any overhead or near any unprotected combustible materials. Avoid using near or under overhanging trees and shrubs.
- Always use this outdoor firepit table on a hard, level, non-combustible surface such as concrete, rock or stone. An asphalt or blacktop surface may not be acceptable for this purpose.
- Do NOT use this outdoor firepit table if any part has been under water. Immediately call a qualified service technician to inspect the firepit table and to replace any part or control system and any gas control which has been under water.
- Do NOT wear flammable or loose clothing when operating this outdoor firepit table.
- Do NOT use in windy conditions.
- Keep all electrical cords away from a hot outdoor firepit table.
- Certain areas of this outdoor firepit table will become too hot to touch during and after use. Do not touch hot surfaces until the unit has cooled unless you are wearing protective gear such as insulated pot holders or heat resistant gloves or mittens to avoid burns.
- Children and adults should be alerted to the hazards of high surface temperatures and should stay away to avoid burns or clothing ignition.
- Do NOT hang or place clothing or other flammable materials on or near the gas firepit table.
- Any guard or other protective device removed for servicing the firepit table must be re-placed prior to operation.
- Do NOT attempt to move or store this outdoor firepit table until all parts are cool.
- Do NOT lean over this outdoor firepit table when lighting or when in use.
- Use only the regulator and hose assembly provided. Use only replacement regulator and hose assemblies specified by the manufacturer.
- Storage of this outdoor firepit table indoors is permissible only if the tank is disconnected, removed from the outdoor fireplace and properly stored outdoors.



- Do not attempt to disconnect the gas regulator from the tank or any gas fitting while the outdoor firepit table is in use.
- Always shut off gas supply at the tank valve and disconnect regulator from the tank when the firepit table is not in use.
- Do NOT sit on the mantle when the unit is in operation.
- Do not throw anything onto the fire when the unit is in operation.
- Lava rocks are very hot; please keep children or pets away at a safe distance.
- It is essential to keep the outdoor firepit table valve compartment, burners, and circulating air passages clean. Inspect outdoor firepit table for debris before each use.
- Prior to each gas firepit table operation, check the hose for evidence of excessive abrasion or wear by looking through the visual check hole. If the hose is damaged, cut or cracked, it must be replaced before using the gas firepit table. The hose assembly can only be replaced by a hose assembly specified by the manufacturer.
- Before each use, remove the lava rocks. Examine the burner and its components. If dirty, clean with a soft brush and soapy water solution. Also examine the area around the burner. Any dirt or foreign material, such as spider webs or nests in this area should be removed. If it is evident that the burner is damaged, it must be replaced before the gas firepit table is used.
- The burner assembly can only be replaced by a burner specified by the manufacturer. Place the hose out of the pathways where people may trip over it.
- Do Not cross the hose between outdoor firepit table and the propane tank.

WARNING: When the national conditions require it, it's necessary to change the flexible tube.

GAS (LPG) WARNINGS

- LP gas is flammable and hazardous if handled improperly. Please review the characteristics before using any LP gas product.
- Propane Characteristics:
Flammable, explosive under pressure, heavier than air, and settles in pools in low areas. In its natural state, propane has no odor. For your safety, an odorant is typically added. Contact with propane could burn the skin. Propane is extremely flammable and hazardous if handled improperly.

LP GAS WARNINGS:

- Cylinders must be stored outdoors in a well-ventilated area out of reach of children.
- Disconnected cylinders must have threaded valve plugs tightly installed and must not be in a building, garage or any other enclosed area.
- Never use a propane cylinder with a damaged body, valve, collar or footing.
- Dented or rusted propane cylinders may be hazardous and should be checked by your propane gas supplier.
- LP gas tank must be arranged for vapour withdrawal.
- The LP gas tank must have a tank collar to protect the tank valve.
- Never use an LP gas tank with a damaged body, valve, collar, or footing. Dented or rusted LP gas tanks may be hazardous and should be checked by your LP gas supplier prior to use.
- The LP gas tank should not be dropped or handled roughly.



- Tanks must be stored outdoors out of the reach of children. Do NOT store in a building, garage, or any other enclosed area.
- Never store your LP gas tank where temperatures can reach over 125°F.
- Do not store the LP gas cylinder in direct sunlight or near a source of heat or combustion.
- Never keep a filled LP gas tank in a hot car or car trunk. Heat will cause the gas pressure to increase, which may open the relief valve and allow gas to escape.
- Place dust cap on valve outlet whenever the LP gas tank is not in use. Only install the type of dust cap on the LP gas tank valve outlet that is provided with the LP gas tank valve. Other types of caps or plugs may result in leakage of propane.
- Do not store a spare LP gas cylinder under or near this appliance.
- Never fill the LP gas cylinder beyond 80% full.
- If the information in (a) and (b) is not followed exactly, a fire causing death or serious injury may occur.
- LP gas cylinders should be filled only by a certified LP gas dealer.
- The pressure regulator is set for 28-30 mbar, 37 mbar or 50mbar. The gas regulator has to be set according to specific gas category (see on data plate). The regulator should comply with EN 16129 standard.
- Regulator outlet pressure is 28-30 mbar, 37 mbar or 50 mbar.
- Never attempt to attach this appliance to the self-contained LP gas system of a camper trailer, motor home or house.
- Always use the pressure regulator and hose assembly provided with the appliance to connect to a LP gas cylinder. Never connect to an unregulated LP gas supply.
- Contact your retailer's customer service department for replacement parts.
- Hand turn the manual gas control valve. Never use tools. If the valve will not turn by hand, do not try to repair it. Call a certified gas technician. The use of force or any self-attempted repair may result in a fire or explosion.
- Use only the type of gas and the type of LPG cylinder specified by the manufacturer.
- Appliance is fitted with gas regulator, flexible gas rubber pipe and clamps according to the National Rules in force of the country of destination.
- Appliance must use an approved gas regulator (approved for a working temperature not lower than 50 °C) according to the EN Standard (see minimum, nominal and maximum pressure - gas regulator inlet and outlet connection according to the National Rules in force) and flexible gas hose according to EN Standard (with proper inner diameter according to gas inlet connection and National Rules in force) with a length not over 1.5 m and approved for a working temperature not lower than 60 °C. When substitution will be necessary, you have to purchase suitable gas regulator, flexible gas rubber pipe and clamps from your local gas dealer; gas regulator should be substituted not over 10 years.
- Flexible gas rubber pipe must be carefully, avoiding any twisting. Never use a damaged gas regulator.
- Never connect this appliance to an unregulated LPG source (gas regulator is mandatory to be used).
- When the appliance is not in use, turn the LPG cylinder in "OFF" position.
- Always perform a leakage test on gas connections whenever a LPG cylinder is connected. If bubbles form in Flexible gas rubber pipe must be located in the LPG compartment carefully, avoiding any twisting.
- Never use a damaged gas regulator.
- Always perform a leakage test on gas connections whenever a LPG cylinder is connected. If bubbles form in the leakage test solution, do not use it. Never use a flame to test for leakages.

It is strictly forbidden and dangerous!

WARNING:

- (1) Do not obstruct the ventilation holes of the cylinder housing.
- (2) Close the gas supply at the valve of the gas cylinder or the regulator after use.
- (3) In the event of gas leakage, the appliance shall not be used or if alight, the gas supply shall be shut off and the appliance shall be investigated and rectified before it is used again.
- (4) Checking the tubing or the flexible hose (at least once per month and each time the cylinder is changed). If it shows signs of cracking, splitting or other deterioration it shall be exchanged for new hose of the same length and of the equivalent quality.
- (5) This appliance must be installed and the gas cylinder stored in accordance with the regulations in force.
- (6) Do not move the appliance when in operation.
- (7) Shut off the valve at the gas cylinder or the regulator before moving the appliance.
- (8) The tubing or the flexible hose must be changed within the prescribed intervals.
- (9) Use only the type of gas and the type of cylinder specified by the manufacturer.
- (10) In case of violent wind particular attention must be taken against tilting of the appliance.

RECOMENDED USE



MAXIMUM BOTTLE MEASUREMENTS:

DIAMETER: 12" (305 mm)

HEIGHT: 14 3/16" (360 mm)

THE USE OF A BOTTLE OF HIGHER DIMENSIONS REDUCES THE DISTANCE BETWEEN THE BURNER AND THE REGULATOR, BREACHING THE CURRENT REGULATIONS.

SERIOUS RISK OF ACCIDENT!

This appliance shall be used ONLY outdoors in a well-ventilated space and shall NOT be used inside a building, garage, or any other enclosed area.

For use outdoors or in amply ventilated areas. An amply ventilated area must have a minimum of 25% of the surface area open. The surface area is the sum of the walls surface.

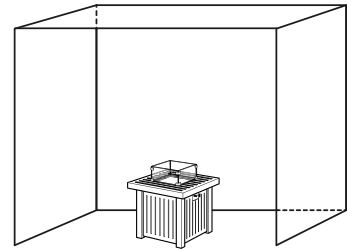

TECHNICAL DATA

CE 0063-21 PIN NO:0063CR7787	PRODUCT NAME: Fire pit table ATRIO		SERIES: UIC-FZZ28-B-E	
APPLIANCE CATEGORY	I3+(28-30/37)		I3B/P(30)	I3B/P(50)
GAS TYPE	G30 Butane	G31 Propane	Propane	G30 Butane and G31 Propane
GAS PRESSURE	28-30 mbar	37 mbar	30 mbar	50 mbar
HEAT INPUT	7 kW (G30: 509 g/h; G31: 509 g/h)			
INJECTOR SIZE	3/64" (1,28 mm)			
DESTINATION COUNTRIES	SÉ, LU, GB, FR, ES, PT, IT		NL, LU	DE, AT, CH
MANUFACTURER NAME	BUTSIR			
MANUFACTURER ADDRESS	Carretera C-11, Km 2,75, Partida els Camps - 12330 Traiguera - Castellon, Spain			

EXPANDED VIEW/LAS PARTES

Nº	Parts name	QTY
1	Burner cover	1
2	Burner	1
3	Orifice connector +orifice	1
4	Burner baffle	1
5	Back up plate for burner	1
6	Ignition needle	1
7	Thermocouple	1
8	12" Square burner pan	1
9	Control panel	1
10	Heat shield	1
11	Flex line	1
12	Safety valve	1
13	Electric igniter	1
14	Control knob	1
15	28" Square firepit table -top	1
16	28" Square firepit table -base	1

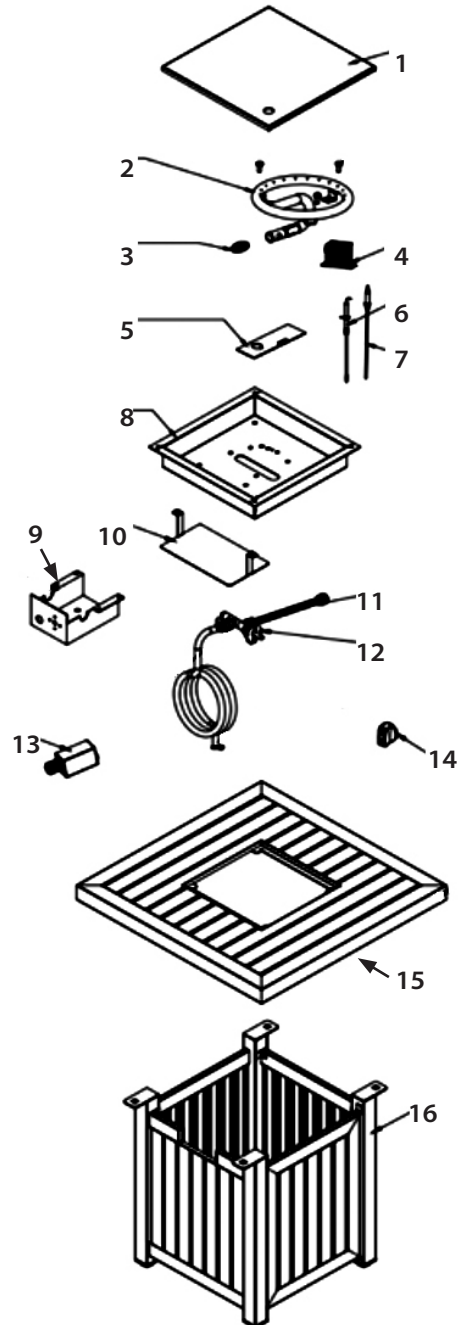



INSTALLATION

This Gas Fire Pit must be installed on flat, stable surface, away from any combustible materials or construction.

- Remove fire pit from a carton and remove cylinder cargo from another carton, place them on any level, non-combustible surface.(see the picture 1)

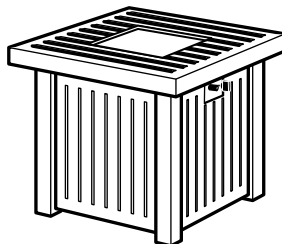
1

- Place the lava rocks on the burner and around the burner evenly, then tight (see the picture2)

2

- Unscrew the button cap of ignite, put a piece of AAA battery into ignite compartment with anode outward, then screw the button cap(see picture 3)

3

- Open the door ,and Take down the lid of cylinder cargo carefully and put it in the center of the tank bracket (See the picture 6-7)
- Locate the hose out of the pathways where people may trip over it or in areas where the hose may be subjected to accidental damage.

CAUTION: Do not kink flexible gas hose. If it is kinked, a gas leak could occur.





BUTSIR®

Instruction for connecting gas circuit to LPG cylinder:

Keep at hand suitable crossed screwdriver, adjustable spanners, pliers and wrenches. Before assembly, make sure all protection packing material has been removed. Flexible gas hose(1763-1) and clamps (if necessary) are supplied with this appliance and must be used, according to National Rules in force. You need to purchase one gas regulator and one gas cylinder. The gas regulator has to be set according to specific gas category (see on data plate) and proper gas consumption (g/h) specification. The LPG cylinder should be the Butsir Pro.

Recommend to use 5 kg. Replacement must be that specified in "Gas Requirements" section of this Instruction Manual. Be careful: do not kink flexible gas rubber pipe of gas circuit. If pipe holder should not be provided, thread of the gas inlet connection will be in line with Standards ISO 7-1 or ISO 228-1, according to National Rules in force of the country of destination.

- Make sure appliance gas knob is turned "OFF" (full disk) before assembling (see below Figure 5).
- Put the LPG cylinder inside of the tank bracket, and tight the screw (see below Figure 6-7)

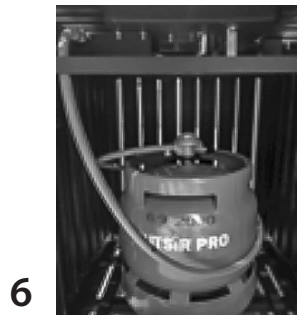

- Connect the regulator to LPG cylinder by hand. And Hand tighten only. (see below Figure 7)



- Connect the hose to the appliance and the regulator. Tighten the screw of the hose clamp with a screwdriver. (see below Figure 8)

8



OPERATING INSTRUCTIONS

Lighting

- Make sure the firepit table is stable and in solid state.
- Remove the protective cover.
- Press the control button fully until you hear a slight ticking sound (this is the piezo ignition). If you hear nothing when pressing the ignition button, then you probably need to replace the battery. Hold the control knob pushed in when you open the gas supply. Turn the control knob to the right for gas supply. The burner should now ignite within 15 seconds. If the burner gives a completely flame, you hold the control knob for 15 seconds withheld. The flame continues to burn. Extinguishes the flame, try this again and hold the button longer retained.

LEAKAGE TESTING

Never check for gas leakages with a flame or while smoking.

This appliance needs to be periodically checked for leakages and an immediate check is required if the smell of gas is detected.

- Make a soap solution using 1 part of liquid dish-washing soap to 3 parts water. The soap solution can be applied with a soap bottle, brush, or rag to the leakage tested points shown in the figure beside.
- The valve of the LPG cylinder should be in the "OFF" position at this point of the leakage test. Once the soapy solution is applied to the gas connections, the valve of the LPG cylinder needs to be turned to the "ON" position.
- Soap bubbles will begin to form in the soapy solution if any leakage is present.
- In the event of gas leakage, the appliance shall not be used or if alight, the gas supply shall be shut-off and the appliance shall be investigated and rectified before it is used again. Tighten any leaking fittings, then turn on gas supply and recheck.
- If necessary, substitute gasket (according to EN 549 Class B2) or material used to guarantee tightness (according to EN 751-1 Class I).

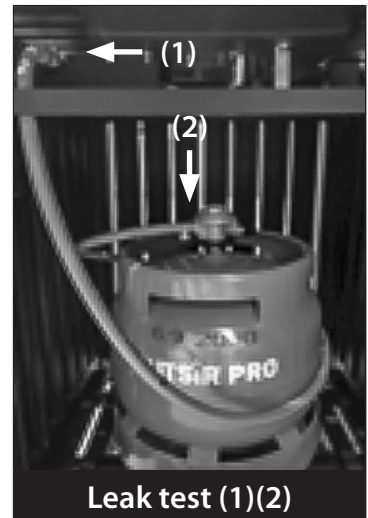

MAINTENANCE AND CLEANING

To enjoy years of outstanding performance from your appliance, regular services of the appliance is mandatory as followings:

- The appliance should be inspected before at least one time a year by a Qualified Service only. More frequent cleaning may be required according to the use of the appliance.
- Any guard or other protective device removed for servicing the appliance must be replaced before operating it.
- Keep exterior surfaces clean, free and clear from combustible materials.
- Use warm soapy water for cleaning. Never use flammable or corrosive cleaning agents.

- While washing your unit makes sure to keep the area around the burner assembly dry at all times. If the gas control is exposed to water in any way, DO NOT try to use it. It must be replaced.
- Burner and LPG compartment circulating air passageways of the appliance must be kept clean.
- Airflow must be unobstructed. Keep controls, burner and circulation air passageways clean. Signs of possible blockage include:
- Gas odor with extreme yellow tipping of flame / Appliance glow is excessively uneven / Appliance makes popping noises.
- Spiders and insects can nest in burner or orifices. This dangerous condition can damage the appliance and render it unsafe for use. Clean burner holes by using a heavy duty pipe cleaner. Compressed air may help clear away smaller particles.
- Carbon deposits may create a fire hazard. If any carbon deposits develop, clean dome and engine with warm soapy water.
- After the burner and lava rocks are completely cooled down, remove it from the bowl and use a soft brush to get rid of the mild stains, loose dirt and soil. Wipe with a soft cloth.
- Clean the bowl and afterward put lava rocks again in proper position.
- For proper cleaning, a vacuum cleaner can be used.

Note: *In a salt-air environment (such as near the sea), corrosion occurs more quickly than normal. Frequently check the corroded areas and repair them promptly. **Stubborn stains, discoloration and possibly rust pitting can occur from exposure to harsh outdoor conditions. Be careful not let any powder or solvent come in contact with painted or plastic components as damage may occur.***

After long use, some discoloration can come up and it screen is normal.

Make sure both gas supplies is in OFF position before changing battery. Please refer to the process of assembling battery.

Please contact the Manufacturer or dealer for information regarding replacement hoses, thermocouples, igniters, lava rocks, etc.

Attention: Never use unauthorized parts or component for this appliance. Use only original equipment replacement spare parts and components.

Otherwise may void the warranty of this product and result in a hazardous condition.

STORAGE (after use)

Turn control knob in "OFF" position (full disk). Turn LPG cylinder in "OFF" position.

Store the appliance in a cool dry place away from direct sunlight; store it upright in an area sheltered from direct contact with inclement weather (such as rain, sleet, hail, snow, dust and debris).

If desired, cover to protect exterior surfaces and to prevent build up in air passages.

Note: Wait until appliance is cool before covering. During periods of extended inactivity or when transporting:

Turn control knob in "OFF" position (full disk).

Disconnect LPG cylinder and move to a secure, well ventilated location outdoors. DO NOT store in a location that will exceed 50 °C.

Store appliance upright in an area sheltered from direct contact with inclement weather (such as rain, sleet, hail, snow, dust and debris).

If desired, cover appliance to protect exterior surfaces and to prevent build up in air passages.

Note: Wait until appliance is cool before covering.

TROUBLESHOOTING

PROBLEM	CONDITION	SOLUTION SUGGESTED
Burner won't light	Control knob is not in Maximum position (big flame).	Turn control knob in Maximum position (big flame).
	LPG cylinder valve is closed / Empty.	Open the valve / Replace LPG cylinder with a new one.
	Blockage in the injector.	Clean or replace injector.
	Air in the gas circuit.	Open gas line and bleed it (pressing control knob in) for not over 1 minute or until you smell gas.
	Low gas pressure.	Replace LPG cylinder with a new one.
	Igniter fails.	Use match to light burner; change battery or obtain new igniter and replace it.
Burner won't stay lit	Dirty build up around burner.	Clean dirty around the burner.
	Low flames or not full running around the burner.	Flame spreader holes partially closed; clean the burner.
	Thermocouple is not operating correctly.	Replace thermocouple (FSD).
	Low Gas pressure.	Replace LPG cylinder with a new one.
Burner flame is low Note: Do not operate appliance below 5 °C	Outdoor temperature is greater than 5 °C and LPG cylinder is less than 25 % full.	Replace LPG cylinder with a new one.
	Gas pipe is bent or kinked.	Straighten hose and perform leakage test on gas pipe.
	Control knob is fully Maximum position (big flame).	Turn control knob to "OFF" position (full disk), let cool to room temperature and check burner and orifices for blockage.
Carbon build-up	Dirty or film on burner.	Clean burner.
Flash back (flame inside burner)	Burner ports are blocked.	Switch OFF the appliance. Close LPG cylinder valve. Wait 2 minutes, following the ignition procedure. Ignite burner. If problem continuous, switch-off. Contact your dealer.
Thick black smoke	Blockage in the burner.	Turn control knob to "OFF" position, let the appliance to cool at room temperature and remove blockage and clean burner inside and outside.

If you cannot solve the problems according to one of the solutions mentioned, please contact us through our website: www.butsir.com, write an email to comercial@butsir.com, phone: +34 936 620 680 or contact your dealer or distributor.

(PT) FOGO DE JARDIM ATRIO**MANUAL DO UTILIZADOR****ÍNDICE**

AVISOS DE SEGURANÇA	29
Advertências de gás (GPL)	32
Dados técnicos	34
Vista alargada	35
Instalação	36
Ligando o circuito de gás ao cilindro de GPL	37
Instruções de funcionamento	38
Teste de fuga	38
Manutenção e limpeza	38
Armazenamento (após uso)	39
Resolução de problemas	40

ADVERTÊNCIAS:

- Este aparelho foi concebido para fins decorativos Atenção Apenas para uso ao ar livre!
- Não é adequado para uso interno !
- Guarde as instruções para referência futura!
- Leia as instruções antes da instalação e use!
- Para regulação do gás, consulte a marca do dispositivo!

BARRACHINA INVERSIONES Y SERVICIOS S.L.

Ctra. CV-11, km 2,7 - Partida els Camps - Polígono 48 - 12330 TRAIQUERA (CASTELLÓN)
Tel. 93 638 12 32 - www.butsir.com - E-mail: info@butsir.com



AVISOS DE SEGURANÇA

**AVISO:**

- Sem modificar ou aparelho.
- Sem mova ou aparelho durante a utilização.
- Feche para a válvula de gás do regulador a usacao.
- Como pacaas acessíveis, pode ser mudo. Ele tem estado numa forma descaída.
- O aparelho no deve ser usado em cavernas ou abaixo do nível do solo.
- Ou só precisa de ser usado para se passar ou espaço exterior.

**AVISO:**

ESTE DISPOSITIVO TEM UMA VISÃO. DEVEM SER TOMADAS PRECAUÇÕES COM CRIANÇAS JOVENS, IDOSAS E DOENTES



PERIGO DE MONÓXIDO DE CARBONO

Este aparelho pode produzir monóxido de carbono sem odor. Usá-lo em um espaço fechado pode matar você. Nunca use este aparelho em um espaço fechado, como um trailer, barraca, carro ou casa.

ATENÇÃO: Este aparelho está equipado com tubos de borracha e grampos flexíveis para a utilização; nunca utilize diferentes tipos e sempre de acordo com os regulamentos nacionais em vigor do país de destino.

Estes componentes devem ser substituídos periodicamente, de acordo com a data comunicada no corpo de cada um deles, ou em conformidade com o regulamento nacional em vigor do país de destino.

O regulador de gás e a garrafa de GPL não estão incluídos e devem ser adquiridos de acordo com a forma do compartimento DE GPL e do suporte do cilindro.

**AVISO:**

Ou tenho dois perigos, avisos e precauções ditos para não manual deste proprietário pode resultar em um explosão grave que causa danos materiais e leses corporais.



AVISOS GERAIS

APENAS PARA USO AO AR LIVRE.

Para sua segurança:

Se não seguir exactamente as informações deste manual, pode causar um incêndio ou explosão que cause danos materiais, ferimentos pessoais ou perda de vidas.

AVISO IMPORTANTE: Leia e compreenda todas as advertências e precauções antes de montar e utilizar a sua Incêndio no jardim.

PERIGO: Não seguir os perigos, advertências e precauções deste manual pode causar um incêndio ou explosão causando danos materiais, ferimentos corporais graves ou morte.

Distância mínima da tabela para o material combustível: 182,9 cm de cima; 91,5 cm de todos os lados.

Não coloque este aparelho em superfícies combustíveis desprotegidas.

SE SENTIR CHEIRO DE GÁS:

1. Corte o fornecimento de gás para a mesa.
2. Extinguir as chamas abertas.
3. Não tente ligar os aparelhos.
4. Não toque em interruptores de alimentação nem utilize telefones no seu edifício.
5. Ligue imediatamente para o seu fornecedor de gás do telefone de um vizinho.
6. Siga as instruções sobre o fornecimento de gás.
7. Se não conseguir contactar o seu fornecedor de gás, contacte os bombeiros.

- Nunca modifique a instalação, a regulação ou a alteração do aparelho. Um serviço ou manutenção inadequados podem causar ferimentos ou danos materiais. Leia atentamente as instruções de instalação, operação e manutenção antes de instalar ou reparar este equipamento.
- Guarde estas instruções para referência futura. Se estiver a montar esta unidade para outra pessoa, dê-lhe este manual para ler e manter para referência futura.
- Esta Incêndio no jardim de GPL só deve ser utilizada no exterior ou num espaço bem ventilado e NÃO deve ser utilizada dentro de um edifício, garagem ou qualquer outra área fechada.
- NÃO utilize esta Incêndio no jardim para aquecimento interior. Os vapores de monóxido de carbono tóxicos podem acumular-se e causar asfixia.
- Nunca deixe esta Incêndio no jardim sozinha durante a utilização.
- As crianças e os adultos devem ser alertados para os perigos de altas temperaturas superficiais e mantidos a uma distância segura enquanto a mesa de incêndio estiver a ser utilizada.
- NÃO opere a luz ou utilize esta Incêndio no jardim a menos de 2 metros de paredes (2 metros), estruturas ou edifícios.
- O armazenamento desta Incêndio no jardim interior só é permitido se tiver sido desligado do seu abastecimento de combustível (botija de gás GLP).
- Recomenda-se rigorosamente que sejam utilizadas luvas durante a deslocação deste aparelho, para proteger as mãos.
- As peças seladas pelo fabricante não podem ser alteradas pelo utilizador
- Não guarde ou utilize gasolina ou outros vapores e líquidos inflamáveis a menos de 7,62 m deste ou de qualquer outro aparelho.
- NÃO guarde qualquer material combustível na cabine do cilindro.



- O uso de álcool, prescrição ou medicamentos de balcão pode afectar a capacidade de um indivíduo montar ou operar correctamente esta Incêndio no jardim com segurança.
- Não utilizar numa atmosfera explosiva. Mantenha a área do quadro de incêndios de GPL livre de materiais combustíveis, gasolina e outros vapores e líquidos inflamáveis.
- Esta mesa de incêndio **NÃO** deve ser operada por crianças. As crianças pequenas devem ser supervisionadas de perto quando estão nas proximidades desta mesa ao ar livre.
- Esta lareira exterior não deve ser instalada ou utilizada em veículos ou barcos recreativos.
- Sempre a usei de acordo com os regulamentos locais, estaduais e nacionais aplicáveis. Contacte os bombeiros locais para obter mais informações sobre incêndios ao ar livre.
- Use as mesmas precauções que faria com qualquer fogo aberto com esta Incêndio no jardim ao ar livre
- **NÃO** queime combustíveis sólidos tais como: madeira, briquetes de carvão, carvão a granel, troncos fabricados, madeira à deriva, lixo, folhas, papel, cartão, contraplacado, madeira pintada ou manchada ou pressão tratada nesta Incêndio no jardim ao ar livre.
- **NÃO** altere ou modifique de forma alguma esta tabela exterior.
- **NÃO** utilize esta Incêndio no jardim ao ar livre até estar completamente montada e todas as peças estejam bem fixas e apertadas.
- **NÃO** guarde o cilindro de GPL num raio de 3,05 m desta Incêndio no jardim ao ar livre durante o funcionamento.
- **NÃO** utilize esta Incêndio no jardim ao ar livre perto de carros, camiões, carrinhas ou veículos recreativos.
- **NÃO** utilize esta Incêndio no jardim exterior sob qualquer convés ou perto de qualquer material combustível de protecção não fitossível. Evite a utilização debaixo de árvores e arbustos próximos.
- Utilize sempre esta Incêndio no jardim ao ar livre numa superfície dura, nivelada e não combustível, como um betão, rocha ou pedra. Para este fim, uma superfície asfalto ou preta pode não ser aceitável.
- **NÃO** utilize esta Incêndio no jardim ao ar livre se alguma peça estiver debaixo de água. Contacte imediatamente um técnico de assistência qualificado para inspeccionar a mesa e substituir quaisquer peças ou sistemas de controlo que tenham estado debaixo de água.
- **NÃO** use roupas inflamáveis ou soltas durante a operação desta Incêndio no jardim ao ar livre.
- **NÃO** utilizar em condições de vento.
- Mantenha todos os cabos eléctricos afastados de uma Incêndio no jardim quente ao ar livre.
- Algumas áreas desta mesa de incêndio ficarão demasiado quentes para tocar durante e após a utilização. Não toque em superfícies quentes até que o aparelho tenha arrefecido, a menos que utilize equipamento de protecção, como luvas ou luvas resistentes ao calor, para evitar queimaduras.
- As crianças e os adultos devem ser alertados para os perigos de altas temperaturas superficiais e devem ser mantidos afastados para evitar queimaduras ou ignição de roupa.
- **NÃO** pendure ou coloque roupas ou outros materiais inflamáveis em cima ou perto da Incêndio no jardim de GPL.
- As tampas ou outros protecções contra as mesas de incêndio devem ser removidas antes da operação.
- **NÃO** tente mover ou armazenar esta mesa de axilas ao ar livre até que todas as partes estejam frias.
- **NÃO** se incline sobre esta mesa de lareira ao ar livre quando estiver ligado ou quando estiver a ser utilizado.
- Utilize apenas o regulador e o conjunto da mangueira fornecido. Utilize apenas o regulador de substituição e os conjuntos de mangueiras especificados pelo fabricante.
- O armazenamento desta mesa de fogo interior só é permitido se o cilindro estiver desligado para, removê-lo da cabine exterior e armazenado correctamente ao ar livre.
- Não tente desligar o regulador de gás da garrafa ou de acessórios para gás enquanto estiver a utilizar a Incêndio no jardim exterior.
- Desligue sempre a alimentação de gás da válvula reguladora do cilindro e desligue o regulador do depósito quando a mesa da chaminé não estiver a ser utilizada.



- NÃO se sente à mesa quando o aparelho estiver em funcionamento.
- Não atire nada ao fogo quando a unidade estiver em funcionamento.
- A lava vulcânica será muito quente; por favor, mantenha as crianças ou animais de estimação afastados a uma distância segura.
- É essencial manter limpo o compartimento do cilindro da mesa de incêndio, os queimadores e as condutas de ar circulante. Inspeccione a mesa de incêndio para obter detritos antes de cada utilização.
- Antes de cada arranque da Incêndio no jardim DE GPL, verifique se há indícios de abrasão excessiva ou desgaste olhando através do orifício de controlo visual. Se a mangueira estiver danificada, cortada ou rachada, deve ser substituída antes de utilizar a placa de fogo de GPL. A mangueira só pode ser substituída por um conjunto de mangueira especificado pelo fabricante.
- Antes de cada utilização, retire a lava vulcânica. Examine o queimador e os seus componentes. Se estiver sujo, limpe-o com uma escova macia e uma solução de água com sabão. Também examine a área em torno do queimador. Qualquer sujidade ou material estranho, como teias de aranha ou ninhos nesta área, deve ser removido. Se ficar claro que o queimador está danificado, deve ser substituído para a mesa de incêndio a utilizar.
- O conjunto do queimador só pode ser substituído por um queimador especificado pelo fabricante. Coloque a mangueira à volta do cilindro.
- Não atravesse a mangueira sobre a mesa de incêndio e o tanque de propano.
- **AVISO: É necessário mudar a mangueira de acordo com as normas em vigor no país de destino.**

AVISOS DE GÁS (GPL)

- GO gás LPé inflamável e perigoso se manuseado incorrectamente. Reveja as funcionalidades antes de utilizar qualquer produto GLP.
- Características do ropan pou:
Inflamável, explosivo sob pressão, mais pesado que o ar, e fica em piscinas em áreas baixas. No seu estado natural, o propano não tem cheiro. Para sua segurança, um odor é geralmente adicionado. O contacto com o propano pode queimar a pele.
O propano é extremamente inflamável e perigoso se manuseado incorrectamente.

ADVERTÊNCIAS DE GÁS LP:

- As garrafas devem ser armazenadas ao ar livre numa área bem ventilada fora do alcance das crianças.
- As garrafas desligadas devem ter fichas de válvula roscadas bem instaladas e não devem estar num edifício, garagem ou em qualquer outra área fechada.
- Nunca utilize um cilindro de propano com um corpo, válvula, pescoço ou pé danificados.
- As garrafas de propano deformadas ou oxidadas podem ser perigosas para se devem ser verificadas pelo seu fornecedor de gás propano.
- A botija de gás GLP deve estar preparada para a remoção do vapor.
- A botija de gás GLP deve ter uma coleira de tanque para proteger a válvula do depósito.
- Nunca utilize uma botija de gás GLP comum corpo, válvula, coleira ou pé danificados. Os tanques de gás LPG deformados ou oxidados podem ser perigosos e devem ser verificados pelo seu fornecedor de gás GLP antes da sua utilização.
- A botija de gás GLP não deve ser atingida ou manuseada com uma forte cilindrão.
- Os cilindros devem ser armazenados ao ar livre fora do alcance das crianças. NÃO armazenar em edifícios, garagem ou outras áreas fechadas.
- Nunca guarde o seu cilindro GLP onde as temperaturas possam atingir mais de 52°C.



- Não guarde o cilindro LPG à luz solar direita ou perto de uma fonte de calor ou combustão.
- Nunca guarde um cilindro de gás GPL completo num carro quente ou no porta-malas do carro. O calor fará com que a pressão do gás aumente, que pode abrir a válvula de alívio e permitir a fuga do gás.
- Coloque a tampa enquanto a botija de gás GLP não estiver a ser utilizada. Instale apenas a tampa do cilindro de GPL fornecida pelo seu distribuidor DE GPL. Outros tipos de tampas ou fichas podem resultar em fugas de propano.
- Não guarde um cilindro LPG sobressalente debaixo ou perto deste aparelho.
- Se as informações das alíneas (a) e (b) não forem exactamente seguidas, poderá ocorrer um incêndio que cause morte ou ferimentos graves.
- As garrafas de gás LPG só devem ser enchidas por um distribuidor certificado de gás GLP.
- O regulador de pressão está regulado para 28-30 mbar, 37 mbar ou 50 mbar. O regulador do gás deve ser regulado de acordo com a categoria específica de gás (ver placa de dados). O regulador deve cumprir com a EN 16129.
- A pressão de saída do regulador é de 28-30 mbar, 37 mbar ou 50 mbar.
- Nunca tente ligar este aparelho ao sistema de gás GLP autos suficiente a partir de uma auto caravana, casa móvel ou casa.
- Utilize sempre o regulador de pressão e o conjunto de mangueiras recomendados para que o aparelho se conecte a um cilindro de GPL. Nunca se ligue a uma fonte de LPG não regulamentada.
- Contacte o serviço de atendimento ao cliente do seu retalhista para obter peças sobressalentes.
- Rode a válvula reguladora de gás manualmente. Nunca utilize ferramentas. Se a válvula não girar à mão, não tente repará-la. Chame um técnico de gás certificado. O uso da força ou qualquer reparação efectuada por si pode resultar num incêndio ou explosão.
- Utilize apenas o tipo de gás e o tipo de cilindro de GPL especificado pelo fabricante. Garrafa de propano Butsir Pro recomendada
- O aparelho está equipado com tubos de borracha a gás flexíveis e grampos de acordo com as normas nacionais em vigor do país de destino.
- O aparelho deve utilizar um regulador de gás aprovado (aprovado para uma temperatura de funcionamento não inferior a 50°C) em conformidade com a PT (ver pressão mínima, nominal e máximo - ligação de entrada e saída do regulador do gás de acordo com o regulamento nacional em vigor) e mangueira de gás flexível em conformidade com a EN (com um diâmetro interno adequado de acordo com a ligação de entrada de gás e os regulamentos nacionais em vigor) com um comprimento não superior a 1,5 m e aprovada para uma temperatura de trabalho não inferior a 60° C. Quando for necessária a substituição, tem de comprar o regulador de gás adequado, o tubo de borracha a gás flexível e as pinças do seu distribuidor local de gás; o regulador do gás não deve ser substituído mais de 10 anos.
- O tubo de borracha a gás flexível deve ser cuidadosamente, evitando qualquer torção. Nunca utilize um regulador de gás danificado.
- Nunca ligue este aparelho a uma fonte de GPL não regulamentada (o regulador do gás é obrigatório de utilizar).
- Quando o aparelho não estiver a ser utilizado, rode a válvula reguladora do cilindro de GPL para "OFF".
- Efectue sempre um teste de fuga nas ligações a gás sempre que o cilindro de GPL se alterar. Se as bolhas se formarem no tubo de borracha flexível a gás, devem ser causadas por torções na mangueira situada no compartimento de GPL, coloque-a cuidadosamente no interior deste compartimento.
- Nunca utilize um regulador de gás danificado.
- Efectue sempre um teste de fuga nas ligações a gás sempre que um cilindro de GPL estiver ligado. Se se formarem bolhas na solução de teste de fugas, não utilize o aparelho. Nunca utilize uma chama para detectar fugas. **É estritamente proibido e perigoso!**



AVISO:

- (1) Não obstrua os orifícios de ventilação na caixa da garrafa.
- (2) Fechar o fornecimento de gás do regulador após a utilização.
- (3) Em caso de fuga de gás, o aparelho não deve ser utilizado ou, se ligado, o fornecimento de gás deve ser desligado e o aparelho deve ser investigado e ratificado antes de ser reutilizado novamente.
- (4) Verificação do tubo ou da mangueira flexível (pelo menos uma vez por mês e cada vez que o cilindro é trocado). Se forem indicados sinais de rachadura ou outra deterioração, deve ser trocada por uma nova mangueira com o mesmo comprimento e qualidade equivalente.
- (5) Este aparelho deve ser instalado e o cilindro de GPL armazenado de acordo com as normas em vigor.
- (6) Não mova o aparelho quando este estiver em funcionamento.
- (7) Feche a alimentação de gás no regulador antes de mover o aparelho.
- (8) O tubo ou a mangueira flexíveis devem ser alterados dentro dos intervalos prescritos.
- (9) Utilizar apenas o tipo de gás e o tipo de garrafa especificado pelo fabricante.
- (10) Em caso de vento violento, deve ser dada especial atenção à inclinação do aparelho.

Este aparelho só deve ser utilizado ao ar livre num espaço bem ventilado e não deve ser utilizado no interior de um edifício, garagem ou qualquer outra área fechada.

Para utilização ao ar livre ou em áreas amplamente ventiladas.

Uma área amplamente ventilada deve ter um mínimo de 25% da superfície aberta.

A área da superfície é a soma da superfície das paredes.

USO RECOMENDADO



MEDIDAS MÁXIMAS DE GARRAFA:

DIÂMETRO: 305 mm
ALTURA: 360 mm

OU USO DE UMA GARRAFA DE DIMENSÕES MAIS ELEVADA REDUZIDA À DISTÂNCIA REDUZIDA ENTRE O QUEIMADOR E OU REGULADOR, VIOLANDO COMO NORMAS EM VIGOR.

RISCO GRAVE ACIDENT!

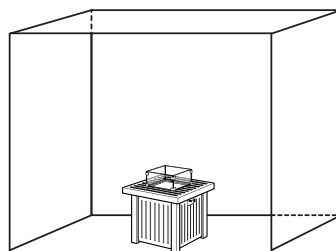

DATOS TECNICOS

CE 0063-21 PIN NO:0063CR7787	NOME DO PRODUTO: Incêndio no jardim ATRIO		Nº DE SERIE: UIc-FZZ28-B-E	
CATEGORIA DE GÁS	I ₃₊ (28-30/37)		I _{3B} /P(30)	I _{3B} /P(50)
TIPO DE GÁS	G30 Butano	G31 Propano	Propano	G30 Butano ou G31 Propano
PRESSÃO DE GÁS	28-30 mbar	37 mbar	30 mbar	50 mbar
ENTRADA DE CALOR	7 kW (G30: 509 g/h; G31: 509 g/h)			
TAMANHO DO INYECTOR	1,28 mm			
PAÍSES DE DESTINO	SÉ, LU, GB, FR, ES, PT, IT		NL, LU	DE, AT, CH
NOME DO FABRICANTE	BUTSIR			
ENDEREÇO DO FABRICANTE	Carretera C-11, Km 2,75, Partida els Camps - 12330 Traiguera - Castellon, España			



VISTA ESTENDIDA

Não	Nome das peças	Cão
1	Cobertura de queimador	1
2	Queimador	1
3	Eunyector	1
4	Portão de proteção	1
5	Placa de suporte do queimador	1
6	Bujía ignição	1
7	Termopar	1
8	Queimador quadrado delato 30,5 cm	1
9	Painel de controlo	1
10	Térmico paraplaça protetora	1
11	Tubo metálico flexível	1
12	Válvula de segurança	1
13	Ignição elétrica	1
14	Comando de controlo	1
15	Incêndio no jardim Quadrada - Bancada 71 cm	1
16	Quadro de Fogo Quadrado – Base 71 cm	1

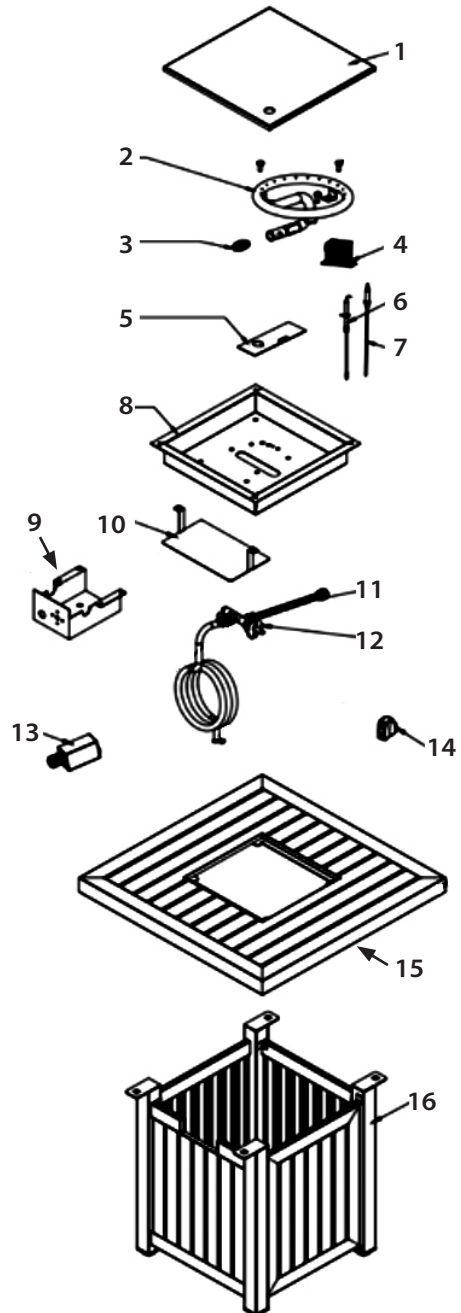

INSTALAÇÃO

Esta mesa de figo GLP deve ser instalada numa superfície plana e estável, longe de qualquer material combustível ou construção.

- Retire a mesa da caixa de cartão e retire o cilindro de outra caixa, coloque-a em qualquer superfície não combustível. (ver Figura 1)

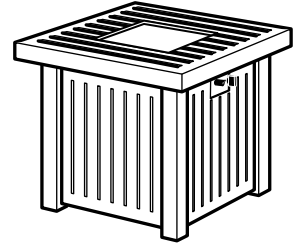
1

- Coloque a lava vulcânica em torno do queimador uniformemente (ver imagem 2)

2

- Desaparafuse a tampa do botão dealimentação, coloque uma bateria AAA no compartimento de alimentação com a tampa para fora e, em seguida, aparafuse a tampa do botão (ver imagem 3)

3

- Abra a porta e retire cuidadosamente a tampa de carga do gás e coloque-a no centro do suporte da bateria (ver figura 6-7)
- Localize a mangueira fora dos trilhos onde as pessoas possam tropeçar nela ou em áreas onde a mangueira possa estar sujeita a danos acidentais.

ATENÇÃO: Não torça a mangueira de gás flexível. Se retorce, pode ocorrer uma fuga de gás.



Instrução para ligar a botija de gás GPL:

Mantenha à mão a chave de fendas certa, as teclas ajustáveis, o alicate e as chaves. Antes da montagem, certifique-se de que todo o material de embalagem de protecção foi removido. A mangueira de gás flexível (763-1) e as pinças (se necessário) são fornecidas com este aparelho e devem estar em ordem, de acordo com as normas nacionais em vigor. É necessário comprar um regulador de gás e um cilindro de GPL. O regulador do gás deve ser estabelecido de acordo com a categoria específica de gás (ver placa de dados) e com a especificação adequada de consumo de gás (g/h). O cilindro de GPL deve ser o modelo recomendado: Butsir Pro.

A substituição deve ser especificada na secção "Requisitos de Gás" deste Manual de Instruções. Tenha cuidado: não torça o tubo de borracha flexível a gás do circuito de gás. Se o suporte para tubos não for fornecido, o fio de ligação à entrada de gás deve estar em conformidade com as normas ISO 7-1 ou ISO 228-1, de acordo com os regulamentos nacionais em vigor do país de destino.

- Certifique-se de que o botão de controlo do gás do aparelho está desligado (disco completo) antes de ser montado (ver Figura 5 abaixo).
- Coloque o cilindro de GPL dentro do suporte do depósito e aperte o parafuso (ver Figura 6-7 abaixo).

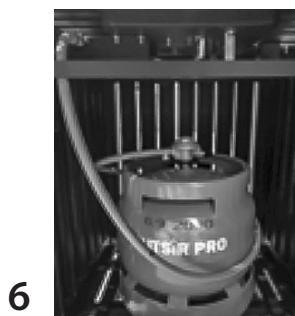

- Ligue o regulador ao cilindro de GPL à mão. (ver figura abaixo 7).

7



- Ligue a mangueira ao aparelho e ao regulador. Aperte o parafuso da braçadeira de mangueira com uma chave de fendas. (ver Figura 8).

8



INSTRUÇÕES DE FUNCIONAMENTO

Em

- Certifique-se de que a mesa de incêndio está estável e emestado olyssed.
- Retire a tampa de protecção.
- Pressione completamente o botão de controlo até ouvir um ligeiro som de tiquetaque (esta é aignição eléctrica de piezo). Se não ouvir nada quando premir o botão de alimentação, provavelmente terá de substituir a bateria. Segure o botão de controlo premido ao abrir a alimentação de gás. Rode o botão de controlo para a direita para o fornecimento de gás. O queimador deve acender-se em 15 segundos. Se o queimador der uma chama completa, pressione e segure o botão de controlo durante 15 segundos. A chama ainda está a arder. Apague a chama, tente novamente e mantenha premida o botão por mais tempo.

TESTES DE FUGA

Nunca verifique se há fugas de gás com uma chama ou enquanto Fumo. Este aparelho deve ser verificado periodicamente para obter fugas e uma verificação imediata é necessária se o cheiro de gás é Detetado.

- Faça uma solução de sabão utilizando 1 parte do sabão líquido e 3 partes de água. A solução de sabão pode ser aplicada com uma garrafa de sabão, escova ou pano para os pontos testados com fugas indicados na figura ao lado.
- O regulador do cilindro de GPL deve estar na posição fechada neste ponto do ensaio de fuga. Uma vez aplicada a solução de sabão nas ligações a gás, abra o regulador do cilindro de GPL.
- As bolhas de sabão começarão a formar-se na solução de sabão se houver alguma fuga presente.
- Em caso de fuga de gás, o aparelho não deve ser utilizado seofornecimento de gásforligado, o fornecimento de gás deve ser fechado e o aparelho deve ser investigado e ratificado antes da reutilização. Aperte os acessórios com fugas, depois ligue a fonte de gás e verifique novamente.
- Se necessário, substitua (de acordo com a classe B2 DA EN 549) o material utilizado para assegurar a vedação (de acordo com a classe I DA EN 751-1).



MANUTENÇÃO E LIMPEZA

Para usufruir de anos de excelente desempenho do seu dispositivo, os seguintes serviços regulares do dispositivo sãoobrigatórios:

- O aparelho deve ser inspecionado pelo menos uma vez por ano para um serviço qualificado. Pode ser necessária uma limpeza mais frequente de acordo com a utilização do aparelho.
- Qualquer protetor ou outro dispositivo de protecção removido para a manutenção do aparelho deve ser reposicionado antes de o operar.
- Mantenha as superfícies exteriores limpas, livres e limpas de materiais combustíveis.
- Utilize água morna com sabão para a limpeza. Nunca utilize produtos de limpeza inflamáveis ou corrosivos.

- Enquanto lava o aparelho, certifique-se de que mantém sempre a área à volta do conjunto do queimador seco. Se o queimador e o regulador estiverem expostos à água de alguma forma, NÃO tente usá-lo. Tem de ser substituído.
- O queimador e o GPL c do aparelho devem ser mantidos limpos.
- O fluxo de ar deve estar limpo. Mantenha os controlos de tráfego, queimadores e orifícios de ar limpos. Os sinais de possível bloqueio incluem:
- O odor a gás com ponta de chama amarelo extremo /incandescente de chama é excessivamente irregular / O aparelho faz ruídos de explosão.
- Aranhas e insetos podem nidificar em queimadores ou buracos. Esta condição perigosa pode danificar o aparelho e torná-lo inseguro para a sua utilização. Limpe os orifícios do queimador utilizando um aspirador de tubos. O ar comprimido pode ajudar a remover partículas menores.
- Depósitos de illa de carbono podem causar um risco de incêndio. Se os depósitos de illa de carbonose desenvolverem, limpe com água morna e sabão.
- Depois de o queimador e as rochas de lava arrefecerem completamente, retire-o do recipiente e use uma escova macia para se livrar de manchas, sujidade solta e solo. Limpe com um pano macio.
- Limpe o recipiente e volte a colocar a lava vulcânica na posição correta.
- Para uma limpeza adequada, pode utilizar-se um aspirador de pó.

Nota: Num ambiente de ar salgado (como perto do mar), a corrosão ocorre mais rápido do que o normal. Verifique frequentemente as áreas corroídas e repare-as rapidamente. **Manchas teimosas, descoloração e possivelmente picadas de ferrugem podem ocorrer devido à exposição a condições exteriores duras. Tenha cuidado para não deixar que qualquer pó ou solvente entre em contacto com componentes pintados ou plásticos, pois podem ocorrer danos.**

Após uma longa utilização, pode aparecer alguma descoloração, é normal.

Certifique-se de que ambos os fornecimentos de gás estão na posição OFF antes de mudar a bateria. Consulte o processo de montagem da bateria.

Contacte o fabricante ou o distribuidor para obter informações sobre mangueiras de substituição, termo-planos, velas de ignição, rochas de lava, etc.

Atenção: Nunca utilize peças ou componentes não autorizados para este aparelho.

Utilize apenas peças de substituição de equipamento originais e componentes de substituição.

Caso contrário, pode anular a garantia deste produto e resultar em condições perigosas.

ARMAZENAMENTO (após utilização)

Rode o botão de controlo para "OFF" (disco completo). Feche o regulador do cilindro de GPL.

Guarde o aparelho num local fresco e seco, longe da luz solar direta; guarde-o na vertical numa área protegida contra o contacto direto com o tempo inclemente (como chuva, granizo, granizo, neve, poeira e detritos).

Se desejar, cubra-a para proteger as superfícies exteriores e evite a acumulação nas passagens de ar.

Nota: Aguarde até que o aparelho fique frio antes de cobrir.

Durante períodos de inatividade prolongada ou durante o transporte:

Rode o botão de controlo para "OFF" (disco completo).

Desligue o cilindro de GPL e mova-o para um exterior seguro e bem ventilado. NÃO armazenar num local superior a 50°C.

Guarde o aparelho na vertical numa área protegida contra o contacto direto com condições meteorológicas inclementes (como chuva, granizo, granizo, neve, pó e detritos).

Se desejar, cubra o aparelho para proteger as superfícies exteriores e evite a acumulação nas condutas de ar.

Nota: Aguarde até que o aparelho fique frio antes de cobrir.

RESOLUÇÃO DE PROBLEMAS

PROBLEMA	CONDIÇÃO	SOLUÇÃO SUGERIDA
O queimador não liga.	O botão de controlo não está na posição máxima (chama).	Rode o botão de controlo para a posição máxima (chama grande).
	O regulador do cilindro de GPL está fechado/vazio.	Abra a válvula / Substitua o cilindro de GPL por um novo.
	Bloqueie o injetor.	Limpe ou substitua o injetor.
	Ar no circuito de gás.	Abra a linha de gás e sangue (pressionando o botão de controlo para dentro) durante um minuto ou até sentir o cheiro de gás.
	Baixa pressão de gás.	Substitua o cilindro de GPL por um novo.
	A ignição falha.	Utilize um isqueiro para ligar o queimador; substitua a bateria ou substitua o sistema de ignição.
Burner não fica	Eu eravelho perto do queimador.	Limpe a sujidade à volta do queimador.
	Chamas baixas ou queimadores com chamas incompletas.	Orifícios do espalhador de chama parcialmente fechados; limpar o queimador.
	O termopar não está a funcionar correctamente.	Substitua o termocouple (FSD).
	Baixa pressão de gás.	Substitua o cilindro de GPL por um novo.
A chama do queimador é baixa Nota: Não utilize o aparelho abaixo de 5°C	A temperatura exterior é superior a 5°C e o cilindro de GPL está menos de 25% cheio.	Substitua o cilindro de GPL por um novo.
	O tubo de gás está dobrado ou torcido.	Alise a mangueira e efectue testes de fuga no tubo de gás.
	O botão de controlo encontra-sena posição máxima (chama grande).	Rode o botão de controlo para a posição "OFF" (disco completo), deixe arrefecer à temperatura ambiente e verifique o queimador e os orifícios. Possível obstrução, bloqueio.
Acumulação de carbono - para cima	Partículas sujas ou queimadas.	Queimador limpo.
Flash para trás (chamada dentro do queimador)	As portas do queimador estão bloqueadas.	Desligue o aparelho. Feche a válvula reguladora do cilindro. Aguarde 2 minutos, seguindo o procedimento de ligar. Ligue o queimador. Se o problema for contínuo, desligue. Contacte o seu revendedor.
Fumo preto espesso	Bloqueie o queimador.	Rode o botão de controlo para a posição "OFF", deixe o aparelho arrefecer à temperatura ambiente e retire as partículas e limpar o queimador por dentro e por fora.

Se não conseguir resolver os problemas de acordo com uma das soluções acima, contacte-nos através do nosso site: www.butsir.com, escrever um e-mail para comercial@butsir.com, +34 936 620 680 ou contacte o seu revendedor ou distribuidor.



(FR) FEU DE JARDIN ATRIO

MANUEL D'INSTRUCTIONS

INDEX

AVERTISSEMENTS DE SÉCURITÉ	42
Avertissements de gaz (GPL)	45
Données techniques	47
Vue agrandie	48
Installation	49
Connexion circuit de gaz au cylindre GPL	50
Instructions d'exploitation	51
Tests de fuite	51
Entretien et nettoyage	51
Stockage (après utilisation)	52
Dépannage	53

AVERTISSEMENTS:

- Cet appareil est conçu à des fins décoratives Avertissement:
Pour une utilisation extérieure seulement!
- Pas adapté à l'usage intérieur!
- Gardez l'instruction pour référence future!
- Lisez les instructions avant l'installation et utilisez-les!
- Pour l'ajustement du gaz, consultez la marque de l'appareil!

BARRACHINA INVERSIONES Y SERVICIOS S.L.

Ctra. CV-11, km 2,7 - Partida els Camps - Polígono 48 - 12330 TRAIQUERA (CASTELLÓN)
Tel. 93 638 12 32 - www.butsir.com - E-mail: info@butsir.com



AVERTISSEMENTS DE SÉCURITÉ



AVERTISSEMENT:

- Ne modifiez pas l'appareil.
- Ne déplacez pas l'appareil pendant l'utilisation.
- Fermer la vanne de gaz du régulateur après utilisation.
- Les pièces accessibles peuvent être très chaudes. Hé oignez les jeunes enfants.
- L'appareil ne doit pas être utilisé dans les sous-sols ou au-dessous du niveau du sol.
- L'appareil ne doit être utilisé que pour chauffer l'espace extérieur.



AVERTISSEMENT:

CET APPAREIL A UNE VUE; DES PRÉCAUTIONS DOIVENT ÊTRE PRISES AUPRÈS DES JEUNES ENFANTS, DES PERSONNES ÂGÉES ET DES ENFANTS MALADES



RISQUE DE MONOXYDE DE CARBONE

Cet appareil peut produire du monoxyde de carbone sans odeur. L'utiliser dans un espace clos peut vous tuer.

N'utilisez jamais cet appareil dans un espace clos tel qu'un camping-car, une tente, une voiture ou une maison.

ATTENTION: Cet appareil est équipé de tubes flexibles en caoutchouc gazeux et pinces à utiliser; ne jamais utiliser différents types et toujours conformément au Règlement national actuel du pays de destination.

Ces composants doivent être remplacés périodiquement, conformément à la date indiquée dans le corps de chacun d'eux, ou conformément au Règlement national actuel du pays de destination.

Le régulateur de gaz et le cylindre de GPL ne sont pas inclus et doivent être achetés en fonction de la forme du compartiment GPL et du support du cylindre.



AVERTISSEMENT:

Le non-respect des dangers, des avertissements et des précautions contenus dans le manuel de ce propriétaire peut entraîner une grave explosion causant des dommages matériels et des blessures corporelles.

**BUTSIR®**TUYAU ET RÉGULATEUR
(NON INCLUS)

AVERTISSEMENTS GÉNÉRAUX POUR UN USAGE EXTÉRIEUR SEULEMENT.

Pour votre sécurité:

Si vous ne suivez pas exactement les informations contenues dans ce manuel, elles peuvent causer un incendie ou une explosion qui cause des dommages matériels, des blessures corporelles ou des pertes de vie.

AVIS IMPORTANT: Lisez et comprenez tous les avertissements et précautions avant de monter et d'utiliser votre Feu de jardin.

DANGER: Ne pas suivre les dangers, les avertissements et les précautions de ce manuel peut causer un incendie ou une explosion causant des dommages matériels, des blessures corporelles graves ou la mort.

Distance minimale entre la table et les matières combustibles: 182.9 cm du haut; 91,5 cm de tous les côtés.

Ne placez pas cet appareil sous des surfaces combustibles non protégées.

SI VOUS SENTEZ LE GAZ:

1. Coupez l'approvisionnement en gaz de la table.
2. Éteignez les flammes nues.
3. N'essayez pas d'allumer les appareils.
4. Ne touchez pas aux interrupteurs d'alimentation et n'utilisez aucun téléphone dans votre bâtiment.
5. Immédiatement appelez votre fournisseur de gaz du téléphone d'un voisin.
6. Suivez les instructions sur l'approvisionnement en gaz.
7. Si vous n'êtes pas en mesure de communiquer avec votre fournisseur de gaz, appelez le service d'incendie.

- Ne modifiez jamais l'installation, le réglage ou la modification de l'appareil. Un mauvais entretien ou un entretien peut causer des blessures ou des dommages matériels. Veuillez lire attentivement les instructions d'installation, d'exploitation et d'entretien avant d'installer ou de réparer cet équipement.
- Enregistrez ces instructions pour une référence future. Si vous assemblez cette unité pour quelqu'un d'autre, donnez-lui ce manuel à lire et à entretenir pour référence future.
- Cette Feu de jardin GPL ne doit être utilisée qu'à l'extérieur ou dans un espace bien ventilé et ne doit PAS être utilisée dans un bâtiment, un garage ou tout autre espace clos.
- N'utilisez PAS cette Feu de jardin pour le chauffage intérieur. Les vapeurs toxiques de monoxyde de carbone peuvent s'accumuler et causer l'étouffement.
- Ne laissez jamais cette Feu de jardin sans surveillance lorsqu'elle est en service.
- Les enfants et les adultes devraient être alertés des dangers des températures de surface élevées et maintenus à une distance sécuritaire pendant que la Feu de jardin est en service.
- NE PAS utiliser la lumière ou utiliser cette Feu de jardin à moins de 8 pieds de murs (2 mètres), des structures ou des bâtiments.
- L'entreposage de cette Feu de jardin intérieure n'est autorisé que s'il a été déconnecté de son alimentation en carburant (bouteille de gaz GLP).
- Il est strictement recommandé d'utiliser des gants lors du déplacement de cet appareil, afin de protéger vos mains.
- Les pièces scellées par le fabricant ne peuvent pas être modifiées par l'utilisateur
- Ne stockez pas ou n'utilisez pas d'essence ou d'autres vapeurs et liquides inflammables à moins de 7,62 m (25 pieds) de cet appareil ou de tout autre appareil.



- NE RANGEZ aucun matériau combustible dans la cabine du cylindre.
- La consommation d'alcool, de médicaments sur ordonnance ou en vente libre peut nuire à la capacité d'une personne d'assembler ou d'utiliser correctement cette Feu de jardin en toute sécurité.
- Ne pas utiliser dans une atmosphère explosive. Gardez la Feu de jardin du GPL claire et exempte de matières combustibles, d'essence et d'autres vapeurs et liquides inflammables.
- Cette Feu de jardin ne doit PAS être actionnée par des enfants. Les jeunes enfants doivent être étroitement surveillés lorsqu'ils se trouvent à proximité de cette table extérieure.
- Ce foyer extérieur ne doit pas être installé ou utilisé dans les véhicules récréatifs ou les bateaux.
- Je l'ai toujours utilisé conformément aux réglementations locales, état et nationales applicables. Communiquez avec votre service d'incendie local pour obtenir de plus amples renseignements sur les incendies en plein air.
- Utilisez les mêmes précautions que vous le feriez avec n'importe quel feu ouvert avec cette Feu de jardin extérieure
- NE BRÛLEZ PAS de combustibles solides tels que : bois, briquettes de charbon de bois, charbon en vrac, rondins manufacturés, bois flotté, ordures, feuilles, papier, carton, contreplaqué, bois peint ou taché ou pression traitée sur cette Feu de jardin extérieure.
- Ne modifiez pas ou ne modifiez pas cette table extérieure de quelque façon que ce soit.
- N'utilisez pas cette Feu de jardin extérieure jusqu'à ce qu'elle soit entièrement assemblée et que toutes les pièces soient solidement fixées et resserrées.
- Ne rangez PAS le cylindre de GPL dans un rayon de 3,05 m de cette Feu de jardin extérieure pendant le fonctionnement.
- N'utilisez PAS cette Feu de jardin extérieure près des voitures, des camions, des fourgonnettes ou des véhicules récréatifs.
- N'utilisez pas cette Feu de jardin extérieure sous n'importe quel pont ou près de tout matériau combustible de protection antipathique. Évitez d'utiliser sous les arbres et arbustes voisins.
- Utilisez toujours cette Feu de jardin extérieure sur une surface dure, plane et non combustible, comme un béton, une roche ou une pierre. Une surface asphaltée ou noire peut ne pas être acceptable à cette fin.
- N'utilisez pas cette Feu de jardin extérieure si une pièce a été sous l'eau. Appelez immédiatement un technicien de service qualifié pour inspecter la table et remplacer les pièces ou les systèmes de commande qui ont été sous l'eau.
- NE PORTEZ PAS de vêtements inflammables ou amples lorsque vous exploitez cette Feu de jardin extérieure.
- NE PAS utiliser dans des conditions venteuses.
- Gardez tous les câbles électriques à l'écart d'une Feu de jardin chaude extérieure.
- Certaines zones de cette Feu de jardin deviendront trop chaudes pour être touchées pendant et après l'utilisation. Ne touchez pas les surfaces chaudes tant que l'appareil ne s'est pas refroidi, sauf si vous utilisez de l'équipement de protection comme des gants résistants à la chaleur ou des mitaines pour prévenir les brûlures.
- Les enfants et les adultes doivent être alertés des dangers des températures de surface élevées et doivent être tenus à l'écart pour prévenir les brûlures ou l'inflammation des vêtements.
- NE PAS accrocher ou placer des vêtements ou d'autres matériaux inflammables sur ou près de la Feu de jardin GPL.
- Les bouchons ou autres protections contre le stables d'incendie doivent être enlevés avant le fonctionnement.
- N'essayez PAS de déplacer ou de stocker cette table de foyer à l'extérieur jusqu'à ce que toutes les pièces soient froides.
- Ne vous penchez pas sur cette table de foyer extérieure lorsque vous allumerez ou lorsque vous êtes en service.
- N'utilisez que le régulateur et l'assemblage des tuyaux fournis. N'utilisez que le régulateur de remplacement et les assemblages de tuyaux spécifiés par le fabricant.
- L'entreposage de cette Feu de jardin intérieure n'est autorisé que si le cylindre est déconnecté de la cabine extérieure et entreposé correctement à l'extérieur.



- N'essayez pas de débrancher le régulateur de gaz du cylindre ou des raccords de gaz pendant que la Feu de jardin extérieure est en service.
- Éteignez toujours l'alimentation en gaz de la vanne de régulation des cylindres et déconnectez le régulateur du réservoir lorsque la table de cheminée n'est pas en service.
- NE VOUS asseyez PAS à la table lorsque l'appareil est en service.
- Ne jetez rien dans le feu lorsque l'appareil est en service.
- La lave volcanique sera très chaude; s'il vous plaît garder les enfants ou les animaux de compagnie loin à une distance sécuritaire.
- Il est essentiel de garder le compartiment cylindre de Feu de jardin, les brûleurs et les conduits d'air circulants propres. Inspecter la Feu de jardin à la recherche de débris avant chaque utilisation.
- Avant chaque démarrage de la Feu de jardin du GPL, vérifiez s'il a une abrasion excessive ou une usure à travers le trou de contrôle visuel. Si le tuyau est endommagé, coupé ou fissuré, il doit être remplacé avant d'utiliser la Feu de jardin du GPL. Le tuyau ne peut être remplacé que par un assemblage de tuyaux spécifié par le fabricant.
- Avant chaque utilisation, enlever la lave volcanique. Examinez le brûleur et ses composants. S'il est sale, nettoyez-le avec une brosse douce et une solution d'eau savonneuse. Examinez également la zone autour du brûleur. Toute saleté ou matériel étranger, comme les toiles d'araignée ou les nids dans cette zone, doit être enlevé. S'il est clair que le brûleur est endommagé, il doit être remplacé pour que la Feu de jardin soit utilisée.
- L'assemblage du brûleur ne peut être remplacé que par un brûleur spécifié par le fabricant. Placez le tuyau autour du cylindre.
- Ne traversez pas le tuyau au-dessus de la Feu de jardin et du réservoir de propane.
- **AVERTISSEMENT: Il est nécessaire de changer le tuyau selon les règlements en vigueur dans le pays de destination.**

AVERTISSEMENTS DE GAZ (GPL)

- Le gaz GPL est inflammable et dangereux s'il est mal manipulé. Examinez les fonctionnalités avant d'utiliser n'importe quel produit GPL.
- Caractéristiques du propane ou:
Inflammable, explosif sous pression, plus lourd que l'air, et se trouve dans des piscines dans les zones basses. À l'état naturel, le propane n'a pas d'odeur. Pour votre sécurité, une odeur est généralement ajoutée. Le contact avec le propane peut brûler la peau.
Le propane est extrêmement inflammable et dangereux s'il est manipulé de façon incorrecte.

AVERTISSEMENTS GAZ LP:

- Les cylindres doivent être entreposés à l'extérieur dans une zone bien ventilée hors de portée des enfants.
- Les cylindres déconnectés doivent être bien installés et ne doivent pas se trouver dans un bâtiment, un garage ou tout autre espace clos.
- N'utilisez jamais une bouteille de propane avec un corps, une valve, un cou ou un pied endommagés.
- Les bouteilles de propane déformées ou oxydées peuvent être dangereuses pour s et doivent être vérifiées par votre fournisseur de gaz propane.
- La bouteille de gaz GPL doit être préparée pour l'enlèvement de la vapeur.
- La bouteille de gaz GPL doit avoir un collier de réservoir pour protéger la vanne du réservoir.
- N'utilisez jamais une bouteille de gaz GPL avec un corps, une valve, un col ou un pied endommagés. Les réservoirs d'essence LPG déformés ou oxydés peuvent être dangereux et doivent être vérifiés par votre fournisseur de gaz GPL avant utilisation.
- La bouteille de gaz GPL ne doit pas être heurtée ou manipulée brusquement.
- Les cylindres doivent être entreposés à l'extérieur hors de portée des enfants. NE PAS stocker dans les bâtiments, garages ou d'autres zones fermées.



- Ne rangez jamais votre cylindre GPL où les températures peuvent atteindre plus de 52°C.
- Ne rangez pas le cylindre LPG en plein soleil ou près d'une source de chaleur ou de combustion.
- Ne rangez jamais une bouteille de gaz GPL complète dans une voiture chaude ou dans le coffre de la voiture. La chaleur provoquera la pression du gaz auges prit, qui peut ouvrir la vanne de secours et permettre au gaz de s'échapper.
- Placez le bouchon tant que la bouteille de gaz GPL n'est pas en service. Installez uniquement le bouchon de cylindre GPL fourni par votre distributeur GPL. D'autres types de bouchons ou de bouchons peuvent entraîner une fuite de propane.
- Ne rangez pas un cylindre LPG de rechange sous ou près de cet appareil.
- Si l'information de (a) et (b) n'est pas exactement suivie, un incendie peut se produire qui cause la mort ou des blessures graves.
- Les bouteilles de gaz GPL ne doivent être remplies que par un distributeur de gaz GPL certifié.
- Le régulateur de pression est réglé à 28-30 mbar, 37 mbar ou 50 mbar. Le régulateur du gaz doit être défini en fonction de la catégorie de gaz spécifique (voir plaque de données). L'organisme de réglementation doit se conformer à l'EN 16129.
- La pression de sortie du régulateur est de 28-30 mbar, 37 mbar ou 50 mbar.
- N'essayez jamais de connecter cet appareil au système autonome de gaz GPL à partir d'un camping-car, d'une maison mobile ou d'une maison.
- Utilisez toujours le régulateur de pression et l'ensemble des tuyaux recommandés pour que l'appareil se connecte à un cylindre de GPL. Ne vous connectez jamais à un approvisionnement LPG non réglementé.
- Communiquez avec le service à la clientèle de votre détaillant pour obtenir des pièces de rechange.
- Tournez la vanne de régulation du gaz à la main. N'utilisez jamais d'outils. Si la vanne ne tourne pas à la main, n'essayez pas de la réparer. Appelez un technicien en gaz certifié. L'usage de la force ou toute réparation effectuée par vous peut entraîner un incendie ou une explosion.
- N'utilisez que le type de gaz et le type de cylindre de GPL spécifié par le fabricant. Bouteille de propane Butsir Pro recommandée
- L'appareil est équipé d'un tube en caoutchouc à gaz flexible et de pinces conformément au Règlement national actuel du pays de destination.
- L'appareil doit utiliser un régulateur de gaz approuvé (approuvé pour une température de travail inférieure à 50°C) conformément à l'EN (voir pression minimale, nominale et maximale - connexion d'entrée et de sortie du régulateur de gaz conformément à la réglementation nationale en vigueur) et tuyau à gaz flexible conformément à l'EN (avec un diamètre interne adéquat selon la connexion de l'entrée de gaz et le règlement national actuel) d'une longueur ne pas supérieure à 1,5 m et approuvé pour une température de travail inférieure à 60 °C. Lorsque le remplacement sera nécessaire, vous devez acheter le bon régulateur de gaz, tube en caoutchouc à gaz flexible et pinces de votre distributeur de gaz local; l'organisme de réglementation du gaz ne devrait pas être remplacé avant 10 ans.
- Le tube flexible en caoutchouc de gaz devrait être soigneusement, évitant n'importe quelle torsion. N'utilisez jamais un régulateur de gaz endommagé.
- Ne connectez jamais cet appareil à une source de GPL non réglementée (le régulateur de gaz est obligatoire à utiliser).
- Lorsque l'appareil n'est pas utilisé, tournez la soupape de régulateur du cylindre GPL en « OFF ».
- Effectuez toujours un test de fuite sur les connexions au gaz chaque fois que le cylindre de GPL change. Si des bulles se forment dans le tuyau flexible en caoutchouc gazeux doit être causée par la torsion dans le tuyau situé dans le compartiment GPL, placez-le soigneusement à l'intérieur de ce compartiment.
- N'utilisez jamais un régulateur de gaz endommagé.
- Effectuez toujours un test de fuite sur les connexions au gaz chaque fois qu'un cylindre de GPL est connecté. Si des bulles se forment dans la solution de test de fuite, n'utilisez pas l'appareil. N'utilisez jamais de flamme pour détecter les fuites. C'est strictement interdit et dangereux!

AVERTISSEMENT:

- (1) Ne pas obstruer les trous de ventilation dans le boîtier du cylindre.
- (2) Fermer l’approvisionnement en gaz de l’organisme de réglementation après utilisation.
- (3) En cas de fuite de gaz, l’appareil ne doit pas être utilisé ou, s’il est allumé, l’approvisionnement en gaz doit être arrêté et l’appareil doit faire l’objet d’une enquête et être rectifié avant d’être réutilisé.
- (4) Vérification du tube ou du tuyau flexible (au moins une fois par mois et chaque fois que le cylindre est changé). Si des signes de fissuration, de fractionnement ou d’autre détérioration sont montrés, il doit être échangé contre un nouveau tuyau de la même longueur et de la même qualité.
- (5) Cet appareil doit être installé et le cylindre de GPL stocké conformément à la réglementation en vigueur.
- (6) Ne déplacez pas l’appareil lorsqu’il est en service.
- (7) Fermer l’alimentation en gaz du régulateur avant de déplacer l’appareil.
- (8) Le tube ou le tuyau flexible doit être changé dans les intervalles prescrits.
- (9) N’utilisez que le type de gaz et le type de cylindre spécifiés par le fabricant.
- (10) En cas de vent violent, une attention particulière doit être accordée à l’inclinaison de l’appareil.

Cet appareil ne doit être utilisé qu’à l’extérieur dans un espace bien ventilé et ne doit PAS être utilisé à l’intérieur d’un bâtiment, d’un garage ou de tout autre espace clos.

Pour une utilisation à l’extérieur ou dans des zones largement ventilées.

Une zone largement ventilée doit avoir un minimum de 25% de la surface ouverte.

La surface est la somme de la surface des murs.

UTILISATION RECOMMANDÉE



MESURES MAXIMALES DE LA BOUTEILLE:
DIAMETRE: 305 mm
HAUTEUR: 360 mm

L’UTILISATION D’UNE BOUTEILLE DE DIMENSIONS PLUS ÉLEVÉES RÉDUIT LA DISTANCE ENTRE LE BRULEUR ET L’ORGANISME DE RÉGLEMENTATION, IN VIOLATION DE LA RÉGLEMENTATION EN VIGUEUR.

RISQUE GRAVE D’ACCIDENT!

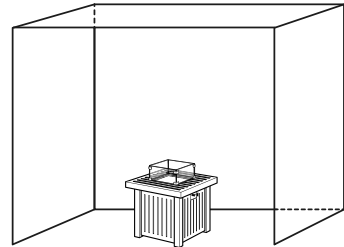

DONNÉES TECHNIQUES

CE 0063-21 PIN NO:0063CR7787	NOM DU PRODUIT: Feu de jardin ATRIO		N° DE SÉRIE: UIc-FZZ28-B-E	
CATÉGORIE D’APPAREILS ÉLECTROMÉNAGERS	I3+(28-30/37)		I3B/P(30)	I3B/P(50)
TYPE DE GAZ	G30 Butane	G31 Propane	Propane	G30 Butane et G31 Propane
PRESSION DU GAZ	28-30 mbar	37 mbar	30 mbar	50 mbar
ENTRÉE DE CHALEUR	7 kW (G30: 509 g/h; G31: 509 g/h)			
TAILLE DE INJECTEUR	1,28 mm			
PAYS DE DESTINATION	SÉ, LU, GB, FR, ES, PT, IT		NL, LU	DE, AT, CH
NOM DU FABRICANT	BUTSIR			
ADRESSE DU FABRICANT	Carretera C-11, Km 2,75, Partida els Camps - 12330 Traiguera - Castellon, Espagne			

VUE ÉTENDUE

Non	Nom des pièces	chien
1	Couvercle de brûleur	1
2	Quemador	1
3	Jenyector	1
4	Barrière de protection	1
5	Plaque de soutien de brûleur	1
6	Bujía allumage	1
7	Termopar	1
8	Plat brûleur carré 30,5 cm	1
9	Panneau de commande	1
10	Térmic à plaquede protection	1
11	Tuyau métallique flexible	1
12	Soupape de sécurité	1
13	Allumage électrique	1
14	Commande de contrôle	1
15	Table carrée de feu - Partie supérieure du comptoir 71 cm	1
16	Feu de jardin carrée – Base 71 cm	1

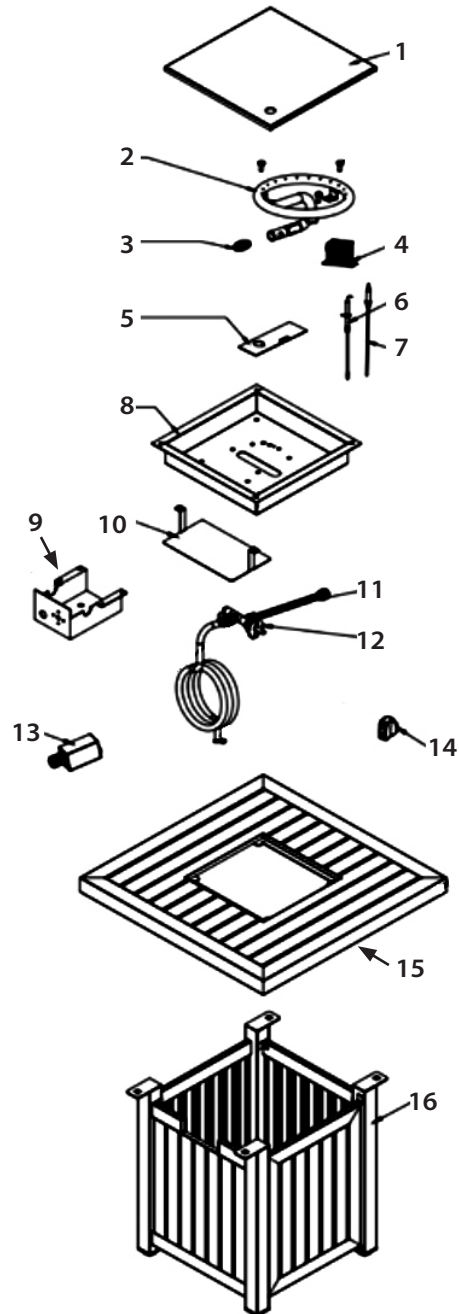



INSTALLATION

Cette table de figuier GLP doit être installée sur une surface plate et stable, loin de tout matériau combustible ou construction.

- Retirez la table de la boîte en carton et retirez le cylindre d'une autre boîte, placez-la sur n'importe quel niveau, surface non combustible. (voir figure 1)

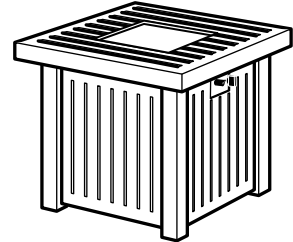
1

- Placez la lave volcanique autour du brûleur uniformément, (voir image 2)

2

- Dévissez le couvercle du bouton d'alimentation, placez une batterie AAA dans le compartiment électrique avec de l'acaado vers l'extérieur, puis vissez la couverture du bouton (voir l'image 3)

3

- Ouvrez la porte et retirez soigneusement le bouchon de charge de gaz et placez-le au centre du support de la batterie (voir la figure 6-7)
- Placez le tuyau hors des voies où les gens peuvent trébucher sur elle ou dans les zones où le tuyau peut être soumis à des dommages accidentels.

ATTENTION: Ne tordez pas le tuyau de gaz flexible. Si retuerce, une fuite de gaz peut se produire.



Instruction pour connecter la bouteille de gaz GPL:

Gardez le bon tournevis, les touches réglables, les pinces et les clés à portée de main. Avant l'assemblage, assurez-vous que tous les matériaux d'emballage protecteurs ont été enlevés. Le tuyau à gaz flexible (763-1) et les pinces (si nécessaire) sont fournis avec cet appareil et doivent être en ordre, conformément au Règlement national actuel. Il est nécessaire d'acheter un régulateur de gaz et un cylindre de GPL. Le régulateur du gaz doit être établi en fonction de la catégorie de gaz spécifique (voir plaque de données) et des spécifications appropriées de consommation de gaz (g/h). Cylindre GPL devrait être le modèle recommandé: Butsir Pro.

Le remplacement doit être tel que spécifié dans la section «Exigences en matière de gaz» du ce manuel d'instructions. Attention: ne tordez pas le tuyau flexible en caoutchouc gazeux du circuit de gaz. Si le porte-tuyaux ne doit pas être fourni, le fil de raccordement à l'entrée de gaz doit être conforme aux règlements ISO 7-1 ou ISO 228-1, conformément au Règlement national actuel du pays de destination.

- Assurez-vous que le bouton de commande de gaz de l'appareil est éteint (disque complet) avant de l'assembler (voir la figure 5 ci-dessous).
- Placez le cylindre de GPL à l'intérieur du support du réservoir et serrez la vis (voir figure 6-7 ci-dessous).



- Connectez le régulateur au cylindre GPL à la main. (voir figure ci-dessous 7)

7



- Connectez le tuyau à l'appareil et au régulateur. Serrez la vis de pince de tuyau avec un tournevis. (voir figure 8)

8



INSTRUCTIONS D'EXPLOITATION

SUR

- Assurez-vous que le Feu de jardin est stable et dans un état allumé.
- Retirez le couvercle protecteur.
- Appuyez complètement sur le bouton de commande jusqu'à ce que vous entendez un léger bruit de tic-tac (c'est l'allumage électrique piezo). Si vous n'entendez rien lorsque vous appuyez sur le bouton d'alimentation, alors vous devez probablement remplacer la batterie. Maintenez le bouton de commande poussé lors de l'ouverture de l'alimentation en gaz. Tournez le bouton de commande vers la droite pour l'alimentation en gaz. Le brûleur doit maintenant s'allumer en 15 secondes. Si le brûleur donne une flamme complète, appuyez et maintenez le bouton de commande pendant 15 secondes. La flamme est toujours en feu. Éteignez la flamme, réessayez et maintenez le bouton plus longtemps.

TESTS DE FUITE

Ne vérifiez jamais s'il y a des fuites de gaz avec une flamme ou fumée. Cet appareil doit être vérifié périodiquement pour les fuites et une vérification immédiate est nécessaire si l'odeur du gaz est détecté.

- Faire une solution de savon en utilisant 1 partie du savon à vaisselle liquide et 3 parties d'eau. La solution savonneuse peut être appliquée avec une bouteille de savon, brosse ou chiffon sur les points testés par fuite indiqués dans la figure à côté.
- Le régulateur de cylindre gpl doit être en position fermée à ce stade de l'essai de fuite. Une fois que la solution savonneuse est appliquée aux connexions de gaz, ouvrez le régulateur de cylindre de GPL.
- Bulles de savon va commencer à se former dans la solution savonneuse s'il y a des fuites présentes.
- En cas de fuite de gaz, l'appareil ne doit pas être utilisé si l'alimentation gaz est activée, si l'approvisionnement en gaz doit être fermé et si l'appareil doit faire l'objet d'une enquête et être rectifié avant d'être réutilisé. Serrez les accessoires qui fuient, puis allumez l'alimentation en gaz et vérifiez à nouveau.
- Si nécessaire, remplacer (selon la classe B2 de l'EN 549) le matériau utilisé pour assurer l'étanchéité (selon la classe I de l'EN 751-1).

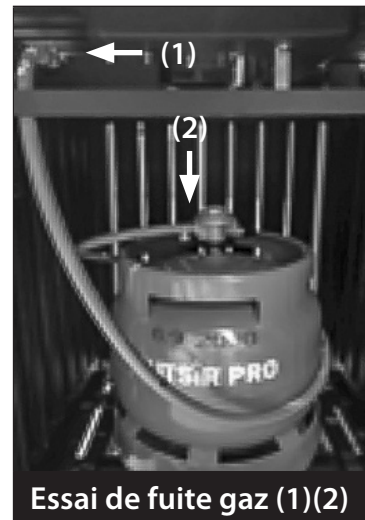

Essai de fuite gaz (1)(2)

ENTRETIEN ET NETTOYAGE

Pour profiter d'années d'excellentes performances de votre appareil, les services réguliers suivants de l'appareil sont obligatoires:

- L'appareil doit être inspecté au moins une fois par an pour un service qualifié seulement. Un nettoyage plus fréquent peut être nécessaire en fonction de l'utilisation de l'appareil.
- Tout protecteur ou tout autre dispositif de protection retiré pour l'entretien de l'appareil doit être repositionné avant le fonctionnement.
- Gardez les surfaces extérieures propres, libres et exemptes de matériaux combustibles.
- Utilisez de l'eau savonneuse chaude pour le nettoyage. N'utilisez jamais d'agents nettoyants inflammables ou corrosifs.

- Pendant le lavage de l'appareil, assurez-vous de garder la zone autour de l'assemblage du brûleur au sec en tout temps. Si le brûleur et le régulateur sont exposés à l'eau de quelque façon que ce soit, n'essayez pas de l'utiliser. Il doit être remplacé.
- Le brûleur et le GPL c de l'appareil doivent être maintenus propres.
- Le flux d'air doit être clair. Gardez les contrôles de la circulation, le brûleur et les trous d'air propres. Les signes d'un blocage possible sont les suivants:
- Odeur de gaz avec pointe de flamme jaune extrême / flamme incandescente est excessivement inégale / L'appareil fait des bruits d'éclatement.
- Les araignées et les insectes peuvent nicher dans des brûleurs ou des trous. Cette condition dangereuse peut endommager l'appareil et le rendre dangereux pour une utilisation. Nettoyez les trous du brûleur à l'aide d'un nettoyeur de tuyaux. L'air comprimé peut aider à éliminer les particules plus petites.
- Les dépôts d'illa de carbone peuvent causer un risque d'incendie. Si les dépôts d'illa de carbone se développent, nettoyez avec de l'eau savonneuse chaude.
- Après que le brûleur et les roches de lave refroidissent complètement, retirez-le du récipient et utilisez une brosse douce pour se débarrasser des taches, de la saleté lâche, et du sol. Essuyer avec un chiffon doux.
- Nettoyez le récipient, puis remettre la lave volcanique dans la bonne position.
- Pour un nettoyage adéquat, un aspirateur peut être utilisé.

Remarque : Dans un environnement d'air salé (comme près de la mer), la corrosion se produit plus rapidement que la normale. Vérifiez fréquemment les zones corrodées et réparez-les rapidement. **Les taches tenaces, la décoloration et peut-être les morsures de rouille peuvent se produire de l'exposition à des conditions extérieures dures. Veillez à ne pas laisser de poudre ou de solvant entrer en contact avec des composants peints ou des plastiques, car des dommages peuvent se produire.**

Après une longue utilisation, une certaine décoloration peut apparaître, c'est normal.

Assurez-vous que les deux alimentations en gaz sont en position OFF avant de changer la batterie. Reportez-vous au processus d'assemblage de la batterie.

Communiquez avec le fabricant ou le distributeur pour obtenir de l'information sur les tuyaux de remplacement, les thermocouples, les bougies d'allumage, les roches de lave, etc.

Attention: N'utilisez jamais de pièces ou de composants non autorisés pour cet appareil. N'utilisez que des pièces de rechange d'équipement d'origine et des composants de remplacement. Sinon, vous pouvez annuler la garantie sur ce produit et entraîner une condition dangereuse.

STOCKAGE (après utilisation)

Tournez le bouton de commande en «OFF» (disque complet). Fermez le régulateur de cylindres GPL.

Rangez l'appareil dans un endroit frais et sec, loin de la lumière directe du soleil; rangez-le droit dans une zone protégée contre le contact direct avec les intempéries (comme la pluie, le sleet, la grêle, la neige, la poussière et les débris).

Si désiré, couvrir pour protéger les surfaces extérieures et prévenir l'accumulation dans les passages d'air.

Remarque: Attendez que l'appareil soit froid avant de le couvrir.

Pendant les périodes d'inactivité prolongée ou lors du transport:

Tournez le bouton de commande en « OFF » (disque complet).

Déconnectez le cylindre de GPL et déplacez-le vers un extérieur sûr et bien aéré. NE PAS stocker dans un endroit qui dépasse 50°C.

Rangez l'appareil à la verticale dans une zone protégée contre le contact direct avec les intempéries (comme la pluie, le sleet, la grêle, la neige, la poussière et les débris).

Si désiré, couvrez l'appareil pour protéger les surfaces extérieures et empêcher l'accumulation dans les conduits d'air.

Remarque: Attendez que l'appareil soit froid avant de le couvrir.

DÉPANNAGE

PROBLÈME	CONDITION	SOLUTION SUGGÉRÉE
Le brûleur ne s'allume pas	Le bouton de commande n'est pas en position maximale (flamme).	Tournez le bouton de commande à la position maximale (grande flamme).
	Le régulateur de cylindre GPL est fermé/vide.	Ouvrez la vanne / Remplacez le cylindre gpl par un nouveau.
	Verrouillez l'injecteur.	Nettoyez ou remplacez l'injecteur.
	De l'air dans le circuit gazier.	Ouvrez la ligne de gaz et de sang (en appuyant sur le bouton de commande) pendant au plus 1 minute ou jusqu'à ce que vous sentiez du gaz.
	Basse pression de gaz.	Remplacez le cylindre gpl par un nouveau.
	L'allumage échoue.	Utilisez un briquet pour allumer le brûleur; remplacer la batterie ou remplacer le système d'allumage.
Burner ne reste pas sur	J'étais vieux autour du brûleur.	Nettoyez la saleté autour du brûleur.
	Faible flammes ou brûleur avec des flammes incomplètes.	Trous partiellement fermés d'éper répartisseur de flamme; nettoyer le brûleur.
	Thermocouple ne fonctionne pas correctement.	Remplacer le thermocouple (FSD).
	Basse pression de gaz.	Remplacez le cylindre GPL par un nouveau.
La flamme du brûleur est faible Remarque: N'utilisez pas l'appareil en dessous de 5 °C	La température extérieure est supérieure à 5°C et le cylindre GPL est moins de 25% plein.	Remplacez le cylindre GPL par un nouveau.
	Le tuyau de gaz est plié ou tordu.	Redressez le tuyau et effectuez des essais de fuite sur le tuyau de gaz.
	Le bouton de commande est en position maximale (grosse flamme).	Tournez le bouton de commande à la position «OFF» (disque complet), laissez refroidir à température ambiante et vérifiez le brûleur et les trous. Obstruction possible. blocage.
Accumulation de carbone - en hausse	Particules sales ou brûleurs.	Brûleur propre.
Flash back (appel à l'intérieur du brûleur)	Les ports de brûleur sont bloqués.	Éteignez l'appareil. Fermez la valve de régulateur de cylindre. Attendez 2 minutes, suivant la procédure d'alimentation. Allumez le brûleur. Si le problème est continu, éteignez-le. Contactez votre revendeur.
Fumée noire épaisse	Verrouillez le brûleur.	Tournez le bouton de commande à la position «OFF», laissez l'appareil refroidir à température ambiante et retirez les particules et nettoyez le brûleur à l'intérieur et à l'extérieur.

Si vous n'êtes pas en mesure de résoudre les problèmes selon l'une des solutions ci-dessus, s'il vous plaît contactez-nous via notre site web: www.butsir.com, écrivez un e-mail à comercial@butsir.com, +34 936 620 680 ou contactez votre revendeur ou distributeur.





CERTIFICADO DE GARANTIA / GARANTÍA GUARANTEE CERTIFICATE CERTIFICAT DE GARANTIE

(A RELLENAR POR EL ESTABLECIMIENTO VENDEDOR)
(A PREENCHER PELO VENDEDOR PROPRIEDADE)
(TO BE COMPLETED BY THE RETAILER)
(À REMPLIR PAR L'ÉTABLISSEMENT VENDEUR)

DESCRIPCIÓN DEL APARATO:
DESCRIÇÃO DO APARELHO:
DESCRIPTION OF APPLIANCE:
DESCRIPTION DE L'APPAREIL:

Sello del establecimiento vendedor
O selo de vendedor de propriedade
Retailer's stamp
Sceau d'établissement de vendeur

Marca
Brand
Marque

Modelo
Model
Modèle

Fecha de venta
Data de venda
Date of sale
Date de vente

DATOS DEL USUARIO / OS DADOS DO USUÁRIO:
USER DETAILS / DONNÉES UTILISATEUR :

Nombre
Nome
Name

Dirección
Endereço
Address
Adresse

Población
População
Town/City
Population

D.P.
Postcode
Cp

Teléfono
Telefone
Telephone
Téléphone

Es imprescindible ADJUNTAR la factura o el ticket de compra
É essencial para ANEXAR o recibo ou factura
It is ESSENTIAL to attach the invoice or sales receipt
Il est essentiel d'attacher la facture ou le billet d'achat

DESDE 1960

BUTSIR®

BARRACHINA INVERSIONES Y SERVICIOS S.L.

Ctra. CV-11, km 2,7 - 12330 TRAIQUERA (Castellón)

Tel. 93 638 12 32 - www.butsir.com - info@butsir.com





DESDE 1960

BUTSIR[®]

