



MANUAL DE INSTRUCCIONES
INSTRUCTION MANUAL - MANUAL DE INSTRUÇÕES

VENTILADOR DE TECHO
CEILING FAN - VENTILADOR DE TETO

DAKAR



Lea atentamente este manual de instrucciones antes de utilizar el aparato y guárdelo para referencia en el futuro. En caso de transferencia del aparato, entregue asimismo este manual de instrucciones a la persona correspondiente.

ADVERTENCIA



Cuando se utilicen aparatos eléctricos, deberán respetarse siempre las precauciones básicas de seguridad para reducir el riesgo de incendios, descargas eléctricas y lesiones personales.

PRECAUCIONES DE SEGURIDAD

1) Generales

1. Verifique si las especificaciones eléctricas de este aparato son compatibles con su instalación.
2. La utilización y las modificaciones técnicas no autorizadas podrían suponer un peligro de lesiones e incluso de muerte.
3. Este aparato puede ser utilizado por niños a partir de 8 años en adelante y de personas con capacidades físicas, sensoriales o mentales reducidas o falta de experiencia y conocimiento si han sido supervisados o instruidos acerca del uso del aparato de forma segura y comprender los riesgos involucrados.
4. Los niños no podrán jugar con el aparato.
5. La limpieza y mantenimiento no se realizarán por niños sin supervisión.
6. Este aparato está diseñado únicamente para uso en interiores.
7. Desconectar la conexión eléctrica, separar los dos cables para que no hagan contacto e incorporarlo al cableado fijo de acuerdo con las normas de cableado.
8. No instale nunca el aparato en una sala con un grado elevado de humedad.
9. Tenga cuidado cuando trabaje cerca de las aspas rotatorias.
10. No acople nunca el ventilador a un punto de alimentación sino al propio techo.
11. Desconecte la corriente antes de conectar o reparar el ventilador.
12. El cableado eléctrico deberá realizarse en conformidad con la normativa local.
13. El ventilador deberá conectarse adecuadamente a tierra para evitar riesgos de descargas eléctricas.

2) Seguridad eléctrica

1. El aparato deberá ser instalado únicamente por un electricista autorizado y en conformidad con la normativa nacional sobre cableado.

3) Reglas de seguridad específicas

1. El ventilador debe ser instalado por un electricista cualificado de acuerdo con las normas locales, regionales y estatales de electricidad. Cualquier modificación o adición del circuito eléctrico de la sala donde se instalará el ventilador, debe ser certificado por un eléctrico con autorización administrativa.
2. El ventilador debe estar conectado a un suministro eléctrico de 240V CA 50Hz.
3. Todo trabajo eléctrico debe llevarse a cabo tras desconectar la corriente eléctrica retirando los fusibles o apagando el interruptor.
4. El ventilador debe estar conectado a tierra.
5. El ventilador debe instalarse de modo que las aspas estén al menos 2,3 metros por encima del suelo.
6. El ventilador debe colgarse de una estructura capaz de soportar un peso de al menos 50 kg. La fijación debe ser capaz de soportar el peso del ventilador en movimiento y no debe bambolear o soltarse.
7. Asegúrese de que en el lugar de instalación las aspas no entren en contacto con cualquier objeto. Dejar siempre un espacio libre mínimo de 150 mm de la punta de las aspas a la pared o el techo. Tenga en cuenta que cuanto mayor sea este espacio mejor será el flujo de aire del ventilador.
8. No usar en un espacio abierto ni donde pueda ser expuesto al agua o la humedad.
9. No conectar el motor del ventilador a un regulador de intensidad. Podría dar un rendimiento insatisfactorio (zumbido del motor) y causar daños al motor.
10. El ventilador no puede ser utilizado por niños sin supervisión de un adulto conocedor de su funcionamiento, o por personas con alguna discapacidad que impida que se realice el montaje de forma segura.
11. No deje que nadie juegue con este aparato.
12. El ventilador no puede ponerse en marcha en una habitación con un aparato de gas en funcionamiento al mismo tiempo.
13. Antes e invertir la dirección del giro de las aspas parar el ventilador por completo. Esto evitará cualquier daño en el motor del ventilador o el controlador (si está instalado).
14. No introduzca ningún objeto en las aspas del ventilador mientras están girando. Esto puede dañarlas y alterar el equilibrio del ventilador hasta tumbarlo.
15. Después de que el ventilador esté completamente instalado asegúrese de que todas las fijaciones están bien sujetas para evitar cualquier tambaleo o caída de la máquina.
16. Debido al movimiento natural del ventilador, algunas conexiones podrían aflojarse. Comprobar las conexiones de soporte, los agarres y las aspas dos veces al año para asegurarse de que siguen siendo seguras. Apretar si están flojas.



GENERAL SECURITY INSTRUCTIONS

GENERAL SECURITY INSTRUCTIONS

Read this instruction manual thoroughly before using the appliance and save it for future reference and if necessary pass the instruction manual on to a third party.

WARNING

When using electrical appliance, basic safety precautions should always be followed to reduce the risk of fire, electrical shock and personal injury.

SECURITY INSTRUCTIONS

1) General

1. Check if the electrical specifications of this appliance are compatible with your installation.
2. Unauthorized use and technical modifications to the appliance can lead to danger to life and health.
3. This appliance can be used by children aged from 8 years and above and persons with reduced physical, sensory or mental capabilities or lack of experience and knowledge if they have been given supervision or instruction concerning use of the appliance in a safe way and understand the hazards involved.
6. This appliance is for indoor use only.
7. Means for disconnection must be incorporated in the fixed wiring in accordance with the wiring rules.
8. Never install the appliance in a moist or wet room.
9. Be careful when working near the rotating blades.
10. Never attach the fan to a power point, but to the ceiling itself.
11. Switch off the power before connecting or repairing the fan.
12. The electrical wiring must be in accordance with the local regulations.
13. The fan must be properly grounded to avoid the risk of electric shocks.

2) Electric security

1. The appliance should be installed by authorized electrician only acc. to national wiring rules.

3) Specific safety rules

1. This appliance must be installed by a Qualified Electrical Contractor in accordance with the local regulations, and all local, state and national electrical codes. Any alterations or additions to building wiring must be completed by a licensed electrical mechanic, or person authorized by legislation to work on the fixed wiring of any electrical installation.
2. The ceiling fan must be connected to a 240V AC 50Hz power supply.
3. All electrical work must only be undertaken after disconnection of the power by removing fuses or turning off the circuit breaker, to ensure all pole isolation of the electrical supply.
4. The fan must be earthed.
5. The fan must be installed so that the blades are at least 2.3 metres above the floor.
6. The structure that the ceiling fan is connected to must be capable of supporting a weight of at least 50 kg. The fixing must be able to support the moving weight of the fan and must not twist or work loose.
7. Make sure that the installation site will not allow the rotating fan blades to come into contact with any object and that there is a minimum clearance of 150 mm (6") from the blade tip to the wall or ceiling. Please note that the bigger this clearance is the better the airflow from your fan will be.
8. Do not use outdoors. Installing the fan in a position where it could be exposed to water or moisture is dangerous.
9. Do not connect the fan motor to a dimmer switch. This may give an unsatisfactory performance (motor hum) and cause damage to the motor.
10. This appliance is not intended for use by young children or infirm persons without supervision.
11. Young children should be supervised to ensure that they do not play with the appliance.
12. It is not recommended that ceiling fans and gas appliances be operated in the same room at the same time.
13. The fan must be turned off and stopped completely before reversing the fan direction. This will prevent any damage to the motor of the fan or controller (if installed).
14. Do not insert anything into the fan blades whilst they are spinning. This will damage the blades and upset the balance of the fan causing the unit to wobble.
15. After the fan is completely installed make sure that all base and fan blade fixings are secured and tightened to prevent any problems.
16. Because of the fan's natural movement, some connections may loosen. Check the support connections, brackets and blade attachments twice a year to make sure they remain secured. If any are loose, tighten.



INSTRUÇÕES GERAIS DE SEGURANÇA

Leia atentamente este manual de instruções antes de utilizar o aparelho e guarde para referência no futuro em caso de transferência do aparelho entregue este manual de instruções para a pessoa apropriada.



AVISO

Ao usar aparelhos elétricos, devem sempre ser respeitadas as precauções básicas de segurança para reduzir o risco de incêndio, choque elétrico e ferimentos pessoais.

INSTRUÇÕES DE SEGURANÇA

1) Geral

1. Verifique se as especificações elétricas deste dispositivo são compatíveis com a sua instalação
2. O uso e alterações técnicas não autorizadas pode criar um risco de ferimentos ou morte.
3. Este aparelho pode ser usado por crianças a partir de 8 anos e das pessoas com exame médico, capacidades reduzidas sensoriais ou mentais ou falta de experiência e conhecimento se eles foram supervisionados ou bem foram educados sobre o uso do aparelho de um modo seguro e entender os riscos envolvidos.
4. as crianças não poderão jogar com o aparelho
5. A limpeza e manutenção não serão levadas a cabo para crianças sem supervisão.
6. Este dispositivo só é projetado para uso em interiores.
7. Desconecte o conexão elétrica separar os dois cabos para não fazer contato e incorporá-lo para a fiação fixa em conformidade com as regras da fiação.
8. No instale nunca el aparelho em una sala com un grado elevado de humedad.
9. Ter cuidado ao trabalhar perto as lâminas rotativas.
10. Não ligue nunca o ventilador ao ponto de poder, mas para o próprio telhado.
11. Desconecte a alimentação antes de conectar ou reparar o ventilador.
12. A instalação eléctrica deve ser efectuada em conformidade com as regulamentações locais
13. O ventilador deve ser aterrado adequadamente para evitar risco de choque elétrico.

2) Segurança elétrica

1. O dispositivo deve ser instalado apenas por um electricista autorizado e de acordo com a normativa nacional sobrecabeado.

3) Regras de segurança específica

1. O ventilador deve ser instalado por um electricista qualificado em conformidade com o equipamento das regras locais, regionais e estaduais. Qualquer modificação ou adição do circuito elétrico do molho onde está instalado o ventilador, deve ser certificado por um elétrico com autorização administrativa.
2. O ventilador deve ser ligado a uma fonte de alimentação de 240 V CA 50 Hz.
3. Todo o trabalho elétrico deve ser realizado depois de desligar a rede, removendo o fusível ou desligando o disjuntor.
4. O ventilador deve ser ligado à terra.
5. Deve instalar o ventilador é para que as lâminas são 2.3metres pelo menos acima do solo.
6. O ventilador deve pendurar é uma estrutura capaz de suportar um peso de pelo menos 50 kg. A fixação deve ser capaz de desoportar o peso do ventilador em movimento e não deve oscilar ou é lançamento.
7. Certifique-se que no local de instalação, que as lâminas não entrar em contato com qualquer objeto. Tenha em mente que muito mais se este espaço melhor será o fluxo de ar do ventilador.
8. Não use em um espaço aberto, ou onde ele pode ser exposto a água ou umidade
9. Não ligue o motor do ventilador de um regulador de intensidade. Poderia dar desempenho insatisfatório (motor de zoom) e causar danos ao motor.
10. O ventilador não pode ser utilizado por crianças ou pessoas doentes sem supervisão de um adulto familiarizado com sua operação.
11. Não deixe que ninguém jogar com este dispositivo
12. O ventilador não pode colocar em uma sala com um dispositivo de gás em operação ao mesmo tempo
13. Antes e investir o endereço da torção da parada de lâminas do ventilador por completo. Isto evitará danos na ventoinha do motor ou o driver (se estiver instalado).
14. Não insira qualquer objeto as pás do ventilador enquanto eles estão girando. Isso pode danificá-los e alterar o ventilador de equilíbrio para derrubar isso
15. Depois que o ventilador é instalado completamente garantir é que todos os encaixes sejam bem sujeitos impedir qualquer escalonamento ou cair da máquina.
16. Devido ao movimento natural do ventilador, algumas conexões podem soltar você. Verifique as ligações de apoio, eles agarrando e as lâminas duas vezes ao ano para garantir é que ainda estar seguro. Aperte se solta.

PIEZAS / PIECES / PEÇAS

No incluidas / Not included / Não incluso



x 1



x 1



x 1



x 1



x1

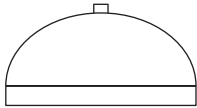
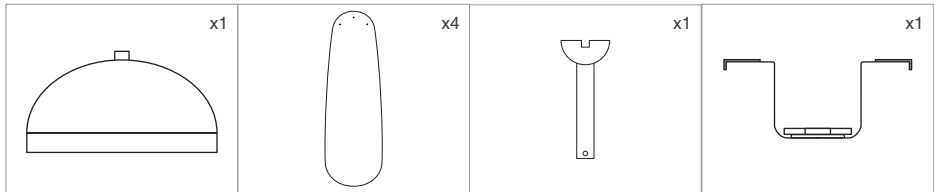

Motor
Motor
Motor



Aspas
Blades
Aspas



Burlón
Fastening element
Burlon



Fijación a techo
Installation to ceiling
Fixação de teto

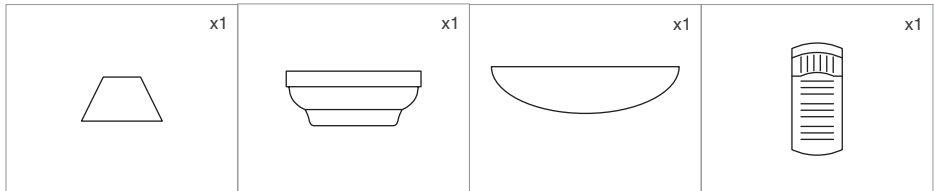

Embelecedor inferior
Lower trim
Acabamento inferior

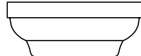

Embelecedor superior
Top trim
Acabamento superior



Plafón
Ceiling light
Tulipa



Controlador
Driver
Driver

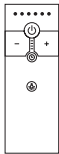
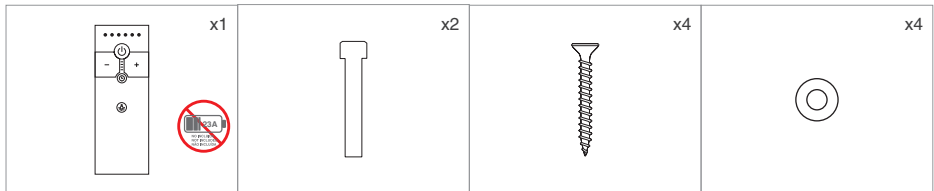

Mando
Remote control
Controlo remoto



Tornillos para hormigón M8
Concrete screws M8
Parafusos para concreto M8



Tornillos para madera
Wood screws
Parafusos para madeira



Arandelas
Retrainer
Arruelas

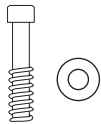
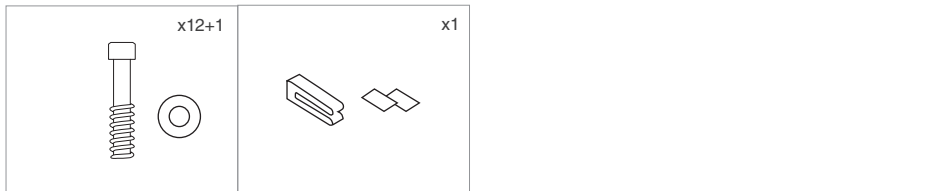

Tornillos y arandelas para aspas
Blade screws and retainers
Parafusos e arruelas para lâminas



Estabilizador
Stabilizer
Estabilizador

*Se recomienda que el destornillador sea imantado / It is recommended that the screwdriver have a magnet / Recomenda-se que a chave de fenda seja magnetizada

MONTAJE / ASSEMBLY / MONTAGEM

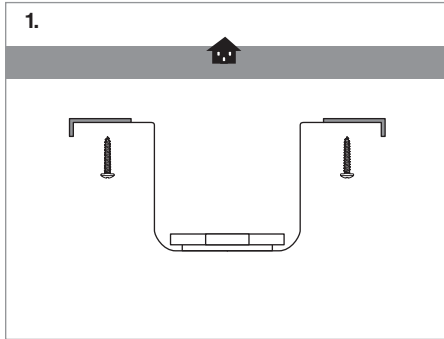

Fije la pieza de sujeción al techo*
Fix the clamping to ceiling*
Fixe o suporte de teto*

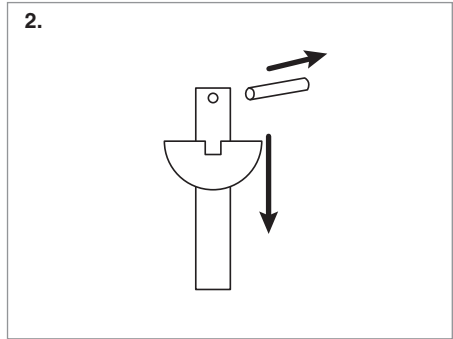

Retire el burlón de la tija
Dismount the fastening element on the stem
Desmontar o burlão-guia na espigão

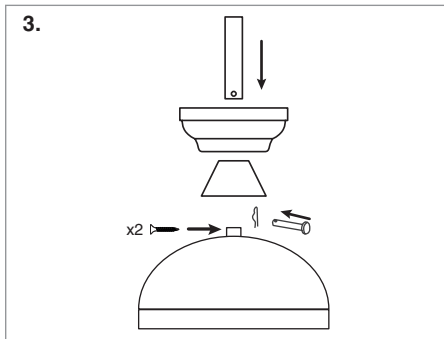

Coloque la tija a través de los embellecedores superior e inferior y fjelo mediante el pasador y los tornillos
Mount the stem through the top and lower trims and fix it with the pin and the screws
Coloque o burlão-guia através do adorno na parte superior e inferior e prenda com o passador e os parafusos

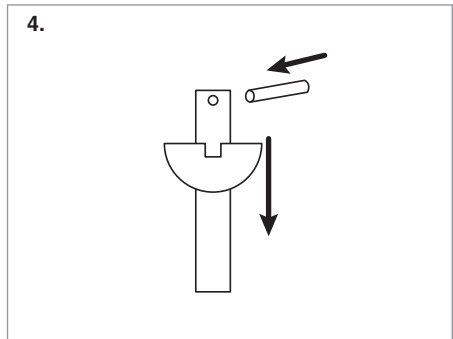

Coloque el burlón en la tija
Mount the fastening element on the stem
Montar o burlão-guia na espigão

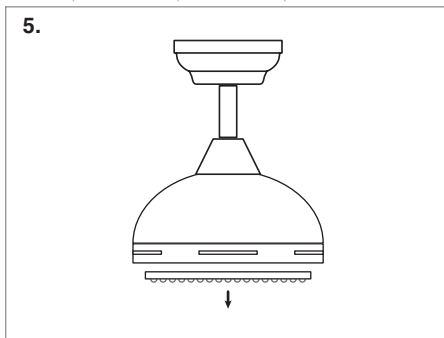

Retire el plato de luz
Dismount the lighting set
Desmontar o prato de luz

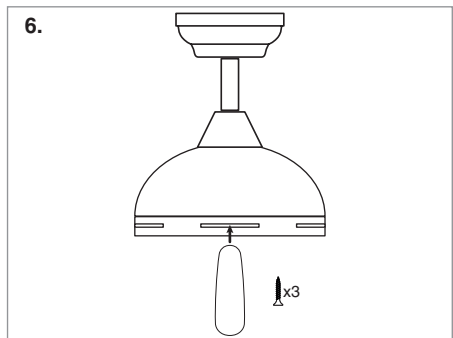

Monte las aspas con los tornillos atornillados al motor
Mount the blades with screws screwed on the motor
Montar o aspa com os parafusos aparafusados ao motor

MONTAJE / ASSEMBLY / MONTAGEM

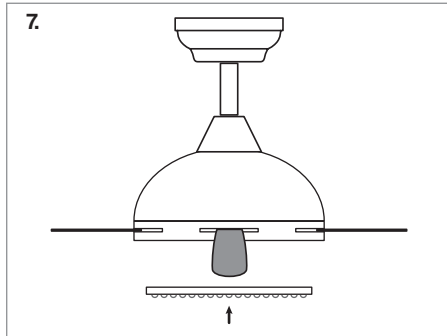

7.
Monte el plato de luz
Mount the lighting set
Montar o prato de luz

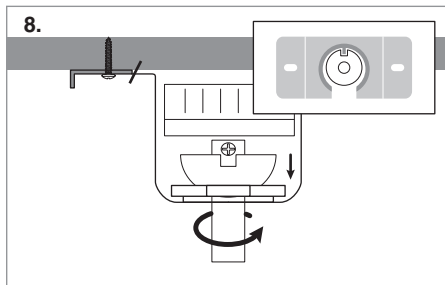

8.
Cuelgue el ventilador del techo, gírelo para ajustarlo a la ranura del burlón e introduzca el controlador en la fijación a techo

Hang the ceiling fan, turn it to adjust to the groove of the fastening element and insert the controller into the ceiling mount
Pendure o ventilador de teto, gire para encaixar na ranhura do burlão e insira o controlador no suporte de teto

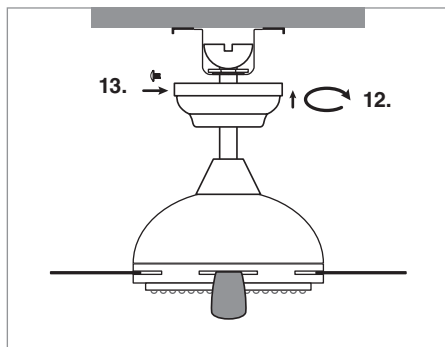

13. Atornille el embellecedor
Hook the top trim and screw it.
Enganchar embellechisher upper e aparafusar.

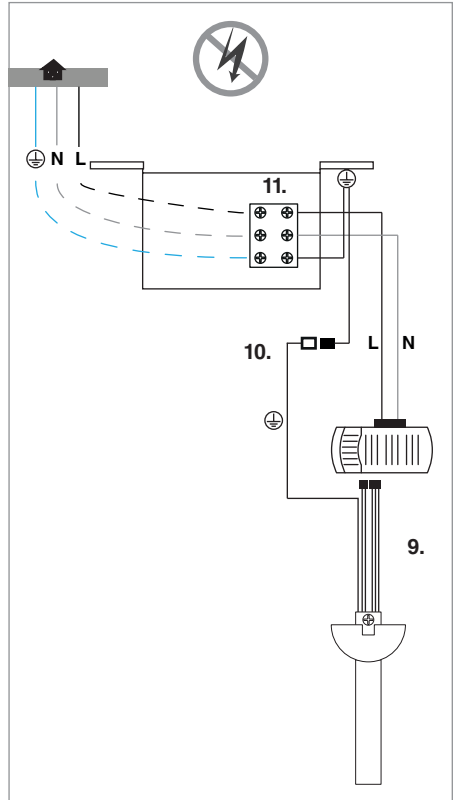

9.
11.
Realice el cableado
Do the system wiring
Fiação

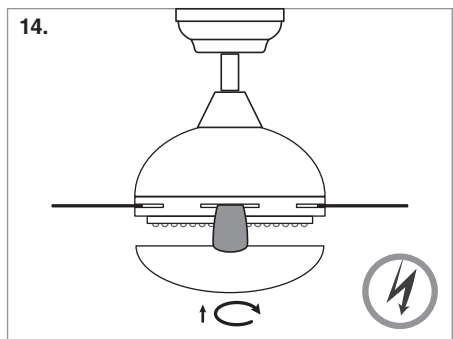

14.
Coloque el plafón
Mount the ceiling light
Montar o tulipa

MANDO / REMOTE CONTROL / CONTROLE REMOTO

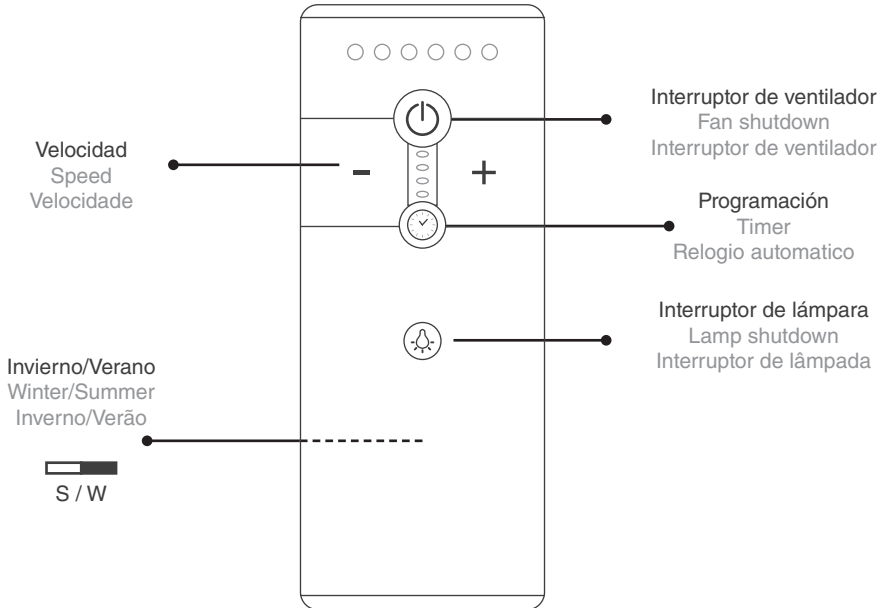

MEMORIA DE LUZ (TEMPERATURA DE COLOR - KELVIN) / LIGHT MEMORY (COLOR TEMPERATURE - KELVIN) / MEMÓRIA DA LUZ (TEMPERATURA DE COR - KELVIN)

Para cambiar de temperatura de color pulse una vez y vuelva a presionarlo de nuevo en menos de 2 segundos.

Si lo presiona pasados 2 segundos la luz se encenderá del último color seleccionado, debido a la memoria de luz del ventilador.

To change the color temperature press once and press it again in less than 2 seconds.

If you press it after 2 seconds the light will come on the last selected color, due to the memory of the fan light.

Para alterar a temperatura da cor pressione uma vez e pressione-o novamente em menos de 2 segundos.

Se você pressioná-lo após 2 segundos, a luz acenderá na última cor selecionada, devido à memória da luz do ventilador.

ADVERTENCIAS / WARNINGS / AVISOS

1. Cuando el emisor no pueda controlar a distancia el receptor, por favor, comprueba si las pilas son las adecuadas, si están fijadas adecuadamente o si se han agotado.
2. Cuando el emisor no puede controlar a distancia el receptor, por favor averigüe si hay otros productos de control a distancia alrededor y averigüe si las teclas están pulsadas, ya que un control remoto del mismo tipo puede causar interferencias y reducir la recepción de la señal. Si retira estos productos del alcance, se normalizará la función del control remoto.
3. Por favor, utilice este producto con el voltaje apropiado. Un voltaje demasiado bajo causará un fallo de la función del control remoto (Por favor, consulte la etiqueta del producto para el voltaje y los parámetros relacionados).
4. Por favor, saque las pilas si no se va a utilizar el producto durante un tiempo prolongado.
5. Requisitos para la carga de circuitos de la lámpara: 200V-240V Bombilla \leq 1000W

1. When the emitter can't control the receiver from a distance, please check the batteries are well set and if they work correctly.
2. When the emitter can't control the receiver from a distance, please check if there is another similar remote control around causing interference and reducing the signal reception. If you pull out these products the remote control function will be normalized.
3. Please use the correct voltage. A voltage too low might cause the remote control malfunctioning (please check in the product label for correct voltage and similar specifications).
4. Please remove the batteries if you won't use the product for long time.
5. Circuits charge requirements: Lamp 200V-240V

1. Quando o emissor não pode controlar a distância do receptor, por favor, verifique se as baterias são adequadas, e se eles estão fixadas corretamente ou se estão esgotadas.
2. Quando o transmissor não pode controlar o receptor remoto, por favor, descobrir se existem outros produtos no controle a distancia perto e descobrir que se as botões são pressionadas, um controle remoto do mesmo tipo pode causar interferência e reduzir a recepção o sinal. Se você tira esses produtos a função volta a normalizar-se.
3. Por favor, use este produto com a voltagem adequada. Uma tensão muito baixa causará uma falha da função dos sistemas (por favor, consultar o rótulo do produto para a tensão e os parâmetros relacionados).
4. Por favor, retire as pilhas se não vai usar o produto durante um tempo prolongado
5. Requisitos para a carga dos circuitos da lâmpada: 200V-240V lâmpada

MEDIOAMBIENTE / ENVIRONMENT / MEIO AMBIENTE



No tire aparatos eléctricos en la basura doméstica. Utilice instalaciones de recogida selectiva. Infórmese en su ayuntamiento para obtener más información. Si los aparatos eléctricos se depositan en vertederos los componentes peligrosos pueden filtrarse en las aguas subterráneas y entrar en la cadena alimentaria, dañando su salud y bienestar.

Do not throw away electrical devices in your household garbage. Use selective collection areas. Ask in the town hall for information. If electrical devices are thrown in garbage dump, some components could get the ground waters, enter the food chain and cause serious damages in our health and well-being.

Não deite electrodomésticos no lixo doméstico. Utilizar as instalações de recolha selectiva. Pergunte ao seu conselho local para mais informações. Se os aparelhos eléctricos são depositados em aterros os componentes perigosos podem contaminar a água subterrânea e entrar na cadeia alimentar, prejudicando a sua saúde e bem-estar.