

# DEXTER

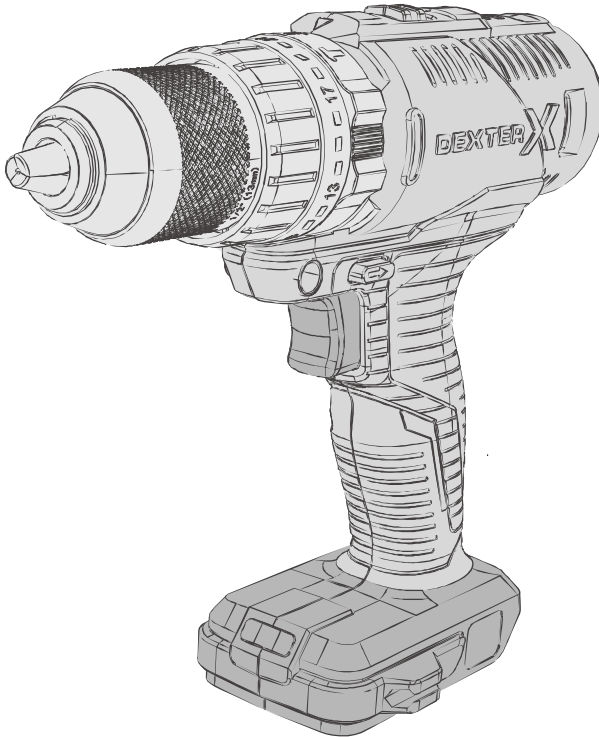

Cordless impact drill  
20VID2-50A.1



- FR Perceuse à percussion sans fil
- ES Taladro percutor sin cable
- PT Berbequim de impacto sem fio
- IT Trapano a percussione cordless
- EL Κρουστικό δρέπανο μπαταρίας
- PL Akumulatorowa wiertarka udarowa
- RU Аккумуляторная дрель ударная
- KZ Аккумуляторлық саққылы бұрғы
- UA Аккумуляторний ударний дріль
- RO Mașină de găurit fără fir
- BR Furadeira de impacto sem fio
- EN cordless impact drill



EAN CODE : 3276000698005

FR Mentions Légales  
& Consignes de Sécurité

ES Instrucciones Legales  
y de Seguridad

PT Avisos Legais e  
Instruções de Segurança

IT Istruzioni Legali e  
di Sicurezza

EL Νοσηκό σημείωμα  
και οδηγίες ασφαλείας

PL Uwagi Prawne i  
Instrukcja Bezpieczeństwa

RU Руководство по  
эксплуатации

KZ Пайдалану жөніндегі  
басшылық

UA Керівництво з Техніки  
Безпеки і Правовим нормам

RO Manual privind siguranța  
și aspectele juridice

BR Avisos Legais e  
Instruções de Segurança

EN Legal & Safety  
Instructions



Lisez cette notice d'utilisation attentivement et respectez toutes ses instructions. Utilisez cette notice d'utilisation pour vous familiariser avec le produit, son utilisation correcte et les consignes de sécurité. Conservez cette notice d'utilisation dans un endroit sûr pour les utilisations ultérieures.

## SYMBOLES



Lire attentivement la notice d'utilisation



Cet outil est conforme aux directives européennes applicables et une évaluation de la conformité à ces directives a été effectuée.



Marquage de conformité eurasienn



Ce produit est recyclable. S'il n'est plus utilisable, veuillez le déposer dans un centre de recyclage de déchets.



Symbole indiquant que le produit est conforme aux réglementations techniques applicables en Ukraine.



Universel : compatible seulement avec Sterwins UP20, Lexman UP20 et Dexter UP20



Portez des lunettes de sécurité



Portez une protection auditive



Portez un masque antipoussières



Ce symbole de danger avertit l'utilisateur d'un risque de blessures corporelles ou d'endommagement de l'appareil ou d'autres biens.

## TABLE DES MATIÈRES

1. USAGE CONFORME DE LA PERCEUSE À PERCUSSION DEXTER
2. CONSIGNES DE SÉCURITÉ GÉNÉRALES POUR LES OUTILS ÉLECTRIQUES
3. AVERTISSEMENTS DE SÉCURITÉ POUR LES PERCEUSES
4. DESCRIPTIONS
5. DONNÉES TECHNIQUES
6. FONCTIONNEMENT
7. ENTRETIEN
8. GUIDE DE DÉPANNAGE
9. PROTECTION DE L'ENVIRONNEMENT
10. GARANTIE
11. VUE ÉCLATÉE ET LISTE DES PIÈCES
12. DÉCLARATION DE CONFORMITÉ CE

## 1. USAGE CONFORME DE LA PERCEUSE À PERCUSSION DEXTER

Merci d'avoir acheté ce produit. Lisez le présent mode d'emploi dans son intégralité et conservez-le pour pouvoir vous y référer ultérieurement.

Cette machine est conçue pour percer dans le bois, le métal et le béton.

Cet outil électrique ne doit être utilisé pour aucun usage autre que ceux décrits dans ce manuel.

Une fois le déballage terminé, vérifiez que le produit est complet et qu'il dispose de tous ses accessoires (le cas échéant).

Si le produit est endommagé ou présente un défaut, ne l'utilisez pas et retournez-le à votre revendeur.

Si vous donnez le produit à une tierce personne, veuillez également lui donner le présent mode d'emploi. Veuillez noter que notre équipement n'a pas été conçu pour une utilisation dans des applications commerciales, marchandes ou industrielles. Notre garantie sera annulée si l'appareil est utilisé à des fins commerciales, industrielles ou marchandes, ou à des finalités équivalentes.

ES

PT

IT

EL

PL

RU

KZ

UA

RO

BR

EN

## 2. AVERTISSEMENTS DE SÉCURITÉ GÉNÉRAUX POUR L'OUTIL ÉLECTRIQUE

**AVERTISSEMENT** Lire tous les avertissements de sécurité, les instructions, les illustrations et les spécifications fournis avec cet outil électrique.

Ne pas suivre les instructions énumérées ci-dessous peut provoquer un choc électrique, un incendie et/ou une blessure sérieuse.

**Conserver tous les avertissements et toutes les instructions pour pouvoir s'y reporter ultérieurement.**

Le terme "outil électrique" dans les avertissements fait référence à votre outil électrique alimenté par le secteur (avec cordon d'alimentation) ou votre outil électrique fonctionnant sur batterie (sans cordon d'alimentation).

### 1) SÉCURITÉ DE LA ZONE DE TRAVAIL

- a) **Conserver la zone de travail propre et bien éclairée.** Les zones en désordre ou sombres sont propices aux accidents.
- b) **Ne pas faire fonctionner les outils électriques en atmosphère explosive, par exemple en présence de liquides inflammables, de gaz ou de poussières.** Les outils électriques produisent des étincelles qui peuvent enflammer les poussières ou les fumées.
- c) **Maintenir les enfants et les personnes présentes à l'écart pendant l'utilisation de l'outil électrique.** Les distractions peuvent vous faire perdre le contrôle de l'outil.

### 2) SÉCURITÉ ÉLECTRIQUE

- a) **Il faut que les fiches de l'outil électrique soient adaptées au socle. Ne jamais modifier la fiche de quelque façon que ce soit. Ne pas utiliser d'adaptateurs avec des outils électriques à branchement de terre.** Des fiches non modifiées et des socles adaptés réduisent le risque de choc électrique.
- b) **Éviter tout contact du corps avec des surfaces reliées à la terre telles que les tuyaux, les radiateurs, les cuisinières et les réfrigérateurs.** Il existe un risque accru de choc électrique si votre corps est relié à la terre.
- c) **Ne pas exposer les outils électriques à la pluie ou à des conditions humides.** La pénétration d'eau à l'intérieur d'un outil électrique augmente le risque de choc électrique.
- d) **Ne pas maltraiter le cordon. Ne jamais utiliser le cordon pour porter, tirer ou débrancher l'outil électrique. Maintenir le cordon à l'écart de la chaleur, du lubrifiant, des arêtes vives ou des parties en mouvement.** Des cordons endommagés ou emmêlés augmentent le risque de choc électrique.
- e) **Lorsqu'on utilise un outil électrique à l'extérieur, utiliser un prolongateur adapté à l'utilisation extérieure.** L'utilisation d'un cordon adapté à l'utilisation extérieure réduit le risque de choc électrique.

## 2. AVERTISSEMENTS DE SÉCURITÉ GÉNÉRAUX POUR L'OUTIL ÉLECTRIQUE

- f) **Si l'usage d'un outil électrique dans un emplacement humide est inévitable, utiliser une alimentation protégée par un dispositif à courant différentiel résiduel (RCD).** L'usage d'un RCD réduit le risque de choc électrique.

### 3) SÉCURITÉ DES PERSONNES

- a) **Rester vigilant, regarder ce que vous êtes en train de faire et faire preuve de bon sens dans votre utilisation de l'outil électrique. Ne pas utiliser un outil électrique lorsque vous êtes fatigué ou sous l'emprise de drogues, de l'alcool ou de médicaments.** Un moment d'inattention en cours d'utilisation d'un outil électrique peut entraîner des blessures graves.
- b) **Utiliser un équipement de protection individuelle. Toujours porter une protection pour les yeux.** Les équipements de protection individuelle tels que les masques contre les poussières, les chaussures de sécurité antidérapantes, les casques ou les protections auditives utilisés pour les conditions appropriées réduisent les blessures.
- c) **Éviter tout démarrage intempestif. S'assurer que l'interrupteur est en position arrêté avant de brancher l'outil au secteur et/ou au bloc de batteries, de le ramasser ou de le porter.** Porter les outils électriques en ayant le doigt sur l'interrupteur ou brancher des outils électriques dont l'interrupteur est en position marche est source d'accidents.
- d) **Retirer toute clé de réglage avant de mettre l'outil électrique en marche.** Une clé laissée fixée sur une partie tournante de l'outil électrique peut donner lieu à des blessures.
- e) **Ne pas se précipiter. Garder une position et un équilibre adaptés à tout moment.** Cela permet un meilleur contrôle de l'outil électrique dans des situations inattendues.
- f) **S'habiller de manière adaptée. Ne pas porter de vêtements amples ou de bijoux. Garder les cheveux et les vêtements à distance des parties en mouvement.** Des vêtements amples, des bijoux ou les cheveux longs peuvent être pris dans des parties en mouvement.
- g) **Si des dispositifs sont fournis pour le raccordement d'équipements pour l'extraction et la récupération des poussières, s'assurer qu'ils sont connectés et correctement utilisés.** Utiliser des collecteurs de poussière peut réduire les risques dus aux poussières.
- h) **Rester vigilant et ne pas négliger les principes de sécurité de l'outil sous prétexte que vous avez l'habitude de l'utiliser.** Une fraction de seconde d'inattention peut provoquer une blessure grave.

### 4) UTILISATION ET ENTRETIEN DE L'OUTIL ÉLECTRIQUE

- a) **Ne pas forcer l'outil électrique. Utiliser l'outil électrique adapté à votre application.** L'outil électrique adapté réalise mieux le travail et de manière plus sûre au régime pour lequel il a été construit.

## 2. AVERTISSEMENTS DE SÉCURITÉ GÉNÉRAUX POUR L'OUTIL ÉLECTRIQUE

- b) **Ne pas utiliser l'outil électrique si l'interrupteur ne permet pas de passer de l'état de marche à arrêt et inversement.** Tout outil électrique qui ne peut pas être commandé par l'interrupteur est dangereux et il faut le réparer.
- c) **Débrancher la fiche de la source d'alimentation et/ou enlever le bloc de batteries, avant tout réglage, changement d'accessoires ou avant de ranger l'outil électrique.** De telles mesures de sécurité préventives réduisent le risque de démarrage accidentel de l'outil électrique.
- d) **Conserver les outils électriques à l'arrêt hors de la portée des enfants et ne pas permettre à des personnes ne connaissant pas l'outil électrique ou les présentes instructions de le faire fonctionner.** Les outils électriques sont dangereux entre les mains d'utilisateurs novices.
- e) **Observer la maintenance des outils électriques et des accessoires. Vérifier qu'il n'y a pas de mauvais alignement ou de blocage des parties mobiles, des pièces cassées ou toute autre condition pouvant affecter le fonctionnement de l'outil électrique. En cas de dommages, faire réparer l'outil électrique avant de l'utiliser.** De nombreux accidents sont dus à des outils électriques mal entretenus.
- f) **Garder affûtés et propres les outils permettant de couper.** Des outils destinés à couper correctement entretenus avec des pièces coupantes tranchantes sont moins susceptibles de bloquer et sont plus faciles à contrôler.
- g) **Utiliser l'outil électrique, les accessoires et les lames etc., conformément à ces instructions, en tenant compte des conditions de travail et du travail à réaliser.** L'utilisation de l'outil électrique pour des opérations différentes de celles prévues peut donner lieu à des situations dangereuses.
- h) **Il faut que les poignées et les surfaces de préhension restent sèches, propres et dépourvues d'huiles et de graisses.** Des poignées et des surfaces de préhension glissantes rendent impossibles la manipulation et le contrôle en toute sécurité de l'outil dans les situations inattendues.

### 5) UTILISATION DES OUTILS FONCTIONNANT SUR BATTERIES ET PRÉCAUTIONS D'EMPLOI

- a) **Ne recharger qu'avec le chargeur spécifié par le fabricant.** Un chargeur qui est adapté à un type de bloc de batteries peut créer un risque de feu lorsqu'il est utilisé avec un autre type de bloc de batteries.
- b) **N'utiliser les outils électriques qu'avec des blocs de batteries spécifiquement désignés.** L'utilisation de tout autre bloc de batteries peut créer un risque de blessure et de feu.
- c) **Lorsqu'un bloc de batteries n'est pas utilisé, le maintenir à l'écart de tout autre objet métallique, par exemple trombones, pièces de monnaie, clés, clous, vis ou autres objets de petite taille qui peuvent donner lieu à une connexion d'une borne à une autre.** Le court-circuitage des bornes d'une batterie entre elles peut causer des brûlures ou un feu.



## 2. AVERTISSEMENTS DE SÉCURITÉ GÉNÉRAUX POUR L'OUTIL ÉLECTRIQUE

- d) **Dans de mauvaises conditions, du liquide peut être éjecté de la batterie; éviter tout contact. En cas de contact accidentel, nettoyer à l'eau. Si le liquide entre en contact avec les yeux, rechercher en plus une aide médicale.** Le liquide éjecté des batteries peut causer des irritations ou des brûlures.
- e) **Ne pas utiliser un bloc de batteries ou un outil fonctionnant sur batteries qui a été endommagé ou modifié.** Les batteries endommagées ou modifiées peuvent avoir un comportement imprévisible provoquant un feu, une explosion ou un risque de blessure.
- f) **Ne pas exposer un bloc de batteries ou un outil fonctionnant sur batteries au feu ou à une température excessive.** Une exposition au feu ou à une température supérieure à 130 °C peut provoquer une explosion. NOTE La température „130 °C“ peut être remplacée par la température „265 °F“.
- g) **Suivre toutes les instructions de charge et ne pas charger le bloc de batteries ou l'outil fonctionnant sur batteries hors de la plage de températures spécifiée dans les instructions.** Un chargement incorrect ou à des températures hors de la plage spécifiée de températures peut endommager la batterie et augmenter le risque de feu.

### 6) ENTRETIEN

- a) **Faire entretenir l'outil électrique par un réparateur qualifié utilisant uniquement des pièces de rechange identiques.** Cela assure le maintien de la sécurité de l'outil électrique.
- b) **Ne jamais effectuer d'opération d'entretien sur des blocs de batteries endommagés.** Il convient que l'entretien des blocs de batteries ne soit effectué que par le fabricant ou les fournisseurs de service autorisés.

ES

PT

IT

EL

PL

RU

KZ

UA

RO

BR

EN

### 3. AVERTISSEMENTS DE SÉCURITÉ POUR LES PERCEUSES

#### 1) Instructions de sécurité pour toutes les opérations

##### a) Porter des protecteurs d'oreille lors de l'utilisation de la perceuse à percussion.

L'exposition au bruit peut provoquer une perte d'audition.

##### b) Utiliser la ou les poignées auxiliaires. La perte de contrôle peut provoquer des blessures.

c) **Sécuriser (caler) correctement l'outil avant de l'utiliser.** Cet outil produit un couple de sortie élevé et s'il n'est pas correctement sécurisé (calé) pendant son utilisation, une perte de contrôle peut se produire et provoquer des blessures.

##### d) Tenir l'outil électrique par les surfaces de préhension isolées, au cours des opérations pendant lesquelles l'accessoire de coupe peut être en contact avec un câblage caché.

Un accessoire de coupe en contact avec un fil "sous tension" peut "mettre sous tension" les parties métalliques exposées de l'outil électrique et provoquer un choc électrique chez l'opérateur.

#### 2) Instructions de sécurité pour l'utilisation de forets longs.

a) **Ne jamais utiliser à une vitesse supérieure à la vitesse assignée maximale du foret.** À des vitesses supérieures, le foret est susceptible de se plier s'il peut tourner librement sans être en contact avec la pièce à usiner, ce qui provoque des blessures.

b) **Toujours commencer à percer à faible vitesse et en mettant l'embout du foret en contact avec la pièce à usiner.** À des vitesses supérieures, le foret est susceptible de se plier s'il peut tourner librement sans être en contact avec la pièce à usiner, ce qui provoque des blessures.

c) **Appliquer une pression uniquement sur le foret et ne pas appliquer de pression excessive.** Les forets peuvent se plier, ce qui peut provoquer leur casse ou une perte de contrôle, et donc des blessures.

Avertissement : Des poussières toxiques et nocives peuvent être produites lorsque vous utilisez l'outil sur des matériaux dangereux. Ces poussières peuvent mettre en danger la santé de l'opérateur et des autres personnes présentes. Portez toujours un masque anti-poussière au cours du travail, gardez les autres personnes à distance de la zone de travail et utilisez impérativement un système de collecte des poussières (non fourni).

## 4. DESCRIPTIONS

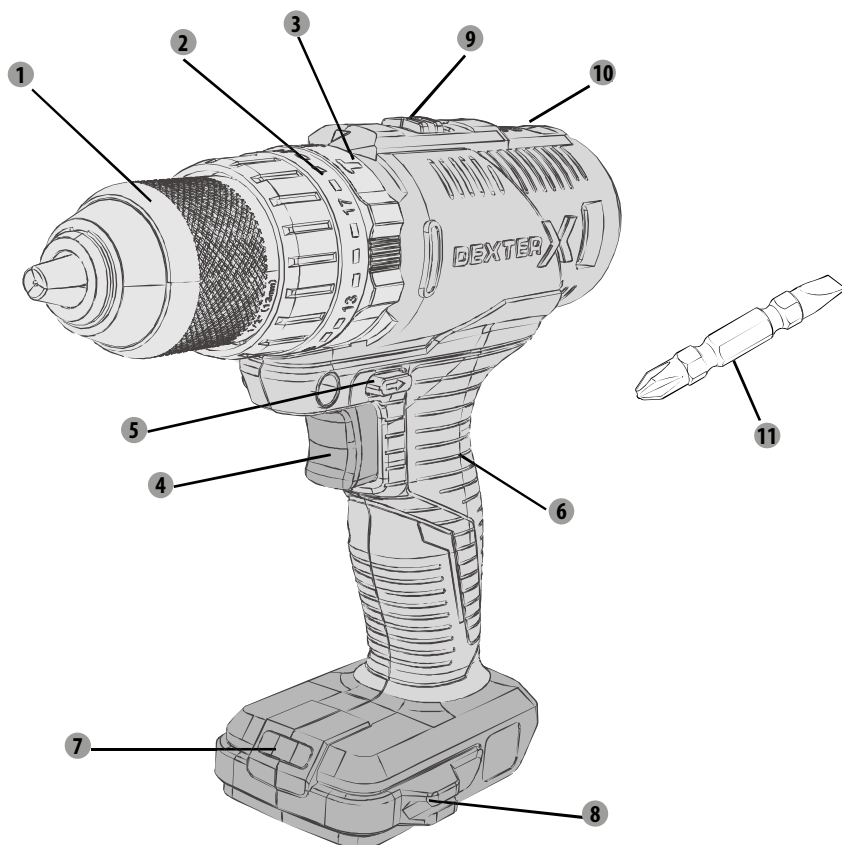

- 1** Mandrin
- 2** Bague de réglage du couple
- 3** Bague de sélection de fonction
- 4** Interrupteur marche/arrêt
- 5** Sélecteur de sens de rotation
- 6** Poignée
- 7** Lampe À LED
- 8** Porte-embout
- 9** Sélecteur de vitesse
- 10** Indicateur de sens de rotation
- 11** 1 embout double 45 mm

## 5. DONNÉES TECHNIQUES

Modèle	20VID2-50A.1	
Type de moteur	à balais	
Tension nominale	18V c.c.(Max. 20V c.c.)	
Régime à vide	0-450/0-1700 /min	
Cadence de frappe	22100bpm	
Couple de blocage statique	34,7 Nm	
Couple de crête dynamique	50 Nm	
Réglage du couple	21	
Sélecteur de fonction	Mode perçage, perçage à percussion et visseuse	
Capacité de perçage		
Dans le bois tendre :	max. 35 mm	
Dans le bois dur :	max. 20 mm	
Dans le métal :	max. 10 mm	
Mandrin	Ø13mm max	
Batterie (non fournie)	20VBA2-25.1	20VBA2-50.1
Capacité de la batterie	Li-Ion 2,5 Ah	Li-Ion 5 Ah
Nombre de cellules de batterie	5	10
Type de batterie :	51NR19/66	51NR19/66-2
Chargeur (non fourni)	N° modèle : 20VCH1-3A.1 Entrée : 100-240V~ 50-60Hz, 75W Sortie : 21V c.c. 3A	
Chargeur (non fourni)	N° modèle : 20VCH2-6A.1 Entrée : 100-240V~ 50-60Hz, 150W Sortie : 21 V c.c. 6A	
Déclaration des valeurs d'émissions sonores conformément à la norme EN 62841 (incertitude estimée : 5 dB(A))		
- Niveau de pression acoustique		86,9 dB(A)
- Niveau de puissance acoustique		97,9 dB(A)
Déclaration de l'émission de vibrations conforme à la norme EN 62841 (incertitude estimée : 1,5 m/s <sup>2</sup> )	Sous pression, perçage dans l'acier	2,538 m/s <sup>2</sup>
	Sous pression, perçage dans le béton	13,095 m/s <sup>2</sup>

## 5. DONNÉES TECHNIQUES



**Porter une protection auditive pendant l'utilisation de l'outil électrique.**

### Attention !

L'émission de vibrations pendant l'utilisation réelle de l'outil électrique est fonction des manières dont il est utilisé et peut différer de la valeur totale déclarée.

Il est nécessaire d'identifier des mesures de sécurité nécessaires pour protéger l'opérateur en se basant sur une estimation de l'exposition dans les conditions réelles d'utilisation (en prenant en compte toutes les phases du cycle d'utilisation, telles que les moments où l'appareil est éteint, quand il fonctionne à vide, et ceux où il est en charge).

Remarque :

- La valeur totale des vibrations indiquée a été mesurée selon une procédure conforme à une méthode de test standardisée et peut servir pour comparer différents outils.
- La valeur totale des vibrations déclarée peut également servir pour effectuer une évaluation préliminaire de l'exposition.

Avertissement :

- L'émission de vibrations pendant l'utilisation réelle de l'outil électrique est fonction de la manière dont il est utilisé et peut différer de la valeur totale déclarée.
- Protégez-vous contre les risques engendrés par les vibrations.

Suggestions : 1) portez des gants pendant l'utilisation

2) limitez la durée de l'utilisation et du déclenchement

## 6. FONCTIONNEMENT

**Remarque : Pour pouvoir utiliser l'appareil, vous devez vous procurer la batterie compatible.**

- Insérez la batterie dans le bas de la poignée jusqu'à entendre un déclic.
- Retirez la batterie en appuyant sur le bouton de déverrouillage de la batterie et en la tirant vers l'extérieur.

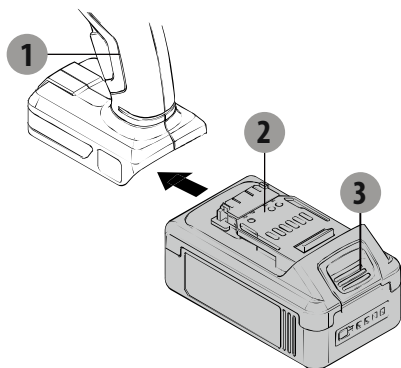

1. Perceuse à Percussion
2. Batterie (non fournie)
3. Bouton de déverrouillage

### Insérer les embouts de perçage ou de vissage

- Tout en tenant la partie arrière du mandrin, faites tourner sa partie avant (dans le sens de déverrouillage)
- Insérez une mèche ou un embout dans le mandrin.
- Serrez le mandrin à la main (tout en tenant sa partie arrière, faites tourner sa partie avant (dans le sens de verrouillage)), puis vérifiez que l'embout de perçage ou de vissage est solidement maintenu dans le mandrin.
- Sélectionnez l'embout de vissage approprié pour éviter d'endommager la vis quand vous utilisez la fonction tournevis.

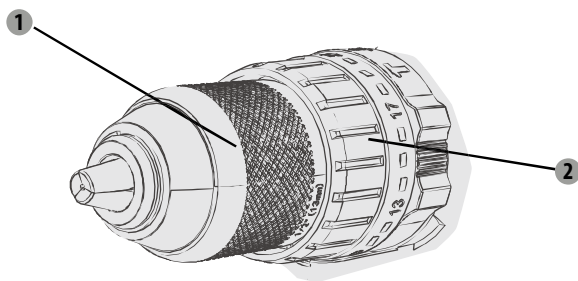



- 1 Mandrin
- 2 Bague de réglage du couple

## 6. FONCTIONNEMENT

### Interrupteur marche/arrêt

- Appuyez sur l'interrupteur marche/arrêt pour mettre l'outil en marche.
- Pour éteindre l'outil, relâchez l'interrupteur marche/arrêt.

### Sélecteur de sens de rotation

 /  indiqué sur le sélecteur de sens de rotation

Positionnez le sélecteur du sens de rotation sur  .

Positionnez le sélecteur sur  .

- Modifiez le sens de rotation uniquement quand l'outil est éteint !

**ATTENTION !** Mettez le sélecteur de sens de rotation sur la position centrale de verrouillage pour l'installation, le changement de couple ou lorsque l'outil tourne à vide.

**ATTENTION !** Faire fonctionner l'outil à vitesse réduite pendant un long moment augmente le risque de surchauffe du moteur. Pour éviter une surchauffe, laissez régulièrement le moteur refroidir (arrêtez d'utiliser la machine pendant 15 minutes).

**ATTENTION : Veillez à ce que la pièce à travailler soit correctement soutenue et fixée.**

**N'utilisez pas votre main pour tenir ou**

**bloquer la pièce à travailler, car cela peut provoquer des blessures.**

### Vitesse variable

Vous pouvez changer la vitesse grâce au sélecteur de vitesse situé sur le dessus de la machine. Les chiffres 1 et 2 signifient deux vitesses différentes.

### Lampe de travail à LED

Cet outil est pourvu d'une lampe à LED qui éclaire la zone de travail et vous permet de mieux voir quand vous travaillez dans un endroit insuffisamment éclairé.

La lampe à LED s'allume automatiquement quand vous appuyez sur l'interrupteur marche/arrêt.

### Réglage du couple

Le réglage du couple vous permet d'adapter la puissance de rotation lors de l'utilisation d'un embout de vissage. Cela permet d'éviter de détériorer la pièce travaillée

Trois modes de fonctions :

. Pour le vissage, tournez la bague de changement de mode sur la position indiquée par le symbole de la vis.

. Pour le perçage, tournez la bague de changement de mode sur la position indiquée par le symbole du foret.

. Pour le mode percussion, tournez la bague de changement de mode sur la position indiquée par le symbole du marteau.

Conseil : Commencez toujours avec le réglage du couple le plus bas, puis augmentez-le si nécessaire.

## 7. ENTRETIEN

### Zone d'application

Cette perceuse à percussion est conçue pour être utilisée et rechargée dans des régions de climat tempéré, dont la température est typiquement située entre 0°C et +50°C, dans des conditions d'humidité relative n'excédant pas 80 %, et sans exposition directe aux précipitations et à un air excessivement chargé en poussières.

### Exigences relatives aux conditions ambiantes

Un outil électrique ne doit pas être utilisé dans une atmosphère explosible, c'est-à-dire en présence de gaz, poussières ou liquides inflammables. Les étincelles émises risqueraient de mettre le feu aux poussières ou vapeurs.

### Conditions de rangement

Durée de vie : 4 ans à condition que les produits soient stockés en intérieur dans l'emballage, dans des conditions d'aération naturelles, à une température ambiante de -20°C à 40°C et dans des conditions d'humidité relative n'excédant pas 80 %.

## 8. GUIDE DE DÉPANNAGE

Problème	Causes possibles	Solutions vraisemblables
La machine s'arrête de fonctionner après avoir tourné lentement.	La batterie est presque épuisée.	Rechargez la batterie avant de continuer.
La mèche ou l'embout de vissage tombe facilement.	La mèche ou l'embout de vissage est mal serré(e) dans le mandrin	Mettez la mèche ou l'embout de vissage au centre des 3 mors du mandrin, resserrez celui-ci puis procédez à un contrôle visuel de la mèche ou de l'embout sans incliner le mandrin.
Bruit anormal provenant du boîtier d'engrenage.	Le sélecteur de vitesse est mal engagé	Ce bouton doit être bien enclenché en position (vers l'avant ou vers l'arrière).



## 9. PROTECTION DE L'ENVIRONNEMENT

### **Attention ! Retirez toujours la batterie avant d'effectuer un travail sur l'outil.**

Pour le nettoyer, utilisez toujours un chiffon sec ou légèrement humide mais jamais mouillé. De nombreux produits nettoyants contiennent des substances chimiques pouvant endommager les pièces en plastique de l'outil. Par conséquent, n'utilisez jamais de nettoyant puissant ou inflammable, par exemple de l'essence, du diluant pour peinture, de la térébenthine, ni aucun produit nettoyant similaire. Veillez à toujours maintenir les ouïes de ventilation exemptes de dépôts de poussières afin d'éviter toute surchauffe de l'outil.



**ATTENTION :** Ce produit porte un symbole concernant la mise au rebut des déchets électriques et électroniques. Cela signifie que ce produit ne doit pas être jeté avec les ordures ménagères, mais qu'il doit être déposé dans un système de collecte conforme à la directive européenne DEEE. Contactez le distributeur ou votre municipalité pour obtenir des conseils concernant le recyclage. L'appareil sera recyclé ou démantelé afin de réduire son impact sur l'environnement. Les équipements électriques et électroniques peuvent être dangereux pour l'environnement et pour la santé humaine car ils contiennent des substances dangereuses.

### **Conditions de transport**

Le produit peut être transporté dans n'importe quel type de transport fermé, dans l'emballage ou non, à partir du moment où le produit est préservé des dommages mécaniques, des précipitations, de l'exposition à des substances chimiquement actives, et à partir du moment où les mesures de précaution adéquates relatives au transport des marchandises fragiles ont été prises.



« L'EMBALLAGE EST FABRIQUÉ EN MATÉRIAUX RESPECTUEUX DE L'ENVIRONNEMENT. IL PEUT ÊTRE ÉLIMINÉ DANS LES CONTAINERS LOCAUX DE RECYCLAGE. »

## 10. GARANTIE

1. Les produits Dexter sont conçus selon les normes de qualité des produits de bricolage les plus exigeants. Dexter garantit cette machine pendant 36 mois à compter de sa date d'achat. Cette garantie s'applique à tout défaut de fabrication ou de matériau. Aucune autre réclamation n'est recevable, quelle qu'en soit la nature, qu'elle soit directe ou indirecte, qu'elle porte sur des personnes et/ou sur du matériel.

2. Dans l'éventualité d'un problème ou d'un défaut, vous devez toujours en premier lieu consulter votre distributeur Dexter. Dans la plupart

des cas, le distributeur Dexter pourra régler le problème ou réparer la panne.

3. Les réparations et les remplacements de pièces ne prolongent pas la période de garantie initiale.

4. Les problèmes qui découlent de l'usure ou d'un usage non approprié ne sont pas couverts par la garantie. Cela comprend entre autres les interrupteurs, les coupe-circuit de protection et les moteurs, dans le cas d'une usure.

### 5. **Votre réclamation relative à la garantie ne peut être traitée que si :**

- Vous pouvez fournir une preuve d'achat dûment datée sous la forme d'un reçu.
- Aucune réparation et/ou aucun changement de pièces n'ont été effectués par un tiers.
- L'outil n'a pas été soumis à un usage impropre (surcharge de l'outil ou utilisation d'accessoires non approuvés).
- Aucun dégât n'a été causé par des influences extérieures ou des corps étrangers, tels que du sable ou des pierres.
- Aucun dommage n'a été causé par le non-respect des consignes de sécurité et des instructions d'utilisation.

6. Les dispositions de la garantie s'appliquent en conjonction avec nos conditions de vente et de livraison.

7. Les outils défectueux doivent être retournés à DEXTER via votre distributeur DEXTER et seront réceptionnés par DEXTER uniquement s'ils sont correctement emballés. Si le consommateur renvoie directement à Dexter des produits défectueux, Dexter ne pourra traiter ces produits que si le consommateur paie les frais d'expédition.

8. Les produits livrés mal emballés ne seront pas acceptés par Dexter.

## 11. VUE ÉCLATÉE ET LISTE DES PIÈCES

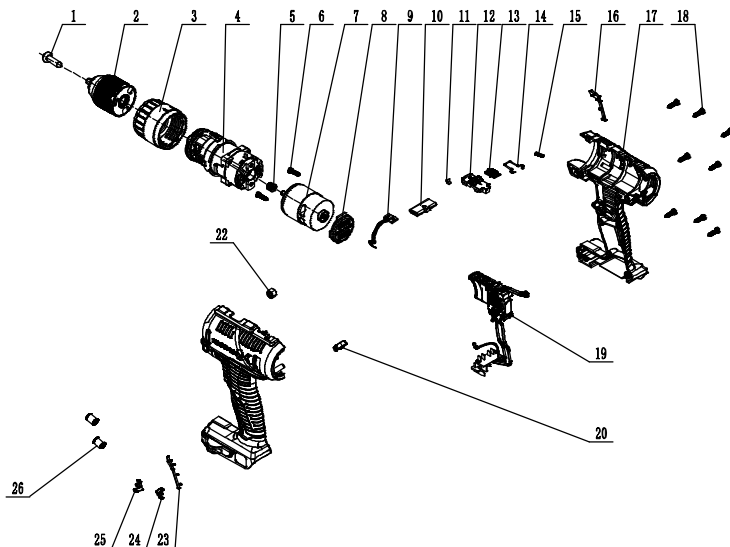

N°	Description	N°	Description
1	Vis	13	Couvercle d'indicateur
2	mandrin	14	Fil métallique élastique
3	Manchon de réglage de couple	15	Ressort du bouton de réglage de la vitesse
4	Ensemble boîtier d'engrenages	16	décoration droite de la poignée
5	Engrenages moteur	17	Carter
6	Vis	18	Vis
7	moteur	19	Pièces de l'interrupteur
8	Carter arrière	20	Abat-jour transparent
9	Circuit de lampe	22	Écrou
10	Poussoir	23	décoration gauche de la poignée
11	Flèche indicatrice	24	Flèche de droite
12	Bouton de réglage de vitesse	25	Flèche de gauche
		26	Anneau aimanté

## 12. DÉCLARATION DE CONFORMITÉ CE

**ADEO Services**

**135 Rue Sadi Carnot - CS 00001**

**59790 RONCHIN - France**

**Déclare que le produit :**

**Perceuse à percussion sans fil**

**Modèle : 20VID2-50A.1**

satisfait aux exigences des Directives du Conseil suivantes :

Directive Machine 2006/42/CE

Directive Compatibilité Électromagnétique 2014/30/UE

Directive RoHS (UE) 2015/863 modifiant 2011/65/UE

et est conforme aux normes :

EN 62841-1:2015

EN 62841-2-1:2018

EN 55014-1:2017

EN 55014-2:2015

IEC 62321-1:2013

IEC 62321-2:2013

IEC 62321-3-1:2013

IEC 62321-4:2013+AMD1:2017 CSV

IEC 62321-5:2013

IEC 62321-6:2015

IEC 62321-7-1:2015

IEC 62321-7-2:2017

ISO 17075-1:2017

IEC 62321-8:2017

N° de série : voir la dernière page

Deux derniers chiffres de l'année d'apposition du marquage CE : 20



Eric LEMOINE

Responsable qualité pour les projets internationaux

ADEO Services 135 Rue Sadi Carnot - CS 00001 59790 RONCHIN - France

Fait à Ronchin le 07/07/2020

Por favor, léase este manual de instrucciones detenidamente y respete las notas incluidas en el mismo. Utilice estas instrucciones de uso para familiarizarse con el producto, su uso apropiado y las instrucciones de seguridad. Guarde este manual de instrucciones en un lugar seguro para futuras consultas.

## SÍMBOLOS



Léase detenidamente el manual de instrucciones



El producto cumple las directivas europeas aplicables y se ha realizado un método de evaluación de la conformidad con dichas directivas.



Marcaje de conformidad eurasiático.



Este producto es reciclable. De no poder continuar usándolo, llévelo a un punto de recogida de productos reciclables



Etiquetado de conformidad de que el producto cumple con los reglamentos técnicos aplicables de Ucrania

UP20

Universal: compatible solo con Sterwins UP20, Lexman UP20 y Dexter UP20



Utilice gafas de protección



Utilice protección auditiva.



Utilice mascarilla antipolvo



Este aviso de peligro advierte sobre daños al electrodoméstico u otras propiedades, o que puede causar lesiones físicas.

FR

**ES**

PT

IT

EL

PL

RU

KZ

UA

RO

BR

EN

## ÍNDICE

1. USO PREVISTO DEL TALADRO DE PERCUSIÓN DEXTER
2. ADVERTENCIAS GENERALES SOBRE LAS HERRAMIENTAS ELÉCTRICAS
3. ADVERTENCIAS SOBRE EL TALADRO
4. DESCRIPCIONES
5. DATOS TÉCNICOS
6. FUNCIONAMIENTO
7. MANTENIMIENTO
8. RESOLUCIÓN DE PROBLEMAS
9. PROTEJA EL MEDIOAMBIENTE
10. GARANTÍA
11. DIAGRAMA DE DESPIECE Y LISTA DE PIEZAS
12. DECLARACIÓN DE CONFORMIDAD CE

## 1. USO PREVISTO DEL TALADRO DE PERCUSIÓN DEXTER

Gracias por haber adquirido este producto. Lea este manual de instrucciones y consérvelo para poder consultarlo en un futuro.

La máquina está diseñada para taladrar en madera, metal y hormigón.

Esta herramienta no se debe utilizar para otro propósito que esté fuera del ámbito descrito.

Tras abrir la caja, asegúrese de que el producto venga completo con sus accesorios (de haberlos).

No utilice el producto si está dañado o tiene algún defecto. Devuélvalo a su distribuidor.

Si le da esta herramienta a otra persona, dele también este manual de instrucciones. Tenga presente que este aparato no ha sido diseñado para aplicaciones comerciales, industriales o profesionales. La garantía ofrecida con el producto quedará anulada en caso de utilizarse para propósitos comerciales, profesionales, industriales o fines similares.

## 2. ADVERTENCIAS GENERALES SOBRE HERRAMIENTAS ELÉCTRICAS

**ADVERTENCIA** Lea todas las advertencias, instrucciones, ilustraciones y especificaciones proporcionadas con esta herramienta eléctrica.

El incumplimiento de las instrucciones que se detallan a continuación podría dar lugar a incendios, descargas eléctricas o lesiones físicas de importancia.

**Conserve todas las instrucciones y advertencias para futuras consultas.**

El término «herramienta eléctrica» que aparece en las advertencias hace referencia tanto a herramientas que funcionan conectadas a la red eléctrica (con cable) como a otras que funcionan con baterías (sin cable).

### 1) SEGURIDAD EN EL LUGAR DE TRABAJO

- a) **Mantenga la zona de trabajo limpia y bien iluminada.** Los lugares desordenados o poco iluminados favorecen los accidentes.
- b) **No utilice herramientas eléctricas en ambientes explosivos, por ejemplo, en presencia de líquidos, gases o polvo inflamables.** Las herramientas eléctricas generan chispas que podrían actuar como detonante de vapores y partículas de polvo.
- c) **Mantenga a los niños y las demás personas alejados cuando esté utilizando una herramienta eléctrica.** Cualquier distracción podría hacerle perder el control.

### 2) SEGURIDAD ELÉCTRICA

- a) **El enchufe de la herramienta eléctrica debe corresponder con la toma de corriente. Nunca modifique los enchufes en modo alguno. No use ningún tipo de adaptador para enchufe con la herramienta eléctrica conectada a tierra.** Unos enchufes sin modificar y que coincidan perfectamente con sus correspondientes tomas de corriente reducirán los riesgos de electrocución.
- b) **Evite el contacto corporal con superficies conectadas a tierra, tales como tuberías, radiadores, cocinas eléctricas o frigoríficos.** Existe un mayor riesgo de sufrir descargas eléctricas si su cuerpo hace de conductor a tierra con dichos elementos o dispositivos.
- c) **No deje las herramientas eléctricas expuestas a la lluvia o la humedad.** La penetración de agua en una herramienta eléctrica aumentará el riesgo de descarga eléctrica.
- d) **No maltrate el cable de alimentación. Nunca utilice el cable para transportar, arrastrar, o desenchufar la herramienta eléctrica. Mantenga el cable apartado de fuentes de calor, aceites, cantos afilados o elementos móviles.** Los cables dañados o enredados aumentan el riesgo de que se produzcan descargas eléctricas.
- e) **Cuando utilice una herramienta eléctrica al aire libre, utilice un cable alargador adecuado para uso en exteriores.** La utilización de un cable adecuado para uso en exteriores reducirá el riesgo de electrocución.



## 2. ADVERTENCIAS GENERALES SOBRE HERRAMIENTAS ELÉCTRICAS

- f) **De no poderse evitar el uso de una herramienta eléctrica en un entorno húmedo, conéctela a un suministro eléctrico con un interruptor diferencial (ID).** El uso de un interruptor diferencial (ID) reducirá el riesgo de descarga eléctrica.

### 3) SEGURIDAD PERSONAL

- a) **Manténgase alerta, preste atención a lo que está haciendo y use el sentido común cuando esté utilizando una herramienta eléctrica. No utilice herramientas eléctricas si está cansado o se encuentra bajo los efectos de estupefacientes, alcohol o fármacos.** Cualquier momento de descuido durante la utilización de herramientas eléctricas podría ocasionar lesiones físicas graves.
- b) **Utilice un equipo de protección personal. Utilice siempre gafas protectoras.** Los elementos de protección, tales como máscaras antipolvo, calzados de seguridad antideslizantes, cascos de seguridad o protecciones auditivas, utilizados en las circunstancias que así lo requieran, reducirán el riesgo de sufrir lesiones.
- c) **Evite la activación accidental de la herramienta. Asegúrese de que el interruptor está en la posición de apagado antes de conectar la herramienta a la red eléctrica y/o acoplar la batería, o al coger o transportar la herramienta.** Si lleva una herramienta eléctrica con el dedo puesto sobre el interruptor, o si enchufa una herramienta eléctrica con el interruptor encendido, pueden producirse accidentes.
- d) **Retire cualquier llave de ajuste o llave inglesa de la herramienta antes de activarla.** Cualquier llave o útil enganchado a un elemento rotativo de la herramienta eléctrica podría ocasionar lesiones.
- e) **No adopte una postura forzada. Procure mantener un buen equilibrio y un apoyo firme en todo momento.** De este modo podrá controlar mejor la herramienta eléctrica en situaciones inesperadas.
- f) **Utilice una indumentaria apropiada. No vista ropa holgada o joyas. Mantenga el cabello, la ropa y los guantes apartados de las piezas móviles de la máquina.** La ropa holgada, las joyas y el pelo largo podrían engancharse a las partes móviles.
- g) **Si se incluyen dispositivos de conexión a extractores y colectores de polvo, asegúrese de conectarlos y utilizarlos adecuadamente.** El uso de un colector de polvo puede reducir los riesgos asociados con el polvo.
- h) **No deje que la familiaridad adquirida con el uso frecuente de las herramientas le vuelva complaciente y le lleve a ignorar las medidas de seguridad de la herramienta.** Una acción despreocupada puede causar graves lesiones en una fracción de segundo.

## 2. ADVERTENCIAS GENERALES SOBRE HERRAMIENTAS ELÉCTRICAS

### 4) USO Y CUIDADO DE LA HERRAMIENTA ELÉCTRICA

- a) **No fuerce la herramienta eléctrica. Utilice la herramienta eléctrica adecuada para la tarea que vaya a realizar.** La herramienta correcta funcionará mejor y con más seguridad a la velocidad para la que ha sido diseñada.
- b) **No use la herramienta si el interruptor de alimentación no funciona.** Cualquier herramienta que no pueda controlarse desde el interruptor es peligrosa y debe ser reparada antes de volver a utilizarse.
- c) **Desenchufe las herramientas eléctricas, o desinstale sus baterías, antes de realizar cualquier ajuste, cambiar de accesorios o guardarlas.** Estas medidas preventivas reducirán el riesgo de que la herramienta eléctrica pueda activarse accidentalmente.
- d) **Guarde las herramientas eléctricas apagadas en un lugar fuera del alcance de niños y no deje que las usen personas que no estén familiarizadas con estas instrucciones o con las herramientas. Las herramientas eléctricas son peligrosas si las usan personas sin experiencia.**
- e) **Lleve a cabo el mantenimiento de las herramientas eléctricas. Examine las herramientas eléctricas en busca de elementos móviles desalineados o trabados, piezas rotas o alguna otra circunstancia que afecte a su funcionamiento. En caso de daños, haga reparar la herramienta eléctrica antes de volver a utilizarla.** Muchos los accidentes se deben a un mantenimiento deficiente de las herramientas eléctricas.
- f) Mantenga las herramientas de corte limpias y afiladas. El cuidado correcto de las herramientas de corte, manteniendo sus bordes afilados, las hará menos propensas a atascarse o trabarse y le permitirá controlarlas con mayor facilidad.
- g) Use la herramienta eléctrica, los accesorios, las brocas, etc., siguiendo las instrucciones y teniendo en cuenta las condiciones de trabajo y la tarea a realizar. El uso de la herramienta eléctrica para fines diferentes a aquellos para los que ha sido diseñada podría resultar peligroso.
- h) Mantenga las empuñaduras y las superficies de agarre secas, limpias y sin restos de aceite o grasa. Las empuñaduras y las superficies de agarre resbalosas no permiten un control y un manejo seguros de la herramienta en situaciones inesperadas.

### 5) USO Y CUIDADO DE LA BATERÍA DE LA HERRAMIENTA

- a) **Recargue la herramienta utilizando únicamente el cargador especificado por el fabricante.** Un cargador que es adecuado para un tipo de batería podría ocasionar un incendio si se utiliza con otro tipo de batería.
- b) **Utilice las herramientas eléctricas solamente con las baterías específicamente diseñadas para las mismas.** La utilización de otro tipo de baterías podría dar lugar a lesiones e incendios.

## 2. ADVERTENCIAS GENERALES SOBRE HERRAMIENTAS ELÉCTRICAS

- c) **Cuando no se esté utilizando la batería, manténgala apartada de objetos metálicos tales como clips para papeles, monedas, llaves, clavos, tornillos, o de cualquier otro objeto metálico pequeño que pudiera provocar un cortocircuito en sus terminales de corriente.** El cortocircuito de los terminales de la batería puede causar quemaduras o incendios.
- d) **En condiciones de uso intensivo es posible que se produzca una fuga del líquido de la batería; evite el contacto. En caso de contacto accidental, enjuáguese con agua abundante. Si el líquido entra en contacto con los ojos, solicite atención médica.** El ácido emanado por la batería puede causar irritación o quemaduras.
- e) **No use una batería o herramienta dañada o modificada.** Las baterías dañadas o modificadas pueden presentar comportamientos impredecibles y causar un incendio, explosión o riesgo de lesiones.
- f) **No exponga la batería o la herramienta al fuego o a temperaturas excesivas.** La exposición al fuego o a temperaturas superiores a 130 °C puede causar una explosión.
- g) **Siga todas las instrucciones de carga y no cargue la batería o la herramienta a temperaturas fuera de la gama de temperatura especificada en las instrucciones.** Una carga incorrecta o a temperaturas fuera de la gama especificada puede dañar la batería e incrementar el riesgo de incendio.

### 6) REPARACIÓN

- a) **Solicite la reparación de su herramienta eléctrica a un técnico cualificado y utilizando solamente piezas de repuesto idénticas.** De este modo se conservará la seguridad de la herramienta eléctrica.
- b) **Nunca repare baterías dañadas.** La reparación de una batería dañada solo puede realizarla el fabricante o su agente de servicio autorizado.

### 3. ADVERTENCIAS SOBRE EL TALADRO

#### 1) Medidas de seguridad para todo tipo de trabajos

**a) Utilice protección auditiva cuando realice perforaciones con percusión.** La exposición al ruido puede causar una pérdida de la capacidad auditiva

NOTA: La advertencia anterior se aplica solo a los simulacros de impacto y se omite para los simulacros.

**b) Utilice la(s) empuñadura(s) auxiliar(es) de la herramienta.** La pérdida de control puede causar lesiones.

NOTA: La advertencia anterior se aplica solo a las herramientas que se proporcionan con mangos auxiliares.

**c) Agarre la herramienta correctamente antes de usarla.** Este herramienta produce un par de torsión alto y si no se sujeta correctamente cuando está en funcionamiento podría perder el control y sufrir lesiones personales.

**d) Sujete la herramienta eléctrica por sus superficies o empuñaduras de agarre aisladas cuando lleve a cabo algún trabajo en el que el accesorio de corte pueda accidentalmente hacer contacto con cables ocultos.** El contacto del accesorio de corte con un cable bajo tensión podría electrificar las piezas metálicas expuestas de la herramienta eléctrica y causar una descarga eléctrica al usuario.

#### 2) Medidas de seguridad al usar brocas largas

**a) Nunca utilice la herramienta a una velocidad mayor que la velocidad máxima indicada para la broca.** A velocidades mayores, la broca podría doblarse si gira libremente sin contacto con la pieza de trabajo y existe la posibilidad de que provoque lesiones personales.

**b) Empiece siempre perforando a baja velocidad y con la broca en contacto con la pieza de trabajo.** A velocidades mayores, la broca podría doblarse si gira libremente sin contacto con la pieza de trabajo y existe la posibilidad de que provoque lesiones personales.

**c) Aplique presión solamente en línea directa con la broca y no aplique una presión excesiva.** Las brocas pueden doblarse y provocar una rotura, o pérdida de control que podría producir lesiones personales.

Advertencia: Se pueden producir polvos nocivos y tóxicos cuando utiliza la herramienta en materiales peligrosos. El contacto con dicho polvo o su inhalación pueden poner en riesgo la salud del operario y las personas alrededor. Siempre use una máscara antipolvo cuando trabaje, mantenga a las personas alejadas del área de trabajo y siempre use el sistema de recolección de polvo (no suministrado).

## 4. DESCRIPCIONES

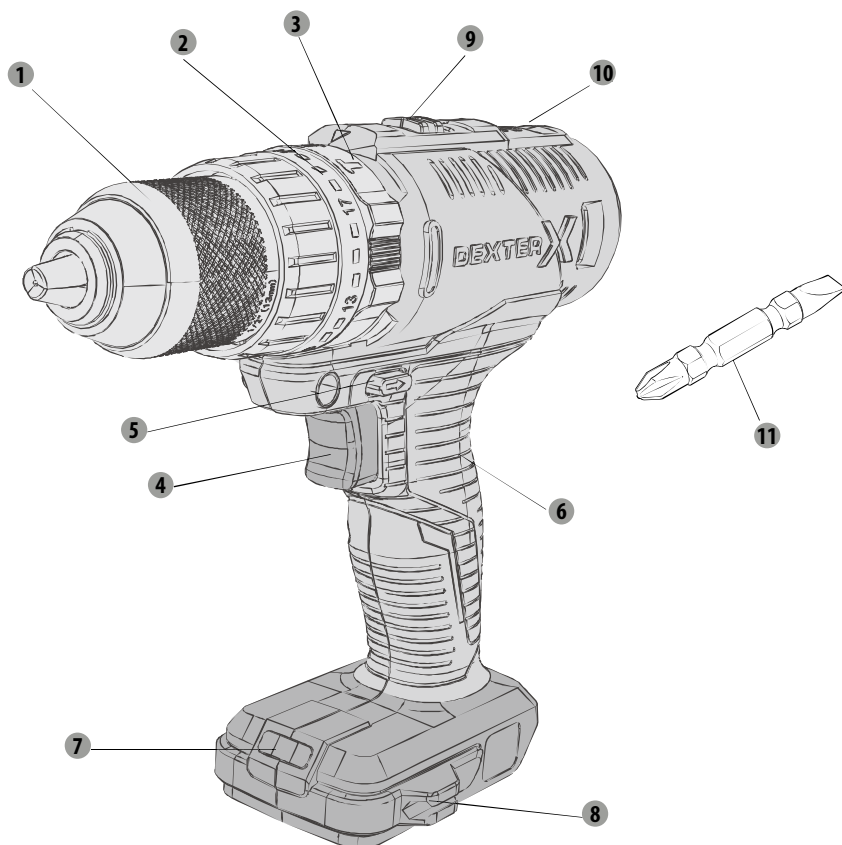

- 1** Portabrocas
- 2** Selector de par
- 3** Anillo de conmutación de funciones
- 4** Interruptor de encendido/apagado
- 5** Selector del sentido de la rotación
- 6** Empuñadura
- 7** Luz LED
- 8** 1 portapuntas
- 9** Selector de velocidad
- 10** Botón de avance y retroceso
- 11** 1 broca de doble punta de 45 mm

## 5. DATOS TÉCNICOS

Modelo	20VID2-50A.1	
Tipo de motor	cepillado	
Tensión nominal	18 V CC(Max. 20 V CC)	
Velocidad en vacío	0-450 / 0-1700/min	
Tasa de impacto	22100ppm	
Par de parada estático	34,7 Nm	
Par dinámico máximo	50 Nm	
Ajuste del par	21	
Selector de función	modo de taladro de impacto, modo de taladro, modo de destornillador	
Capacidad de perforación		
En madera blanda:	Máx. 35mm	
En madera dura:	Máx. 20mm	
En metal:	Máx. 10mm	
Portabrocas	Ø 13 mm max	
Batería (no incluida)	20VBA2-25.1	20VBA2-50.1
Capacidad de la batería	2,5 Ah Ion de litio	5 Ah Ion de litio
Nº de celdas de la batería:	5	10
Tipo de batería:	51NR19/66	51NR19/66-2
Cargador (no incluido)	Modelo n.º: 20VCH1-3A.1 Corriente de entrada: 100-240 V~ 50-60Hz, 75 W Salida: 21 V CC 3A	
Cargador (no incluido)	Modelo n.º: 20VCH2-6A.1 Corriente de entrada: 100-240 V~ 50-60Hz, 150 W Corriente de salida: 21 V CC 6 A	
Declaración de los valores de ruido conforme a la normativa EN 62841 (con una incertidumbre de 5 dB).		
- Nivel de presión acústica		86,9 dB (A)
- Nivel de potencia acústica		97,9 dB (A)
Declaración de las emisiones vibratorias conforme a la norma EN 62841 (incertidumbre considerada de 1,5 m/s <sup>2</sup> )	Bajo carga, perforando en acero	2,538 m/s <sup>2</sup>
	Bajo carga, perforando en hormigón	13,095 m/s <sup>2</sup>

## 5. DATOS TÉCNICOS



**Use protección auditiva cuando utilice la herramienta eléctrica.**

### ¡Advertencia!

Las vibraciones producidas durante el uso real de la herramienta eléctrica pueden diferir del valor total declarado en función de cómo se utilice la herramienta.

Es necesaria la identificación de medidas de seguridad para proteger al usuario en base a una estimación de exposición en condiciones actuales de uso (tomando en consideración todas las acciones durante el uso de la herramienta, tales como los intervalos de tiempo cuando la herramienta está apagada o parada, así como el tiempo que está accionada).

Nota:

- El valor total declarado de emisiones vibratorias ha sido medido conforme al método de ensayo estándar empleado en la industria y puede utilizarse para efectuar comparaciones entre herramientas.
- El valor total declarado de emisiones vibratorias también puede utilizarse para llevar a cabo una evaluación preliminar de exposición.

Advertencia:

- las vibraciones que se producen durante el uso real de la herramienta pueden diferir del valor total declarado, dependiendo de la manera en la que se utilice la herramienta.
- Evite los riesgos asociados con las vibraciones.

Sugerencias: 1) Utilice guantes cuando realice algún trabajo.

2) Limite el tiempo en funcionamiento y acorte el tiempo de accionamiento.

## 6. FUNCIONAMIENTO

**Nota: Antes de su funcionamiento, necesita comprar una batería a juego.**

- Acople la batería a la parte inferior de la empuñadura hasta que quede encajada.
- Para sacar la batería, presione el botón de desbloqueo de la batería y tire de ella hacia fuera.

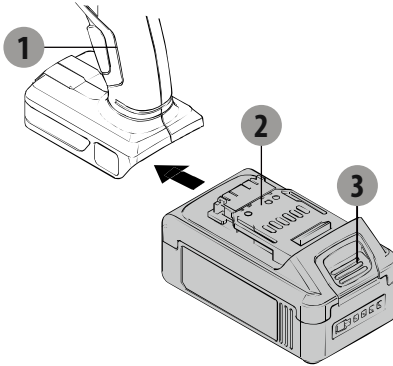

1. Taladro de percusión
2. Batería (no incluida)
3. Botón de liberación

### Instalación de las brocas/puntas para atornillar

- Sujete la parte posterior del portabrocas y gire su sección anterior (dirección de desbloqueo).
- Inserte la broca/punta en el portapuntas.
- Apriete el portabrocas manualmente (para ello, sujete la sección posterior del portabrocas y gire su sección anterior [dirección de bloqueo]), y compruebe que la broca/punta se sujeta firmemente en el portabrocas.
- Seleccione la punta adecuada para no dañar el tornillo cuando atornille.

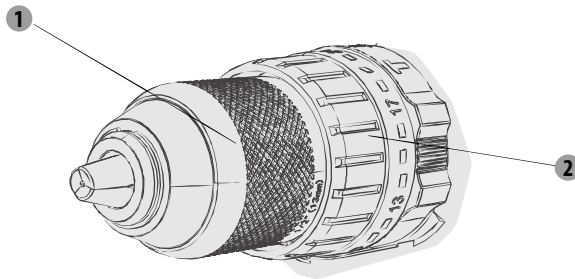

- 1 Portabrocas
- 2 Selector de par





## 6. FUNCIONAMIENTO

### Interruptor de encendido/apagado

- **Apriete el gatillo de accionamiento para poner en marcha la herramienta.**
- **Suelte el gatillo de accionamiento para apagar la herramienta.**

### Selector del sentido de la rotación

 /  Símbolos / mostrados en el selector del sentido de rotación

Ajuste el selector de rotación a 

Ajuste el selector de rotación a 

- ¡El sentido de la rotación solo deberá cambiarse cuando la herramienta no esté accionada!

**¡ATENCIÓN!** Coloque el interruptor izquierdo / derecho en la posición de bloqueo del interruptor central durante la configuración, cuando cambie los enchufes o cuando la herramienta esté inactiva.

**¡PRECAUCIÓN!** El uso de la herramienta a una velocidad baja por largos periodos aumentará el riesgo de que el motor se sobrecaliente. Para evitar que se sobrecaliente, deje que el motor se enfríe cada cierto tiempo (detenga la herramienta durante 15 minutos).

**ATENCIÓN: Soporte y afiance la pieza de trabajo adecuadamente. No agarre o sujete la pieza de trabajo con la mano, dado que podría causarle una lesión.**

### Velocidad variable

Puede cambiar la velocidad accionando el botón selector de velocidad en la parte superior de la máquina. Los números 1 y 2 significan dos velocidades diferentes.

### Luz de trabajo led

La herramienta cuenta con una lámpara led que permite iluminar el área de trabajo y mejorar la visibilidad cuando se trabaja en lugares con poca luz.

La lámpara led se encenderá de forma automática mientras se mantiene apretado el gatillo interruptor de la herramienta.

### Ajuste del par

El ajuste del par le ayudará a regular la fuerza transmitida cuando utilice una punta. De este modo se podrán prevenir daños en la pieza de trabajo

Tres modos de funcionamiento:

. Para atornillar, configure el aro de cambio de función a la posición indicada por el símbolo del tornillo.

. Para taladrar, configure el aro de cambio de función a la posición indicada por el símbolo de la broca.

. Para el modo de impacto, configure el aro de cambio de función a la posición indicada por el símbolo del martillo.

Consejo: Empiece siempre con el par más pequeño y aumentelo si fuera necesario.

## 7. MANTENIMIENTO

### Ámbito de aplicación

La llave de impacto está diseñada para su uso y carga en regiones templadas con una temperatura de 0 °C a + 50 °C, una humedad relativa no superior al 80%, ausencia de exposición directa a precipitaciones atmosféricas y de contenido excesivo de polvo en el aire.

### Requisitos para el estado de la habitación.

No use herramientas eléctricas en áreas explosivas donde haya líquidos inflamables, gases o polvo. Crearán chispas, que pueden provocar la ignición del polvo, vapor.

### Condiciones de almacenamiento

Vida útil: 4 años, siempre que los productos se almacenen en interiores con ventilación natural en el paquete original a una temperatura del aire de -20 °C a 40 °C y una humedad relativa no superior al 80%.

## RESOLUCIÓN DE PROBLEMAS

Problema	Posibles causas	Soluciones probables
La máquina deja de funcionar después de girar lentamente.	Hay poca batería.	Necesita cargar la batería antes de manejarla de nuevo.
La broca u otro atornillador se caen fácilmente.	La broca u otro atornillador no están bien sujetos con el portabrocas	Coloque la broca o atornillador en el medio de las tres mordazas del mandril, vuelva a apretar y compruebe visualmente la broca o el destornillador sin inclinarlos.
Sonido anormal de la caja de engranajes.	El selector de velocidad no está en su lugar.	debe presionar el botón de selección de velocidad en su lugar (delante o detrás).

## 9. PROTEJA EL MEDIOAMBIENTE

### **Atención: Retire el batería antes de realizar cualquier tarea en la herramienta.**

Para limpiarla, utilice siempre un paño seco o húmedo, pero nunca mojado. Muchos limpiadores contienen sustancias químicas que pueden dañar las piezas de plástico de la herramienta. Por este motivo, no debe utilizar limpiadores fuertes o inflamables como gasolina, diluyentes de pinturas, aguarrás u otros limpiadores de este tipo. Para prevenir el sobrecalentamiento de la herramienta, no permita que se acumule el polvo en las ranuras de ventilación.



**ATENCIÓN:** Este producto ha sido marcado con un símbolo que hace referencia a la eliminación de desechos eléctricos y electrónicos. Esto significa que el producto no deberá desecharse junto con el resto de la basura del hogar, sino que debe entregarse a un sistema de recogida que cumpla con la Directiva Europea RAEE. Solicite información al distribuidor o a la autoridad local sobre el reciclaje. El producto será entonces reciclado o desmantelado con el fin de reducir el impacto en el medio ambiente. Los aparatos eléctricos y electrónicos pueden ser perjudiciales para el medioambiente y la salud humana, dado que contienen sustancias peligrosas.

### **Condiciones de transporte**

El transporte de productos puede ser cualquier tipo de transporte cerrado en el embalaje del fabricante o sin él, protegiendo el producto del daño mecánico, las caídas, la exposición a sustancias químicamente activas y el cumplimiento de las medidas de precaución para el transporte de productos frágiles.



®«EL EMBALAJE CONSTA DE MATERIAL ECOLÓGICO. SE PUEDE DESECHAR EN LOS CONTENEDORES DE RECICLAJE LOCALES.»

## 10. GARANTÍA

1. Los productos DEXTER están diseñados con los más altos estándares de calidad en el sector del bricolaje. Los productos Dexter poseen una garantía de 36 meses a partir de la fecha de compra. Esta garantía cubre cualquier defecto de material o fabricación que pudiera surgir. No se admitirán reclamaciones de otra naturaleza, ya estén relacionadas directa o indirectamente con la mano de obra y/o los materiales.

2. De observarse algún defecto o problema en el producto, siempre debe consultar primero con su distribuidor de productos Dexter. En la mayoría de los casos, En la mayoría de los casos, el distribuidor de productos Dexter podrá resolver el problema o corregir el defecto.

3. Las reparaciones o la sustitución de piezas no extenderán el periodo original de la garantía.

4. Los defectos debidos al uso incorrecto o desgaste normal del producto no están cubiertos por la garantía. Entre otros, se hace referencia al desgaste de interruptores, interruptores de protección de circuitos y motores.

**5. Su reclamación durante el periodo de garantía solo podrá procesarse si se cumplen los siguientes requisitos:**

- Se presenta el recibo de caja como prueba válida de la fecha de compra del producto.
- No se han efectuado reparaciones y/o reemplazos en el producto por parte de terceros.
- No se ha hecho un uso incorrecto de la herramienta (sobrecarga o instalación de accesorios no autorizados).
- No se han producido daños en el producto debido a factores externos o cuerpos extraños como arena o piedras.
- No se han producido daños en el producto debido al incumplimiento de las medidas de seguridad o las instrucciones de uso.

6. Los criterios de la garantía se aplican conjuntamente con nuestras cláusulas y condiciones de venta y envío del producto.

7. Las herramientas defectuosas devueltas a DEXTER a través del distribuidor de productos DEXTER serán recogidas por DEXTER siempre y cuando estén correctamente embaladas. Si el consumidor decide enviar directamente a Dexter un producto defectuoso, Dexter sólo podrá procesarlo si el consumidor abona los costes de envío.

8. Los productos que se envíen mal embalados no serán aceptados por Dexter.

## 11. DIAGRAMA DE DESPIECE Y LISTA DE PIEZAS

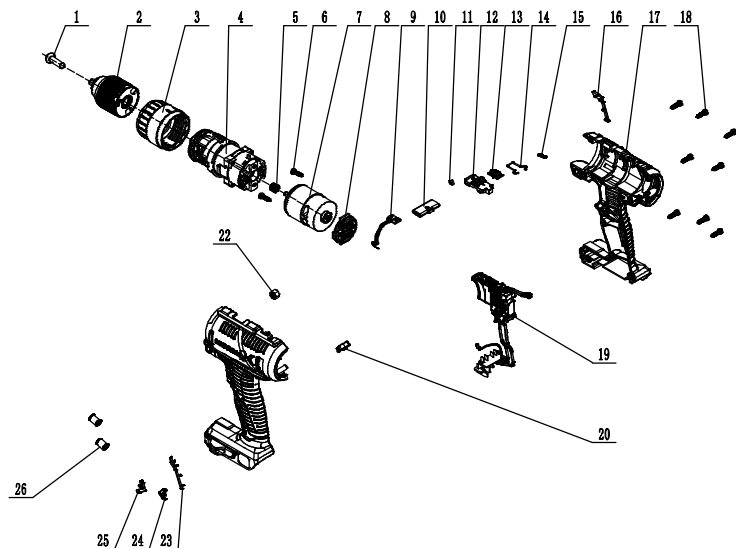

Núm.	Descripción	Núm.	Descripción
1	Tornillo	13	Cubierta del indicador
2	Portabrocas	14	Cable elástico
3	Manguito de apriete	15	Resorte de botón de velocidad variable
4	Conjunto de la caja de engranajes	16	decoración del asa derecha
5	Engranaje del motor	17	Carcasa
6	Tornillo	18	Tornillo
7	Motor	19	instalación del interruptor
8	Cubierta trasera	20	Pantalla transparente
9	Tablero de luces	22	Tuerca
10	Varilla de empuje	23	decoración del asa izquierda
11	Flecha indicadora	24	Flecha derecha
12	Botón de ajuste de velocidad	25	Flecha izquierda
		26	Anillo magnético

## 12. DECLARACIÓN DE CONFORMIDAD CE

**ADEO Services**  
**135 Rue Sadi Carnot - CS 00001**  
**59790 RONCHIN - France**

**Declaramos que el producto:**

**Taladro percutor sin cable**

**Modelo: 20VID2-50A.1**

Cumple con los requisitos de las siguientes Directivas del Consejo:

Directiva de Maquinaria 2006/42/CE

Directiva sobre Compatibilidad Electromagnética 2014/30/UE

Directiva RoHS (UE) 2015/863 enmienda 2011/65/UE

y cumple con las normas:

EN 62841-1:2015

EN 62841-2-1:2018

EN 55014-1:2017

EN 55014-2:2015

IEC 62321-1:2013

IEC 62321-2:2013

IEC 62321-3-1:2013

IEC 62321-4:2013+AMD1:2017 CSV

IEC 62321-5:2013

IEC 62321-6:2015

IEC 62321-7-1:2015

IEC 62321-7-2:2017

ISO 17075-1:2017

IEC 62321-8:2017

Nº de serie: consulte la contraportada

Últimos dos dígitos del año de aplicación de la marca CE: 20



Eric LEMOINE

Jefe de control de calidad de proyectos internacionales

ADEO Services 135 Rue Sadi Carnot - CS 00001 59790 RONCHIN - Francia

Hecho en Ronchin: 07/07/2020

Por favor, leia as instruções de funcionamento com atenção e tenha em conta as notas indicadas. Use estas instruções de funcionamento para se familiarizar com o produto, a utilização adequada e as instruções de segurança. Guarde estas instruções de funcionamento num local seguro, para futuras referências.

## SÍMBOLOS



Leia com atenção o manual de instruções.



O produto encontra-se em conformidade com as diretivas europeias aplicáveis e foi feito um método de avaliação de conformidade destas diretivas.



Marca de Conformidade Eurásia



Este produto é reciclável. Se não puder continuar a ser utilizado, entregue-o num centro de reciclagem de resíduos.



Marca de conformidade que indica que o produto se encontra em conformidade com os regulamentos técnicos da Ucrânia.



Universal: Compatível apenas com Sterwins UP20, Lexman UP20 e Dexter UP20



Use óculos de segurança.



Use proteção auditiva.



Use máscara respiratória.



Este aviso de perigo avisa para danos no aparelho ou patrimoniais, ou pode causar lesões.

FR

ES

**PT**

IT

EL

PL

RU

KZ

UA

RO

BR

EN

FR

ES

**PT**

IT

EL

PL

RU

KZ

UA

RO

BR

EN

## ÍNDICE

1. UTILIZAÇÃO PREVISTA DO BERBEQUIM DE IMPACTO DA DEXTER
2. AVISOS DE SEGURANÇA GERAIS DA FERRAMENTA ELÉTRICA
3. AVISOS DE SEGURANÇA QUANTO A PERFURAR
4. DESCRIÇÕES
5. CARACTERÍSTICAS TÉCNICAS
6. FUNCIONAMENTO
7. MANUTENÇÃO
8. RESOLUÇÃO DE PROBLEMAS
9. PROTEJA O AMBIENTE
10. GARANTIA
11. VISTA PORMENORIZADA E LISTA DAS PEÇAS SOBRESSELENTES
12. DECLARAÇÃO DE CONFORMIDADE CE



## 1. UTILIZAÇÃO PREVISTA DO BERBEQUIM DE IMPACTO DA DEXTER

Agradecemos a sua preferência por este produto. Por favor, leia e guarde estas instruções de funcionamento à mão para futuras referências.

A máquina foi criada para perfurar madeira, metal e betão.

Esta ferramenta elétrica não pode ser usada com outros intuitos para além dos descritos.

Após retirar o material de empacotamento, certifique-se de que o produto vem completo com os respetivos acessórios (se existirem).

Se o produto estiver danificado ou tiver algum defeito, não o use e devolva-o ao seu revendedor.

Se der esta ferramenta a outra pessoa, entregue também este manual de instruções. Por favor, tenha em conta que o nosso equipamento não foi criado para um uso comercial ou industrial. A nossa garantia perde a validade se o aparelho for usado em negócios comerciais ou industriais, ou para intuitos semelhantes.

FR

ES

**PT**

IT

EL

PL

RU

KZ

UA

RO

BR

EN

## 2. AVISOS DE SEGURANÇA GERAIS DA FERRAMENTA ELÉTRICA

**AVISO: Leia todos os avisos de segurança, instruções, ilustrações e especificações fornecidas com esta ferramenta elétrica.**

Não seguir todas as instruções apresentadas abaixo pode resultar em choque elétrico, incêndio e/ou lesões graves.

**Guarde todos os avisos e instruções para futuras referências.**

O termo "ferramenta elétrica" nos avisos diz respeito à sua ferramenta alimentada pela rede (com fio) ou com bateria (sem fio).

### 1) SEGURANÇA NA ÁREA DE TRABALHO

- a) **Mantenha a área de trabalho limpa e bem iluminada.** Áreas desarrumadas ou escuras são propícias a acidentes.
- b) **Não utilize ferramentas elétricas em atmosferas explosivas, tal como na presença de líquidos, gases ou pós inflamáveis.** As ferramentas elétricas geram faíscas que podem provocar a ignição dos fumos ou pó.
- c) **Mantenha as crianças e pessoas que passem afastadas enquanto trabalhar com uma ferramenta elétrica.** As distrações podem fazer com que perca o controlo.

### 2) SEGURANÇA ELÉTRICA

- a) **As fichas da ferramenta elétrica têm de corresponder à tomada. Nunca modifique a ficha de algum modo. Não utilize qualquer adaptador com ferramentas elétricas com ligação à terra.** Fichas não modificadas e tomadas correspondentes reduzirão o risco de choque elétrico.
- b) **Evite o contacto do corpo com superfícies ligadas à terra, tais como tubos, radiadores, bases e frigoríficos.** Existe um risco acrescido de choque elétrico se o seu corpo estiver ligado à terra.
- c) **Não exponha as ferramentas elétricas à chuva ou a condições húmidas.** A entrada da água na ferramenta elétrica aumentará o risco de choque elétrico.
- d) **Não force o fio. Nunca utilize o fio para transportar, puxar ou desligar a ferramenta elétrica. Mantenha o fio afastado do calor, óleo, arestas afiadas ou peças móveis.** Fios danificados ou presos aumentam o risco de choque elétrico.
- e) **Quando estiver a trabalhar com uma ferramenta elétrica ao ar livre, utilize uma extensão adequada para a utilização no exterior.** A utilização de um fio adequado ao exterior reduz o risco de choque elétrico.
- f) **Se for inevitável trabalhar com uma ferramenta elétrica num local húmido, use um dispositivo de corrente residual (DCR).** A utilização de um DCR reduz o risco de choque elétrico.

## 2. AVISOS DE SEGURANÇA GERAIS DA FERRAMENTA ELÉTRICA

### 3) SEGURANÇA PESSOAL

- a) **Mantenha-se alerta, observe o que está a fazer e use senso comum quando estiver a trabalhar com uma ferramenta elétrica. Não utilize uma ferramenta elétrica enquanto estiver cansado ou sobre o efeito de drogas, álcool ou medicação.** Um momento de falta de atenção enquanto trabalha com ferramentas elétricas pode resultar em lesões sérias.
- b) **Use equipamento pessoal de proteção. Utilize sempre proteção ocular.** O equipamento de segurança, tal como máscara de pó, calçado de segurança antiderrapante, capacete de segurança, ou proteção auditiva, utilizado nas condições adequadas reduzirá a hipótese de lesões.
- c) **Evite ligações sem intenção. Certifique-se de que o interruptor se encontra na posição de desligado antes de ligar a fonte de energia e/ou à bateria ao agarrar ou transportar a ferramenta.** Transportar ferramentas elétricas com o seu dedo no interruptor ou fornecer energia a ferramentas elétricas que tenham o interruptor na posição de ligado convida a acidentes.
- d) **Retire qualquer chave de ajuste ou chave de fendas antes de ligar a ferramenta.** Uma chave de fendas ou uma chave deixada ligada a uma peça rotativa da ferramenta elétrica pode resultar em lesão.
- e) **Não se estique. Mantenha sempre a base e o equilíbrio adequados.** Isso proporciona um melhor controlo da ferramenta elétrica em situações inesperadas.
- f) **Vista-se adequadamente. Não utilize roupa larga ou jóias. Mantenha o cabelo, roupa e luvas afastados das partes móveis.** Roupas largas, bijuteria ou cabelo comprido podem ser apanhados pelas peças em movimento.
- g) **Se forem fornecidos dispositivos para a ligação de extração de pó e facilidades de recolha, certifique-se de que estas estão ligadas e de que são devidamente utilizadas.** A utilização de dispositivos de extração do pó pode reduzir os perigos relacionados com o pó.
- h) **Não permita que a familiaridade ganha com a utilização de ferramentas o torne mais complacente e ignore os princípios de segurança da ferramenta.** Uma ação descuidada pode causar lesões severas numa fração de segundo.

## 2. AVISOS DE SEGURANÇA GERAIS DA FERRAMENTA ELÉTRICA

### 4) UTILIZAÇÃO E CUIDADOS DA FERRAMENTA ELÉTRICA

- a) **Não force a ferramenta elétrica. Utilize a ferramenta elétrica correta para a sua aplicação.** O uso de uma ferramenta elétrica correta e à velocidade para a qual foi concebida permite executar o trabalho com maior eficácia e segurança.
- b) **Não utilize a ferramenta elétrica se o interruptor não a ligar ou desligar.** Qualquer ferramenta que não possa ser controlada com o interruptor é perigosa e deve ser reparada.
- c) **Desligue a ficha da fonte de alimentação e/ou a bateria da ferramenta elétrica antes de fazer quaisquer ajustes, mudar de acessórios, ou guardar as ferramentas elétricas.** Estas medidas de segurança preventiva ajudam a reduzir os riscos de ligar inadvertidamente a ferramenta elétrica.
- d) **Guarde ferramentas elétricas inativas fora do alcance de crianças e não permita que pessoas não familiarizadas com as ferramentas elétricas ou com estas instruções trabalhem com elas.** As ferramentas elétricas são perigosas nas mãos de utilizadores sem formação.
- e) **Proceda à manutenção das ferramentas elétricas. Verifique desalinhamentos ou bloqueios das peças móveis, peças partidas e quaisquer outras condições que possam afetar o funcionamento da ferramenta elétrica. Se estiver danificada, leve a ferramenta elétrica para ser reparada antes da utilização.** Muitos acidentes são provocados pela fraca manutenção das ferramentas elétricas.
- f) **Mantenha as ferramentas de corte afiadas e limpas.** Ferramentas devidamente mantidas com arestas de corte afiadas são menos fáceis de prender e mais fáceis de controlar.
- g) **Use a ferramenta elétrica, acessórios e brocas, etc., de acordo com estas instruções, tendo em conta as condições de trabalho e o trabalho a ser efetuado.** A utilização da ferramenta elétrica para operações diferentes daquelas para que foi criada pode dar origem a uma situação perigosa.
- h) **Mantenha as pegas e superfícies de segurar secas, limpas e sem óleo ou gordura.** Pegas e superfícies de segurar escorregadias não permitem o manuseamento seguro nem o controlo da ferramenta em situações inesperadas.

### 5) UTILIZAÇÃO E CUIDADOS DA FERRAMENTA COM BATERIA

- a) **Recarregue apenas com o carregador especificado pelo fabricante.** Um carregador que seja adequado a um tipo de bateria pode criar um risco de incêndio quando usado com outra bateria.
- b) **Use ferramentas elétricas apenas com as baterias especificamente designadas.** A utilização de outras baterias pode criar um risco de lesão e incêndio.

## 2. AVISOS DE SEGURANÇA GERAIS DA FERRAMENTA ELÉTRICA

- c) **Quando não usar a bateria, mantenha-a afastada de outros objetos de metal, como cliques de papel, moedas, chaves, pregos, parafusos ou outros pequenos objetos de metal que possam fazer a ligação entre os dois terminais.** Colocar os terminais da bateria em curto-circuito pode dar origem a queimaduras ou fogo.
- d) **Sob condições abusivas, pode ser ejetado líquido da bateria; evite o contacto. Se ocorrer um contacto acidental, lave com água abundante. Se o líquido entrar em contacto com os olhos, procure ajuda médica.** O líquido ejetado da bateria pode provocar irritação ou queimaduras.
- e) **Não use a bateria ou a ferramenta se tiver sido danificada ou modificada.** Baterias danificadas ou modificadas podem ter um comportamento inesperado, dando origem a fogo, explosão ou risco de lesões.
- f) **Não exponha a bateria ou ferramenta ao fogo ou temperatura excessiva.** A exposição ao fogo ou a temperaturas acima dos 130 °C pode causar uma explosão.
- g) **Siga todas as instruções de carregamento e não carregue a bateria ou ferramenta fora do raio de temperatura especificado nas instruções.** O carregamento incorreto ou a temperaturas fora do raio especificado podem danificar a bateria e aumentar o risco de fogo.

### 6) REPARAÇÃO

- a) **A reparação da sua ferramenta elétrica deverá ser sempre efetuada por pessoas qualificadas, utilizando apenas peças de substituição idênticas.** Tal irá assegurar que a segurança da ferramenta elétrica é mantida.
- b) **Nunca repare baterias danificadas.** A reparação das baterias só deverá ser efetuada pelo fabricante ou por um reparador autorizado.

### 3. AVISOS DE SEGURANÇA QUANTO A PERFURAR

#### 1) Instruções de segurança para todas as operações

**a) Use proteção auditiva quando perfurar com impacto.** A exposição ao ruído pode causar a perda de audição.

NOTA: Os avisos apresentados acima aplicam-se apenas a berbequins de impacto e são omitidos para berbequins.

**b) Use a(s) pega(s) auxiliar(es).** A perda de controlo pode causar lesões pessoais.

NOTA: Os avisos apresentados acima aplicam-se apenas a ferramentas fornecidas com pegas auxiliares.

**c) Segure corretamente a ferramenta antes da utilização.** Esta ferramenta produz um elevado binário de saída e, se não for segurada corretamente durante a utilização, pode perder o controlo e dar origem a lesões pessoais.

**d) Segure a ferramenta apenas através da superfície isolada quando executar uma operação onde o acessório de corte possa entrar em contacto com cabos elétricos escondidos.** O contacto do acessório de corte com um cabo “vivo” fará com que as peças de metal expostas da ferramenta elétrica deem um choque ao operador.

#### 2) Instruções de segurança quando usar brocas compridas

**a) Nunca utilize a uma velocidade superior à velocidade máxima atribuída à broca.** A velocidades mais altas, a broca pode dobrar, se a deixar rodar livremente sem contactar a peça a ser trabalhada, dando origem a lesões pessoais.

**b) Comece sempre por perfurar a uma baixa velocidade e com a ponta da broca em contacto com a peça a ser trabalhada.** A velocidades mais altas, a broca pode dobrar, se a deixar rodar livremente sem contactar a peça a ser trabalhada, dando origem a lesões pessoais.

**c) Faça pressão apenas em linha direta com a broca e não aplique uma pressão excessiva.** As brocas podem dobrar, causando uma quebra ou perda de controlo, dando origem a lesões pessoais.

Aviso: Podem ser produzidas poeiras nocivas e tóxicas quando usar a ferramenta em materiais perigosos. Estas poeiras podem pôr em perigo a saúde do operador e de terceiros. Use sempre uma máscara para o pó durante o trabalho, mantenha terceiros afastados da área de trabalho e use sempre o sistema de recolha do pó (não fornecido).

## 4. DESCRIÇÕES

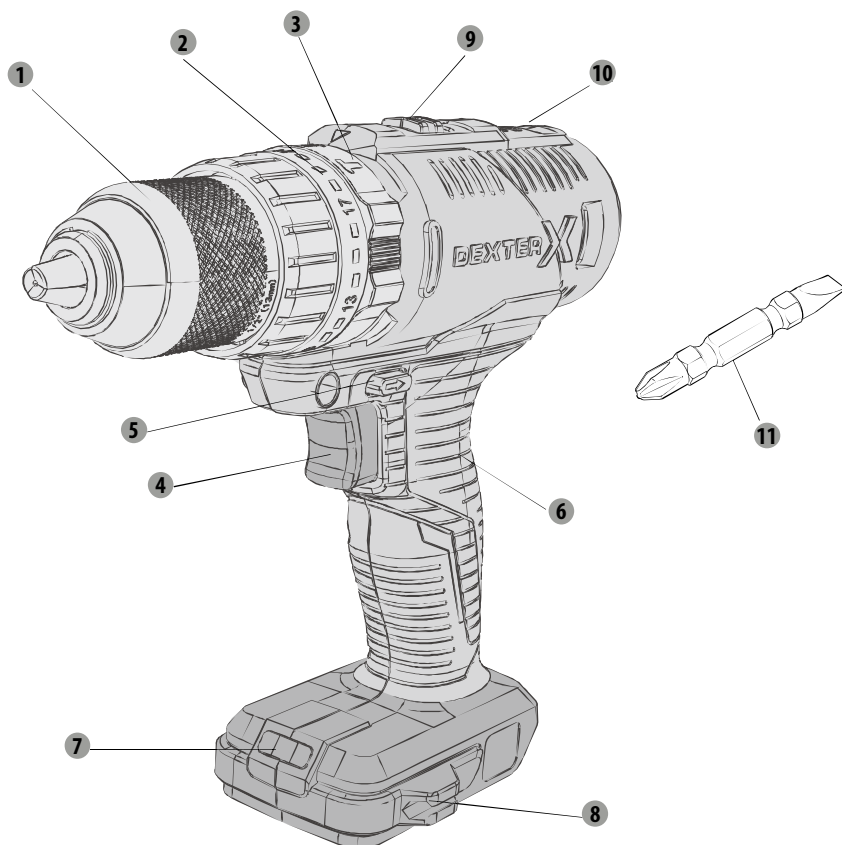

- 1** Mandril
- 2** Seletor do binário
- 3** Anel de mudança da seleção
- 4** Interruptor de ligar/desligar
- 5** Interruptor para a esquerda/direita
- 6** Pega
- 7** Luz LED
- 8** Suporte da cabeça de aparafusar
- 9** Seletor da velocidade
- 10** Botão de avançar e retroceder
- 11** Broca de dupla extremidade de 45 mm

## 5. CARACTERÍSTICAS TÉCNICAS

Modelo	20VID2-50A.1	
Tipo de motor	com escova	
Voltagem Nominal	18V DC (Máx. 20V DC)	
Velocidade sem carga	0-450/0-1700/min	
Taxa de impacto	22100bpm	
Binário de paragem estática	34,7Nm	
Binário de pico dinâmico	50Nm	
Definição do binário	21	
Seletor da função	Modo de perfuração por impacto, modo de perfuração, modo de aparafusar	
Capacidade de perfuração		
Em madeira suave:	Máx. 35 mm	
Em madeira dura:	Máx. 20 mm	
Em metal:	Máx. 10 mm	
Mandril	Ø13 mm máx.	
Bateria (não incluída)	20VBA2-25.1	20VBA2-50.1
Capacidade da bateria	lão de lítio de 2.5Ah	lão de lítio 5Ah
Número de células da bateria	5	10
Designação da bateria	51NR19/66	51NR19/66-2
Carregador (não incluído)	Modelo N°: 20VCH1-3A.1 Entrada: 100-240V~ 50-60Hz, 75W Saída: 21V DC 3A	
Carregador (não incluído)	Modelo N°: 20VCH2-6A.1 Entrada: 100-240V~ 50-60Hz, 150W Saída: 21V DC 6A	
Declaração dos valores de emissão de ruído de acordo com a EN 62841 (tendo em conta a incerteza de 5 dB(A))		
- Nível de pressão do som		86.9dB(A)
- Nível de potência do som		97.9dB(A)
Declaração da emissão de vibrações de acordo com a EN 62841 (tendo em conta a incerteza de 1,5m/s <sup>2</sup> )	Com carga, perfurar aço	2,538 m/s <sup>2</sup>
	Com carga, perfurar betão	13,095 m/s <sup>2</sup>



## 5. CARACTERÍSTICAS TÉCNICAS



**Use proteção auditiva enquanto utiliza a ferramenta elétrica.**

### **Aviso!**

A emissão de vibrações durante a utilização atual da ferramenta elétrica pode diferir do valor total declarado, dependendo dos modos como a ferramenta é usada.

Existe a necessidade de identificar medidas de segurança para proteger o operador, que se baseiam numa estimativa de exposição nas condições reais de utilização (tendo em conta todos os componentes do ciclo de funcionamento como as alturas em que a ferramenta se encontra desligada ou inativa, para além do tempo de aperto do gatilho).

Nota:

- O valor total declarado da vibração foi medido de acordo com um método de teste padrão e pode ser usado para comparar duas ferramentas.
- O valor total declarado da vibração também pode ser usado numa avaliação preliminar da exposição.

Aviso:

- A emissão de vibrações durante a utilização atual da ferramenta elétrica pode diferir do valor total declarado, dependendo dos modos como a ferramenta é usada.
- Evite riscos de vibração.

Sugestão: 1) Use luvas durante o funcionamento;

2) Limite o tempo de funcionamento e de pressão do gatilho.

## 6. FUNCIONAMENTO

**Nota: Antes do funcionamento, precisa de adquirir uma bateria que corresponda.**

- Insira a bateria no fundo da pega (até ouvir um clique).
- Retire a bateria pressionando em simultâneo os dois botões de libertação na bateria e puxando a bateria para fora.

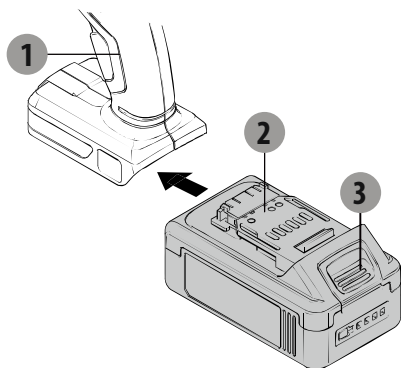

1. Berbequim de impacto
2. Bateria (não incluída)
3. Botão de libertação

### Inserir brocas/cabeças de aparafusar

- Segure a secção traseira do mandril e rode a secção dianteira do mandril (direção de desbloqueio).
- Insira a broca/cabeça de aparafusar no mandril.
- Aperte o mandril à mão (segure a secção traseira do mandril e rode a secção dianteira (direção de bloqueio), e verifique se a broca/cabeça de aperto está bem fixada no mandril.
- Quando estiver a aparafusar, selecione a cabeça de aparafusar correta para evitar danos no parafuso.

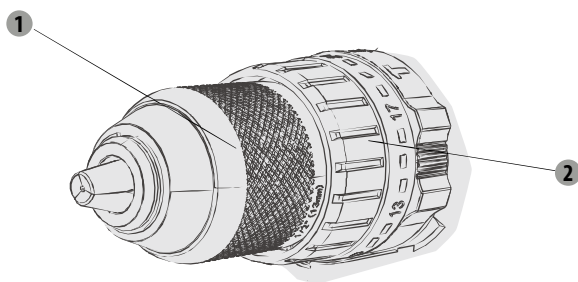

- 1 Mandril
- 2 Seletor do binário

## 6. FUNCIONAMENTO

### Interruptor de ligar/desligar

- Para ligar a ferramenta, prima o interruptor de ligar/desligar.
- Para desligar a ferramenta, deixe de premir o interruptor de ligar/desligar.

### Interruptor para a esquerda/direita

 /  existente no interruptor para a esquerda/direita

Coloque o interruptor para a esquerda/direita em 

Coloque o interruptor para a esquerda/direita em 

- Mude a direção da rotação apenas quando a máquina não estiver a funcionar!

**CUIDADO!** Coloque o interruptor para a esquerda/direita no centro, na posição de bloqueado durante a configuração e quando mudar o binário ou quando a ferramenta estiver inativa.

**CUIDADO!** Utilizar a máquina com baixa velocidade durante um longo período de tempo aumenta o risco de sobreaquecimento do motor. Para evitar o sobreaquecimento, deixe o motor arrefecer regularmente (pare de usar a máquina durante 15 minutos).

**CUIDADO: Por favor, suporte devidamente a peça a ser trabalhada. Não use a mão para segurar ou fixar a peça a ser trabalhada. Pode lesionar-se.**

### Velocidade variável

Pode alterar a velocidade utilizando o botão de seleção da velocidade no topo da máquina. Os números 1 e 2 significam duas velocidades diferentes.

### Luz de funcionamento LED

A ferramenta tem uma luz LED para iluminar a área de trabalho e melhorar a visão quando trabalha em áreas com uma iluminação insuficiente.

A luz LED liga-se automaticamente quando premir o interruptor.

### Definição do binário

A definição do binário ajuda-o a regular a potência condutora quando usar uma cabeça de aparafusar. Isto ajuda a evitar danos na peça a ser trabalhada.

Três modos de função:

. Para aparafusar, coloque o anel de mudança da função na posição indicada pelo símbolo do parafuso.

. Para perfurar, coloque o anel de mudança da função na posição indicada pelo símbolo da broca.

. Para o modo de impacto, coloque o anel de mudança da função na posição indicada pelo símbolo do martelo.

Conselho: Comece sempre pela definição mais baixa do binário e aumente, se necessário.

## 7. MANUTENÇÃO

### Área de aplicação

O berbequim de impacto foi criado para ser usado em regiões com uma temperatura de 0 °C a 50 °C, humidade relativa nunca superior a 80%, ausência de exposição direta à chuva ou pó em excesso no ar.

### Requisitos para condições no interior

Não use ferramentas elétricas em áreas explosivas onde existam líquidos, gases ou pós inflamáveis. Elas criam faíscas que podem incendiar o pó ou vapor.

### Condições de armazenamento

Tempo de vida na prateleira: 4 anos, desde que o produto seja guardado no interior, com ventilação natural, na embalagem a uma temperatura ambiente de -20 °C a 40 °C, e uma humidade relativa nunca superior a 80%.

## 8. RESOLUÇÃO DE PROBLEMAS

Problema	Possíveis causas	Prováveis soluções
A máquina pára de repente após rodar lentamente.	A bateria tem pouca energia.	Tem de carregar a bateria antes da utilização.
A broca ou cabeça de aperto caem facilmente.	A broca ou cabeça de aperto não estão bem apertadas no mandril.	Coloque a broca ou cabeça de aperto no meio dos três dentes do mandril, volte a apertar e verifique visualmente se a broca ou cabeça de aperto ficam inclinadas.
Som anormal na caixa do carreto.	O seletor da velocidade não está no devido lugar.	Tem de pressionar o botão de seleção da velocidade para o respetivo lugar (à frente ou atrás).

## 9. PROTEJA O AMBIENTE

### **Atenção! Retire sempre a bateria antes de efetuar qualquer trabalho na máquina.**

Para limpar, use sempre um pano húmido, mas não molhado. Muitos agentes de limpeza contêm substâncias químicas que podem causar danos nas peças de plástico da máquina. Assim, não use produtos de limpeza fortes ou inflamáveis, como petróleo, diluente, aguarrás ou algo semelhante. Mantenha sempre os orifícios de ventilação sem pó, para evitar o sobreaquecimento.



**CUIDADO!** Este produto possui um símbolo relacionado com a remoção de resíduos elétricos e eletrónicos. Isto significa que este produto não deverá ser eliminado juntamente com o lixo doméstico comum e que deverá ser entregue num sistema de recolha em conformidade com a Diretiva Europeia REEE. Contacte as autoridades locais ou o seu revendedor para obter conselhos quanto à reciclagem. Será então reciclado ou desmontado, de modo a reduzir o impacto no ambiente. O equipamento elétrico e eletrónico pode ser perigoso para o ambiente e para a saúde humana, pois contém substâncias nocivas.

### **Condições de transporte**

O transporte do produto tem de ser em transporte fechado, na embalagem do fabricante ou sem esta, protegendo o produto de danos mecânicos, chuva, exposição a substâncias ativas químicas e conformidade com as medidas de prevenção de transporte de produtos frágeis.



® "O MATERIAL DE EMPACOTAMENTO CONSISTE EM MATERIAL AMIGO DO AMBIENTE. ESTE PODE SER ELIMINADO NOS ECOPONTOS LOCAIS."

## 10. GARANTIA

1. Os produtos da Dexter foram criados com as mais elevadas normas de qualidade. A Dexter fornece uma garantia de 36 meses para os seus produtos a partir da data de compra. Esta garantia aplica-se a todos os defeitos de material e fabrico que possam surgir. Não aceitamos quaisquer outras queixas, seja de que natureza forem, diretas ou indiretas, relacionadas com pessoas e/ou materiais.

2. No caso de um problema ou defeito, primeiro deve consultar sempre o seu revendedor da Dexter. Em grande parte dos casos,

o revendedor da Dexter será capaz de resolver o problema ou corrigir o defeito.

3. As reparações ou substituição de peças não vão para além do período original da garantia.

4. Defeitos que tenham aparecido como resultado de uma utilização inadequada ou desgaste não são abrangidos pela garantia. Entre outras coisas, isto diz respeito a interruptores, interruptores do circuito de proteção e motores, no caso de desgaste.

### 5. A sua queixa dentro da garantia só pode ser processada se:

- Fornecer uma prova da data da compra na forma de recibo.
- Não tenham sido feitas reparações e/ou substituições por terceiros.
- A ferramenta não tenha sido sujeita a uma utilização inadequada (sobrecarga da máquina ou colocação de acessórios que não foram aprovados).
- Não haja danos causados por influências externas ou corpos estranhos, como areia ou pedras.
- Não haja danos causados pelo não seguimento das instruções de segurança e instruções de utilização.

6. As estipulações da garantia aplicam-se juntamente com os nossos termos de venda e de entrega.

7. Ferramentas danificadas enviadas para a Dexter através do seu revendedor Dexter serão recolhidas pela Dexter, desde que o produto esteja devidamente empacotado. Se os bens danificados forem enviados diretamente para a Dexter pelo consumidor, a Dexter só poderá processar estes bens se o consumidor pagar os custos de transporte.

8. Produtos que sejam entregues em más condições de empacotamento não serão aceites pela Dexter.

## 11. VISTA PORMENORIZADA E LISTA DAS PEÇAS SOBRESSELENTES

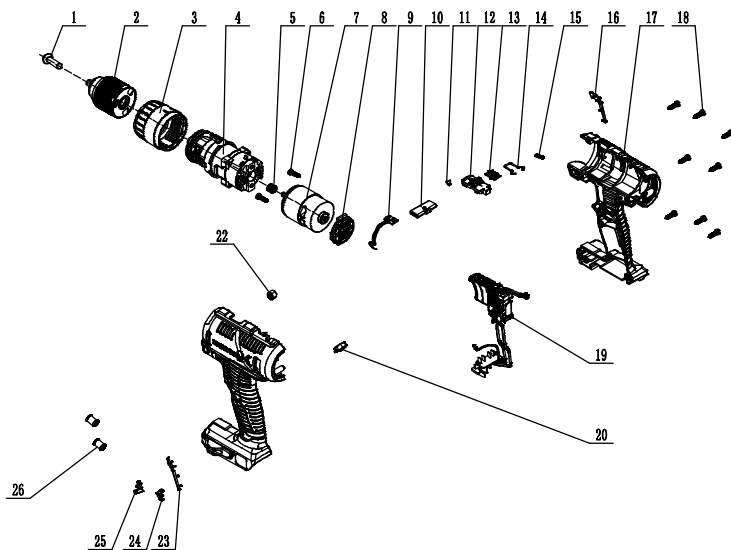

Nº	Descrição	Nº	Descrição
1	Parafuso	13	Cobertura do indicador
2	Mandril	14	Fio elástico
3	Manga do binário	15	Mola do botão da velocidade variável
4	Conjunto da caixa dos carretos	16	Decoração da pega direita
5	Carreto do motor	17	Estrutura
6	Parafuso	18	Parafuso
7	Motor	19	Conjunto do interruptor
8	Cobertura traseira	20	Sombra transparente
9	Quadro da luz	22	Porca
10	Haste de pressão	23	Decoração da pega esquerda
11	Seta Indicadora	24	Seta direita
12	Botão de ajuste da velocidade	25	Seta esquerda
		26	Anel do íman

FR

ES

**PT**

IT

EL

PL

RU

KZ

UA

RO

BR

EN

## DECLARAÇÃO DE CONFORMIDADE CE

**ADEO Services**

**135 Rue Sadi Carnot - CS 00001**

**59790 RONCHIN - France**

**Declaramos que o produto:**

**Berbequim de impacto sem fio**

**Modelo: 20VID2-50A.1**

Satisfaz os requisitos das seguintes Diretivas do conselho:

Diretiva Máquinas 2006/42/CE

Diretiva de Compatibilidade Eletromagnética 2014/30/UE

Diretiva RoHS (UE) 2015/863 retificada pela 2011/65/UE

e em conformidade com as normas:

EN 62841-1:2015

EN 62841-2-1:2018

EN 55014-1:2017

EN 55014-2:2015

IEC 62321-1:2013

IEC 62321-2:2013

IEC 62321-3-1:2013

IEC 62321-4:2013+AMD1:2017 CSV

IEC 62321-5:2013

IEC 62321-6:2015

IEC 62321-7-1:2015

IEC 62321-7-2:2017

ISO 17075-1:2017

IEC 62321-8:2017

Número de série: Consulte a capa traseira.

Últimos dois números do ano aplicados na marca CE: 20



Eric LEMOINE

Responsável pela Qualidade dos Projetos a Nível Internacional

ADEO Services - 135 Rue Sadi Carnot - CS 00001 59790 RONCHIN - França

Feito em Ronchin a 07/07/2020



Leggere attentamente le istruzioni per l'uso e rispettare le avvertenze. Usare queste istruzioni per familiarizzarsi con il prodotto, il suo uso corretto e le avvertenze di sicurezza. Conservare queste istruzioni in un luogo sicuro per utilizzi futuri.

## SIMBOLI



Leggere attentamente le istruzioni.



Questo prodotto è conforme a tutte le direttive europee applicabili, ed è stato effettuato un test di valutazione della conformità a tali direttive.



Simbolo di conformità eurasiatico.



Questo prodotto può essere riciclato. Se deve essere smaltito, portarlo presso un centro di riciclaggio.



Simbolo di conformità alle normative tecniche ucraine applicabili.



Universale: compatibile esclusivamente con Sterwins UP20, Lexman UP20 e Dexter UP20.



Indossare occhiali di sicurezza.



Indossare dispositivi di protezione per le orecchie.



Indossare una maschera antipolvere.



Il mancato rispetto di questa avvertenza comporta il rischio di lesioni personali e danni all'apparecchio o a proprietà.

FR

ES

PT

**IT**

EL

PL

RU

KZ

UA

RO

BR

EN

FR

ES

PT

**IT**

EL

PL

RU

KZ

UA

RO

BR

EN

## INDICE

1. DESTINAZIONE D'USO DEL TRAPANO A PERCUSSIONE DEXTER
2. AVVERTENZE DI SICUREZZA COMUNI A TUTTI GLI UTENSILI ELETTRICI
3. AVVERTENZE DI SICUREZZA SPECIFICHE PER TRAPANI
4. DESCRIZIONE
5. SPECIFICHE TECNICHE
6. UTILIZZO
7. MANUTENZIONE
8. RISOLUZIONE DEI PROBLEMI
9. PROTEZIONE AMBIENTALE
10. GARANZIA
11. VISTA ESPLOSA ED ELENCO DELLE PARTI
12. DICHIARAZIONE DI CONFORMITÀ CE

## 1. DESTINAZIONE D'USO DEL TRAPANO A PERCUSSIONE DEXTER

Grazie per aver acquistato questo prodotto. Leggere attentamente queste istruzioni e conservarle per riferimento futuro.

Questo apparecchio è progettato per la foratura di legno, metallo e cemento.

Questo apparecchio non deve essere utilizzato per altri scopi.

Dopo aver disimballato il prodotto, assicurarsi che sia completo e dotato di tutti gli accessori (se previsti).

Se il prodotto è danneggiato o difettoso, non usarlo e riportarlo presso il rivenditore.

Se l'apparecchio viene ceduto a terzi, includere anche questo manuale di istruzioni. Questo apparecchio non è progettato per l'uso in ambienti commerciali o industriali. L'uso dell'apparecchio in ambienti industriali e commerciali, o per scopi equivalenti, comporta l'annullamento della garanzia.

## 2. AVVERTENZE DI SICUREZZA COMUNI A TUTTI GLI UTENSILI ELETTRICI

**AVVERTENZA! Consultare tutte le avvertenze di sicurezza, le istruzioni, le illustrazioni e le specifiche fornite insieme a questo utensile elettrico.**

Il mancato rispetto delle istruzioni sotto riportate comporta il rischio di scossa elettrica, incendio e/o gravi infortuni.

**Conservare tutte le avvertenze e le istruzioni per futuro riferimento.**

Il termine "utensile elettrico" utilizzato nelle avvertenze indica un utensile elettrico alimentato tramite rete elettrica (con cavo) o batterie (senza cavo).

### 1) SICUREZZA DELL'AREA DI LAVORO

- a) **Mantenere l'area di lavoro pulita e ben illuminata.** Il disordine e la scarsa illuminazione favoriscono gli incidenti.
- b) **Non utilizzare gli utensili elettrici in ambienti con atmosfera esplosiva, ad esempio in presenza di liquidi, gas o polveri infiammabili.** Gli utensili elettrici creano scintille che possono incendiare polveri o fumi.
- c) **Durante l'uso di un utensile elettrico, tenere a distanza i bambini e le persone presenti.** Le distrazioni possono far perdere il controllo dell'apparecchio.

### 2) SICUREZZA ELETTRICA

- a) **Le spine degli utensili elettrici devono essere adatte al tipo di presa. Non modificare la spina in alcun modo. Non usare adattatori con gli utensili elettrici dotati di messa a terra (collegati a massa).** L'uso di spine originali corrispondenti al tipo di presa riduce il rischio di scossa elettrica.
- b) **Evitare il contatto fisico con superfici collegate a terra come tubi, radiatori, fornelli elettrici e frigoriferi.** Il rischio di scossa elettrica aumenta se il proprio corpo è collegato a terra.
- c) **Non esporre gli utensili elettrici a pioggia o umidità.** L'infiltrazione di acqua all'interno di un utensile elettrico aumenta il rischio di scossa elettrica.
- d) **Non utilizzare il cavo in modo improprio. Non usare il cavo per trasportare, tirare o scollegare l'utensile elettrico dalla presa di corrente. Tenere il cavo al riparo da calore, olio, bordi taglienti o parti in movimento.** La presenza di cavi danneggiati o aggrovigliati aumenta il rischio di scossa elettrica.
- e) **Durante l'uso di un utensile elettrico all'aperto, utilizzare una prolunga idonea per usi esterni.** L'uso di un cavo idoneo riduce il rischio di scossa elettrica.
- f) **Se è necessario lavorare in un luogo umido, utilizzare un circuito elettrico dotato di interruttore differenziale (RCD).** L'uso di un interruttore differenziale riduce il rischio di scossa elettrica.

## 2. AVVERTENZE DI SICUREZZA COMUNI A TUTTI GLI UTENSILI ELETTRICI

### 3) SICUREZZA PERSONALE

- a) **Durante l'uso di un utensile elettrico, prestare sempre la massima attenzione e utilizzare il buon senso. Non usare un utensile elettrico se si è stanchi o sotto l'effetto di droghe, alcol o farmaci.** Anche un solo momento di disattenzione durante l'uso dell'utensile elettrico può provocare gravi infortuni.
- b) **Indossare dispositivi di protezione individuale. Indossare sempre protezioni per gli occhi.** I dispositivi di protezione individuali come maschere antipolvere, calzature antiscivolo, caschi e cuffie per le orecchie, se utilizzati quando le circostanze lo richiedono, riducono il rischio di infortuni.
- c) **Prevenire l'avvio accidentale. Assicurarsi che l'interruttore sia in posizione di arresto prima di sollevare, trasportare o collegare l'utensile elettrico alla presa di corrente e/o alla batteria.** Per ridurre il rischio di incidenti, non trasportare gli utensili elettrici tenendo le dita sull'interruttore e non collegarli alla presa di corrente se l'interruttore è in posizione di avvio.
- d) **Rimuovere eventuali chiavi di regolazione o avvitanamento prima di avviare l'utensile elettrico.** Una chiave rimasta inserita in un elemento mobile dell'utensile elettrico può provocare infortuni.
- e) **Non allungarsi eccessivamente. Tenere i piedi a contatto con il pavimento e mantenere sempre l'equilibrio.** Ciò assicura un miglior controllo dell'utensile elettrico in situazioni impreviste.
- f) **Vestirsi in modo adeguato. Non indossare indumenti ampi o gioielli. Tenere capelli, indumenti e guanti lontani dalle parti in movimento.** Indumenti ampi, gioielli e capelli lunghi possono impigliarsi nelle parti in movimento.
- g) **Se sono disponibili dei dispositivi per il collegamento di sistemi per l'estrazione e la raccolta delle polveri, assicurarsi che siano collegati e in uso.** L'uso di tali dispositivi può ridurre i rischi derivanti dalla polvere.
- h) **Non lasciare che la familiarità con l'apparecchio (derivata da un uso frequente) abbassi il livello di attenzione.** Anche una minima distrazione può causare gravi infortuni.

### 4) USO E MANUTENZIONE DELL'UTENSILE ELETTRICO

- a) **Non forzare l'utensile elettrico. Utilizzare l'utensile più adatto al lavoro da svolgere.** L'utensile elettrico è più sicuro ed efficace se utilizzato alla velocità per la quale è stato progettato.
- b) **Non usare l'utensile elettrico se l'interruttore non funziona correttamente.** Un utensile elettrico che non può essere controllato dall'interruttore è pericoloso e deve essere riparato.

## 2. AVVERTENZE DI SICUREZZA COMUNI A TUTTI GLI UTENSILI ELETTRICI

- c) **Scollegare l'utensile elettrico dalla presa di corrente e/o dal gruppo batteria prima di regolarlo, riporlo o sostituire gli accessori.** Tali misure preventive riducono il rischio di avvio accidentale dell'utensile elettrico.
- d) **Riporre gli utensili elettrici fuori dalla portata dei bambini e non permetterne l'uso a persone che non hanno familiarità con l'apparecchio o con queste istruzioni.** Gli utensili elettrici sono pericolosi se utilizzati da persone non competenti.
- e) **Mantenere gli utensili elettrici in buono stato. Verificare che le parti mobili non siano disallineate o inceppate, che i componenti non siano danneggiati e che non siano presenti altri problemi che potrebbero pregiudicare il corretto funzionamento dell'utensile elettrico. Se l'utensile elettrico è danneggiato, farlo riparare prima di utilizzarlo nuovamente.** Molti incidenti sono provocati da utensili elettrici in cattive condizioni.
- f) **Mantenere gli accessori di taglio puliti e affilati.** Un'adeguata manutenzione e affilatura degli accessori da taglio riduce il rischio di inceppamento e facilita il controllo dell'utensile elettrico.
- g) **Usare l'utensile elettrico, gli accessori, le punte ecc. conformemente a queste istruzioni, tenendo conto delle condizioni dell'area di lavoro e del tipo di lavoro da svolgere.** L'uso dell'utensile elettrico per operazioni diverse da quelle per cui è progettato può comportare situazioni di pericolo.
- h) **Tenere le impugnature e le superfici di presa asciutte, pulite e prive di olio o grasso.** Impugnature e superfici di presa scivolose non garantiscono l'uso sicuro e il controllo dell'utensile in situazioni impreviste.

### 5) USO E MANUTENZIONE DELLA BATTERIA

- a) **Ricaricare la batteria esclusivamente con il caricabatteria specificato dal costruttore.** Un caricabatteria adatto a un certo tipo di gruppo batteria può comportare il rischio di incendio se usato con un altro gruppo batteria.
- b) **Usare esclusivamente gruppi batteria progettati specificamente per questo utensile elettrico.** L'uso di altri gruppi batteria comporta il rischio di incendio e infortunio.
- c) **Quando il gruppo batteria non è in uso, tenerlo lontano da piccoli oggetti metallici, ad esempio graffette, monete, chiavi, chiodi, viti ecc. poiché potrebbero creare un collegamento tra i due terminali.** Il cortocircuito dei terminali della batteria comporta il rischio di incendio o ustioni.

## 2. AVVERTENZE DI SICUREZZA COMUNI A TUTTI GLI UTENSILI ELETTRICI

- d) **L'utilizzo improprio dell'utensile elettrico può causare fuoriuscite di liquido dalla batteria: evitare il contatto con tale liquido. In caso di contatto accidentale, lavare con acqua. Se il liquido entra a contatto con gli occhi, consultare un medico.** Il liquido fuoriuscito dalla batteria può causare irritazioni o ustioni.
- e) **Non usare gruppi batteria o utensili danneggiati o modificati.** Le batterie danneggiate o modificate possono manifestare comportamenti imprevisti, con il rischio di incendio, esplosione o infortunio.
- f) **Non esporre il gruppo batteria o l'utensile a fiamme o temperature eccessive.** L'esposizione a fiamme o temperature superiori a 130°C comporta il rischio di esplosione.
- g) **Rispettare tutte le istruzioni relative alla ricarica e non ricaricare il gruppo batteria o l'utensile a temperature diverse da quelle specificate nelle istruzioni.** Una ricarica eseguita in modo improprio o a temperature diverse da quelle specificate può danneggiare la batteria e aumentare il rischio di incendio.

### 6) RIPARAZIONI

- a) **Affidare la riparazione dell'utensile a personale qualificato e utilizzare esclusivamente parti di ricambio identiche.** Ciò garantisce la sicurezza dell'utensile elettrico.
- b) **Non riparare gruppi batteria danneggiati.** La riparazione dei gruppi batteria deve essere effettuata esclusivamente dal fabbricante o da un centro di assistenza autorizzato.

### 3. AVVERTENZE DI SICUREZZA SPECIFICHE PER TRAPANI

#### 1) Avvertenze di sicurezza per tutte le operazioni

**a) Indossare protezioni per le orecchie durante la foratura a percussione.** L'esposizione al rumore può provocare danni all'udito.

NOTA: questa avvertenza si applica esclusivamente ai trapani a percussione.

**b) Usare le impugnature ausiliarie.** La perdita di controllo dell'utensile può provocare gravi infortuni.

NOTA: questa avvertenza si applica esclusivamente agli utensili dotati di impugnature ausiliarie.

**c) Impugnare l'utensile saldamente prima dell'uso.** Questo utensile produce un'elevata potenza, ed è necessario impugnarlo saldamente durante l'uso per evitare il rischio di perdita di controllo e lesioni personali.

**d) Tenere l'utensile elettrico esclusivamente tramite le impugnature isolanti durante le operazioni in cui l'accessorio di taglio può entrare a contatto con cavi elettrici nascosti.**

Se l'accessorio di taglio tocca un cavo elettrificato può trasmettere la corrente alle parti metalliche dell'utensile, esponendo l'operatore al rischio di scossa elettrica.

#### 2) Avvertenze di sicurezza per l'uso di punte da trapano lunghe

**a) Non usare velocità superiori alla velocità massima riportata sulla punta da trapano.** A velocità superiori, la punta può incepparsi quando ruota liberamente senza entrare a contatto con il materiale, comportando il rischio di lesioni gravi.

**b) Iniziare la foratura a bassa velocità, e con l'estremità della punta a contatto con il materiale.** A velocità superiori, la punta può incepparsi quando ruota liberamente senza entrare a contatto con il materiale, comportando il rischio di lesioni gravi.

**c) Applicare pressione esclusivamente in linea retta, in linea con la punta, e non applicare una pressione eccessiva.** Le punte possono piegarsi, comportando il rischio di rottura, perdita di controllo e lesioni personali.

Avvertenza! L'uso dell'apparecchio su materiali pericolosi può produrre polveri tossiche e dannose. Tali polveri possono mettere a rischio la salute dell'operatore e delle persone presenti. Indossare una maschera antipolvere durante il lavoro, tenere le altre persone lontane dall'area di lavoro e usare un sistema di raccolta della polvere.



## 4. DESCRIZIONE

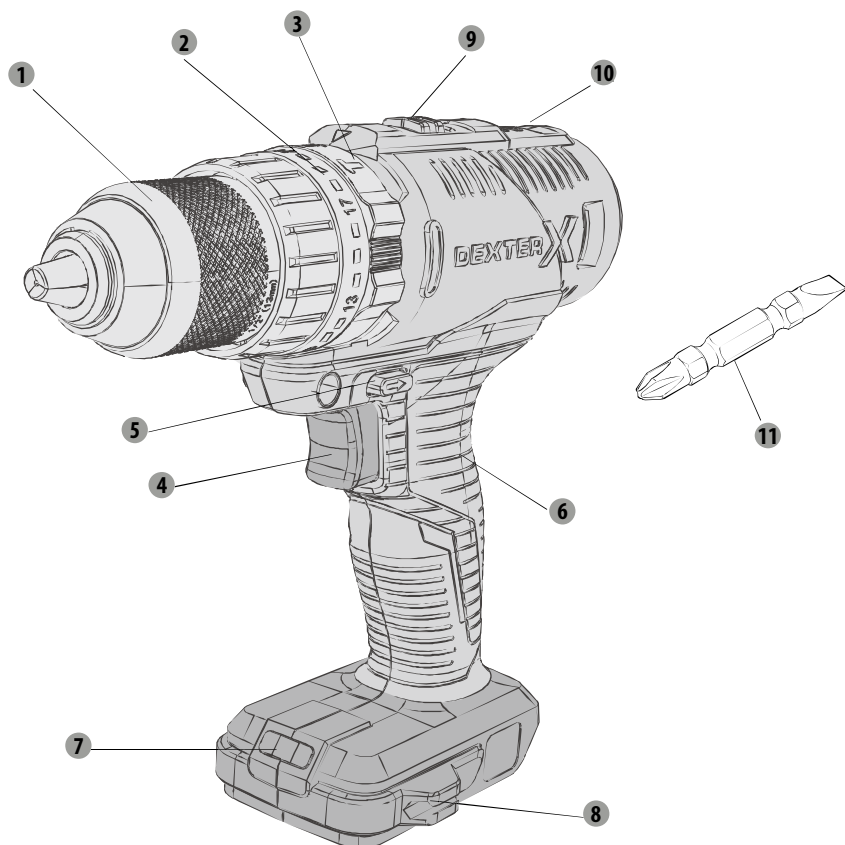

- 1** Mandrino
- 2** Selettore della coppia
- 3** Selettore della modalità
- 4** Interruttore di avvio/arresto
- 5** Selettore della direzione
- 6** Impugnatura
- 7** Luce LED
- 8** Porta-utensile
- 9** Selettore della velocità
- 10** Indicatore della direzione
- 11** 1 punta doppia da 45 mm

## 5. SPECIFICHE TECNICHE

Modello	20VID2-50A.1	
Tipo di motore	Con spazzole	
Tensione nominale	18 V CC (max 20 V CC)	
Velocità a vuoto	0-450/0-1700/min	
Frequenza colpi	22100bpm	
Coppia di stallo statica	34,7 Nm	
Coppia di picco dinamica	50 Nm	
Impostazione della coppia	21	
Modalità operativa	Modalità trapano a percussione, modalità trapano, modalità avvitatore	
Capacità di foratura Nel legno morbido: Nel legno duro: Nel metallo:	max. 35 mm max. 20 mm max. 10 mm	
Mandrino	Ø13 mm max	
Gruppo batteria (non incluso)	20VBA2-25.1	20VBA2-50.1
Capacità batteria	2,5 Ah Li-Ion	5 Ah Li-Ion
N. celle batteria	5	10
Modello gruppo batteria	5INR19/66	5INR19/66-2
Caricabatteria (non incluso)	Modello: 20VCH1-3A.1 Ingresso: 100-240 V~ 50-60 Hz, 75 W Uscita: 21 V CC 3 A	
Caricabatteria (non incluso)	Modello: 20VCH2-6A.1 Ingresso: 100-240 V~ 50-60 Hz, 150 W Uscita: 21 V CC 6 A	
Dichiarazione dei valori di rumorosità conforme a EN 62841 (incertezza pari a 5 db(A))		
- Livello di pressione sonora	86,9 dB(A)	
- Livello di potenza sonora	97,9 dB(A)	
Dichiarazione dei valori di emissione delle vibrazioni conformemente a EN 62841 (incertezza K=1,5 m/s <sup>2</sup> )	Sotto carico, foratura nell'acciaio	2,538 m/s <sup>2</sup>
	Sotto carico, foratura nel cemento	13,095 m/s <sup>2</sup>

## 5. SPECIFICHE TECNICHE



**Indossare protezioni per le orecchie durante l'uso dell'utensile elettrico.**

### **Avvertenza!**

L'emissione di vibrazioni durante l'uso effettivo dell'apparecchio può variare rispetto ai valori dichiarati in base alla modalità d'uso dell'apparecchio.

Adottare adeguate misure di sicurezza per proteggere l'operatore in base alla stima dell'esposizione nelle condizioni reali di utilizzo (tenendo in considerazione tutte le fasi del ciclo di utilizzo: tempo di arresto, di funzionamento a vuoto e di avvio).

Nota

- Il valore totale dichiarato delle vibrazioni è stato misurato con un metodo di valutazione standard e può essere utilizzato per confrontare un utensile con un altro.
- Il valore totale di vibrazioni dichiarato può anche essere utilizzato nella valutazione preliminare dell'esposizione.

Avvertenza!

- Le vibrazioni durante l'uso effettivo dell'utensile elettrico possono variare rispetto a quelle dichiarate, in base alla modalità d'uso dell'utensile.
- Suggestioni per evitare il rischio di vibrazioni: 1) Indossare guanti durante l'utilizzo.  
2) Limitare la durata di utilizzo e ridurre il tempo di avvio.

## 6. UTILIZZO

**Nota: prima di usare l'utensile è necessario acquistare il gruppo batteria compatibile.**

- Inserire il gruppo batteria sulla parte inferiore dell'impugnatura (fino al clic).
- Per rimuovere il gruppo batteria, premere i pulsanti di rilascio sul gruppo batteria ed estrarla.

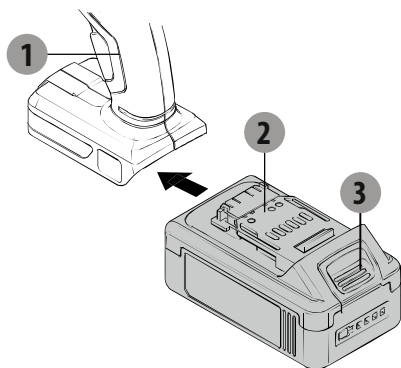

1. Trapano a percussione
2. Gruppo batteria (non incluso)
3. Pulsante di rilascio

### Inserimento delle punte da trapano/avvitatore

- Spostare la sezione posteriore del mandrino all'indietro e ruotare la sezione anteriore del mandrino (direzione di sbloccaggio).
- Inserire la punta da trapano/avvitatore nel mandrino.
- Serrare il mandrino a mano: spostare la sezione posteriore del mandrino all'indietro e ruotare la sezione anteriore del mandrino (direzione di bloccaggio) e controllare che la punta sia fissata saldamente nel mandrino.
- Selezionare la punta da avvitatore corretta per evitare di danneggiare le vite durante l'avvitatura.

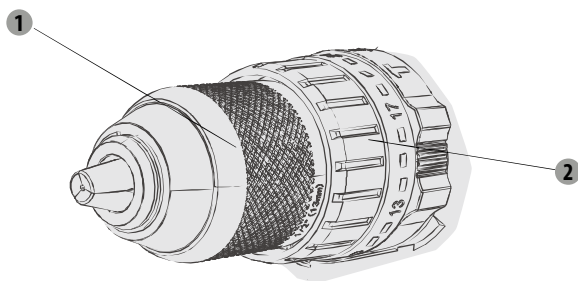

- 1 Mandrino
- 2 Selettore della coppia

## 6. UTILIZZO

### Avvio e arresto

- Per avviare l'utensile, premere l'interruttore di avvio/arresto.
- Per arrestare l'utensile, rilasciare l'interruttore di avvio/arresto.

### Direzione della rotazione

 /  Simboli presenti sul selettore della direzione

Portare il selettore della direzione su 

Portare il selettore della direzione su 

- Modificare la direzione della rotazione esclusivamente quando l'apparecchio non è in funzione!

**ATTENZIONE!** Portare il selettore della direzione in posizione centrale (bloccaggio) prima di regolare l'utensile o modificare la coppia e quando l'utensile non è in uso.

**ATTENZIONE!** L'uso dell'apparecchio a bassa velocità per un lungo periodo aumenta il rischio di surriscaldamento del motore. Per evitare il surriscaldamento, lasciare che il motore si raffreddi a intervalli regolari (interrompere l'uso dell'utensile per 15 minuti).

**ATTENZIONE! Fissare e supportare saldamente il pezzo in lavorazione. Non afferrare o fissare il materiale con le mani per evitare il rischio di lesioni.**

### Velocità variabile

È possibile variare la velocità con l'apposito selettore sulla parte superiore dell'apparecchio. I numeri 1 e 2 indicano le diverse velocità.

### Luce di lavoro LED

Questo utensile è dotato di una luce LED per illuminare l'area di lavoro e migliorare la visione quando si lavora in aree con poca luce.

La luce LED si accende automaticamente quando viene premuto l'interruttore di avvio/arresto.

### Impostazione della coppia

Impostando la coppia è possibile regolare la potenza di avvitatura durante l'uso di una punta da avvitatore, per evitare di danneggiare il pezzo in lavorazione

La coppia varia a seconda della modalità operativa, come descritto di seguito.

. Per l'avvitatura, impostare il selettore della modalità sulla posizione indicata dal simbolo della vite.

. Per la trapanatura, impostare il selettore della modalità sulla posizione indicata dal simbolo della punta da trapano.

. Per la trapanatura a percussione, impostare il selettore della modalità sulla posizione indicata dal simbolo del martello.

Suggerimento: iniziare sempre con la coppia minima e aumentarla se necessario.

## 7. MANUTENZIONE

### Condizioni di applicazioni

Il trapano a percussione è progettato per l'uso in regioni temperate con temperature medie comprese tra 0°C e 50°C e umidità relativa non superiore all'80%, in assenza di precipitazioni atmosferiche ed eccessive quantità di polvere nell'aria.

### Condizioni ambientali

Non usare gli utensili elettrici in presenza di polvere, liquidi o gas infiammabili. Gli utensili creano scintille che possono incendiare tali sostanze.

### Condizioni di conservazione

La durata di vita dell'utensile è di 4 anni, purché sia conservato in interni con un'adeguata ventilazione naturale e a temperature comprese tra -20°C e 40°C e a un'umidità relativa non superiore all'80%.

## 8. RISOLUZIONE DEI PROBLEMI

Problema	Possibile causa	Soluzioni
L'apparecchio smette di funzionare in seguito al rallentamento del motore.	Il gruppo batteria è scarico.	Ricaricare il gruppo batteria prima dell'uso.
La punta da trapano/avvitatore cade facilmente dal mandrino.	La punta da trapano/avvitatore non è fissata saldamente nel mandrino.	Inserire la punta da trapano/avvitatore al centro delle tre ganasce del mandrino, serrarla e ispezionarla senza inclinare l'utensile.
Il motore emette suoni anomali.	Il selettore della direzione non è posizionato correttamente.	Posizionare correttamente il selettore della direzione (avanti o indietro).

## 9. PROTEZIONE AMBIENTALE

**Attenzione! Rimuovere la batteria prima di effettuare qualsiasi operazione di regolazione, manutenzione o riparazione.**

Per la pulizia, usare un panno asciutto o umido, ma non bagnato. Molti detersivi contengono sostanze chimiche che possono danneggiare le parti in plastica dell'apparecchio. Pertanto, non usare agenti di pulizia aggressivi o infiammabili come benzina, diluenti, trementina e simili. Mantenere le aperture di ventilazione prive di depositi di polvere per evitare il rischio di surriscaldamento.



**ATTENZIONE!** Questo prodotto reca il simbolo relativo alla raccolta differenziata delle apparecchiature elettriche ed elettroniche. Ciò significa che il prodotto non deve essere smaltito insieme ai rifiuti domestici ma deve essere portato presso un centro di raccolta conforme alla direttiva europea RAEE. Rivolgersi alle autorità comunali o al rivenditore per informazioni sul riciclaggio. L'apparecchio verrà riciclato o smantellato in modo da ridurre l'impatto sull'ambiente. Gli apparecchi elettrici ed elettronici possono essere pericolosi per l'ambiente e per la salute umana poiché contengono sostanze pericolose.

### Condizioni di trasporto

Il prodotto può essere trasportato, con o senza la confezione originale, in qualsiasi mezzo di trasporto chiuso, purché sia riparato dal rischio di danni meccanici, precipitazioni ed esposizione a sostanze chimiche attive, adottando misure di precauzione per il trasporto di articoli fragili.



**L'IMBALLAGGIO CONSISTE DI MATERIALI ECOCOMPATIBILI. PUÒ ESSERE SMALTITO PRESSO GLI APPOSITI PUNTI DI RICICLAGGIO LOCALI.**

## 10.GARANZIA

1. I prodotti Dexter sono progettati con i più alti standard per il Fai da Te. Dexter offre una garanzia di 36 mesi dalla data di acquisto dei suoi prodotti. La garanzia si applica a tutti gli eventuali difetti di materiali e fabbricazione. Non sono possibili ulteriori reclami, di alcuna natura, diretti o indiretti, relativi a persone e/o materiali.

2. In caso di problema o difetto, rivolgersi al rivenditore Dexter. Nella maggior parte dei casi il rivenditore sarà in grado di risolvere il problema o correggere il difetto.

3. Le riparazioni e la sostituzione dei pezzi non estendono il periodo di garanzia originale.

4. I difetti derivanti da uso improprio o usura non sono coperti dalla garanzia. La presente clausola si riferisce anche agli interruttori di alimentazione, agli interruttori e ai motori del circuito di protezione, in caso di usura.

### 5. La richiesta di garanzia è valida solo se:

- viene fornita la prova della data di acquisto sotto forma di ricevuta;
- non sono state effettuate riparazioni/sostituzioni da parte di terzi;
- l'utensile non è stato usato in modo improprio (sovraccarico o installazione di accessori non approvati);
- non vengono rilevati danni causati da agenti o corpi esterni come sabbia o sassi;
- non risultano danni provocati dal mancato rispetto delle avvertenze e delle istruzioni.

6. Le clausole della garanzia sono parte integrante delle nostre condizioni di vendita e consegna.

7. Gli utensili difettosi possono essere restituiti a Dexter tramite un suo rivenditore purché correttamente imballati. Se il consumatore invia gli utensili difettosi direttamente a Dexter, Dexter potrà ispezionarli solo se il consumatore si fa carico dei costi di spedizione.

8. I prodotti consegnati con confezione non adeguata non saranno accettati da Dexter.

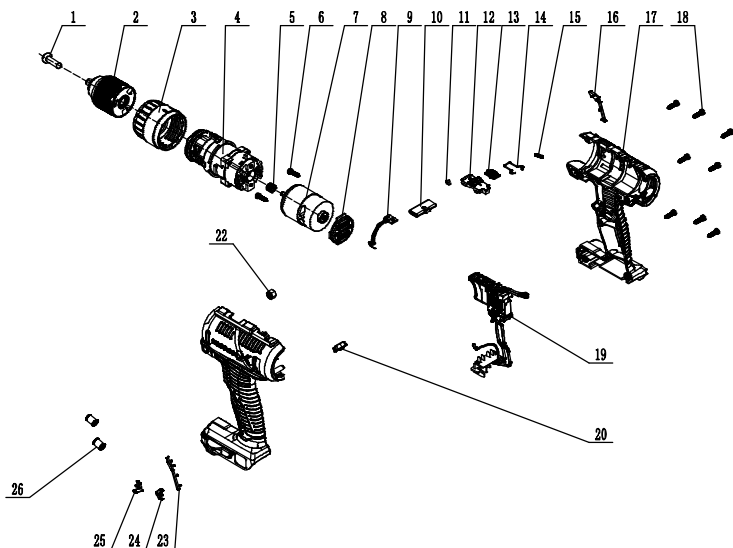

**11. VISTA ESPLOSA ED ELENCO DELLE PARTI**

N.	Descrizione	N.	Descrizione
1	Vite	13	Copertura indicatore
2	Mandrino	14	Filo elastico
3	Anello coppia	15	Molla selettore velocità variabile
4	Gruppo scatola ingranaggi	16	Decorazione impugnatura destra
5	Ingranaggio motore	17	Involucro
6	Vite	18	Vite
7	Motore	19	Gruppo interruttore
8	Copertura posteriore	20	Paraluce trasparente
9	Pannello luce	22	Dado
10	Asta di spinta	23	Decorazione impugnatura sinistra
11	Indicatore a freccia	24	Freccia destra
12	Selettore della velocità	25	Freccia sinistra
		26	Anello magnetico

## 12. DICHIARAZIONE DI CONFORMITÀ CE

**ADEO Services**  
**135 Rue Sadi Carnot - CS 00001**  
**59790 RONCHIN - France**  
**dichiara che il prodotto:**  
**TRAPANO A PERCUSSIONE CORDLESS**  
**Modello: 20VID2-50A.1**

è conforme ai requisiti delle seguenti direttive europee:

Direttiva Macchine 2006/42/EC

Direttiva Compatibilità elettromagnetica 2014/30/UE

Direttiva RoHS (EU)2015/863 che modifica 2011/65/EU

e conforme alle norme:

EN 62841-1:2015

EN 62841-2-1:2018

EN 55014-1:2017

EN 55014-2:2015

IEC 62321-1:2013

IEC 62321-2:2013

IEC 62321-3-1:2013

IEC 62321-4:2013+AMD1:2017 CSV

IEC 62321-5:2013

IEC 62321-6:2015

IEC 62321-7-1:2015

IEC 62321-7-2:2017

ISO 17075-1:2017

IEC 62321-8:2017

N. di serie: fare riferimento al retro della copertina

Ultimi due numeri dell'anno in cui è stato applicato il marchio CE: 20



Eric LEMOINE

Direttore qualità progetto internazionale

ADEO Services 135 Rue Sadi Carnot - CS 00001 59790 RONCHIN - Francia

Ronchin, 07/07/2020

Διαβάστε προσεκτικά τις οδηγίες λειτουργίας και τηρείτε τις παρεχόμενες συστάσεις. Χρησιμοποιήστε τις παρούσες οδηγίες λειτουργίας για να εξοικειωθείτε με το προϊόν, με τη σωστή του χρήση και με τις οδηγίες ασφαλείας. Φυλάξτε τις παρούσες οδηγίες λειτουργίας σε ασφαλές μέρος για μελλοντική αναφορά.

## ΣΥΜΒΟΛΑ



Διαβάστε προσεκτικά το εγχειρίδιο οδηγιών



Το προϊόν πληροί τις σχετικές Ευρωπαϊκές οδηγίες, και έχει εφαρμοστεί μέθοδος αξιολόγησης της συμμόρφωσης με τις εν λόγω οδηγίες.



Σήμανση συμμόρφωσης για τις χώρες της Ευρασίας



Αυτό το προϊόν είναι ανακυκλώσιμο. Αν δεν μπορεί να χρησιμοποιηθεί πλέον, παραδώστε το σε κέντρο ανακύκλωσης απορριμμάτων



Σήμανση συμμόρφωσης σχετικά με τη συμμόρφωση του προϊόντος με τις ισχύουσες τεχνικές διατάξεις στην Ουκρανία.



Γενικά: συμβατότητα μόνο με Sterwins UP20, Lexman UP20 και Dexter UP20



Φοράτε γυαλιά ασφαλείας



Φοράτε προστατευτικά ακοής



Φοράτε μάσκα προστασίας από τη σκόνη



Η παρούσα επισήμανση κινδύνου προειδοποιεί για ζημιά στη συσκευή ή σε άλλες υλικές αξίες ή για σωματικές βλάβες.

FR

ES

PT

IT

**EL**

PL

RU

KZ

UA

RO

BR

EN

FR

ES

PT

IT

**EL**

PL

RU

KZ

UA

RO

BR

EN

## ΠΕΡΙΧΟΜΕΝΑ

1. ΣΚΟΠΟΥΜΕΝΗ ΧΡΗΣΗ ΤΟΥ ΚΡΟΥΣΤΙΚΟΥ ΔΡΑΠΑΝΟΥ DEXTER
2. ΓΕΝΙΚΕΣ ΠΡΟΕΙΔΟΠΟΙΗΣΕΙΣ ΑΣΦΑΛΕΙΑΣ ΓΙΑ ΗΛΕΚΤΡΙΚΑ ΕΡΓΑΛΕΙΑ
3. ΠΡΟΕΙΔΟΠΟΙΗΣΕΙΣ ΑΣΦΑΛΕΙΑΣ ΓΙΑ ΤΡΥΠΑΝΙΑ
4. ΠΕΡΙΓΡΑΦΕΣ
5. ΤΕΧΝΙΚΑ ΧΑΡΑΚΤΗΡΙΣΤΙΚΑ
6. ΛΕΙΤΟΥΡΓΙΑ
7. ΣΥΝΤΗΡΗΣΗ
8. ΑΝΤΙΜΕΤΩΠΙΣΗ ΠΡΟΒΛΗΜΑΤΩΝ
9. ΠΡΟΣΤΑΣΙΑ ΤΟΥ ΠΕΡΙΒΑΛΛΟΝΤΟΣ
10. ΕΓΓΥΗΣΗ
11. ΛΕΠΤΟΜΕΡΗΣ ΠΑΡΟΥΣΙΑΣΗ ΚΑΙ ΚΑΤΑΛΟΓΟΣ ΕΞΑΡΤΗΜΑΤΩΝ
12. ΔΗΛΩΣΗ ΣΥΜΜΟΡΦΩΣΗΣ ΕΚ

## 1. ΣΚΟΠΟΥΜΕΝΗ ΧΡΗΣΗ ΤΟΥ ΚΡΟΥΣΤΙΚΟΥ ΔΡΑΠΑΝΟΥ DEXTER

Ευχαριστούμε που αγοράσατε αυτό το προϊόν. Διαβάστε προσεκτικά αυτές τις οδηγίες λειτουργίας και φυλάξτε τες για μελλοντική αναφορά.

Το μηχάνημα προορίζεται για διάτρηση σε ξύλο, μέταλλο και τσιμέντο.

Το παρόν ηλεκτρικό εργαλείο δεν επιτρέπεται να χρησιμοποιείται για διαφορετικές εργασίες από τις περιγραφόμενες.

Αφότου αφαιρέσετε τη συσκευασία εξασφαλίστε ότι το προϊόν είναι πλήρες με τα αξεσουάρ του (εφόσον υπάρχουν).

Εάν το προϊόν έχει ζημιές ή ελαττώματα, μην το χρησιμοποιήσετε και επιστρέψτε το στον αντιπρόσωπο.

Εάν δώσετε αυτό το εργαλείο σε τρίτους, παραδώστε και το παρόν εγχειρίδιο χρήσης. Επισημαίνουμε ότι το μηχάνημα δεν έχει σχεδιαστεί για χρήση σε εμπορικές ή βιομηχανικές εφαρμογές. Η εγγύηση θα ακυρωθεί αν το μηχάνημα χρησιμοποιηθεί σε εμπορικές, επαγγελματικές ή βιομηχανικές εφαρμογές, ή για παρόμοιους σκοπούς.

## 2. ΓΕΝΙΚΕΣ ΠΡΟΕΙΔΟΠΟΙΗΣΕΙΣ ΑΣΦΑΛΕΙΑΣ ΓΙΑ ΤΑ ΗΛΕΚΤΡΙΚΑ ΕΡΓΑΛΕΙΑ

**ΠΡΟΕΙΔΟΠΟΙΗΣΗ** Μελετήστε όλες τις προειδοποιήσεις ασφαλείας, τις οδηγίες, τις εικόνες και τις προδιαγραφές που συνοδεύουν αυτό το ηλεκτρικό εργαλείο.

Αν δεν τηρηθούν όλες οι οδηγίες που αναφέρονται παρακάτω, μπορεί να προκληθεί ηλεκτροπληξία, φωτιά και/ή σοβαρός τραυματισμός.

**Φυλάξτε όλες τις προειδοποιήσεις και τις οδηγίες για μελλοντική αναφορά.**

Ο όρος ηλεκτρικό εργαλείο στις προειδοποιήσεις αναφέρεται στο ηλεκτρικό σας εργαλείο που λειτουργεί είτε με σύνδεση στην πρίζα (με καλώδιο) είτε με μπαταρίες (χωρίς καλώδιο).

### 1) ΑΣΦΑΛΕΙΑ ΣΤΟΝ ΧΩΡΟ ΕΡΓΑΣΙΑΣ

- a) Διατηρείτε τον χώρο εργασίας καθαρό και καλά φωτισμένο. Η ακαταστασία και ο κακός φωτισμός αυξάνουν την πιθανότητα ατυχημάτων.
- b) Μη χρησιμοποιείτε ηλεκτρικά εργαλεία σε περιβάλλον με εύφλεκτη ατμόσφαιρα, όπου υπάρχουν εύφλεκτα υγρά, αέρια ή σκόνη. Τα ηλεκτρικά εργαλεία δημιουργούν σπινθήρες που μπορεί να αναφλέξουν τη σκόνη ή τις αναθυμιάσεις.
- c) Κρατάτε τα παιδιά και τους παρευρισκόμενους μακριά κατά τη χρήση ενός ηλεκτρικού εργαλείου. Αν αποσπαστεί η προσοχή σας, μπορεί να χάσετε τον έλεγχο του εργαλείου.

### 2) ΗΛΕΚΤΡΙΚΗ ΑΣΦΑΛΕΙΑ

- a) Το φως του ηλεκτρικού εργαλείου πρέπει να ταιριάζει με την πρίζα. Μην τροποποιήσετε ποτέ το φως, με κανέναν τρόπο. Μη χρησιμοποιείτε αντάπτορα στο φως αν το ηλεκτρικό εργαλείο διαθέτει γείωση. Τα μη τροποποιημένα φως και οι κατάλληλες πρίζες περιορίζουν τον κίνδυνο ηλεκτροπληξίας.
- b) Αποφεύγετε την επαφή του σώματός σας με γειωμένες επιφάνειες, όπως σωλήνες, θερμαντικά σώματα, εστίες και ψυγεία. Αν γειωθεί το σώμα σας, αυξάνεται ο κίνδυνος ηλεκτροπληξίας.
- c) Τα ηλεκτρικά εργαλεία δεν πρέπει να εκτίθενται στη βροχή ή σε υγρασία. Αν εισχωρήσει νερό στο ηλεκτρικό εργαλείο, αυξάνεται ο κίνδυνος ηλεκτροπληξίας.
- d) Μην κακομεταχειρίζεστε το καλώδιο. Μη χρησιμοποιείτε ποτέ το καλώδιο για να μεταφέρετε, να τραβήξετε ή να βγάλετε το ηλεκτρικό εργαλείο από την πρίζα. Κρατήστε το καλώδιο μακριά από θερμότητα, λάδια, αιχμηρές ακμές και κινούμενα εξαρτήματα. Τα κατεστραμμένα ή μπλεγμένα καλώδια αυξάνουν τον κίνδυνο ηλεκτροπληξίας.
- e) Όταν χρησιμοποιείτε ένα ηλεκτρικό εργαλείο σε εξωτερικό χώρο, χρησιμοποιείτε καλώδιο προέκτασης κατάλληλο για χρήση σε εξωτερικό χώρο. Τα καλώδια που είναι κατάλληλα για εξωτερικό χώρο περιορίζουν τον κίνδυνο ηλεκτροπληξίας.

## 2. ΓΕΝΙΚΕΣ ΠΡΟΕΙΔΟΠΟΙΗΣΕΙΣ ΑΣΦΑΛΕΙΑΣ ΓΙΑ ΤΑ ΗΛΕΚΤΡΙΚΑ ΕΡΓΑΛΕΙΑ

f) Αν η χρήση του ηλεκτρικού εργαλείου σε υγρό περιβάλλον είναι αναπόφευκτη, χρησιμοποιήστε διάταξη προστασίας ρεύματος διαρροής (RCD). Η διάταξη RCD περιορίζει τον κίνδυνο ηλεκτροπληξίας.

### 3) ΠΡΟΣΩΠΙΚΗ ΑΣΦΑΛΕΙΑ

a) Όταν χρησιμοποιείτε ηλεκτρικά εργαλεία, να είστε πάντα σε εγρήγορση, να προσέχετε τι κάνετε και να χρησιμοποιείτε την κοινή λογική. Μη χρησιμοποιείτε ηλεκτρικά εργαλεία όταν είστε κουρασμένοι ή υπό την επήρεια ναρκωτικών, αλκοόλ ή φαρμάκων. Όταν χρησιμοποιείτε ηλεκτρικά εργαλεία, μια στιγμή απροσεξίας μπορεί να προκαλέσει σοβαρό τραυματισμό.

b) Χρησιμοποιείτε μέσα ατομικής προστασίας. Να φοράτε πάντα προστατευτικά για τα μάτια. Η χρήση του κατάλληλου προστατευτικού εξοπλισμού ανάλογα με τις συνθήκες, όπως μάσκα σκόνης, αντιολισθητικά παπούτσια, κράνος ή ωτοασπίδες, μειώνει τον κίνδυνο τραυματισμού.

c) Αποφεύγετε την τυχαία εκκίνηση του μηχανήματος. Βεβαιωθείτε ότι ο διακόπτης είναι κλειστός (OFF), πριν συνδέσετε το ηλεκτρικό εργαλείο στην πρίζα και/ή στην μπαταρία, καθώς και όταν σηκώνετε ή μεταφέρετε το εργαλείο. Η μεταφορά ηλεκτρικών εργαλείων με το δάχτυλο πάνω στον διακόπτη ή η ενεργοποίηση ηλεκτρικών εργαλείων με ανοιχτό τον διακόπτη μπορεί να προκαλέσει ατύχημα.

d) Αφαιρείτε κάθε κλειδί ρύθμισης και μηχανικό κλειδί πριν θέσετε σε λειτουργία το ηλεκτρικό εργαλείο. Αν το μηχανικό κλειδί ή το ρυθμιστικό εργαλείο παραμένει συνδεδεμένο στο περιστρεφόμενο τμήμα του ηλεκτρικού εργαλείου, μπορεί να προκληθεί τραυματισμός.

e) Μην τεντώνετε έξω από τα όρια. Να πατάτε πάντα σταθερά και να διατηρείτε την ισορροπία σας. Έτσι θα ελέγχετε καλύτερα το ηλεκτρικό εργαλείο αν προκύψει κάποια απροσδόκητη κατάσταση.

f) Φοράτε τα κατάλληλα ρούχα. Μη φοράτε φαρδιά ρούχα ή κοσμήματα. Κρατήστε τα μαλλιά, τα ρούχα και τα γάντια σας μακριά από κινούμενα μέρη. Τα φαρδιά ρούχα, τα κοσμήματα και τα μακριά μαλλιά μπορεί να εμπλακούν σε κινούμενα μέρη.

g) Αν παρέχονται συσκευές για σύνδεση στο σύστημα εξαγωγής ή συλλογής της σκόνης, φροντίστε να τις συνδέσετε και να τις χρησιμοποιήσετε σωστά. Η χρήση συσκευών συλλογής της σκόνης μπορεί να περιορίσει τους κινδύνους που σχετίζονται με τη σκόνη.

h) Λόγω της εξοικείωσης που μπορεί να αποκτήσετε από τη συχνή χρήση δεν πρέπει εφησυχάζετε και να αγνοείτε τις αρχές ασφάλειας για εργαλεία. Μια στιγμή απροσεξίας μπορεί να προκαλέσει σοβαρό τραυματισμό σε κλάσματα δευτερολέπτου.

## 2. ΓΕΝΙΚΕΣ ΠΡΟΕΙΔΟΠΟΙΗΣΕΙΣ ΑΣΦΑΛΕΙΑΣ ΓΙΑ ΤΑ ΗΛΕΚΤΡΙΚΑ ΕΡΓΑΛΕΙΑ

### 4) ΧΡΗΣΗ ΚΑΙ ΦΡΟΝΤΙΔΑ ΤΟΥ ΗΛΕΚΤΡΙΚΟΥ ΕΡΓΑΛΕΙΟΥ

- a) **Μην πιέζετε το ηλεκτρικό εργαλείο πέρα από τις δυνατότητές του. Χρησιμοποιήστε το κατάλληλο ηλεκτρικό εργαλείο για την εκάστοτε εργασία.** Η εργασία θα πραγματοποιηθεί καλύτερα και ασφαλέστερα αν χρησιμοποιηθεί το κατάλληλο ηλεκτρικό εργαλείο στην ταχύτητα για την οποία έχει σχεδιαστεί.
- b) **Μη χρησιμοποιήσετε το ηλεκτρικό εργαλείο αν δεν είναι δυνατόν να τεθεί σε λειτουργία ή να διακοπεί η λειτουργία του με τον διακόπτη.** Κάθε ηλεκτρικό εργαλείο που δεν ελέγχεται από τον διακόπτη είναι επικίνδυνο και πρέπει να επισκευάζεται.
- c) **Αποσυνδέετε το φως από την πρίζα ή/και αφαιρείτε την μπαταρία πριν κάνετε οποιαδήποτε ρύθμιση, αλλάξετε εξαρτήματα ή αποθηκεύσετε το ηλεκτρικό εργαλείο.** Με αυτό τον τρόπο, περιορίζεται ο κίνδυνος να ενεργοποιηθεί κατά λάθος το εργαλείο.
- d) **Αποθηκεύετε τα ηλεκτρικά εργαλεία που δεν χρησιμοποιείτε σε μέρος όπου δεν πλησιάζουν παιδιά και μην αφήνετε να χρησιμοποιηθούν από άτομα που δεν είναι εξοικειωμένα με το εργαλείο ή με αυτές τις οδηγίες.** Τα ηλεκτρικά εργαλεία αποτελούν κίνδυνο όταν χρησιμοποιούνται από ανεκπαίδευτους χρήστες.
- e) **Συντηρείτε σωστά τα ηλεκτρικά εργαλεία. Ελέγχετε για κακή ευθυγράμμιση ή εμπλοκή των κινούμενων εξαρτημάτων, για σπασμένα εξαρτήματα και για κάθε άλλη κατάσταση που μπορεί να επηρεάσει τη λειτουργία του ηλεκτρικού εργαλείου. Αν υπάρχει ζημιά, επισκευάστε το ηλεκτρικό εργαλείο πριν το χρησιμοποιήσετε.** Πολλά ατυχήματα οφείλονται σε ηλεκτρικά εργαλεία που δεν έχουν συντηρηθεί σωστά.
- f) **Διατηρείτε τα κοπτικά εξαρτήματα αιχμηρά και καθαρά.** Όταν τα κοπτικά εξαρτήματα έχουν συντηρηθεί σωστά και είναι αιχμηρά, ελέγχονται ευκολότερα και είναι λιγότερο πιθανό να μπλοκάρουν.
- g) **Χρησιμοποιείτε το ηλεκτρικό εργαλείο, τα εξαρτήματα, τις μύτες κλπ. σύμφωνα με αυτές τις οδηγίες, λαμβάνοντας υπόψη τις συνθήκες εργασίας και την προς εκτέλεση εργασία.** Αν το ηλεκτρικό εργαλείο χρησιμοποιηθεί για εργασία για την οποία δεν προορίζεται, μπορεί να δημιουργηθούν επικίνδυνες καταστάσεις.
- h) **Διατηρείτε τις λαβές και τις επιφάνειες πιασίματος στεγνές, καθαρές και απομακρύνετε από αυτές τυχόν λάδια και γράσο.** Αν γλιστρούν οι χειρολαβές και οι επιφάνειες συγκράτησης, δεν θα μπορείτε να χειριστείτε με ασφάλεια το εργαλείο, ούτε θα μπορείτε να το ελέγξετε αν προκύψει κάποια απροσδόκητη κατάσταση.



## 2. ΓΕΝΙΚΕΣ ΠΡΟΕΙΔΟΠΟΙΗΣΕΙΣ ΑΣΦΑΛΕΙΑΣ ΓΙΑ ΤΑ ΗΛΕΚΤΡΙΚΑ ΕΡΓΑΛΕΙΑ

### 5) ΧΡΗΣΗ ΚΑΙ ΦΡΟΝΤΙΔΑ ΤΟΥ ΕΡΓΑΛΕΙΟΥ ΜΠΑΤΑΡΙΑΣ

- a) Το εργαλείο πρέπει να επαναφορτίζεται μόνο με τον φορτιστή που ορίζει ο κατασκευαστής. Αν ο φορτιστής δεν είναι κατάλληλος για τον συγκεκριμένο τύπο μπαταρίας, μπορεί να προκληθεί φωτιά.
- b) Χρησιμοποιείτε τα ηλεκτρικά εργαλεία μόνο με τις μπαταρίες που προορίζονται για αυτά. Η χρήση οποιασδήποτε άλλης μπαταρίας μπορεί να προκαλέσει κίνδυνο τραυματισμού και πυρκαγιάς.
- c) Όταν η μπαταρία δεν χρησιμοποιείται, φυλάσσετε τη μακριά από μεταλλικά αντικείμενα όπως συνδετήρες, νομίσματα, κλειδιά, καρφιά, βίδες ή άλλα μικρά μεταλλικά αντικείμενα, τα οποία μπορεί να δημιουργήσουν σύνδεση μεταξύ των ακροδεκτών. Αν βραχυκυκλωθούν οι ακροδέκτες της μπαταρίας μεταξύ τους, μπορεί να προκληθούν εγκαύματα ή φωτιά.
- d) Σε περίπτωση κακής χρήσης, μπορεί να εκτοξευτεί υγρό από την μπαταρία. Αποφύγετε την επαφή με αυτό. Σε περίπτωση που υπάρξει επαφή κατά λάθος, ξεπλύνετε με νερό. Αν το υγρό έρθει σε επαφή με τα μάτια, αναζητήστε επιπλέον ιατρική βοήθεια. Τα υγρά της μπαταρίας μπορεί να προκαλέσουν ερεθισμό ή έγκαυμα.
- e) Μη χρησιμοποιείτε την μπαταρία ή το εργαλείο αν έχουν υποστεί φθορές ή τροποποιήσεις. Οι κατεστραμμένες ή τροποποιημένες μπαταρίες μπορεί να προκαλέσουν απροσδόκητα συμβάντα όπως πυρκαγιά, έκρηξη ή κίνδυνο τραυματισμού.
- f) Μην εκθέτετε την μπαταρία ή το εργαλείο στη φωτιά ή σε ακραίες θερμοκρασίες. Αν εκτεθούν σε φωτιά ή σε θερμοκρασία πάνω από 130 °C, μπορεί να προκληθεί έκρηξη.
- g) Ακολουθήστε όλες τις οδηγίες φόρτισης και μη φορτίζετε την μπαταρία ή το εργαλείο σε θερμοκρασίες εκτός του εύρους που αναφέρεται στις οδηγίες. Η ακατάλληλη φόρτιση ή οι θερμοκρασίες εκτός του αναφερόμενου εύρους μπορεί να προκαλέσουν φθορές στην μπαταρία και να αυξήσουν τον κίνδυνο πυρκαγιάς.

### 6) ΣΕΡΒΙΣ

- a) Η συντήρηση του ηλεκτρικού εργαλείου σας πρέπει να γίνεται από εξειδικευμένο τεχνικό επισκευών, χρησιμοποιώντας μόνο τα ίδια ανταλλακτικά. Έτσι διασφαλίζεται η ασφαλής λειτουργία του ηλεκτρικού εργαλείου.
- b) Μην επισκευάζετε κατεστραμμένες μπαταρίες. Το σέρβις μπαταριών πρέπει να πραγματοποιείται αποκλειστικά από τον κατασκευαστή ή από εξουσιοδοτημένους παρόχους υπηρεσιών.

### 3. ΟΔΗΓΙΕΣ ΑΣΦΑΛΕΙΑΣ ΣΧΕΤΙΚΑ ΜΕ ΤΗ ΔΙΑΤΡΗΣΗ

#### 1) Οδηγίες ασφάλειας για όλες τις λειτουργίες

**α) Φοράτε προστατευτικά ακοής κατά την κρουστική διάτρηση.** Η έκθεση σε θόρυβο μπορεί να προκαλέσει απώλεια ακοής.

ΣΗΜΕΙΩΣΗ: Η ανωτέρω προειδοποίηση ισχύει μόνο για κρουστικά δράπανα και παραλείπεται για τα τρυπάνια.

**β) Χρησιμοποιείτε τη βοηθητική λαβή ή τις λαβές.** Η απώλεια ελέγχου μπορεί να προκαλέσει τραυματισμό.

ΣΗΜΕΙΩΣΗ: Η ανωτέρω προειδοποίηση ισχύει μόνο για εργαλεία που παρέχονται με βοηθητική λαβή (λαβές).

**γ) Σταθεροποιήστε σωστά το εργαλείο πριν από τη χρήση.** Αυτό το εργαλείο παράγει υψηλή ροπή και χωρίς κατάλληλη σταθεροποίηση κατά τη λειτουργία, μπορεί ο χειριστής να χάσει τον έλεγχο και να τραυματιστεί.

**Κρατάτε το ηλεκτρικό εργαλείο μόνο από τις μονωμένες λαβές όταν εκτελείτε μια λειτουργία όπου το κοπτικό εξάρτημα ενδέχεται να έρθει σε επαφή με κρυφές καλωδιώσεις.** Αν το κοπτικό εξάρτημα έρθει σε επαφή με ενεργά καλώδια ενδέχεται τα μεταλλικά μέρη του ηλεκτρικού εργαλείου να ενεργοποιηθούν και να προκαλέσουν ηλεκτροπληξία στο χειριστή.

#### 2) Οδηγίες ασφάλειας κατά τη χρήση εξαρτημάτων διάτρησης μεγάλου μήκους

**α) Ποτέ να μη χρησιμοποιείτε υψηλότερη ταχύτητα από τη μέγιστη ονομαστική ταχύτητα του εξαρτήματος διάτρησης.** Σε υψηλότερες ταχύτητες, η μύτη είναι πιθανό να λυγίσει, αν αφεθεί να περιστρέφεται ελεύθερα χωρίς επαφή με το τεμάχιο εργασίας, προκαλώντας τραυματισμό.

**β) Πάντα να ξεκινάτε τη διάτρηση σε χαμηλή ταχύτητα και με το εξάρτημα διάτρησης σε επαφή με το τεμάχιο εργασίας.** Σε υψηλότερες ταχύτητες, η μύτη είναι πιθανό να λυγίσει, αν αφεθεί να περιστρέφεται ελεύθερα χωρίς επαφή με το τεμάχιο εργασίας, προκαλώντας τραυματισμό.

**γ) Εφαρμόζετε πίεση μόνο στην ίδια ευθεία με το εξάρτημα και μην εφαρμόζετε υπερβολική πίεση.** Τα εξαρτήματα διάτρησης μπορεί να λυγίσουν, προκαλώντας θραύση ή απώλεια ελέγχου, με αποτέλεσμα τον τραυματισμό.

Προειδοποίηση: Μπορεί να προκύψουν επιβλαβείς και δηλητηριώδεις σκόνες όταν χρησιμοποιείτε το εργαλείο σε επικίνδυνα υλικά. Αυτές οι σκόνες μπορεί να θέσουν σε κίνδυνο την υγεία του χειριστή και των παρευρισκόμενων. Να φοράτε πάντα μάσκα για τη σκόνη όταν εργάζεστε, κρατάτε τους παρευρισκόμενους μακριά από τον τομέα εργασίας και χρησιμοποιείτε πάντα το σύστημα συλλογής σκόνης (δεν παρέχεται).

#### 4. ΠΕΡΙΓΡΑΦΕΣ

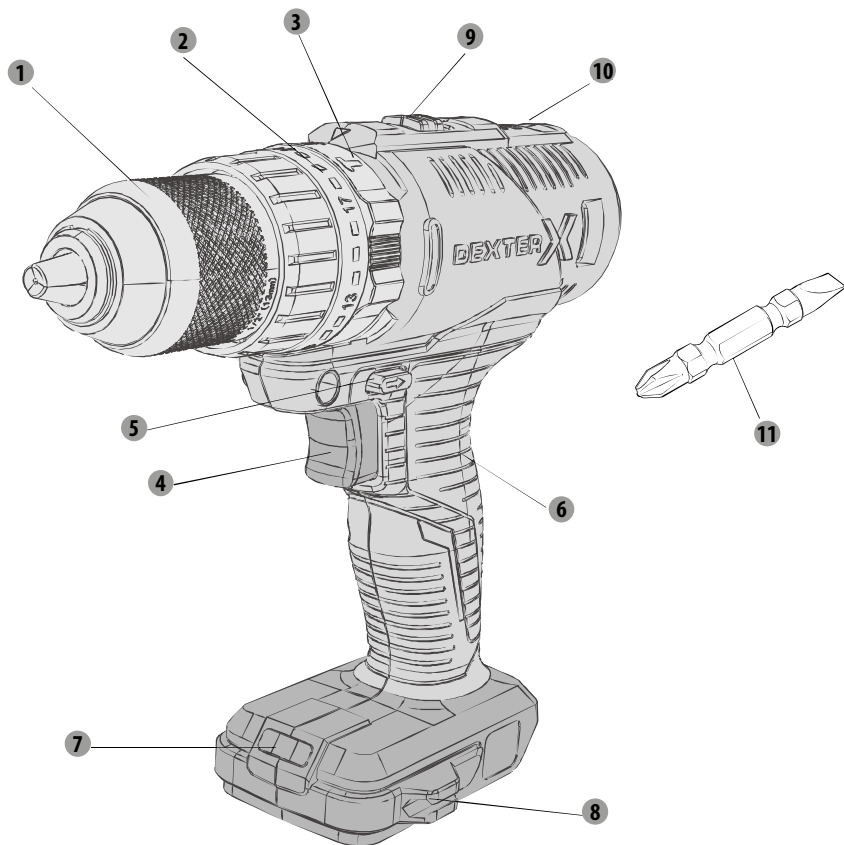

- 1 Τσοκ
- 2 Επιλογέας ροπής
- 3 Δακτύλιος εναλλαγής λειτουργίας
- 4 Διακόπτης on/off
- 5 Διακόπτης αριστερά/ δεξιά
- 6 Λαβή
- 7 Φως LED
- 8 Στήριγμα μύτης
- 9 Επιλογέας ταχύτητας
- 10 Ένδειξη κίνησης προς τα εμπρός και πίσω
- 11 1 τεμ. εξάρτημα διπλού άκρου 45 χιλ.

## 5. ΤΕΧΝΙΚΑ ΧΑΡΑΚΤΗΡΙΣΤΙΚΑ

Μοντέλο	20VID2-50A.1	
Τύπος μοτέρ	με καρβουνάκια	
Ονομαστική τάση	18V d.c.(Μέγ. 20V d.c.)	
Ταχύτητα χωρίς φορτίο	0-450/0-1700/λεπτό	
Ταχύτητα κρούσης	22100bpm (χτύποι ανά λεπτό)	
Στατική ροπή παύσης	34,7Nm	
Δυναμική ροπή αιχμής	50Nm	
Ρύθμιση ροπής	21	
Επιλογέας λειτουργίας	κρουστικής διάτρησης, διάτρησης, καταβιδιού	
Απόδοση διάτρησης		
Σε μαλακό ξύλο:	Μέγ. 35 χιλ.	
Σε σκληρό ξύλο:	Μέγ. 20 χιλ.	
Σε μέταλλο:	Μέγ. 10 χιλ.	
Τσοκ	Ø13χιλ. μέγ.	
Πακέτο μπαταρίας (δεν περιλαμβάνεται)	20VBA2-25.1	20VBA2-50.1
Χωρητικότητα μπαταρίας	2,5Ah ΛΙΘΙΟΥ - ΙΟΝΤΩΝ	5Ah ΛΙΘΙΟΥ - ΙΟΝΤΩΝ
Αρ. κυψελών μπαταρίας	5	10
Κωδικός συστοιχίας	5INR19/66	5INR19/66-2
Φορτιστής (δεν περιλαμβάνεται)	Αρ. μοντέλου: 20VCH1-3A.1 Είσοδος: 100-240V~ 50-60Hz, 75W Έξοδος: 21V d.c. 3A	
Φορτιστής (δεν περιλαμβάνεται)	Αρ. μοντέλου: 20VCH2-6A.1 Είσοδος: 100-240V~ 50-60Hz, 150W Έξοδος: 21V d.c. 6A	
Δήλωση τιμών εκπομπής θορύβου σύμφωνα με πρότυπο EN 62841 (υπολογισθείσα αβεβαιότητα 5 dB(A))		
- Στάθμη ηχητικής πίεσης		86,9dB(A)
- Στάθμη ηχητικής ισχύος		97,9dB(A)
Δήλωση τιμών εκπομπής κραδασμών σύμφωνα με το πρότυπο EN 62841 (υπολογισθείσα αβεβαιότητα 1,5m/s <sup>2</sup> )	Υπό φορτίο, διάτρηση σε χάλυβα	2,538 m/s <sup>2</sup>
	Υπό φορτίο, διάτρηση σε μετόν	13,095 m/s <sup>2</sup>

## 5. ΤΕΧΝΙΚΑ ΧΑΡΑΚΤΗΡΙΣΤΙΚΑ



**Φοράτε προστατευτικά ακοής κατά τη χρήση του ηλεκτρικού εργαλείου.**

### Προειδοποίηση!

Η εκπομπή κραδασμών κατά την πραγματική χρήση του ηλεκτρικού εργαλείου μπορεί να διαφέρει από την αναφερόμενη συνολική τιμή, ανάλογα με τον τρόπο χρήσης του εργαλείου.

Υπάρχει ανάγκη προσδιορισμού μέτρων ασφαλείας για την προστασία του χειριστή, η οποία βασίζεται σε μια εκτίμηση της τιμής έκθεσης υπό πραγματικές συνθήκες χρήσης (λαμβάνοντας υπόψη όλα τα τμήματα του κύκλου λειτουργίας, όπως πόσες φορές διακόπτεται η λειτουργία του εργαλείου και τότε λειτουργεί στο ρελαντί, επιπλέον του χρόνου ενεργοποίησης της σκανδάλης).

Σημείωση:

- Η δηλωθείσα συνολική τιμή κραδασμών έχει μετρηθεί σύμφωνα με μια πρότυπη μέθοδο δοκιμής και μπορεί να χρησιμοποιηθεί για τη σύγκριση ενός εργαλείου με ένα άλλο.
- η δηλωθείσα συνολική τιμή κραδασμών μπορεί επίσης να χρησιμοποιηθεί για μια προκαταρκτική εκτίμηση της έκθεσης.

Προειδοποίηση:

- Η εκπομπή κραδασμών κατά την πραγματική χρήση του ηλεκτρικού εργαλείου μπορεί να διαφέρει από τη δηλωθείσα συνολική τιμή ανάλογα με τον τρόπο χρήσης του εργαλείου
- αποφεύγετε τους κινδύνους από τη δόνηση

Υπόδειξη: 1) Φοράτε γάντια κατά τη χρήση

2) Περιορίστε τον χρόνο χρήσης και ελαττώστε τον χρόνο ενεργοποίησης

## 6. ΛΕΙΤΟΥΡΓΙΑ

**Σημείωση:** Πριν τη λειτουργία πρέπει να προμηθευτείτε το αντίστοιχο πακέτο μπαταρίας.

- Ωθήστε το πακέτο μπαταρίας στο κάτω μέρος της λαβής (μέχρι να κάνει κλικ)
- Απομακρύνετε το πακέτο μπαταρίας πιέζοντας το κουμπί απελευθέρωσης στο πακέτο μπαταρίας και τραβώντας το πακέτο μπαταρίας έξω.

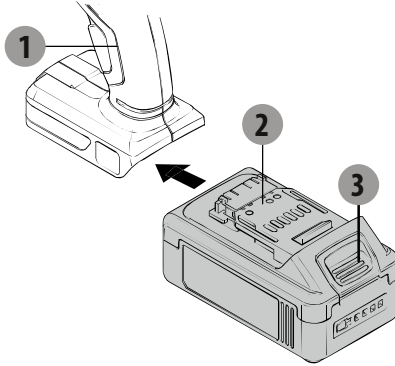

1. Κρουστικό δράπανο
2. Πακέτο μπαταρίας (δεν περιλαμβάνεται)
3. Κουμπί απελευθέρωσης

## Εισαγωγή εξαρτημάτων διάτρησης / κατσαβιδιού

- Κρατήστε το πίσω τμήμα του τσοκ και περιστρέψτε το μπροστινό τμήμα του τσοκ (κατεύθυνση ξεκλειδώματος)
- Εισάγετε το εξάρτημα διάτρησης / κατσαβιδιού μέσα στο τσοκ.
- Σφίξτε το τσοκ με το χέρι (κρατήστε το πίσω τμήμα του τσοκ και περιστρέψτε το μπροστινό τμήμα του τσοκ) (Κατεύθυνση ασφάλισης) και ελέγξτε εάν το εξάρτημα διάτρησης / κατσαβιδιού είναι σφιχτά τοποθετημένο στο τσοκ.
- Επιλέξτε το σωστό εξάρτημα κατσαβιδιού για να αποφύγετε ζημιά στη βίδα κατά τη λειτουργία βιδώματος.

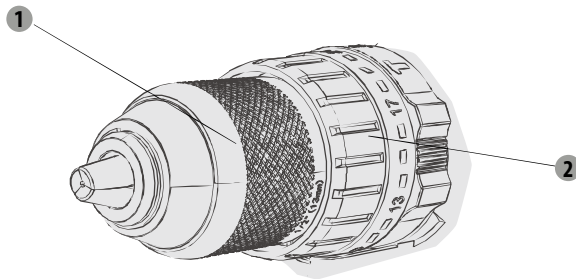



- 1 Τσοκ
- 2 Επιλογέας ροπής

## 6. ΛΕΙΤΟΥΡΓΙΑ

### Διακόπτης on/off

- Για να ενεργοποιήσετε το εργαλείο πιέστε το διακόπτη on/off
- Για να διακόψετε τη λειτουργία του εργαλείου, ελευθερώστε τον διακόπτη on/off

### Διακόπτης αριστερά/ δεξιά

 /  φαίνεται στον διακόπτη αριστερά/δεξιά

Θέστε τον διακόπτη αριστερά/ δεξιά στο 

Θέστε τον διακόπτη αριστερά/ δεξιά στο 

- Αλλάζετε την κατεύθυνση περιστροφής μόνο όταν το μηχανήμα δεν λειτουργεί!

**ΠΡΟΣΟΧΗ!** Θέστε τον διακόπτη αριστερά/δεξιά στο κέντρο, ρυθμίστε τη θέση κλειδώματος κατά τη τοποθέτηση, όταν αλλάζετε τη ρύθμιση ροπής ή όταν το εργαλείο είναι χωρίς φορτίο.

**ΠΡΟΣΟΧΗ!** Η λειτουργία του μηχανήματος με χαμηλή ταχύτητα για μεγάλη χρονική περίοδο αυξάνει τον κίνδυνο υπερθέρμανσης του μοτέρ. Για να εμποδίσετε υπερθέρμανση, αφήνετε τακτικά το μοτέρ να κρυώνει (σταματάτε τη χρήση του μηχανήματος για 15 λεπτά)

**ΠΡΟΣΟΧΗ:** Υποστηρίξτε και σφίγγετε το τεμάχιο επεξεργασίας σωστά. Μη χρησιμοποιείτε το χέρι για να πιάνετε ή σφίγγετε το τεμάχιο επεξεργασίας, μπορεί να προκληθεί τραυματισμός.

### Μεταβλητή ταχύτητα

Μπορείτε να αλλάξετε την ταχύτητα πατώντας το κουμπί επιλογής ταχύτητας στο επάνω μέρος μηχανήματος. Οι αριθμοί 1 και 2 είναι δύο διαφορετικές ταχύτητες.

### Φωτισμός εργασίας LED

Το εργαλείο διαθέτει φωτισμό LED για να φωτίσει το χώρο εργασίας και να βελτιώσει την ορατότητα στους χώρους με ανεπαρκή φωτισμό.

Ο φωτισμός LED ανάβει αυτόματα μόλις πατηθεί η σκανδάλη ενεργοποίησης/απενεργοποίησης.

### Ρύθμιση ροπής

Η ρύθμιση ροπής σας βοηθάει να ρυθμίζετε την ισχύ κίνησης όταν χρησιμοποιείτε ένα εξάρτημα κατασβιδιού. Έτσι εμποδίζεται ζημιά στο τεμάχιο επεξεργασίας

Τρεις καταστάσεις λειτουργίας:

. Για το βίδωμα, θέστε το δακτύλιο ενεργοποίησης λειτουργίας στη θέση που υποδηλώνεται από το σύμβολο βίδας.

. Για τη διάτρηση, θέστε το δακτύλιο ενεργοποίησης λειτουργίας στη θέση που υποδηλώνεται από το σύμβολο μύτης διάτρησης.

. Για τη λειτουργία κρούσης, θέστε το δακτύλιο ενεργοποίησης λειτουργίας στη θέση που υποδηλώνεται από το σύμβολο σφυριού. Συμβουλή: Να ξεκινάτε πάντα με τη χαμηλότερη ρύθμιση ροπής και να την αυξάνετε εφόσον απαιτείται.

## 7. ΣΥΝΤΗΡΗΣΗ

### Τομέας χρήσης

Το κρουστικό δράπανο έχει σχεδιαστεί για χρήση σε εύρη θερμοκρασίας με μια χαρακτηριστική θερμοκρασία 0 °C έως 50 °C, σχετική υγρασία όχι μεγαλύτερη από 80%, χωρίς απευθείας έκθεση στις ατμοσφαιρικές συνθήκες και σε υπερβολική περιεκτικότητα σκόνης στον αέρα.

### Απαιτήσεις συνθηκών στους χώρους

Μη χρησιμοποιείτε τα ηλεκτρικά εργαλεία σε τομείς με κίνδυνο έκρηξης όπου υπάρχουν εύφλεκτα υγρά, αέρια, σκόνες. Τα εργαλεία προκαλούν σπινθήρες οι οποίοι μπορούν να οδηγήσουν στην ανάφλεξη σκόνης, ατμών.

### Συνθήκες αποθήκευσης

Διάρκεια ζωής - 4 χρόνια υπό την προϋπόθεση ότι τα προϊόντα αποθηκεύονται σε εσωτερικό χώρο με φυσικό εξαερισμό μέσα στη συσκευασία σε μια θερμοκρασία αέρα -20 °C έως 40 °C και με σχετική υγρασία όχι μεγαλύτερη από 80%.

## 8. ΑΝΤΙΜΕΤΩΠΙΣΗ ΠΡΟΒΛΗΜΑΤΩΝ

Πρόβλημα	Πιθανές αιτίες	Πιθανές λύσεις
Ο κινητήρας σταματά να λειτουργεί μετά από αργή περιστροφή.	Η μπαταρία έχει χαμηλή ισχύ.	Πρέπει να φορτιστεί το πακέτο μπαταρίας πριν τη λειτουργία
Το εξάρτημα τρυπανιού ή κατσαβιδιού πέφτει εύκολα.	Το εξάρτημα τρυπανιού ή άλλου κατσαβιδιού δεν έχει σφιχτεί καλά στο τσοκ	Τοποθετήστε το εξάρτημα τρυπανιού ή κατσαβιδιού στο κέντρο των τριών σιαγόνων του τσοκ, σφίξτε ξανά και ελέγξτε οπτικά το εξάρτημα τρυπανιού ή κατσαβιδιού χωρίς κλίση.
Μη φυσιολογικός ήχος της μετάδοσης κίνησης.	Ο επιλογέας ταχύτητας δεν είναι στη σωστή θέση	Πρέπει να πιέσετε τον επιλογέα ταχύτητας στη θέση του (μπροστά ή πίσω).



## 9. ΠΡΟΣΤΑΣΙΑ ΤΟΥ ΠΕΡΙΒΑΛΛΟΝΤΟΣ

**Προσοχή! Αφαιρείτε πάντα την μπαταρία πριν πραγματοποιήσετε οποιαδήποτε εργασία πάνω στο μηχάνημα.**

Για τον καθαρισμό, χρησιμοποιείτε πάντα ένα στεγνό ή υγρό, αλλά όχι πολύ βρεγμένο πανί. Πολλά προϊόντα καθαρισμού περιέχουν χημικές ουσίες οι οποίες θα μπορούσαν να προκαλέσουν ζημιά στα πλαστικά μέρη του μηχανήματος. Επομένως μη χρησιμοποιείτε ισχυρά ή εύφλεκτα καθαριστικά όπως βενζίνη, νέφτι, ή παρόμοιους καθαριστικούς παράγοντες. Διατηρείτε πάντα τις οπές εξαερισμού ανοικτές από αποθέματα σκόνης για να αποφύγετε υπερθέρμανση.



**ΠΡΟΣΟΧΗ!** Αυτό το προϊόν φέρει σήμανση για την απόρριψη αποβλήτων ηλεκτρικού και ηλεκτρονικού εξοπλισμού. Αυτό σημαίνει ότι το προϊόν δεν πρέπει να απορριφθεί μαζί με τα οικιακά απόβλητα, αλλά να παραδοθεί σε σύστημα συλλογής που είναι σύμφωνο με την Ευρωπαϊκή Οδηγία ΑΗΗΕ (WEEE). Απευθυνθείτε στις τοπικές αρχές ή στο κατάστημα που αγοράσατε το προϊόν για πληροφορίες όσον αφορά την ανακύκλωση. Στη συνέχεια, το προϊόν θα ανακυκλωθεί ή θα αποσυναρμολογηθεί, ώστε να περιοριστούν οι επιπτώσεις στο περιβάλλον. Τα απόβλητα ηλεκτρικού και ηλεκτρονικού εξοπλισμού μπορεί να είναι επικίνδυνα για το περιβάλλον και την ανθρώπινη υγεία, διότι περιέχουν επικίνδυνες ουσίες.

### Συνθήκες μεταφοράς

Η μεταφορά προϊόντων μπορεί να γίνει σε οιοδήποτε είδος κλειστής συσκευασίας του κατασκευαστή ή χωρίς αυτό με προστασία του προϊόντος έναντι μηχανικής ζημιάς, κακών καιρικών συνθηκών, έκθεσης σε χημικά ενεργές ουσίες και σε συμμόρφωση με προληπτικά μέτρα για τη μεταφορά εύθραυστων προϊόντων.



« Η ΣΥΣΚΕΥΑΣΙΑ ΑΠΟΤΕΛΕΙΤΑΙ ΑΠΟ ΠΕΡΙΒΑΛΛΟΝΤΙΚΑ ΦΙΛΙΚΑ ΥΛΙΚΑ. ΜΠΟΡΕΙ ΝΑ ΑΠΟΡΡΙΦΘΕΙ ΣΤΑ ΤΟΠΙΚΑ ΔΟΧΕΙΑ ΑΝΑΚΥΚΛΩΣΗΣ. »

## 10. ΕΓΓΥΗΣΗ

1. Τα προϊόντα της Dexter έχουν σχεδιαστεί σύμφωνα με τα υψηλότερα πρότυπα ποιότητας εργαλείων DIY. Η Dexter παρέχει μια εγγύηση 36 μηνών για τα μηχανήματά της, από την ημερομηνία αγοράς. Αυτή η εγγύηση ισχύει για όλα τα ελαττώματα σε υλικά και κατασκευή που μπορεί να παρουσιαστούν. Δεν είναι δυνατές κάποιες περαιτέρω απαιτήσεις που σχετίζονται με άτομα ή/και υλικά, οποιασδήποτε φύσης, άμεσες ή έμμεσες.

2. Σε περίπτωση κάποιου προβλήματος ή ελαττώματος, θα πρέπει πρώτα να συμβουλευτείτε τον έμπορο της Dexter. Στις περισσότερες

περιπτώσεις, ο έμπορος της Dexter θα είναι σε θέση να επιλύσει το πρόβλημα ή να επιδιορθώσει το ελαττώμα.

3. Η επισκευή ή η αντικατάσταση εξαρτημάτων δεν παρατείνει την αρχική διάρκεια της εγγύησης.

4. Τα ελαττώματα που οφείλονται σε ακατάλληλη χρήση ή σε φυσιολογική φθορά δεν καλύπτονται από την εγγύηση. Αυτό αφορά, μεταξύ άλλων, τη φθορά των διακοπών, των διακοπών κυκλωμάτων προστασίας και των μοτέρ.

**5. Κάθε αξίωση στο πλαίσιο της εγγύησης θα λαμβάνεται υπ' όψιν μόνον εφόσον:**

- Μπορείτε να αποδείξετε την ημερομηνία αγοράς του προϊόντος, προσκομίζοντας την απόδειξη αγοράς.

- Δεν έχουν πραγματοποιηθεί επισκευές και/ή δεν έχουν αντικατασταθεί εξαρτήματα από τρίτους.

- Το εργαλείο δεν έχει χρησιμοποιηθεί εσφαλμένα (υπερφόρτωση της συσκευής ή τοποθέτηση μη εγκεκριμένων εξαρτημάτων).

- Δεν υπάρχει ζημιά που οφείλεται σε εξωτερικούς παράγοντες ή ξένα σώματα όπως άμμος ή πέτρες.

- Δεν έχει προκληθεί καμία ζημιά επειδή δεν έχουν τηρηθεί οι οδηγίες ασφαλείας και οι οδηγίες χρήσης.

6. Οι όροι της εγγύησης ισχύουν σε συνδυασμό με τους όρους που αφορούν την πώληση και την παράδοση του προϊόντος.

7. Τα ελαττωματικά προϊόντα επιστρέφονται στην Dexter από τον έμπορο της και γίνονται αποδεκτά από την Dexter, μόνο εφόσον έχουν συσκευαστεί κατάλληλα. Αν τα ελαττωματικά προϊόντα αποσταλούν απευθείας στην Dexter από τον πελάτη, η Dexter θα μπορέσει να τα διαχειριστεί μόνο αν ο πελάτης καλύψει τα έξοδα αποστολής τους.

8. Τα προϊόντα που παραδίδονται στην Dexter κακώς συσκευασμένα δεν θα γίνονται αποδεκτά από την Dexter.

## 11. ΛΕΠΤΟΜΕΡΗΣ ΠΑΡΟΥΣΙΑΣΗ ΚΑΙ ΚΑΤΑΛΟΓΟΣ ΕΞΑΡΤΗΜΑΤΩΝ

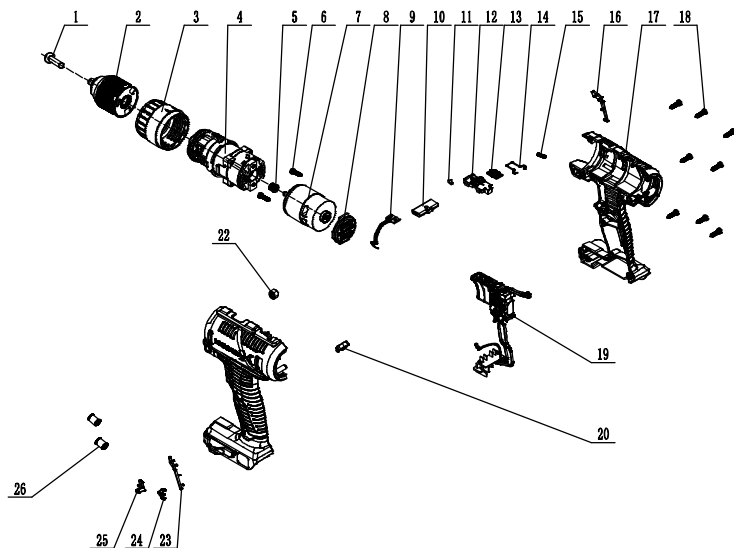

Αρ.	Περιγραφή	Αρ.	Περιγραφή
1	Βίδα	13	Κάλυμμα ένδειξης
2	Τσοκ	14	Ελαστικό σύρμα
3	Χιτώνιο ροπής	15	Ελατήριο κουμπιού μεταβλητής ταχύτητας
4	Συγκρότημα κιβωτίου μετάδοσης κίνησης	16	Δεξιά χειρολαβή, διακοσμητικό
5	Μηχανισμός μοτέρ	17	Περίβλημα
6	Βίδα	18	Βίδα
7	Μοτέρ	19	Διάταξη διακόπτη
8	Πίσω κάλυμμα	20	Διαφανές κάλυμμα
9	Πλακέτα λυχνίας	22	Παξιμάδι
10	Ράβδος ώθησης	23	Αριστερή χειρολαβή, διακοσμητικό
11	Βέλος δείκτη	24	Δεξιό βέλος
12	Κουμπί ρύθμισης ταχύτητας	25	Αριστερό βέλος
		26	Δακτύλιος μαγνήτη

**12. ΔΗΛΩΣΗ ΣΥΜΜΟΡΦΩΣΗΣ ΕΚ**

**ADEO Services**  
**135 Rue Sadi Carnot - CS 00001**  
**59790 RONCHIN - France**  
**Δηλώνει ότι το προϊόν:**  
**Κρουστικό δράπανο μπαταρίας**  
**Μοντέλο: 20VID2-50A.1**

πληροί τις απαιτήσεις που ορίζονται στις ακόλουθες Οδηγίες του Ευρωπαϊκού Συμβουλίου:  
Οδηγία 2006/42/ΕΚ για τα μηχανήματα  
Οδηγία 2014/30/ΕΕ περί Ηλεκτρομαγνητικής Συμβατότητας  
Οδηγία ROHS (ΕΕ) 2015/863 για την τροποποίηση της οδηγίας 2011/65/ΕΕ  
και συμμορφώνεται με τα πρότυπα:  
EN 62841-1:2015  
EN 62841-2-1:2018  
EN 55014-1:2017  
EN 55014-2:2015  
IEC 62321-1:2013  
IEC 62321-2:2013  
IEC 62321-3-1:2013  
IEC 62321-4:2013+AMD1:2017 CSV  
IEC 62321-5:2013  
IEC 62321-6:2015  
IEC 62321-7-1:2015  
IEC 62321-7-2:2017  
ISO 17075-1:2017  
IEC 62321-8:2017

Αρ. σειράς: Ανατρέξτε στην πίσω συνοδευτική σελίδα  
Τελευταία δύο ψηφία έτους πιστοποίησης CE: 20



Eric LEMOINE  
International Project Quality Leader  
ADEO Services 135 Rue Sadi Carnot - CS 00001 59790 RONCHIN - Γαλλία  
Κατασκευάστηκε στο Ronchin 07/07/2020

Prosimy uważnie przeczytać niniejszą instrukcję obsługi i zastosować się do podanych zaleceń. Instrukcja obsługi ma służyć zapoznaniu użytkownika z urządzeniem, właściwymi metodami jego używania oraz instrukcjami dotyczącymi bezpieczeństwa. Instrukcję obsługi należy zachować w bezpiecznym miejscu na przyszłość.

## SYMBOLE



Przeczytaj uważnie instrukcję obsługi



Urządzenie spełnia stosowne dyrektywy Unii Europejskiej i zostało przetestowane pod kątem zgodności z dyrektywami unijnymi.



Euroazjatycki znak zgodności



Ten produkt nadaje się do recyklingu. Jeśli nie da się już go używać, należy go oddać do punktu recyklingu odpadów.



Oznaczenie zgodności informujące, że produkt spełnia stosowne ukraińskie przepisy techniczne.



Uniwersalność: współpracuje tylko z modelami Sterwins UP20, Lexman UP20 i Dexter UP20



Noś okulary ochronne



Noś ochronniki słuchu



Noś maskę przeciwpyłową



Ta informacja o niebezpieczeństwie ostrzega przed możliwością uszkodzenia urządzenia lub innego mienia lub możliwością urazów.

FR

ES

PT

IT

EL

**PL**

RU

KZ

UA

RO

BR

EN

FR

ES

PT

IT

EL

**PL**

RU

KZ

UA

RO

BR

EN

## **SPIS TREŚCI**

1. PRZEZNACZENIE WIERTARKI UDAROWEJ DEXTER
2. OGÓLNE OSTRZEŻENIA DOTYCZĄCE BEZPIECZEŃSTWA UŻYWANIA ELEKTRONARZĘDZI
3. OSTRZEŻENIA DOTYCZĄCE WIERTAREK
4. OPIS
5. DANE TECHNICZNE
6. UŻYTKOWANIE
7. KONSERWACJA
8. ROZWIĄZYWANIE PROBLEMÓW
9. OCHRONA ŚRODOWISKA
10. GWARANCJA
11. WIDOK ROZSTRZELONY I LISTA CZĘŚCI ZAMIENNYCH
12. DEKLARACJA ZGODNOŚCI WE

## 1. PRZEZNACZENIE WIERTARKI UDAROWEJ DEXTER

Dziękujemy za zakup naszego produktu. Prosimy uważnie przeczytać niniejszą instrukcję i zachować ją na przyszłość.

Narzędzie jest przeznaczone do wiercenia otworów w drewnie, metalu i betonie.

Elektronarzędzia nie wolno używać do celów innych niż opisano w instrukcji.

Po rozpakowaniu należy upewnić się, że wyrób jest kompletny i zawiera wszystkie akcesoria (o ile występują).

W przypadku jakichkolwiek uszkodzeń lub usterek prosimy nie używać urządzenia – należy je wtedy zwrócić sprzedawcy.

Jeżeli narzędzie zostanie oddane innym osobom, należy im również przekazać niniejszą instrukcję obsługi. Prosimy pamiętać, że nasze urządzenie nie zostało zaprojektowane do użytku komercyjnego, profesjonalnego lub przemysłowego. W przypadku używania urządzenia do celów komercyjnych, profesjonalnych lub przemysłowych gwarancja traci ważność.

## 2. OGÓLNE OSTRZEŻENIA DOTYCZĄCE BEZPIECZEŃSTWA UŻYWANIA ELEKTRONARZĘDZI

**OSTRZEŻENIE** Prosimy przeczytać wszystkie ostrzeżenia i instrukcje oraz przestudiować specyfikację i ilustracje dostarczone wraz z elektronarzędziem.

Niestosowanie się do wszystkich podanych niżej instrukcji może doprowadzić do porażenia prądem, pożaru i/lub poważnych obrażeń.

**Prosimy zachować na przyszłość wszystkie ostrzeżenia i instrukcje.**

Termin „elektronarzędzie” występujący w ostrzeżeniach dotyczy narzędzia elektrycznego o zasilaniu sieciowym (przewodowego) lub akumulatorowym (bezprowodowego).

### 1) BEZPIECZEŃSTWO W MIEJSCU PRACY

- a) **W miejscu pracy należy dbać o czystość i dobre oświetlenie.** Bałagan i złe oświetlenie sprzyjają wypadkom.
- b) **Elektronarzędzi nie należy używać w miejscach zagrożonych wybuchem, np. w obecności łatwopalnych cieczy, gazów lub pyłu.** Elektronarzędzia wytwarzają iskry, które mogą zapalić opary lub pył.
- c) **W czasie pracy elektronarzędzie należy trzymać z dala od dzieci i osób postronnych.** Chwila nieuwagi może spowodować utratę kontroli nad urządzeniem.

### 2) BEZPIECZEŃSTWO ELEKTRYCZNE

- a) **Wtyczki elektronarzędzi muszą pasować do gniazdka. Nigdy w jakikolwiek sposób nie należy przerabiać wtyczki. Do elektronarzędzi wymagających uziemienia nie należy używać przejściówek.** Oryginalne wtyczki i pasujące do nich gniazdka zmniejszają ryzyko porażenia prądem.
- b) **Należy unikać dotykania ciałem powierzchni uziemionych, takich jak np. rury, kaloryfery, kuchenki i lodówki.** Uziemienie ciała zwiększa ryzyko porażenia prądem.
- c) **Elektronarzędzia należy chronić przed deszczem i wilgocią.** Woda dostająca się do środka elektronarzędzia zwiększa ryzyko porażenia prądem.
- d) **Nie należy nadwyreżać przewodu. Nigdy nie wolno używać przewodu do noszenia lub ciągnięcia elektronarzędzia; nie należy chwytać za przewód, aby wyjąć wtyczkę z kontaktu. Przewód należy chronić przed gorącym, olejem, ostrymi krawędziami i poruszającymi się częściami.** Zaplątane lub uszkodzone przewody zwiększają ryzyko porażenia prądem.
- e) **Podczas używania elektronarzędzia na dworku należy stosować przedłużacz nadający się do używania na dworku.** Używanie przewodu przeznaczonego do stosowania na dworku zmniejsza ryzyko porażenia prądem.
- f) **Jeżeli użycie elektronarzędzia w miejscu o dużej wilgotności jest nieuniknione, należy stosować zasilanie zabezpieczone wyłącznikiem różnicowoprądowym.** Używanie wyłącznika różnicowoprądowego zmniejsza ryzyko porażenia prądem.



## 2. OGÓLNE OSTRZEŻENIA DOTYCZĄCE BEZPIECZEŃSTWA UŻYWANIA ELEKTRONARZĘDZI

### 3) BEZPIECZEŃSTWO OSOBISTE

- a) **Podczas pracy narzędziem należy zachowywać czujność, patrzeć, co się robi i kierować się zdrowym rozsądkiem. Nie należy używać elektronarzędzia, gdy użytkownik jest zmęczony, pod wpływem narkotyków, alkoholu lub leków.** Chwila nieuwagi w czasie posługiwania się elektronarzędziami może spowodować poważne obrażenia.
- b) **Należy używać środków ochrony osobistej. Należy zawsze nosić okulary ochronne.** Stosowanie w odpowiednich warunkach sprzętu ochronnego takiego jak np. maska przeciwpyłowa, buty z podeszwami antypoślizgowymi, kask lub naszniki ochronne zmniejszy ewentualne obrażenia.
- c) **Nie należy dopuszczać do przypadkowego włączenia. Należy pilnować, aby przed podłączeniem narzędzia do zasilania i/lub baterii akumulatorowej oraz przed podniesieniem i przenoszeniem przełącznik był ustawiony w pozycji „wyłączone”.** Trzymanie palca na przełączniku w czasie przenoszenia narzędzi elektrycznych lub podłączanie ich do zasilania, gdy przełącznik jest ustawiony w pozycji „włączone” może doprowadzić do wypadku.
- d) **Przed włączeniem elektronarzędzia należy usunąć wszystkie klucze regulacyjne i inne narzędzia.** Klucz zaczepiony o obracającą się część narzędzia elektrycznego może spowodować obrażenia.
- e) **Nie należy sięgać za daleko. Zawsze należy dbać o utrzymanie równowagi i pewne podparcie nóg.** W nieprzewidzianych sytuacjach zapewnia to lepszą kontrolę nad narzędziem.
- f) **Należy nosić odpowiednią odzież. Nie powinno się nosić luźnych ubrań ani biżuterii. Włosy, odzież i rękawice należy trzymać z dala od poruszających się części.** Luźne ubrania, biżuteria lub długie włosy mogą zaczepić się o poruszające się części.
- g) **Jeżeli urządzenie jest wyposażone w przystawkę do odsysania i zbierania pyłu, należy pilnować, aby była ona podłączona i właściwie stosowana.** Używanie systemów służących do pochłaniania pyłu może zmniejszyć zagrożenia związane z pyłem.
- h) **Nie wolno dopuścić do tego, aby poczucie znajomości narzędzia wynikające z jego częstego używania doprowadziło do lekceważenia i ignorowania zasad bezpieczeństwa.** Jedno lekkomyślne działanie może w ułamku sekundy doprowadzić do ciężkich urazów.

## 2. OGÓLNE OSTRZEŻENIA DOTYCZĄCE BEZPIECZEŃSTWA UŻYWANIA ELEKTRONARZĘDZI

### 4) UŻYWANIE I KONSERWOWANIE ELEKTRONARZĘDZI

- a) **Elektronarzędzia nie należy forsować. Należy używać narzędzia dostosowanego do wykonywanej pracy.** Odpowiednie elektronarzędzie wykona pracę lepiej i bezpieczniej, gdy pozwoli mu się pracować z prędkością/obrotami do jakich zostało zaprojektowane.
- b) **Nie należy używać elektronarzędzia, jeżeli przełącznik nie włącza go lub nie wyłącza.** Każde elektronarzędzie, którego nie da się kontrolować przełącznikiem, jest potencjalnie niebezpieczne i wymaga naprawy.
- c) **Przed jakąkolwiek regulacją, wymianą akcesoriów lub schowaniem elektronarzędzia należy wyjąć wtyczkę z kontaktu i/lub odłączyć od narzędzia akumulator.** Tego typu zapobiegawcze środki ostrożności zmniejszają ryzyko przypadkowego włączenia się narzędzia.
- d) **Nieużywane elektronarzędzia należy przechowywać w miejscu niedostępnym dla dzieci. Osobom, które nie znają narzędzia lub nie zapoznały się z instrukcją nie należy pozwalać go używać.** W rękach nieprzeszkolonych użytkowników narzędzia elektryczne mogą stanowić zagrożenie.
- e) **Elektronarzędzia należy utrzymywać w dobrym stanie. Należy kontrolować, czy części ruchome nie są odchyłone od osi, nie zacinają się i nie są pęknięte lub uszkodzone w inny sposób, który mógłby wpłynąć na działanie elektronarzędzia. W razie uszkodzenia, przed użyciem należy oddać narzędzie do naprawy.** Wiele wypadków wynika ze złej konserwacji narzędzi.
- f) **Należy dbać o czystość i naostrzenie narzędzi tnących.** Odpowiednio utrzymane narzędzia tnące z ostrymi krawędziami tnącymi są mniej narażone na zakleszczanie się i łatwiej jest je kontrolować.
- g) **Elektronarzędzi, akcesoriów, wiertel, bitów, itp. należy używać zgodnie z niniejszą instrukcją, z uwzględnieniem warunków i rodzaju wykonywanej pracy.** Korzystanie z narzędzi niezgodnie z przeznaczeniem może prowadzić do niebezpiecznych sytuacji.
- h) **Należy dbać o to, aby uchwyty były suche, czyste i niezaplamione olejem lub smarem.** Śliskie uchwyty nie pozwalają w bezpieczny sposób kontrolować narzędzia w nieprzewidzianych sytuacjach.

### 5) UŻYWANIE I KONSERWOWANIE NARZĘDZI AKUMULATOROWYCH

- a) **Do ładowania należy używać wyłącznie ładowarki wskazanej przez producenta.** Użycie ładowarki pochodzącej od jednego akumulatora do ładowania innego akumulatora grozi pożarem.
- b) **Elektronarzędzi należy używać wyłącznie z dedykowanymi do nich akumulatorami.** Stosowanie innych akumulatorów może doprowadzić do obrażeń ciała i pożaru.

## 2. OGÓLNE OSTRZEŻENIA DOTYCZĄCE BEZPIECZEŃSTWA UŻYWANIA ELEKTRONARZĘDZI

- c) Jeżeli akumulator nie jest używany, należy go przechowywać z dala od innych przedmiotów metalowych, np. spinaczy, monet, kluczy, gwoździ, śrub i innych drobnych przedmiotów metalowych, które mogłyby spowodować zwarcie wyprowadzeń akumulatora. Zwarcie wyprowadzeń akumulatora może doprowadzić do oparzenia lub pożaru.
- d) W niesprzyjających warunkach może dojść do wycieku cieczy z akumulatora. Należy wtedy unikać wszelkiego kontaktu z tą cieczą. Jeśli dojdzie do kontaktu z elektrolitem, należy spłukać go wodą. Jeżeli płyn dostanie się do oczu, należy dodatkowo zasięgnąć porady lekarza. Płyn wyciekający z akumulatora może powodować podrażnienie lub oparzenia.
- e) Nie należy używać akumulatora lub narzędzia, które są uszkodzone lub zostały poddane przeróbkom. Uszkodzone lub zmodyfikowane akumulatory mogą zachowywać się w sposób nieprzewidywalny, co może doprowadzić do pożaru lub wybuchu lub stwarzać ryzyko urazów.
- f) Nie należy narażać akumulatora lub narzędzia na kontakt z ogniem lub zbyt wysokimi temperaturami. Ogień lub temperatury przekraczające 130°C mogą doprowadzić do wybuchu.
- g) Należy przestrzegać wszystkich instrukcji ładowania. Nie należy ładować akumulatora lub narzędzia poza przedziałem temperatur podanym w instrukcji. Ładowanie w sposób nieprawidłowy lub w temperaturze wykraczającej poza określony zakres może doprowadzić do uszkodzenia akumulatora i zwiększa ryzyko pożaru.

### 6) SERWISOWANIE

- a) Serwisowanie elektronarzędzia należy powierzyć wykwalifikowanemu serwisantowi, a do naprawy używać wyłącznie części zamiennych identycznych z oryginalnymi. Zapewni to bezpieczeństwo eksploatacji elektronarzędzia.
- b) Uszkodzonych akumulatorów nie należy nigdy naprawiać. Jakikolwiek czynności serwisowe przy akumulatorach powinny być wykonywane wyłącznie przez producenta lub pracowników autoryzowanego serwisu.

### 3. OSTRZEŻENIA DOTYCZĄCE BEZPIECZEŃSTWA UŻYWANIA WIERTARKI

#### 1) Instrukcje dotyczące bezpieczeństwa do wszystkich rodzajów czynności

**a) Podczas wiercenia udarowego należy zawsze zakładać nauszники ochronne.** Hałas może doprowadzić do utraty słuchu.

UWAGA: Powyższe ostrzeżenie dotyczy tylko wiertarek udarowych, nie dotyczy ono zwykłych wiertarek.

**b) Należy zawsze używać uchwytu/-ów pomocniczego/-ych.** Utrata kontroli nad urządzeniem może doprowadzić do obrażeń ciała.

UWAGA: Powyższe ostrzeżenie dotyczy tylko narzędzi wyposażonych w uchwyt(y) pomocniczy/-e.

**c) Przed użyciem narzędzie należy odpowiednio podeprzeć.** Narzędzie generuje wysoki moment obrotowy i bez odpowiedniego podparcia narzędzia w czasie jego użytkowania może dojść do utraty kontroli nad nim i w konsekwencji do urazów.

**d) W czasie wykonywania prac, w trakcie których końcówka tnąca może natrafić na ukryty przewód elektryczny, elektronarzędzie należy trzymać za izolowane uchwyty.** Dotknięcie końcówką tnącą przewodu pod napięciem może spowodować, że przez nieizolowane elementy metalowe narzędzia popłynie prąd, co grozi operatorowi porażeniem.

#### 2) Instrukcje bezpieczeństwa dotyczące używania długich wiertł

**a) Nigdy nie należy pracować z większą prędkością niż maksymalna prędkość znamionowa wiertła.** Przy większych prędkościach wiertło kręcące się bez dotykania materiału, w którym wiercony jest otwór może się wykrzywić, co może doprowadzić do urazów.

**b) Należy zawsze rozpoczynać wiercenie z małą prędkością i tak, aby koniec wiertła stykał się z materiałem, w którym wiercony jest otwór.** Przy większych prędkościach wiertło kręcące się bez dotykania materiału, w którym wiercony jest otwór może się wykrzywić, co może doprowadzić do urazów.

**c) Należy dociskać tylko w linii wiertła i nie stosować nadmiernej siły.** Wiertła mogą się skrzywić, co może doprowadzić do ich złamania i do utraty kontroli nad narzędziem, a w konsekwencji do urazów.

Ostrzeżenie: Podczas używania narzędzia do pracy z materiałami niebezpiecznymi mogą powstawać szkodliwe i toksyczne pyły. Pyły te mogą stanowić zagrożenie dla zdrowia operatora i osób postronnych. Podczas pracy należy zawsze nosić maskę przeciwpyłową, należy też pilnować, aby osoby postronne znajdowały się z dala od miejsca pracy. Ponadto należy zawsze używać systemu zbierania pyłu (do dokupienia osobno).

## 4. OPISY

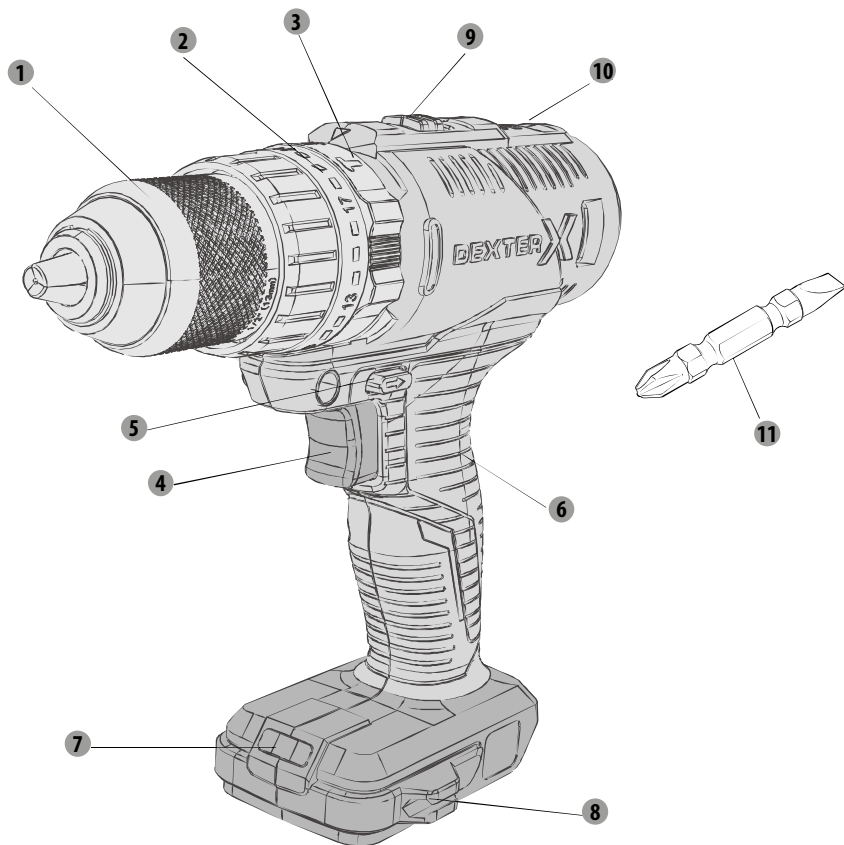

- 1** Uchwyt wiertarski
- 2** Przełącznik wyboru momentu
- 3** Pierścień wyboru funkcji
- 4** Włącznik
- 5** Przełącznik w lewo/w prawo
- 6** Uchwyt
- 7** Lampka LED
- 8** Uchwyt na wiertło
- 9** Przełącznik wyboru prędkości
- 10** Wskaźnik kierunku obrotów: do przodu i w tył
- 11** Bit dwustronny 45 mm 1 szt.

**5. DANE TECHNICZNE**

Model	20VID2-50A.1	
Typ silnika	szczotkowy	
Napięcie znamionowe	18 V , prąd stały (maks. 20 V, prąd stały)	
Prędkość bez obciążenia	0-450/0-1700 obr./min	
Prędkość uderu	22100uderzeń/min	
Statyczny moment utyku	34,7 Nm	
Dynamiczny maksymalny moment obrotowy	50 Nm	
Regulacja momentu obrotowego	21	
Przełącznik wyboru funkcji	tryb wiertarki udarowej, tryb wiertarki, tryb wkrętarki	
Zdolność wiercenia W miękkim drewnie: W twardym drewnie: W metalu:	maks. 35 mm maks. 20 mm maks. 10 mm	
Uchwyt wiertarski	Maks. Ø13 mm	
Akumulator (do dokupienia osobno)	20VBA2-25.1	20VBA2-50.1
Pojemność akumulatora	2,5 Ah, akumulator litowo-jonowy	5 Ah, akumulator litowo-jonowy
Liczba ogniw akumulatora	5	10
Typ akumulatora	51NR19/66	51NR19/66-2
Ładowarka (do dokupienia osobno)	Nr modelu: 20VCH1-3A.1 Wejście: 100-240 V~, 50-60 Hz, 75 W Wyjście: 21 V, prąd stały 3 A	
Ładowarka (do dokupienia osobno)	Nr modelu: 20VCH2-6A.1 Wejście: 100-240 V~, 50-60 Hz, 150 W Wyjście: 21 V, prąd stały 6 A	
Deklarowane wartości emisji hałasu wg normy EN 62841 (z uwzględnieniem niepewności 5 dB(A))		
- Poziom ciśnienia akustycznego		86,9 dB(A)
- Poziom mocy akustycznej		97,9 dB(A)
Deklarowana emisja drgań wg normy EN 62841 (przy założeniu niepewności 1,5 m/s <sup>2</sup> )	Pod obciążeniem, wiercenie w stali	2,538 m/s <sup>2</sup>
	Wiercenie udarowe w betonie	13,095 m/s <sup>2</sup>

## 5. DANE TECHNICZNE



**Podczas pracy z użyciem elektronarzędzia należy nosić ochronniki słuchu.**

### **Ostrzeżenie!**

Emisja drgań w czasie faktycznego używania elektronarzędzia może odbiegać od zadeklarowanej wartości całkowitej, zależnie od sposobów użytkowania.

Środki ostrożności służące ochronie operatora należy określić na podstawie oceny narażenia w rzeczywistych warunkach użytkowania (z uwzględnieniem wszystkich elementów cyklu pracy, tj. oprócz czasu włączenia także okresów takich jak czas, w którym narzędzie jest wyłączone oraz w którym pracuje bez obciążenia).

Uwaga:

- Deklarowana całkowita wartość drgań została zmierzona zgodnie ze standardowymi metodami testowymi i może służyć do porównywania różnych narzędzi.
- Deklarowana całkowita wartość drgań może również służyć do wstępnej oceny narażenia na drgania.

Ostrzeżenie:

- W zależności od sposobu eksploatacji, emisja drgań podczas faktycznego użytkowania elektronarzędzia może się różnić od deklarowanej wartości całkowitej.
- Należy unikać drgań.

Sugestia: 1) Na czas pracy należy zakładać rękawice.

2) Należy ograniczać czas używania i skracać czas uruchamiania.

## 6. UŻYTKOWANIE

### Uwaga: Przed rozpoczęciem pracy należy zakupić pasujący akumulator.

- Wsunąć akumulator w dolną część rękojści (aż da się słyszeć kliknięcie).
- Aby wyjąć akumulator, należy nacisnąć przycisk odblokowujący w akumulatorze i wysunąć akumulator.

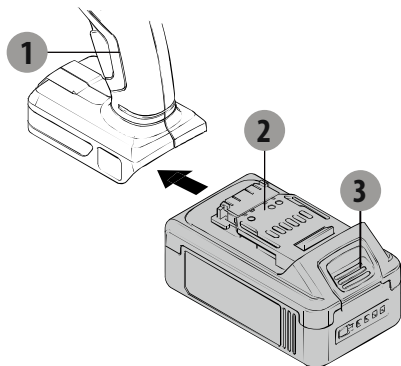

1. Wiertarka udarowa
2. Akumulator (do dokupienia osobno)
3. Przycisk odblokowujący

### Wkładanie wiertła/końcówki do wkręcania

- Należy przytrzymać tylną część uchwytu wiertarskiego i przekręcić część przednią (w kierunku odblokowywania).
- Włożyć wiertło/bit do wkręcania do uchwytu.
- Zakręcić ręcznie uchwyt (przytrzymać tylną część uchwytu i przekręcić część przednią (w kierunku zaciskania)); sprawdzić, czy wiertło/bit do wkręcania jest pewnie zamocowane/-y w uchwycie.
- Aby nie uszkodzić śruby podczas wkręcania/wykręcania, należy wybrać odpowiedni rodzaj końcówki.

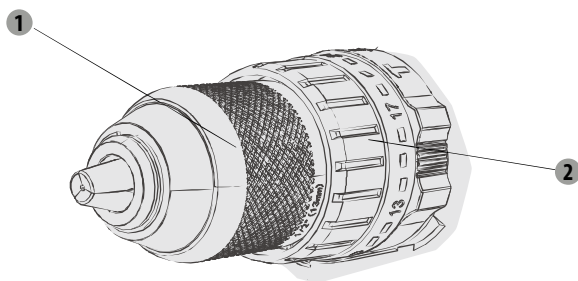

- 1 Uchwyt wiertarski
- 2 Przełącznik wyboru momentu





## 6. UŻYTKOWANIE

### Włącznik

- Aby włączyć narzędzie, należy nacisnąć włącznik.
- Aby wyłączyć narzędzie, wystarczy go puścić.

### Przełącznik w lewo/w prawo

 /  pokazane na przełączniku w lewo / w prawo

Ustawić przełącznik w lewo/w prawo w pozycji 

Ustawić przełącznik w lewo/w prawo w pozycji 

- Kierunek obrotów można zmieniać tylko wtedy, gdy urządzenie nie pracuje!

**OSTROŻNIE!** Na czas konfigurowania ustawień, podczas zmiany momentu obrotowego oraz gdy narzędzie nie pracuje, przełącznik kierunku obrotów (w lewo/w prawo) należy ustawić w pozycji środkowej (zablokowanej).

**OSTROŻNIE!** Długotrwałe używanie narzędzia na niskich obrotach zwiększa ryzyko przegrzania silnika. Aby zapobiec przegrzaniu, należy robić regularne przerwy na ostygnięcie silnika (zatrzymywać narzędzie na 15 minut).

**OSTROŻNIE: Obrabiany element należy podeprzeć i zamocować zaciskami. Nie należy przytrzymywać go ręką lub w zacisku, gdyż może to doprowadzić do urazów.**

### Regulacja prędkości

Użytkownik może zmieniać prędkość pracy przełącznikiem wyboru prędkości znajdującym się u góry narzędzia. Liczby 1 i 2 oznaczają różne prędkości.

### Lampka LED – podświetlenie miejsca pracy

Narzędzie jest wyposażone w lampkę LED do podświetlania miejsca pracy. Lampka poprawia widoczność podczas pracy w słabo oświetlonych miejscach.

Lampka LED włącza się automatycznie w momencie wciśnięcia włącznika spustowego.

### Regulacja momentu obrotowego

Ustawienie momentu obrotowego pomaga regulować moc wkręcania podczas używania śrubokrętu. Pomoże to uniknąć uszkodzenia obrabianego elementu

Trzy tryby pracy:

. Na czas wkręcania śrub, pierścień przełączania funkcji należy ustawić w pozycji oznaczonej symbolem śruby.

. Na czas wiercenia, pierścień przełączania funkcji należy nastawić w pozycji oznaczonej symbolem wiertła.

. Aby włączyć tryb udaru, pierścień przełączania funkcji należy ustawić w pozycji oznaczonej symbolem młota.

Rada: Należy zawsze rozpoczynać od najniższego ustawienia momentu i w razie potrzeby zwiększać.

## 7. KONSERWACJA

### Zastosowanie

Wiertarka udarowa została zaprojektowana do użytkowania i ładowania w temperaturze od 0 do 50°C, przy wilgotności względnej nie większej niż 80% oraz przy założeniach braku bezpośredniego narażenia na opady atmosferyczne i nie występowaniu nadmiernego zapylenia w powietrzu.

### Warunki wymagane w pomieszczeniach

Elektronarzędzi nie należy używać w strefach zagrożenia wybuchem, w pobliżu łatwopalnych cieczy, gazów lub pyłu. Elektronarzędzia wytwarzają iskry, które mogą doprowadzić do zapalenia się pyłu lub oparów.

### Warunki przechowywania

Czas magazynowania wynosi 4 lata, pod warunkiem, że produkty są przechowywane w pomieszczeniu z naturalną wentylacją, w opakowaniu, w temperaturze otoczenia od -20 do 40°C i że wilgotność względna nie przekracza 80%.

## 8. ROZWIĄZYWANIE PROBLEMÓW

Problem	Możliwe przyczyny	Prawdopodobne rozwiązania
Narzędzie przestaje pracować po pewnym czasie pracy na wolnych obrotach.	Rozładowany akumulator.	Przed użyciem należy naładować akumulator.
Wiertło lub bit do wkręcania łatwo wypadają z uchwytu.	Wiertło lub bit nie są dobrze zaciśnięte w uchwycie wiertarskim.	Bit lub wiertło należy umieścić między trzema szczękami uchwytu wiertarskiego i zaciśnąć w nim. Następnie należy wizualnie sprawdzić, czy bit lub wiertło się nie przekrzywiły.
Nietypowe odgłosy z przekładni.	Przełącznik prędkości ustawiony w niewłaściwej pozycji.	Należy przesunąć przełącznik w odpowiednią pozycję (w jedną lub w drugą stronę).

## 9. OCHRONA ŚRODOWISKA

**Uwaga! Przed wykonaniem jakichkolwiek prac przy narzędziu należy zawsze wyjąć akumulator.**

Do czyszczenia należy zawsze używać suchej lub wilgotnej ściereczki, ale nigdy mokrej. Wiele środków czyszczących zawiera substancje chemiczne, które mogą uszkodzić plastikowe części narzędzia. Dlatego też nie należy używać jakichkolwiek silnych lub łatwopalnych środków czyszczących takich jak benzyna, rozpuszczalnik do farb, terpentyna lub podobne substancje. Aby nie dopuścić do przegrzania, otwory wentylacyjne muszą być zawsze całkowicie drożne.



**OSTROŻNIE!** Ten produkt oznakowano symbolem usuwania zużytego sprzętu elektrycznego i elektronicznego. Oznacza to, że produktu nie należy wyrzucać razem ze zwykłymi odpadami gospodarstw domowych, lecz należy go oddać w ramach systemu zbiórki spełniającego wymagania europejskiej dyrektywy w sprawie zużytego sprzętu elektrycznego i elektronicznego (WEEE). W celu uzyskania informacji na temat recyklingu należy się skontaktować z dystrybutorem lub władzami lokalnymi. Następnie, aby ograniczyć wpływ na środowisko, produkt zostanie poddany recyklingowi lub demontażowi. Ze względu na zawartość niebezpiecznych substancji, sprzęt elektryczny i elektroniczny może być niebezpieczny dla środowiska i zdrowia człowieka.

### Warunki transportu

Dopuszcza się dowolny rodzaj transportu zamkniętego, w opakowaniu producenta lub bez, pod warunkiem jednak zabezpieczenia produktu przed uszkodzeniem mechanicznym, opadami atmosferycznymi, działaniem substancji aktywnych chemicznie i stosowania środków ostrożności dotyczących transportu towarów kruchych i delikatnych.



**OPAKOWANIE JEST WYKONANE Z MATERIAŁU PRZYJAZNEGO DLA ŚRODOWISKA. MOŻNA JE WYRZUCIĆ DO NAJBLIŻSZEGO POJEMNIKA NA ODPADY PRZEZNACZOPNE DO RECYKLINGU.**

## 10. GWARANCJA

1. Produkty firmy Dexter zostały zaprojektowane zgodnie z najwyższymi normami jakości przewidzianymi dla narzędzi dla majsterkowiczów; firma Dexter udziela na swoje narzędzia 36-miesięcznej gwarancji liczonej od daty zakupu. Gwarancja obejmuje wszystkie ewentualne wady materiałowe i produkcyjne. Jakikolwiek inne roszczenia, bezpośrednie lub pośrednie, dotyczące osób i/lub materiałów, nie będą uwzględniane, niezależnie od ich rodzaju.

2. W razie wystąpienia problemu lub usterki należy zawsze najpierw skonsultować się ze swoim dystrybutorem produktów firmy Dexter. W większości

przypadków dystrybutor produktów firmy Dexter będzie w stanie rozwiązać problem lub naprawić usterkę.

3. Naprawy lub wymiana części nie powodują przedłużenia pierwotnego okresu gwarancyjnego.

4. Gwarancja nie obejmuje usterek powstałych w wyniku niewłaściwego użytkowania lub zwykłego zużycia. Dotyczy to m.in. przełączników, wyłączników obwodu zabezpieczającego i silnika (w przypadku zużycia).

**5. Roszczenie gwarancyjne może być rozpatrzone tylko pod następującymi warunkami:**

- Dostarczenie, w postaci paragonu kasowego, dowodu poświadczającego datę zakupu.
- W urzędzeniu nie były wykonywane przez strony trzecie jakiegokolwiek naprawy i/lub wymiany.
- Narzędzie nie było niewłaściwie użytkowane (przeciążanie, zakładanie akcesoriów niezatwierdzonych przez producenta).
- Brak uszkodzeń spowodowanych czynnikami lub przedmiotami zewnętrznymi, np. piaskiem lub kamieniami.
- Brak uszkodzeń spowodowanych nieprzestrzeganiem instrukcji bezpieczeństwa i instrukcji użytkowania.

6. Warunki gwarancji obowiązują łącznie z naszymi warunkami sprzedaży i dostawy.

7. Uszkodzone narzędzia zwracane do firmy Dexter za pośrednictwem dystrybutora zostaną odebrane przez firmę Dexter pod warunkiem odpowiedniego ich zapakowania. Jeżeli klient wysłał uszkodzone towary bezpośrednio do firmy Dexter, producent rozpatrzy roszczenie tylko w przypadku opłacenia kosztów przesyłki przez klienta.

8. Firma Dexter odmówi przyjęcia produktów, których opakowanie będzie niewłaściwe lub w złym stanie.

## 11. WIDOK ROZSTRZELONY I LISTA CZĘŚCI ZAMIENNYCH

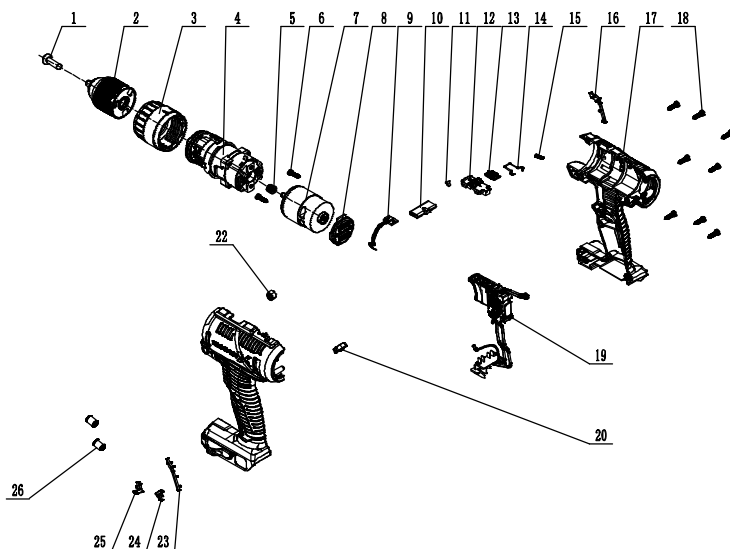

NR	Opis	NR	Opis
1	Śruba	13	Pokrywa wskaźnika
2	Uchwyt wiertarski	14	Drut elastyczny
3	Tuleja momentu obrotowego	15	Sprężyna przycisku regulacji prędkości
4	Przekładnia (zespół)	16	Zdobienie prawej strony rękojeści
5	Przekładnia silnika	17	Obudowa
6	Śruba	18	Śruba
7	Silnik	19	Przełącznik (zespół)
8	Pokrywa tylna	20	Przezroczysta osłona lampki
9	Płytko lampki	22	Nakrętka
10	Popychacz	23	Zdobienie lewej strony rękojeści
11	Strzałka wskazująca	24	Strzałka prawa
12	Przycisk regulacji prędkości	25	Strzałka lewa
		26	Pierścień magnetyczny

## 12. DEKLARACJA ZGODNOŚCI WE

**ADEO Services**  
**135 Rue Sadi Carnot – CS 00001**  
**59790 RONCHIN – France**  
**Oświadczam, że poniższy produkt:**  
**AKUMULATOROWA WIERTARKA UDAROWA**  
**Model: 20VID2-50A.1**

spełnia wymagania określone w następujących dyrektywach Rady:

Dyrektywa maszynowa 2006/42/WE

Dyrektywa w sprawie kompatybilności elektromagnetycznej (EMC) 2014/30/UE

Dyrektywa (UE) w sprawie RoHS 2015/863 zmieniająca dyrektywę 2011/65/UE

oraz spełnia normy:

EN 62841-1:2015

EN 62841-2-1:2018

EN 55014-1:2017

EN 55014-2:2015

IEC 62321-1:2013

IEC 62321-2:2013

IEC 62321-3-1:2013

IEC 62321-4:2013+AMD1:2017 CSV

IEC 62321-5:2013

IEC 62321-6:2015

IEC 62321-7-1:2015

IEC 62321-7-2:2017

ISO 17075-1:2017

IEC 62321-8:2017

Nr seryjny: patrz okładka tylna

Ostatnie dwie cyfry roku, w którym naniesiono oznaczenie CE: 20



Eric LEMOINE

Lider jakości projektów międzynarodowych

ADEO Services 135 Rue Sadi Carnot – CS 00001 59790 RONCHIN – France/Francja

Sporządzono w Ronchin 07/07/2020

# DEXTER



Аккумуляторная  
дрель ударная

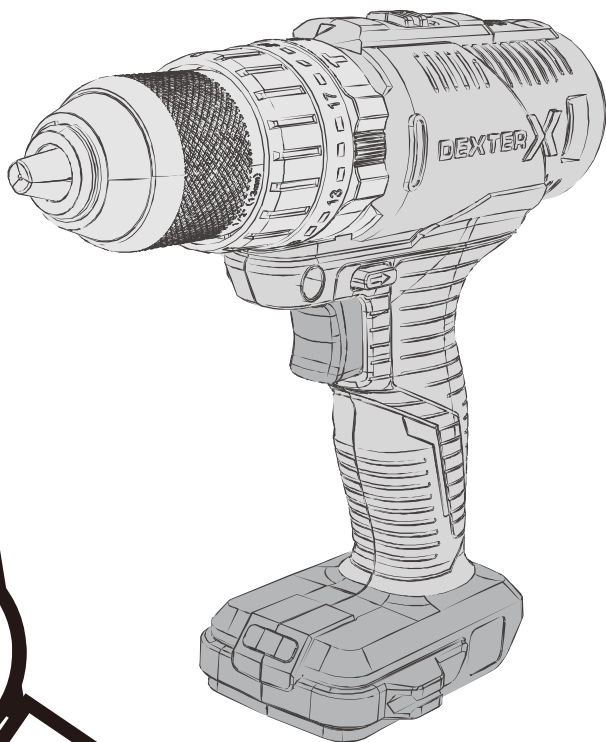

EAN CODE :3276000698005

## **RU** Руководство по эксплуатации

### Наименование и адрес производителя

Чжэцзян Минлэй Тулз Индастри Ко Лтд. № 188, Иньдун Норт Роуд, Иньчжоу Биньхай Инвестмент энд Бизнес Инкубэйшн, Нинбо Сити, Чжэцзян Провинс, Китай

Лицо уполномоченное принимать претензии по качеству товара: ООО «Леруа Мерлен Восток»- 141031, Московская обл. г. Мытищи, Осташковское ш. 1, РФ.

Сделано в Китае      Дата производства: **04/2020**

Срок службы:      **5 лет**

Копию сертификата соответствия или декларации о соответствии на данный товар можно получить на информационной стойке любого из магазинов Леруа Мерлен .

дата публикации руководства : **2020/07-V01**

номер сертификата:**010/2011, 020/2011; 037/2016**

Модель поставщика: 20VID2-50A.1

Номер партии: 100183310520





Внимательно прочитайте руководство по эксплуатации и изучите примечания. Данное руководство позволяет ознакомиться с устройством, правилами его использования и инструкциями по технике безопасности. Храните руководство в надежном месте для использования в будущем.

## УСЛОВНЫЕ ОБОЗНАЧЕНИЯ



Внимательно прочитайте руководство.



Устройство соответствует действующим европейским директивам и было оценено в соответствии с данными директивами.



Соответствует основным требованиям стандартов безопасности директив Российской Федерации.



Это изделие подлежит переработке. Если оно больше не пригодно для использования, сдайте его в центр переработки отходов.



Знак соответствия применимым техническим требованиям Украины.



Universal: совместимость только с Sterwins UP20, Lexman UP20 и Dexter UP20



Используйте защитные очки.



Используйте средства защиты органов слуха.



Надевайте респиратор.



Этот символ предупреждает о риске повреждения устройства или другого имущества, а также получения травм.

FR

ES

PT

IT

EL

PL

**RU**

KZ

UA

RO

BR

EN

## СОДЕРЖАНИЕ

1. НАЗНАЧЕНИЕ УДАРНОЙ ДРЕЛИ DEXTER
2. ОБЩИЕ ПРАВИЛА ТЕХНИКИ БЕЗОПАСНОСТИ ПРИ РАБОТЕ С ЭЛЕКТРОИНСТРУМЕНТАМИ
3. ПРАВИЛА ТЕХНИКИ БЕЗОПАСНОСТИ ПРИ СВЕРЛЕНИИ
4. ОПИСАНИЕ
5. ТЕХНИЧЕСКИЕ ХАРАКТЕРИСТИКИ
6. ЭКСПЛУАТАЦИЯ
7. ОБСЛУЖИВАНИЕ
8. УСТРАНЕНИЕ НЕПОЛАДОК
9. ЗАЩИТА ОКРУЖАЮЩЕЙ СРЕДЫ
10. ГАРАНТИЯ
11. ИЗОБРАЖЕНИЕ В РАЗОБРАННОМ ВИДЕ И СПИСОК ЧАСТЕЙ УСТРОЙСТВА
12. ДЕКЛАРАЦИЯ СООТВЕТСТВИЯ НОРМАМ ЕС

## 1. НАЗНАЧЕНИЕ УДАРНОЙ ДРЕЛИ DEXTER

Благодарим за приобретение данного изделия. Внимательно прочтите все инструкции и сохраните их для дальнейшего использования.

Данный инструмент предназначен для сверления древесины, металла и бетона. Этот электроинструмент нельзя использовать ни для каких иных целей.

После распаковки убедитесь в наличии всех аксессуаров (если предусмотрены). Если устройство повреждено или имеет какие-либо неисправности, не используйте его и верните обратно продавцу.

При передаче устройства другим лицам передавайте также и данное руководство. Помните, что наше оборудование не предназначено для использования в коммерческих, торговых или промышленных целях. Гарантия будет аннулирована, если устройство используется в коммерческих, торговых или промышленных целях или для подобных нужд.

## 2. ОБЩИЕ ПРАВИЛА ТЕХНИКИ БЕЗОПАСНОСТИ ПРИ РАБОТЕ С ЭЛЕКТРОИНСТРУМЕНТАМИ

**ПРЕДУПРЕЖДЕНИЕ.** Прочитайте все правила безопасности, инструкции, иллюстрации и спецификации, прилагаемые к этому электроинструменту.

Невыполнение изложенных ниже инструкций может привести к поражению электрическим током, пожару и (или) тяжелым травмам.

**Сохраните все предупреждения и инструкции для использования в будущем.**

Термин «электроинструмент» в предупреждениях означает электрический инструмент с питанием от сети (с кабелем) или электрический инструмент с питанием от аккумулятора (без кабеля).

### 1) БЕЗОПАСНОСТЬ РАБОЧЕГО МЕСТА

- a) **Обеспечьте чистоту и освещенность рабочего места.** Загроможденные и плохо освещенные места служат причиной несчастных случаев.
- b) **Не используйте электроинструменты во взрывоопасных местах, например вблизи горючих жидкостей, газов или пыли.** Электроинструменты генерируют искры, которые могут воспламенить пыль или испарения.
- c) **Не позволяйте детям и посторонним находиться вблизи работающего электроинструмента.** Отвлекающие факторы могут привести к потере контроля.

### 2) ЭЛЕКТРОТЕХНИЧЕСКАЯ БЕЗОПАСНОСТЬ

- a) **Вилка электроинструмента должна соответствовать розетке. Никогда не переделывайте вилку. Не используйте никакие переходники для вилок электроинструментов с заземлением.** Использование оригинальных вилок и соответствующих им розеток уменьшает риск поражения электрическим током.
- b) **Избегайте прикосновений к заземленным объектам, таким как трубы, радиаторы, плиты и холодильники.** Риск поражения электрическим током выше, когда тело заземлено.
- c) **Не подвергайте электроинструменты воздействию дождя или влаги.** При попадании воды в электроинструмент увеличивается риск поражения электрическим током.
- d) **Обращайтесь с кабелем аккуратно. Никогда не переносите, не тяните и не выключайте электроинструмент за кабель. Держите кабель подальше от источников тепла, масла, острых предметов или движущихся частей.** Поврежденные или запутанные кабели повышают риск поражения электрическим током.
- e) **Для работы с электроинструментом вне помещения используйте предназначенный для этого удлинительный кабель.** Использование кабеля, подходящего для использования вне помещения, снижает риск поражения электрическим током.

## 2. ОБЩИЕ ПРАВИЛА ТЕХНИКИ БЕЗОПАСНОСТИ ПРИ РАБОТЕ С ЭЛЕКТРОИНСТРУМЕНТАМИ

f) Если использование электроинструмента в сыром месте неизбежно, подключайте его через устройство защитного отключения (УЗО). Использование УЗО снижает риск поражения электрическим током.

### 3) ЛИЧНАЯ БЕЗОПАСНОСТЬ

a) При использовании электроинструмента будьте бдительны, следите за своими действиями и следуйте здравому смыслу. Не пользуйтесь электроинструментом, если вы устали или находитесь под воздействием наркотиков, алкоголя или медикаментов. Даже кратковременная невнимательность при работе с электроинструментом может привести к тяжелым травмам.

b) Используйте средства индивидуальной защиты. Всегда используйте защитные средства для глаз. Использование защитных средств, таких как респиратор, нескользкая защитная обувь, каска и средства защиты органов слуха в соответствующих условиях уменьшает риск получения травм.

c) Не допускайте случайного запуска инструмента. Перед подключением инструмента к сети питания (или аккумулятору) и перед его переноской убедитесь, что выключатель находится в выключенном положении. Не держите палец на выключателе при переноске электроинструментов и не включайте вилку в розетку, если электроинструмент включен. Это может привести к несчастному случаю.

d) Перед включением электроинструмента снимите с него регулировочные инструменты и гаечные ключи. Регулировочный инструмент или гаечный ключ, оставленный на вращающейся части электроинструмента, может стать причиной травмы.

e) Не тянитесь. Всегда сохраняйте устойчивое положение и равновесие. Это позволит лучше контролировать электроинструмент в непредвиденных ситуациях.

f) Одевайтесь надлежащим образом. Не надевайте свободную одежду и украшения. Держите волосы, одежду и перчатки подальше от движущихся частей. Свободная одежда, украшения и длинные волосы могут попасть в движущиеся части.

g) При наличии устройств для отвода и сбора пыли убедитесь, что они подключены и правильно работают. Использование пылеулавливающих устройств снижает вред, причиняемый пылью.

h) Не допускайте небрежности, которая может возникнуть из-за частого использования инструмента и повлечь за собой самоуверенность и игнорирование правил безопасности. Неосторожное действие может причинить серьезную травму за доли секунды.

## 2. ОБЩИЕ ПРАВИЛА ТЕХНИКИ БЕЗОПАСНОСТИ ПРИ РАБОТЕ С ЭЛЕКТРОИНСТРУМЕНТАМИ

### 4) ИСПОЛЬЗОВАНИЕ И ОБСЛУЖИВАНИЕ ЭЛЕКТРОИНСТРУМЕНТА

- a) **Не прикладывайте к электроинструменту чрезмерных усилий. Используйте подходящий для ваших задач электроинструмент.** Правильно выбранный электроинструмент более эффективен и безопасен при номинальной нагрузке.
- b) **Не используйте электроинструмент, если его выключатель неисправен.** Электроинструменты с неисправным выключателем опасны и подлежат ремонту.
- c) **Перед регулировкой, сменой аксессуаров или хранением отключите электроинструмент от сети питания и (или) аккумулятора.** Такие меры предосторожности уменьшают риск случайного запуска электроинструмента.
- d) **Храните неиспользуемые электроинструменты в местах, недоступных для детей, и не доверяйте электроинструмент лицам, не знакомым с ним и с этими инструкциями.** Электроинструменты опасны в руках неподготовленных пользователей.
- e) **Выполняйте техническое обслуживание электроинструментов. Проверьте выравнивание и сцепление подвижных деталей, наличие поломок и прочие условия, которые могут повлиять на работу электроинструмента. Если электроинструмент поврежден, перед использованием его необходимо отремонтировать.** Многие несчастные случаи вызваны неправильным техобслуживанием электроинструмента.
- f) **Храните режущие инструменты в чистоте и заточенном состоянии.** Правильно обслуживаемые и хорошо заточенные режущие инструменты меньше заклинивают и лучше контролируются.
- g) **Используйте электроинструмент, аксессуары, насадки и т. п. в соответствии с этими инструкциями, учитывая условия и специфику выполняемой работы.** Использование электроинструмента для выполнения непредусмотренных операций может привести к опасным ситуациям.
- h) **Следите за тем, чтобы рукоятки и поверхности захвата были сухими и чистыми и на них не было масла или смазочного материала.** Скользкие рукоятки и поверхности захвата не позволяют безопасно использовать инструмент и контролировать его в непредвиденных ситуациях.

### 5) ИСПОЛЬЗОВАНИЕ И ОБСЛУЖИВАНИЕ ИНСТРУМЕНТА С ПИТАНИЕМ ОТ АККУМУЛЯТОРА

- a) **Заряжайте аккумуляторы только с помощью зарядного устройства, указанного изготовителем.** Зарядное устройство, предназначенное для одного типа аккумуляторных батарей, может стать причиной пожара при использовании с другим типом батарей.

## 2. ОБЩИЕ ПРАВИЛА ТЕХНИКИ БЕЗОПАСНОСТИ ПРИ РАБОТЕ С ЭЛЕКТРОИНСТРУМЕНТАМИ

- b) **Используйте электроинструмент только со специально предназначенными для него аккумуляторами.** Использование любого другого вида аккумуляторных батарей может стать причиной несчастных случаев или пожара.
- c) **Когда аккумулятор не используется, храните его отдельно от металлических предметов — канцелярских скрепок, монет, ключей, гвоздей, винтов и др. — они могут соединить контакты.** Короткое замыкание контактов аккумуляторной батареи может стать причиной ожогов или пожара.
- d) **При неблагоприятных обстоятельствах из аккумулятора может потечь электролит. Избегайте контакта с ним. При случайном контакте промойте водой. Если жидкость попала в глаза, обратитесь к врачу.** Жидкость из аккумуляторной батареи может вызвать раздражение и ожоги.
- e) **Не используйте аккумулятор и инструмент, если они повреждены или подвергались модификациям.** Поведение поврежденных или модифицированных аккумуляторов может быть непредсказуемым, что приведет к возгоранию, взрыву и риску получения травм.
- f) **Не подвергайте аккумуляторную батарею и инструмент воздействию огня и высокой температуры.** Воздействие огня или температуры выше 130 °C может привести к взрыву.
- g) **Следуйте всем инструкциям по зарядке и не заряжайте аккумулятор и инструмент при температуре, выходящей за пределы указанного диапазона.** Если зарядка выполняется неправильно или в условиях неподходящей температуры, это может привести к повреждению аккумулятора и возгоранию.

### 6) РЕМОНТ

- a) **Ремонт электроинструмента должен выполняться квалифицированным специалистом с использованием только идентичных запасных частей.** Это обеспечит безопасную работу электроинструмента.
- b) **Никогда не выполняйте обслуживание поврежденного аккумулятора.** Обслуживание аккумуляторов должно выполняться только производителем или в авторизованном сервисном центре.

### 3. ПРАВИЛА ТЕХНИКИ БЕЗОПАСНОСТИ ПРИ СВЕРЛЕНИИ

#### 1) Инструкции по технике безопасности для всех операций

**а) При ударном сверлении надевайте средства защиты органов слуха.** Воздействие шума может привести к потере слуха.

ПРИМЕЧАНИЕ. Приведенные выше предупреждения относятся только к ударным дрелям и могут не применяться к другим видам дрелей.

**б) Используйте вспомогательные рукоятки.** Потеря контроля может привести к получению травмы.

ПРИМЕЧАНИЕ. Приведенное выше предупреждение относится только к инструментам, которые оснащены вспомогательной рукояткой (рукоятками).

**в) Обеспечьте надежный захват инструмента перед использованием.** При работе этого инструмента создается высокий крутящий момент, поэтому без надлежащей фиксации возможна потеря контроля, что может привести к травме.

**При выполнении работ, в ходе которых режущий элемент может касаться скрытой электропроводки, держите инструмент за изолированные поверхности.** Касание режущим элементом проводки под напряжением может привести к передаче напряжения на металлические части электроинструмента и поражению оператора электрическим током.

#### 2) Инструкции по технике безопасности относительно использования длинных сверл

**а) Никогда не превышайте максимальную скорость работы сверла.** При вращении с высокой скоростью без контакта с заготовкой сверло может согнуться, что приведет к травме.

**б) Всегда начинайте сверление на низкой скорости, при этом конец сверла должен касаться заготовки.** При вращении с высокой скоростью без контакта с заготовкой сверло может согнуться, что приведет к травме.

**в) Прикладывайте давление только по прямой линии относительно сверла и не давите слишком сильно.** Сверло может согнуться, что приведет к поломке, потере контроля и получению травмы.

Предупреждение. При сверлении опасных материалов может образовываться вредная или токсичная пыль. Такая пыль может угрожать здоровью оператора и находящихся поблизости людей. Обязательно надевайте пылезащитную маску во время работы, держите посторонних лиц подальше от рабочей зоны и всегда используйте систему сбора пыли (не входит в комплект).



## 4. ОПИСАНИЕ

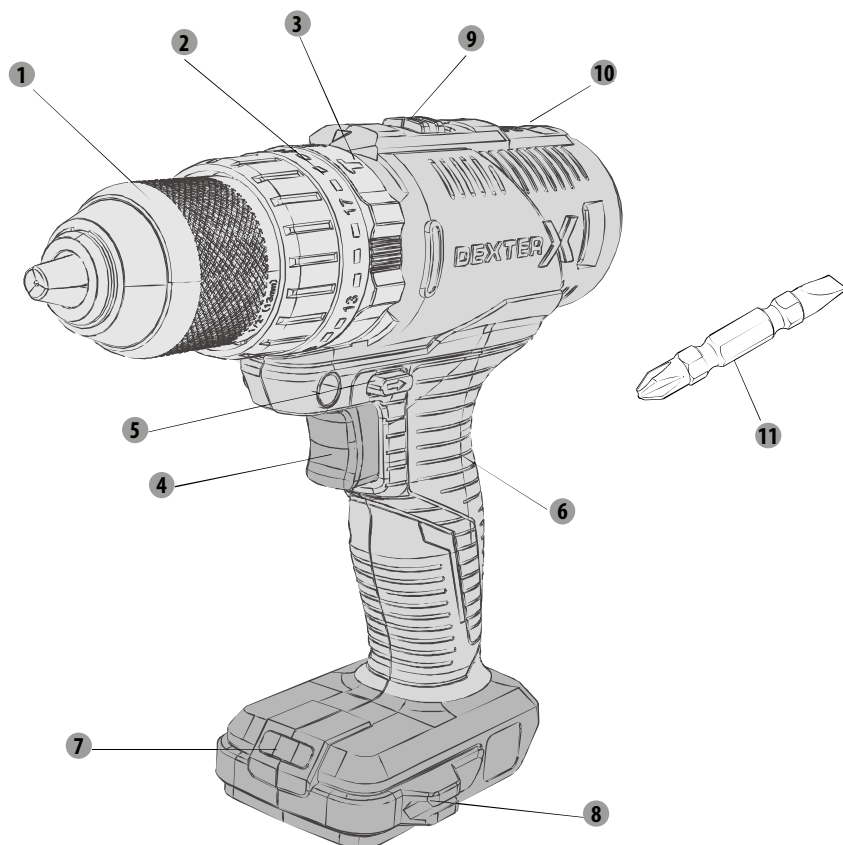

- 1 Патрон
- 2 Переключатель крутящего момента
- 3 Переключатель функций
- 4 Выключатель
- 5 Переключатель направления вращения влево/вправо
- 6 Рукоятка
- 7 Светодиодная подсветка
- 8 Держатель бит
- 9 Регулятор скорости
- 10 Индикатор вращения вперед/назад
- 11 Двусторонняя бита 45 мм, 1 шт.

**5. ТЕХНИЧЕСКИЕ ХАРАКТЕРИСТИКИ**

Модель	20VID2-50A.1	
Тип двигателя	Щеточный	
Номинальное напряжение	18 В пост. тока (максимум 20 В пост. тока)	
Скорость вращения без нагрузки	0–450 об/мин, 0–1700 об/мин	
Ударная скорость	22100 ударов в минуту	
Статический крутящий момент	34,7 Нм	
Динамический пиковый крутящий момент	50 Нм	
Количество значений крутящего момента	21	
Переключатель функций	Режим ударного сверления, режим обычного сверления, режим шуруповерта	
Диаметр сверления В мягкой древесине: В твердой древесине: В металле:	макс. 35 мм макс. 20 мм макс. 10 мм	
Патрон	Макс. Ø13 мм	
Аккумулятор (не входит в комплект)	20VBA2-25.1	20VBA2-50.1
Характеристики аккумулятора	2,5 Ач (литий-ионный)	5 Ач (литий-ионный)
Кол-во элементов аккумулятора	5	10
Обозначение упаковки	5INR19/66	5INR19/66-2
Зарядное устройство (не входит в комплект)	№ модели: 20VCH1-3A.1 Входное напряжение: 100–240 В~, 50–60 Гц, 75 Вт Выходное напряжение: 21 В пост. тока 3 А	
Зарядное устройство (не входит в комплект)	№ модели: 20VCH2-6A.1 Входное напряжение: 100–240 В~, 50–60 Гц, 150 Вт Выходное напряжение: 21 В пост. тока 6 А	
Декларация об уровне шума в соответствии с EN 62841 (погрешность 5 дБ (А))		
- Уровень звукового давления	86,9 дБ (А)	
- Уровень звуковой мощности	97,9 дБ (А)	
Декларация об уровне вибраций в соответствии с EN 62841 (погрешность 1,5 м/с²)	Под нагрузкой, сверление стали	2,538 м/с²
	Под нагрузкой, сверление бетона	13,095 м/с²

## 5. ТЕХНИЧЕСКИЕ ХАРАКТЕРИСТИКИ



При работе с электроинструментом надевайте средства защиты органов слуха.

### Предупреждение!

В зависимости от характера использования электроинструмента фактический уровень вибрации может отличаться от заявленного.

Необходимо определить меры безопасности для защиты оператора на основе оценки воздействия в реальных условиях использования (учитывая все периоды рабочего цикла — время, когда инструмент выключен и когда он работает вхолостую, а также время запуска).

Примечание.

- Указанное общее значение вибрации было определено с помощью стандартного теста и может быть использовано для сравнения разных инструментов.
- Указанное общее значение вибрации также может использоваться для предварительной оценки уровня воздействия.

Предупреждение.

- В зависимости от характера использования устройства фактический уровень вибрации может отличаться от заявленного.
- Рекомендации по устранению воздействия вибрации: 1) надевайте перчатки во время работы;  
2) ограничьте время работы и сократите время включений.

## 6. ЭКСПЛУАТАЦИЯ

**Примечание.** Перед эксплуатацией инструмента необходимо приобрести подходящий аккумулятор.

- Вставьте аккумулятор в нижнюю часть рукоятки до щелчка.
- Для извлечения аккумулятора нажмите кнопку фиксации и потяните его.

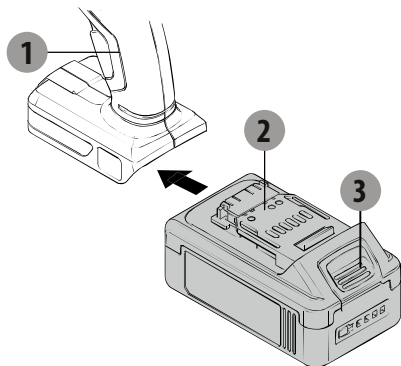

1. Ударная дрель
2. Аккумулятор (не входит в комплект)
3. Кнопка фиксации

### Установка сверла или биты

- Удерживайте заднюю часть патрона и вращайте его переднюю часть в сторону ослабления.
- Вставьте сверло или биту в патрон.
- Затяните патрон рукой. Для этого удерживайте заднюю часть патрона и вращайте его переднюю часть в направлении закручивания. Убедитесь, что сверло или бита надежно закреплены в патроне.
- Выберите правильный размер биты, чтобы не повредить шуруп.

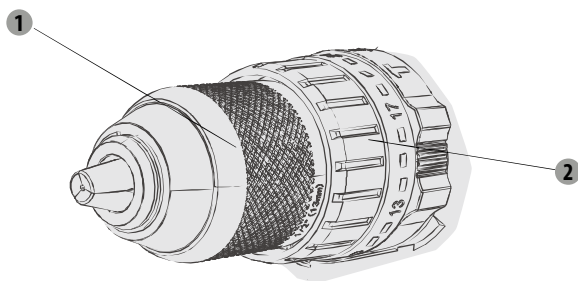

- 1 Патрон
- 2 Переключатель крутящего момента

## 6. ЭКСПЛУАТАЦИЯ

### Выключатель

- Чтобы включить устройство, нажмите и удерживайте выключатель.
- Чтобы выключить устройство, отпустите выключатель.

### Переключатель направления вращения влево/вправо

 /  — символы на переключателе.

Установите переключатель направления вращения влево/вправо в положение  .

Установите переключатель направления вращения влево/вправо в положение  .

- Изменяйте направление вращения только когда устройство выключено!

**ВНИМАНИЕ!** Установите переключатель направления вращения влево/вправо в центральное положение блокировки во время настройки, изменения значения крутящего момента или в холостом режиме работы инструмента.

**ВНИМАНИЕ!** Длительная работа на низкой скорости повышает риск перегрева двигателя. Для предотвращения перегрева регулярно давайте двигателю остыть, прерывая работу устройства на 15 минут.

**ВНИМАНИЕ!** Обеспечьте правильную поддержку и фиксацию заготовки. Не удерживайте и не фиксируйте заготовку рукой, это может привести к травме.

### Регулировка скорости

Чтобы изменить скорость, используйте регулятор на верхней части инструмента. Цифры 1 и 2 обозначают два разных значения скорости.

### Светодиодная подсветка

Этот инструмент оснащен светодиодной подсветкой для улучшения обзора рабочей области в условиях недостаточной освещенности.

Светодиодная подсветка включается автоматически при нажатии на выключатель.

### Количество значений крутящего момента

Настройка крутящего момента помогает регулировать мощность закручивания в режиме шуруповерта. Это позволяет предотвратить повреждение заготовки.

Доступны три режима работы.

• Для закручивания установите переключатель функций в положение, обозначенное символом шурупа.

• Для сверления установите переключатель функций в положение, обозначенное символом сверла.

• Для ударного сверления установите переключатель функций в положение, обозначенное символом молотка.

Совет. Всегда начинайте с самого низкого значения крутящего момента и увеличивайте по необходимости.

## 7. ОБСЛУЖИВАНИЕ

### Область применения

Ударная дрель предназначена для использования в регионах с умеренным климатом, температурой от 0 до +50° С, относительной влажностью воздуха не более 80 %, в условиях отсутствия прямого воздействия атмосферных осадков и избыточного содержания пыли в воздухе.

### Требования к условиям в помещении

Не используйте электроинструменты во взрывоопасных местах, где находятся легковоспламеняющиеся жидкости, газы или пыль. Они создают искры, которые могут привести к возгоранию пыли или пара.

### Условия хранения

Срок хранения 4 года при условии, что изделие хранится в упаковке в закрытом помещении с естественной вентиляцией при температуре воздуха от -20 до 40° С и относительной влажности воздуха не более 80 %.

## 8. УСТРАНЕНИЕ НЕПОЛАДОК

Проблема	Возможные причины	Вероятные решения
Вращение замедлилось, затем прекратилось.	Аккумулятор разряжен.	Перед началом работы необходимо зарядить аккумулятор.
Сверло или бита плохо держится.	Сверло или бита неплотно зажаты в патроне.	Установите сверло или биту в середину между тремя кулачками патрона, затяните и убедитесь в отсутствии люфта сверла или биты.
Ненормальные звуки из редуктора.	Регулятор скорости находится не на месте.	Необходимо сдвинуть его в одно из крайних положений (вперед или назад).

## 9. ЗАЩИТА ОКРУЖАЮЩЕЙ СРЕДЫ

**Внимание!** Перед выполнением любых работ по обслуживанию устройства всегда извлекайте аккумулятор.

Для очистки всегда используйте сухое или влажное (но не мокрое) полотенце. Многие чистящие средства содержат химические вещества, которые могут повредить пластмассовые детали устройства. Поэтому не используйте сильные или легковоспламеняющиеся очистители, такие как бензин, растворители красок, скипидар и им подобные. Во избежание перегрева постоянно следите за чистотой вентиляционных отверстий.



**ВНИМАНИЕ!** Данное устройство маркировано символом, указывающим на утилизацию электрических и электронных отходов. Это означает, что данное устройство нельзя выбрасывать вместе с бытовыми отходами. Его необходимо сдать на утилизацию в пункт сбора отходов в соответствии с европейской директивой об утилизации электрического и электронного оборудования (WEEE). Для получения рекомендаций по утилизации обратитесь в местные органы власти или в магазин. Устройство будет переработано или ликвидировано в целях снижения влияния на окружающую среду. Электрическое и электронное оборудование представляет потенциальную опасность для окружающей среды и здоровья людей из-за наличия опасных веществ.

### Условия транспортировки

Транспортировать изделие можно в любом транспорте закрытого вида, в упаковке производителя или без нее. Изделие необходимо защитить от механических повреждений, атмосферных осадков, воздействия химически активных веществ и соблюдать меры предосторожности при перевозке хрупких грузов.



**УПАКОВКА СОСТОИТ ИЗ ЭКОЛОГИЧЕСКИ ЧИСТЫХ МАТЕРИАЛОВ. ЕЕ МОЖНО СДАТЬ В МЕСТНЫЙ ЦЕНТР УТИЛИЗАЦИИ.**

## 10. ГАРАНТИЯ

1. Продукция компании Dexter разработана в соответствии с высшими стандартами качества для бытовых инструментов. Компания предоставляет на свое изделие 36-месячную гарантию со дня приобретения. Эта гарантия распространяется на все дефекты материалов и производства, которые могут возникнуть. Никакие другие претензии любого вида, прямые или косвенные, относящиеся к людям или материалам, не могут быть удовлетворены.

2. В случае возникновения проблемы или обнаружения дефекта необходимо прежде всего обратиться к дилеру компании Dexter. В большинстве

случаев дилер компании Dexter может решить проблему или устранить дефект.

3. Ремонт или замена деталей не продлевают изначальный срок гарантии.

4. Гарантия не распространяется на дефекты, возникшие вследствие износа или неправильного обращения. Кроме прочего, это касается неисправностей, связанных с износом выключателей, защитных цепей и двигателей.

**5. Претензия в рамках гарантийных обязательств может быть принята только при следующих условиях.**

- Предоставлено подтверждение даты покупки в виде чека.
- Никакой ремонт и (или) замена частей устройства не проводились третьими лицами.
- Инструмент использовался должным образом (не перегружался и на него не устанавливались комплектующие сторонних производителей).
- Нет следов повреждений вследствие внешних воздействий, таких как песок или камни.
- Нет следов повреждений вследствие несоблюдения инструкций по технике безопасности и правил использования.

6. Условия гарантийного обслуживания применяются вместе с нашими правилами продажи и поставки.

7. Неисправные инструменты, подлежащие возврату в компанию Dexter через дилера Dexter, компания Dexter принимает при условии надлежащей упаковки изделия. Если покупатель возвращает товары непосредственно в компанию Dexter, компания сможет выполнить обслуживание таких товаров только при условии, что покупатель оплачивает расходы на доставку.

8. Компания Dexter не принимает продукцию, не упакованную должным образом.



## 11. ИЗОБРАЖЕНИЕ В РАЗОБРАННОМ ВИДЕ И СПИСОК ЧАСТЕЙ УСТРОЙСТВА

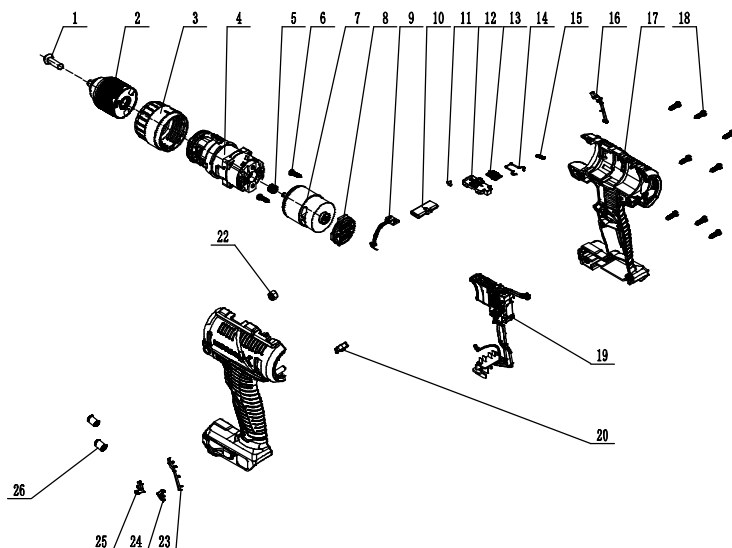

№	Описание	№	Описание
1	Винт	13	Крышка индикатора
2	Патрон	14	Проволочная пружина
3	Муфта	15	Пружина регулятора скорости
4	Редуктор в сборе	16	Накладка правой рукоятки
5	Редуктор двигателя	17	Корпус
6	Винт	18	Винт
7	Двигатель	19	Переключатель в сборе
8	Задняя крышка	20	Прозрачная крышка
9	Панель подсветки	22	Гайка
10	Толкатель	23	Накладка левой рукоятки
11	Стрелка индикатора	24	Стрелка вправо
12	Регулятор скорости	25	Стрелка влево
		26	Магнитное кольцо

**12. ДЕКЛАРАЦИЯ СООТВЕТСТВИЯ НОРМАМ ЕС****ADEO Services****135 Rue Sadi Carnot — CS 00001****59790 RONCHIN — France****Заявляем, что данное изделие:****Аккумуляторная дрель ударная****Модель: 20VID2-50A.1**

удовлетворяет требованиям следующих директив Совета:

Директива по машинному оборудованию 2006/42/ЕС

Директива по электромагнитной совместимости 2014/30/EU

Директива ЕС об ограничении использования некоторых вредных веществ в электрическом и электронном оборудовании 2015/863, дополнение к директиве 2011/65/EU

а также следующим нормам:

EN 62841-1:2015

EN 62841-2-1:2018

EN 55014-1:2017

EN 55014-2:2015

IEC 62321-1:2013

IEC 62321-2:2013

IEC 62321-3-1:2013

IEC 62321-4:2013+AMD1:2017 CSV

IEC 62321-5:2013

IEC 62321-6:2015

IEC 62321-7-1:2015

IEC 62321-7-2:2017

ISO 17075-1:2017

IEC 62321-8:2017

Серийный номер: см. на задней странице обложки

Две последние цифры года присвоения маркировки CE: 20



Эрик ЛЕМОЙН (Eric LEMOINE)

Руководитель отдела качества международных проектов

ADEO Services 135 Rue Sadi Carnot — CS 00001 59790 RONCHIN — France (Франция)

Изготовлено в Роншен 07/07/2020

Пайдалану нұсқаулығын мұқият оқып шығыңыз және берілген ескертпелерді ұстаныңыз. Өніммен, пайдалану жолымен және қауіпсіздік техникасының нұсқауларымен танысып шығу үшін, осы пайдалану нұсқаулықтарын пайдаланыңыз. Осы пайдалану нұсқауларын болашақта пайдалану үшін қауіпсіз жерде сақтаңыз.

## БЕЛГІЛЕР



Пайдалану нұсқаулығын мұқият оқыңыз



Өнім қолданыстағы еуропалық директиваларға сай келеді және осы директиваларға сәйкестікті бағалау әдісі орындалды.



Еуразиялық сәйкестік белгісі



Бұл өнімді қайта өңдеуге болады. Бұдан былай пайдалану мүмкін болмаса, оны қоқысты қайта өңдеу орталығына апарыңыз



Өнімнің қолданыстағы техникалық ережелерге (Украина) сәйкес келетіні туралы белгі.



Әмбебап: тек Sterwins UP20, Lexman UP20 және Dexter UP20 құрылғыларымен үйлесімді



Қорғаныш көзілдірік тағып жүріңіз



Құлақ қорғанысын киіңіз



Әрдайым шаңнан қорғайтын масканы тағыңыз



Осы қауіп туралы ескерту құрылғыға не басқа мүліктерге зақым келуі туралы немесе дене жарақатына әкелуі мүмкін екенін ескертеді.

FR

ES

PT

IT

EL

PL

RU

**KZ**

UA

RO

BR

EN

## МАЗМҰНЫ

1. DEXTER СОҚҚЫШ БҰРҒЫСЫНЫҢ МАҚСАТТЫ ҚОЛДАНЫСЫ
2. ЭЛЕКТР ҚҰРАЛДАРЫНЫҢ ҚАУІПСІЗДІГІ БОЙЫНША ЖАЛПЫ ЕСКЕРТУЛЕР
3. БҰРҒЫ ҚАУІПСІЗДІГІ БОЙЫНША ЕСКЕРТУЛЕР
4. СИПАТТАМАЛАР
5. ТЕХНИКАЛЫҚ ДЕРЕКТЕР
6. ПАЙДАЛАНУ
7. ТЕХНИКАЛЫҚ ҚЫЗМЕТ КӨРСЕТУ
8. АҚАУЛЫҚТАРДЫ ЖОЮ
9. ҚОРШАҒАН ОРТАНЫ ҚОРҒАУ
10. КЕПІЛДІК
11. БӨЛШЕКТЕЛГЕН КӨРІНІС ЖӘНЕ ҚОСАЛҚЫ БӨЛШЕКТЕР ТІЗІМІ
12. ЕО СӘЙКЕСТІК ДЕКЛАРАЦИЯСЫ

## 1. DEXTER СОҚҚЫШ БҰРҒЫСЫНЫҢ МАҚСАТТЫ ҚОЛДАНЫСЫ

Осы өнімді сатып алғаныңызға рақмет. Осы пайдалану нұсқауларын оқып шығыңыз және болашақта пайдалану үшін сақтап қойыңыз.

Құрылғы ағаш, металл және бетонды бұрғылауға арналған.

Бұл электр құралы сипатталған аясынан тыс басқа жұмыс істеу үшін пайдаланылмауы керек.

Орауыштан шығарған соң өнімнің керек-жарақтарымен бірге (бар болса) бүтін екендігіне көз жеткізіңіз.

Егер өнім зақымдалған болса немесе кез келген ақаулары бар болса, оны пайдаланбаңыз және дилеріңізге қайтарыңыз.

Осы құралды басқа бір адамға берсеңіз, осы пайдалану нұсқаулығын бірге беріңіз. Біздің жабдығымыз коммерциялық, сауда немесе өнеркәсіптік мақсаттармен пайдалануға арналмағанын ескеріңіз. Құрылғы коммерциялық, сауда, өнеркәсіптік немесе ұқсас мақсаттарда пайдаланылса, біздің кепілдігіміз өз күшін жояды.

## 2. ЭЛЕКТР ҚҰРАЛЫНЫҢ ҚАУІПСІЗДІГІ БОЙЫНША ЖАЛПЫ ЕСКЕРТУЛЕР

**ЕСКЕРТУ** Осы электр құралымен бірге берілген барлық қауіпсіздік ескертулерін, нұсқауларды, суреттерді және техникалық сипаттамаларды оқып шығыңыз.

Төменде көрсетілген барлық нұсқауларды орындамау салдарынан электр тогының соғуы, өрт шығуы және/немесе ауыр жарақат орын алуы мүмкін.

**Барлық ескертулер мен нұсқауларды болашақта қарау үшін сақтап қойыңыз.**

Ескертулердегі «электр құралы» термині электр желісінен жұмыс істейтін (сымды) немесе батареямен жұмыс істейтін (сымсыз) электр құралын білдіреді.

### 1) ЖҰМЫС ОРНЫНЫҢ ҚАУІПСІЗДІГІ

- a) Жұмыс орны таза әрі жарық болуы қажет. Жұмыс орнының лас немесе қараңғы болуы оқыс оқиғалардың пайда болуына себеп болады.
- b) Электр құралдарын тұтанғыш сұйықтықтар, газдар немесе шаң сияқты заттар болатын жарылыс қаупі бар орталарда пайдаланбаңыз. Электр құралдары шанды немесе түтінді тұтандыруы мүмкін ұшқындар шығарады.
- c) Электр құралын пайдаланған кезде, балалар мен бөгде адамдар алшақ тұруы қажет. Басқа нәрсеге алаңдау салдарынан құралды басқара алмай қалуыңыз мүмкін.

### 2) ЭЛЕКТР ЖҮЙЕЛЕРІН ПАЙДАЛАНУДАҒЫ ҚАУІПСІЗДІК ТЕХНИКАСЫ

- a) Электр құралының ашалары розеткаға сәйкес келуі қажет. Ашаны еш уақытта өзгертпеңіз. Ешқандай адаптер штепсельдерін жерге тұйықталған электр құралдарымен бірге пайдаланбаңыз. Өзгертілмеген ашалар мен сәйкес келетін розеткалар электр тогының соғу қаупін азайтады.
- b) Құбырлар, радиаторлар, газ плиталары және тоңазытқыштар сияқты жерге тұйықталған заттарға денеңізді тигізбеңіз. Денеңіз жерге тұйықталған заттармен жанасса, электр тогының соғу қаупі артады.
- c) Электр құралдарын жаңбырдан және ылғалдан сақтаңыз. Электр құралына су кірсе, электр тогының соғу қаупі артады.
- d) Сымды тек орнымен пайдаланыңыз. Электр құралының сымын оны тасымалдау, тарту немесе қуат көзінен ажырату үшін пайдаланбаңыз. Сымды жоғары температурадан, майдан, өткір шеттерден немесе жылжымалы бөлшектерден алшақ ұстаңыз. Зақымдалған немесе шатасқан сымдар электр тогының соғу қаупін арттырады.
- e) Электр құралын далада пайдаланған кезде, далада пайдалануға жарамды ұзартқыш сымды пайдаланыңыз. Далада пайдалануға арналған сымды пайдаланғанда, электр тогының соғу қаупі азаяды.

## 2. ЭЛЕКТР ҚҰРАЛЫНЫҢ ҚАУІПСІЗДІГІ БОЙЫНША ЖАЛПЫ ЕСКЕРТУЛЕР

f) Ылғал жерде электр құралын пайдалануға тура келсе, қорғанысты өшіру құрылғысымен (ҚӨҚ) қорғалған жабдықты пайдаланыңыз. ҚӨҚ құрылғысын пайдаланғанда, электр тогының соғу қаупі азаяды.

### 3) ЖЕКЕ ҚАУІПСІЗДІК

a) Электр құралын пайдаланған кезде абай болыңыз, іс-әрекетіңізге байыптылықпен қарап, зейін қойыңыз. Шаршап тұрсаңыз немесе есірткі, ішімдік не дәрі-дәрмек қабылдаған болсаңыз, электр құралын пайдаланбаңыз. Электр құралдарын пайдаланған кезде, зейін қоймау салдарынан ауыр дене жарақатын алуыңыз мүмкін.

b) Жеке қорғаныс жабдығын пайдаланыңыз. Қорғаныс көзілдірігін үнемі тағып жүріңіз. Шаңнан қорғайтын маска, сырғанамайтын арнайы аяқ-киім, берік каска немесе есту мүшесін қорғайтын құрал сияқты қорғаныс жабдығын сәйкес жағдайларда пайдаланғанда жеке жарақат алу қаупі азаяды.

c) Электр құралының абайсызда іске қосылуына жол бермеңіз. Қуат көзіне және/немесе батареяға қоспас бұрын, құралды жинамай не тасымалдамай тұрып, ауыстырып-қосқыштың өшірулі күйде болуына көз жеткізіңіз. Электр құралдарын ауыстырып-қосқышынан ұстап тасымалдау немесе ауыстырып-қосқыш қосулы күйде қуаттандыру салдарынан оқыс оқиғалар орын алуы мүмкін.

d) Электр құралын іске қоспас бұрын, реттегіш кілттер мен сомынды бұрайтын кілттерді алып тастаңыз. Электр құралының айналатын бөлігінде бекітулі күйде қалған реттегіш кілт немесе сомынды бұрайтын кілт дене жарақатына әкелуі мүмкін.

e) Құралға қарай қатты ұмтылмаңыз. Үнемі тұрақты қалыпта тұрыңыз және тепе-теңдік сақтаңыз. Бұл кездейсоқ жағдайларда электр құралын дұрыс басқаруға мүмкіндік береді.

f) Тиісті түрде киініңіз. Кең киім кимеңіз немесе әшекей тақпаңыз. Шашыңызды, киіміңізді және қолғабыңызды жылжымалы бөлшектерден алшақ ұстаңыз. Кең киім, әшекей немесе ұзын шаш жылжымалы бөлшектерге ілініп қалуы мүмкін.

g) Құралдармен бірге шаң сору және шаң жинау жүйесі қамтамасыз етілсе, олардың дұрыс жалғанып, пайдаланылатынына көз жеткізіңіз. Шаңсорғыштарды пайдалану шаңға қатысты қауіптерді азайтады.

h) Құралды жиі пайдалану нәтижесінде босаңсып, қауіпсіздік қағидаларын елеусіз қалдырмаңыз. Салғырттық таныту бір мезетте ауыр жарақатқа әкеп соқтыруы мүмкін.

## 2. ЭЛЕКТР ҚҰРАЛЫНЫҢ ҚАУІПСІЗДІГІ БОЙЫНША ЖАЛПЫ ЕСКЕРТУЛЕР

### 4) ЭЛЕКТР ҚҰРАЛЫН ПАЙДАЛАНУ ЖӘНЕ ОҒАН КҮТІМ КӨРСЕТУ

- a) **Электр құралына артық жүктеме түсірмеңіз. Жұмысыңыз үшін дұрыс электр құралын пайдаланыңыз.** Дұрыс электр құралы өзінің арнайы жылдамдығында жұмысты едәуір тиімді әрі қауіпсіз түрде орындайды.
- b) **Ауыстырып-қосқышы қосылмайтын және өшпейтін электр құралын пайдаланбаңыз.** Ауыстырып-қосқыш арқылы басқарылмайтын кез келген электр құралы қауіпті және оны жөндеу қажет.
- c) **Реттеу әрекеттерін орындау, керек-жарақтарды ауыстыру немесе қуат құралдарын сақтаудан бұрын штепсельді қуат көзінен және/немесе батареяны электр құралынан ажыратыңыз.** Мұндай сақтық шаралары электр құралының кездейсоқ іске қосылу қаупін азайтады.
- d) **Пайдаланылмайтын электр құралдарын балалардың қолы жетпейтін жерде сақтаңыз.** Электр құралымен немесе осы нұсқаулармен таныс емес адамдарға құралды пайдалануға рұқсат бермеңіз. Электр құралдарын жаттықтырылмаған пайдаланушылар қолданса, қауіп төнеді.
- e) **Электр құралдарына техникалық қызмет көрсетіңіз.** Жылжымалы бөлшектердің қисаюын немесе кептелуін, бөлшектердің бұзылуын және электр құралының жұмысына әсер етуі мүмкін басқа барлық жағдайдың бар-жоғын тексеріңіз. Электр құралы зақымдалса, оны пайдаланар алдында жөндеңіз. Көптеген оқыс оқиғалар электр құралдарына тиісті түрде техникалық қызмет көрсетпеу салдарынан орын алады.
- f) **Кескіш құралдарды өткір және таза күйде ұстаңыз.** Тиісті түрде техникалық қызмет көрсетілген шеттері өткір кескіш құралдар бүгіліп қалмайды және оларды басқару оңай болады.
- g) **Жұмыс жағдайларын және орындау қажет жұмысты назарға ала отырып, электр құралын, керек-жарақтарды, құрал ұштықтарын және т. б. осы нұсқауларға сәйкес пайдаланыңыз.** Электр құралын тағайындалған мақсатынан басқа мақсаттарда пайдалану әсерінен қауіпті жағдай орын алуы мүмкін.
- h) **Тұтқалардың және қолмен ұстайтын беттердің құрғақ, таза болуын қадағалап, май мен шырыштан тазалап тұрыңыз.** Тұтқалар және қолмен ұстайтын беттер тайғақ болса, күтпеген жағдай орын алғанда, құралды пайдалану және оған ие болу мүмкін болмайды.

### 5) БАТАРЕЯ ҚҰРАЛЫН ПАЙДАЛАНУ ЖӘНЕ ОҒАН КҮТІМ КӨРСЕТУ

- a) **Тек өндіруші ұсынған зарядтағыш құрал арқылы зарядтаңыз.** Батарея блогының белгілі бір түріне арналған зарядтағыш құралды басқа түрдегі батарея блогымен пайдалану өрт қаупін тудыруы мүмкін.



## 2. ЭЛЕКТР ҚҰРАЛЫНЫҢ ҚАУІПСІЗДІГІ БОЙЫНША ЖАЛПЫ ЕСКЕРТУЛЕР

- b) Электр құралдарын тек арнайы жасалған батарея блоктарымен пайдаланыңыз. Кез келген басқа батареяларды пайдалану жарақат немесе өрт қаупін тудыру мүмкін.
- c) Батарея пайдаланылмай жатқан кезде, оны бір клеммадан басқасына қосылуына себеп болуы мүмкін қағаз қыстырғыштар, тиындар, кілттер, шегелер, бұрандалар сияқты басқа да ұсақ металл заттардан алшақ ұстаңыз. Батарея клеммаларының бірге тұйықталуы күйіп қалуға немесе өрт шығуына себеп болуы мүмкін.
- d) Қолайсыз жағдайларда батареядан сұйықтық ағып кетуі мүмкін, оны денеңізге тигізбеңіз. Егер абайсызда тиіп кетсе, сумен шайыңыз. Егер сұйықтық көзге тиіп кетсе, қосымша медициналық көмек алыңыз. Батареядан шыққан сұйықтық тітіркенуге немесе күйіп қалуға себеп болуы мүмкін.
- e) Зақымдалған немесе өзгертілген батарея блогын немесе құралды пайдаланбаңыз. Зақымдалған немесе өзгертілген батареялар өрт, жарылыс немесе жарақат алу қаупі бар күтпеген әрекетке әкелуі мүмкін.
- f) Батарея блогын немесе құралды отқа немесе шамадан тыс температура әсеріне ұшыратпаңыз. Отқа немесе 130°C шамасынан жоғары температура әсеріне ұшырату жарылыс туғызуы мүмкін.
- g) Барлық зарядтау нұсқауларын орындаңыз және батарея блогын немесе құралды нұсқауларда көрсетілген температура ауқымынан тыс зарядтамаңыз. Батареяны дұрыс емес немесе көрсетілген температура ауқымынан тыс зарядтау оны зақымдап, өрттің пайда болу қаупін арттыруы мүмкін.

### 6) ҚЫЗМЕТ КӨРСЕТУ

- a) Электр құралына қызмет көрсету жұмысын білікті маман тек түпнұсқа бөлшектерді пайдаланып жасауы тиіс. Бұл электр құралы қауіпсіздігінің сақталуын қамтамасыз етеді.
- b) Ешқашан зақымдалған батарея блоктарына қызмет көрсетпеңіз. Батарея блоктарына қызмет көрсетуді тек өндіруші немесе өкілетті қызмет көрсету жеткізушісі орындауы тиіс.

### 3. БҰРҒЫ ҚАУІПСІЗДІГІ БОЙЫНША ЕСКЕРТУЛЕР

#### 1) Барлық жұмыстарға арналған қауіпсіздік нұсқаулары

##### a) Соқпалы бұрғылау кезінде құлаққа арналған қорғаныш құралын тағыңыз.

Шудың әсері есту қабілетінің бұзылуына әкелуі мүмкін.

ЕСКЕРТПЕ: Жоғарыда көрсетілген ескерту тек соққыш бұрғыларға қатысты және бұрғыларды қолданғанда ескермеуге болады.

##### b) Қосымша тұтқа(лар)ды пайдаланыңыз. Құралды басқара алмау дене жарақатына әкелуі мүмкін.

ЕСКЕРТПЕ: Жоғарыда көрсетілген ескерту тек қосалқы тұтқа(лар)мен жабдықталған құралдарға қатысты.

##### c) Құралды қолданар алдында дұрыстап бекітіңіз. Бұл құрал жоғары шығыс айналу моментін жасайды және жұмыс барысында құралды дұрыстап бекітпеу жеке жарақатқа себеп болатын басқарудың жоғалуына әкелуі мүмкін.

**Кескіш керек-жарақ жасырын сымға тиіп кетуі мүмкін болатын жұмысты орындау барысында электр құралын оқшауланған қармау беттерінен ұстаңыз.**

Кескіш керек-жарақ кернеулі сымға жалғанса, электр құралының ашық металл бөліктерінде кернеу пайда болуы мүмкін, нәтижесінде операторды ток соғуы мүмкін.

#### 2) Ұзын бұрғы бастиектерін пайдалану кезіндегі қауіпсіздік нұсқаулары

##### a) Бұрғы бастиегінің максималды жылдамдық деңгейінен жоғары жылдамдықта жұмыс істеменіз. Жоғары жылдамдықта бастиек өңделетін бұйымға жанаспай еркін айналатын болса, ол майысып, жеке жарақат алуға әкелуі мүмкін.

##### b) Бұрғылауды әрдайым төмен жылдамдықта бастаңыз және бастиек ұшының өңделетін бұйымға жанасып тұруын қамтамасыз етіңіз. Жоғары жылдамдықта бастиек өңделетін бұйымға жанаспай еркін айналатын болса, ол майысып, жеке жарақат алуға әкелуі мүмкін.

**Қысымды бастиекпен тікелей сызықта қолданыңыз және шамадан тыс қысым қолданбаңыз.** Бастиектер майысып, сынуға немесе басқарудың жоғалуына әкелуі мүмкін, ал өз кезегінде жеке жарақат алуға себеп болуы мүмкін.

Ескерту: Құралды қауіпті материалдарға қолданған кезде зиянды және улы шаң пайда болуы мүмкін. Мұндай шаң оператордың және айналадағы адамдардың денсаулығына зиян келтіруі мүмкін. Жұмыс істеп жатқанда әрдайым шаңнан қорғайтын масканы киіңіз, бөгде адамдарды жұмыс орнынан аулақ ұстаңыз және әрдайым шаң жинау жүйесін пайдаланыңыз (жинаққа кірмейді).

## 4.СИПАТТАМАЛАР

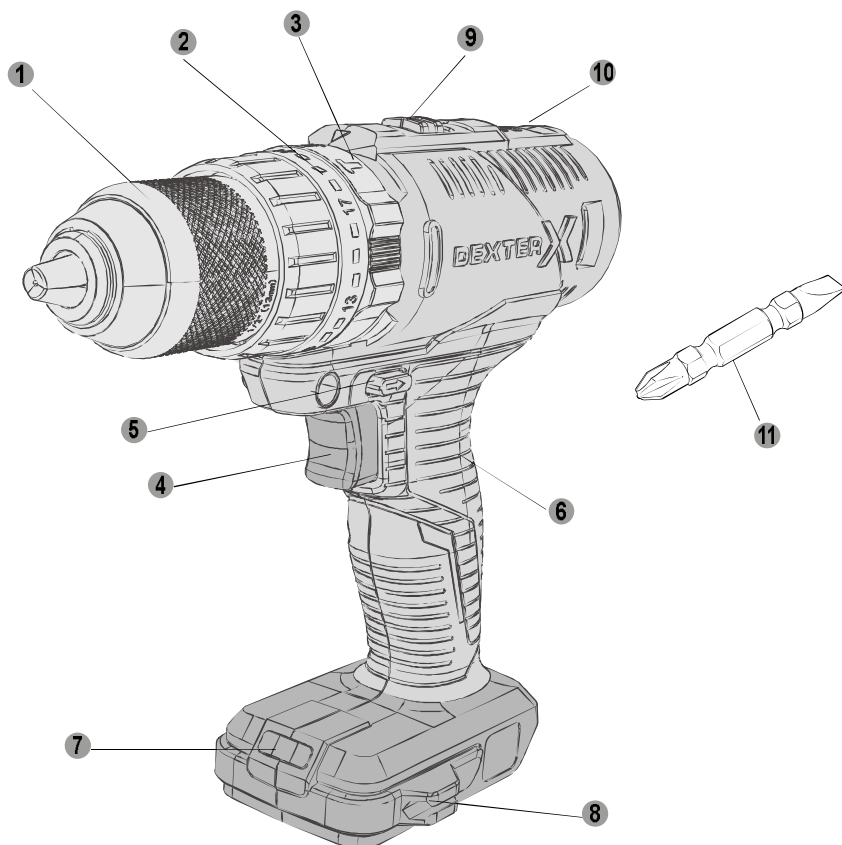

- 1 Патрон
- 2 Айналу моментінің селекторы
- 3 Функцияны ауыстырып-қосқыш сақина
- 4 ҚОСУ/ӨШІРУ ауыстырып-қосқышы
- 5 Сол жақ/оң жақ ауыстырып-қосқыш
- 6 Ұстағыш
- 7 Жарық диодты шам
- 8 Фрезаны ұстағыш
- 9 Жылдамдық селекторы
- 10 Тура және кері индикатор
- 11 1 дана 45 мм-лік екі ұшты фреза

**5. ТЕХНИКАЛЫҚ ДЕРЕКТЕР**

Үлгісі	20VID2-50A.1	
Мотор түрі	қылшақты	
Номиналды кернеу	18 В ТТ (макс. 20 В ТТ)	
Жүктемесіз жылдамдық	0-450/0-1700 айн/мин	
Соғу жиілігі	22100соққы/мин	
Статикалық аудару моменті	34.7Nm	
Максималды динамикалық момент	50Nm	
Айналу моментін реттеу	21	
Функция селекторы	соқпалы бұрғылау режимі, бұрғылау режимі, бұрау режимі	
Бұрғылау сыйымдылығы Жұмсақ ағашта: Қатты ағашта: Металда:	ең көбі 35 мм ең көбі 20 мм ең көбі 10 мм	
Патрон	макс. Ø13 мм	
Батарея блогы (жинаққа кірмейді)	20VBA2-25.1	20VBA2-50.1
Батарея қуаттылығы	2,5 А сағ ЛИТИЙ-ИОНДЫ	5 А сағ ЛИТИЙ-ИОНДЫ
Батарея ұяшығының саны	5	10
Блок түрі	5INR19/66	5INR19/66-2
Зарядтағыш құрал (жинаққа кірмейді)	Үлгі №: 20VCH1-3A.1 Кіріс: 100-240 В~ 50-60 Гц, 75 Вт Шығыс: 21 В ТТ 3А	
Зарядтағыш құрал (жинаққа кірмейді)	Үлгі №: 20VCH2-6A.1 Кіріс: 100-240 В~ 50-60 Гц, 150 Вт Шығыс: 21 В ТТ 6А	
EN 62841 стандартына сәйкес шу деңгейінің мәндері (5 дБ(А) шамасына ауытқушылық қарастырылған)		
- Дыбыстық қысым деңгейі		86,9дБ(А)
- Дыбыстық қуат деңгейі		97,9дБ(А)
EN 62841 стандартына сәйкес діріл шығысының мәндері (1,5 м/с <sup>2</sup> шамасында ауытқушылық қарастырылған)	Жүктемелі, болатты бұрғылау	2,538 м/с <sup>2</sup>
	Жүктемелі, бетонды бұрғылау	13,095 м/с <sup>2</sup>

## 5. ТЕХНИКАЛЫҚ ДЕРЕКТЕР



**Электр құралымен жұмыс істегенде құлаққа арналған қорғаныш құралын тағыңыз.**

### Ескерту!

Электр құралының нақты қолданысы кезіндегі діріл шығысы құралды пайдалану әдістеріне байланысты мәлімделген жалпы мәннен өзгеше болуы мүмкін.

Операторды қорғау мақсатында нақты қолдану жағдайындағы діріл әсерінде болуды бағалау негізінде (құралдың өшірулі уақыты мен іске қосылу уақытына қосымша бос жүріс кезеңі сияқты барлық жұмыс істеу циклдерін ескере отырып)

жеке қауіпсіздік шараларын анықтаңыз.

Ескертпе:

- дірілдің мәлімделген жалпы мәні стандартты сынақ әдісі бойынша өлшенді және оны құралдарды бір-бірімен салыстыру үшін пайдалануға болады;
- дірілдің мәлімденген жалпы мәнін діріл әсерінде болу шамасын алдын ала бағалау үшін де пайдалануға болады.

Ескерту:

- электр құралының нақты қолданысы кезіндегі діріл шығысы құралды пайдалану әдістеріне байланысты мәлімделген жалпы мәннен өзгеше болуы мүмкін

- діріл қаупіне жол бермеңіз

кеңестер: 1) жұмыс істегенде қолғап киіңіз

2) жұмыс уақытын шектеңіз және іске қосу уақытын қысқартыңыз

## 6. ПАЙДАЛАНУ

**Ескертпе:** Жұмысты бастамас бұрын, сәйкес келетін батареяны сатып алу қажет.

- Батарея блогын тұтқаның төменгі жағына салыңыз (шырт еткенше)
- Батарея блогындағы босату түймесін басып, батареяны шығарып алыңыз.

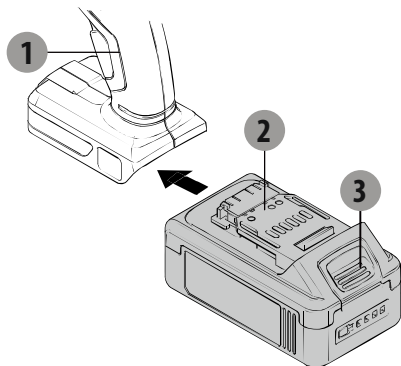

1. Соққыш бұрғы
2. Батарея блогы (жинаққа кірмейді)
3. Босату түймесі

## Бұрғылау фрезаларын/бұрауыш фрезаларды салу

- Патронның артқы бөлігін ұстап, алдыңғы бөлігін айналдырыңыз (құлыптан шығару бағыты)
- Бұрғы/бұрауыш фрезасын патронға салыңыз.
- Патронды қолмен бекітіңіз (патронның артқы бөлігін ұстап, алдыңғы бөлігін айналдырыңыз (құлыптау бағыты)) және бұрғылау/бұрауыш фрезасы патронда берік орналасқанына көз жеткізіңіз.
- Бұрандаға бұрау функциясы кезінде зақым келтірмеу үшін дұрыс бұрауыш фрезасын таңдаңыз.

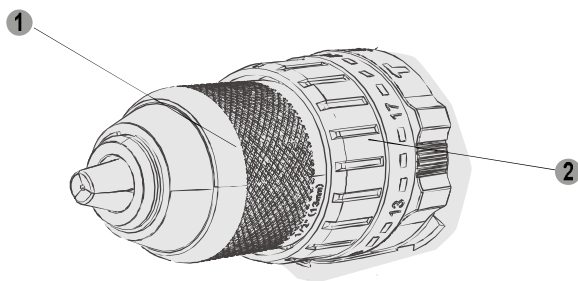

- 1 Патрон
- 2 Айналу моментінің селекторы

## 6. ПАЙДАЛАНУ

### Қосу/өшіру ауыстырып-қосқышы

- Құралды іске қосу үшін ауыстырып-қосқышты басыңыз
- Құралды өшіру үшін ауыстырып-қосқышты босатыңыз

### Сол жақ/оң жақ ауыстырып-қосқыш

 /  сол жақ/оң жақ ауыстырып-қосқышта көрсетілген

Сол жақ/оң жақ ауыстырып-қосқышты осы бағытта орнатыңыз 

Сол жақ/оң жақ ауыстырып-қосқышты осы бағытта орнатыңыз 

- Айналу бағытын тек құрылғы жұмыс істемей тұрғанда өзгертуге болады!

**АБАЙЛАҢЫЗ!** Орнату барысында, айналу моментінің орнатылымдарын өзгерту кезінде немесе құрал қосұлы емес кезде сол жақ/оң жақ ауыстырып-қосқышты орталық қосқыш күйіне орнатыңыз.

**АБАЙ БОЛЫҢЫЗ!** Құрылғыны ұзақ уақыт бойы төмен жылдамдықта пайдалану мотордың қызып кету қаупін арттырады. Қызып кетудің алдын алу үшін моторды үнемі суытып тұрыңыз (құрылғыны 15 минутқа тоқтатыңыз)

**АБАЙЛАҢЫЗ:** Өңделетін бұйымды тиісті түрде тіреп, қысқыштармен бекітіңіз. Өңделетін бұйымды қолмен ұстауға немесе қысуға болмайды, бұл жарақатқа әкелуі мүмкін.

### Өзгермелі жылдамдық

Жылдамдықты құрылғының жоғарғы жағындағы жылдамдық селекторы түймесі арқылы өзгертуге болады. 1 және 2 сандары екі түрлі жылдамдықты білдіреді.

### Жарық диодты жұмыс шамы

Құралдың жарықдиодты шамы жұмыс аймағын жарықтандырып, жарық жеткіліксіз түсетін жұмыс аймағында көріністі жақсартады.

Жарықдиодты шам іске қосу ауыстырып-қосқышы басылған кезде автоматты түрде жағылады.

### Айналу моментін реттеу

Айналу моментін реттеу бұрауыш фрезасын пайдаланған кезде бұрғылау қуатын реттеуге көмектеседі. Бұл өңделетін бұйымға және/немесе бұрандаға

Үш жұмыс режимі:

. Бұрау үшін функция ауыстыру сақинасын бұранда таңбасы көрсететін күйге орнатыңыз.

. Бұрғылау үшін функцияны ауыстыру сақинаын бұрғы битасы таңбасы көрсететін күйге орнатыңыз.

. Соғу режимі үшін функцияны ауыстыру сақинасын баға таңбасы көрсететін күйге орнатыңыз. Кеңес: Өрқашан ең төменгі айналу моментін реттеуден бастаңыз және қажет болған жағдайда күшейтіңіз.

## 7. ТЕХНИКАЛЫҚ ҚЫЗМЕТ КӨРСЕТУ

### Қолданыс аймағы

Соққыш бұрғы температурасы 0°C-тан + 50°C-қа дейінгі, салыстырмалы ылғалдылығы 80% аспайтын, тікелей жауын-шашын әсер етпейтін және ауадағы шаң мөлшері жоғары емес климаты бірқалыпты аймақтарда пайдалануға арналған.

### Бөлме жағдайларына қойылатын талаптар

Электр құралын жанғыш сұйықтықтар, газдар, шаң мен жарылу қаупі бар аймақтарда пайдаланбаңыз. Ол ұшқын тудырады, ал бұл шаң мен будың тұтануына әкелуі мүмкін.

### Сақтау шарттары

Егер өнімдер ауа температурасы -20°C-ден 40°C-ге дейін және ауаның салыстырмалы ылғалдылығы 80% аспайтын қаптамада табиғи желдетуі бар үйде сақталған жағдайда жарамдылық мерзімі - 4 жылды құрайды.

## 8. АҚАУЛЫҚТАРДЫ ЖОЮ

Мәселе	Ықтимал себептері	Ықтимал шешімдері
Құрылғы баяу айналғаннан кейін жұмысын тоқтатады.	Батареяның қуаты төмен.	Жұмыс істеу алдында, батареяны зарядтау қажет
Бұрғы фрезасы немесе бұрауыш фрезасы оңай шығып кетеді.	Бұрғы фрезасы немесе басқа бұрауыш фрезасы патронмен тығыз бекітілмеген	Бұрғы фрезасын немесе бұрауыш фрезасын патронның үш жағының ортасына қойып, қайта бекемдеңіз және бұрғы фрезасын немесе бұрауыш фрезасын еңкейтпей-ақ көзбен тексеріңіз.
Беріліс қорабының қалыптан тыс дыбысы.	Жылдамдық селекторы орнында емес	жылдамдық селекторын орнына (алдына немесе артына) салу керек



## 9. ҚОРШАҒАН ОРТАНЫ ҚОРҒАУ

**Назар аударыңыз! Құрылғыда кез келген жұмысты бастамас бұрын, батареяны әрдайым алып тастаңыз.**

Тазалау үшін әрқашан құрғақ немесе дымқыл, бірақ сулы емес шүберекті пайдаланыңыз. Көптеген тазартқыш құралдар құрылғының пластикалық бөліктеріне зақым келтіруі мүмкін химиялық заттардан тұрады. Сондықтан бензин, бояу езгіш, скипидар немесе сол сияқты қатты немесе жанғыш тазартқыш құралдарды пайдаланбаңыз. Қызып кетпеу үшін желдеткіш саңылауларын шаңнан әрдайым таза ұстаңыз.



**АБАЙЛАҢЫЗ!** Аталмыш өнімде электрлік және электрондық қалдықтарды жоюға қатысты белгі бар. Яғни осы өнімді тұрмыстық қоқысқа тастауға болмайды, оның орнына WEEE Еуропа директивасына сәйкес келетін жинау орнына қайтару қажет. Қайта өңдеу бойынша кеңес алу үшін жергілікті өкілетті органдарға немесе қойма фирмасына хабарласыңыз. Оны қоршаған ортаға кері әсерін тигізбеу үшін қайта өңдейді немесе бөлшектейді. Электрлік және электрондық жабдықтар құрамында қауіпті заттар болатындықтан, олар қоршаған ортаға және адам денсаулығына қауіп төндіруі мүмкін.

### Тасымалдау жағдайлары

Өнімдерді жабық көліктің кез келген түрімен өндіруші қаптамасында немесе қаптамасыз өнімді механикалық зақымданудан, ылғалдан, химиялық белсенді заттардың әсерінен және сынғыш тауарларды тасымалдау жөніндегі сақтық шараларын сақтай отырып тасымалдауға болады.



«ҚАПТАМА ЭКОЛОГИЯЛЫҚ ТАЗА МАТЕРИАЛДАРДАН ЖАСАЛҒАН. ОЛАРДЫ ЖЕРГІЛІКТІ КӘДЕГЕ ЖАРАТУ КОНТЕЙНЕРЛЕРІНЕ ТАСТАУҒА БОЛАДЫ.»

## 10. КЕПІЛДІК

1. Dexter компаниясының өнімдері DIY ең жоғары сапа стандарттарына сәйкес жасалады. Dexter компаниясының құрылғыларына сатып алынған күннен бастап 36 айлық кепілдік ұсынылады. Осы кепілдік материалда және өндіру кезінде пайда болуы мүмкін барлық ақауларды қамтиды. Адамдарға және/немесе материалдарға қатысты ешбір сипаттағы, тікелей немесе жанама, талаптар жасау мүмкін емес.

2. Мәселе немесе ақау туындаған жағдайда, әрқашан алдымен Dexter дилеріне хабарласу керек. Көп жағдайда

Dexter дилері мәселені шеше алады немесе ақаулықты түзете алады.

3. Бөлшектерді жөндеу немесе ауыстыру бастапқы кепілдік кезеңін ұзартпайды.

4. Мақсатты емес пайдалану немесе тозу нәтижесінде пайда болған ақаулар кепілдік аясына кірмейді. Тозу жағдайындағы басқа нәрселермен қоса, бұл ауыстырып-қосқыштарға, қорғаныс тізбегінің ауыстырып-қосқыштарына және моторларға қатысты.

**5. Кепілдік бойынша талабыңыз мына шарттар орындалса ғана өңделеді:**

- Сатып алу күнін дәлелдейтін құжат ретінде түбіртеккі көрсеткенде
- Үшінші тарап жөндеу және/немесе ауыстыру жұмыстарын жүргізбеген болса
- Құрал қате пайдаланылмаған болса (артық жүктеме түсірілмесе немесе рұқсат етілмеген қосалқы құралдар орнатылмаса).
- Сыртқы әсерлер немесе құм, тастар сияқты бөгде заттар зақым тигізбеген болса.
- Қауіпсіздік нұсқауларын және пайдалану нұсқауларын орындамаудан туындаған зақым жоқ болса.

6. Кепілдік міндеттемелері біздің сату және жеткізу шарттарымызбен бірге қолданылады.

7. Өнім тиісті түрде қапталған болса, Dexter компаниясына Dexter дилері арқылы қайтару керек ақаулы құралдар Dexter компаниясы арқылы жинап алынады. Тұтынушы ақаулы өнімдерді Dexter компаниясына тікелей жіберсе, Dexter компаниясы бұл өнімдерді тұтынушы тасымалдау шығындарын төлесе ғана өңдей алады.

8. Dexter компаниясы нашар қапталған күйде жеткізілген өнімдерді қабылдамайды.

## 11. БӨЛШЕКТЕЛГЕН КӨРІНІС ЖӘНЕ ҚОСАЛҚЫ БӨЛШЕКТЕР ТІЗІМІ

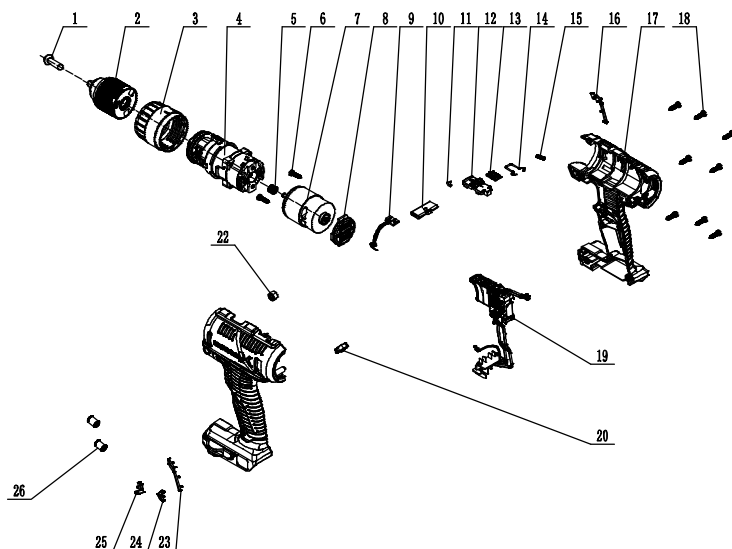

№	Сипаттамасы	№	Сипаттамасы
1	бұранда	13	Индикатор қақағы
2	патрон	14	Серіппелі сым
3	Айналу моментінің ниппелі	15	өзгермелі жылдамдық түймесінің серіппесі
4	Беріліс қорабының жинағы	16	оң жақ тұтқа безендірмесі
5	Мотор берілісі	17	корпус
6	бұранда	18	бұранда
7	мотор	19	Ауыстырып-қосқыш жинағы
8	Артқы қақақ	20	Мөлдір шашыратқыш
9	Шам тақтасы	22	сомын
10	Итергіш шток	23	сол жақ тұтқа безендірмесі
11	Индикатор көрсеткісі	24	Оң жақ көрсеткі
12	Жылдамдықты реттеу түймесі	25	Сол жақ көрсеткі
		26	Магниттік сақина

FR

ES

PT

IT

EL

PL

RU

**KZ**

UA

RO

BR

EN

## 12.ЕС СӘЙКЕСТІК ЖӨНІНДЕГІ ДЕКЛАРАЦИЯСЫ

**ADEO Services**  
**135 Rue Sadi Carnot - CS 00001**  
**59790 RONCHIN - France**

**Өнімнің келесідей екенін жариялайды:**

**Аккумуляторлы соққыш бұрғы**

**Үлгі: 20VID2-50A.1**

Еуропалық Кеңестің келесі директиваларының талаптарына сай:

Машина құрастыру директивасы 2006/42/EC

2014/30/EU электрмагниттік үйлесімділік директивасы

ROHS директивасы (EU) 2015/863 өзгерістерімен 2011/65/EU

және келесі нормаларға сай екенін мәлімдейміз:

EN 62841-1:2015

EN 62841-2-1:2018

EN 55014-1:2017

EN 55014-2:2015

IEC 62321-1:2013

IEC 62321-2:2013

IEC 62321-3-1:2013

IEC 62321-4:2013+AMD1:2017 CSV

IEC 62321-5:2013

IEC 62321-6:2015

IEC 62321-7-1:2015

IEC 62321-7-2:2017

ISO 17075-1:2017

IEC 62321-8:2017

Сериялық №: артқы мұқаба бетін қараңыз

CE белгісі қойылған жылдың соңғы екі саны: 20



Eric LEMOINE

Халықаралық жобаның сапа жөніндегі басшысы

ADEO Services 135 Rue Sadi Carnot - CS 00001 59790 RONCHIN - Франция

Рончин қаласында жасалды 07/07/2020

Уважно прочитайте посібник з експлуатації та дотримуйтеся наведених вказівок. Цей посібник з експлуатації допоможе познайомитися з продуктом, правильно ним користуватися та вжити необхідних заходів безпеки. Зберігайте цей посібник з експлуатації в безпечному місці для подальшого використання.

## СИМВОЛИ



Уважно прочитайте посібник з експлуатації.



Виріб відповідає спеціальним Європейським директивам; проведена нормативна процедура оцінки відповідності.



Євразійський знак відповідності.



Цей виріб підлягає вторинному переробленню. Якщо він більше не придатний для використання, віднесіть його в пункт збирання відходів.



Маркування відповідності цього виробу відповідає чинним технічним регламентам України.



Універсальний: сумісний тільки з Sterwins UP20, Lexman UP20 та Dexter UP20.



Надягайте захисні окуляри.



Надягайте засоби захисту органів слуху.



Надягайте респіратор.



Це попередження про небезпеку застерігає щодо пошкоджень інструмента або іншого майна, або отримання фізичних травм.

FR

ES

PT

IT

EL

PL

RU

KZ

**UA**

RO

BR

EN

FR

ES

PT

IT

EL

PL

RU

KZ

**UA**

RO

BR

EN

## **ЗМІСТ**

1. ВИКОРИСТАННЯ ЗА ПРИЗНАЧЕННЯМ УДАРНОГО ДРИЛЯ DEXTER
2. ЗАГАЛЬНІ ПОПЕРЕДЖЕННЯ ЩОДО ТЕХНІКИ БЕЗПЕКИ РОБОТИ З ЕЛЕКТРОІНСТРУМЕНТАМИ
3. ПОПЕРЕДЖЕННЯ ЩОДО СВЕРДЛІННЯ
4. ОПИС
5. ТЕХНІЧНІ ДАНІ
6. ЕКСПЛУАТАЦІЯ
7. ТЕХНІЧНЕ ОБСЛУГОВУВАННЯ
8. УСУНЕННЯ НЕСПРАВНОСТЕЙ
9. ЗАХИСТ ДОВКІЛЛЯ
10. ГАРАНТІЯ
11. ЗОБРАЖЕННЯ В РОЗІБРАННОМУ ВИГЛЯДІ ТА СПИСОК ДЕТАЛЕЙ
12. ДЕКЛАРАЦІЯ ПРО ВІДПОВІДНІСТЬ СТАНДАРТАМ ЄС

## 1. ВИКОРИСТАННЯ ЗА ПРИЗНАЧЕННЯМ УДАРНОГО ДРИЛЯ DEXTER

Дякуємо вам за придбання цього виробу. Прочитайте цей посібник з експлуатації та збережіть його на майбутнє.

Інструмент призначений для свердління в деревині, металі та бетоні.

Забороняється використовувати інструмент не за призначенням.

Після розпакування упаковки переконайтеся в наявності всього приладдя, що входить у комплект (якщо таке є).

Якщо виріб пошкоджений або має будь-який дефект, не використовуйте його та поверніть його своєму дилеру.

Якщо ви дасте цей інструмент іншим людям, дайте їм також цей посібник. Зверніть увагу, що цей виріб не призначений для використання в комерційних, торгових або промислових цілях. Гарантія буде анульована, якщо інструмент використовуватиметься в комерційних, торгових, промислових або схожих цілях.

## 2. ЗАГАЛЬНІ ПОПЕРЕДЖЕННЯ ЩОДО ТЕХНІКИ БЕЗПЕКИ РОБОТИ З ЕЛЕКТРОІНСТРУМЕНТАМИ

**ПОПЕРЕДЖЕННЯ!** Прочитайте всі попередження про безпеку, інструкції, ознайомтеся з ілюстраціями та технічними характеристиками, які додаються до електроінструмента.

Недотримання наведених нижче інструкцій може призвести до ураження електричним струмом, пожежі та/або серйозних травм.

**Зберігайте всі попередження та інструкції для подальшого використання.**

Термін «електроінструмент» у попередженнях стосується електричного інструмента, що працює від електромережі (через шнур) або від акумулятора (без шнура).

### 1) БЕЗПЕКА РОБОЧОЇ ЗОНИ

- a) **Робоча зона має бути чистою та добре освітленою.** Неприбрана або погано освітлена робоча зона може стати причиною нещасних випадків.
- b) **Не працюйте з інструментом у вибухонебезпечному середовищі, наприклад, за наявності легкозаймистих рідин, газів або пилу.** Під час роботи електроінструменти утворюють іскри, які можуть призвести до займання пилу або випарів.
- c) **Не допускайте близько дітей і сторонніх під час роботи з електроінструментом.** Це може відволікати вас і призвести до втрати контролю.

### 2) ЕЛЕКТРОБЕЗПЕКА

- a) **Штепсельні вилки електроінструмента мають підходити до розеток. Заборонено модифікувати штепсельну вилку будь-яким чином. Не використовуйте жодні перехідники для роботи із заземленими електроінструментами.** Використання оригінальної штепсельної вилки та належної розетки зменшує ризик ураження електричним струмом.
- b) **Уникайте контакту частин тіла із заземленими поверхнями, такими як труби, радіатори, плити та холодильники.** У разі заземлення тіла збільшується ризик ураження електричним струмом.
- c) **Не залишайте електроінструмент під дощем або в умовах підвищеної вологості.** Вода, що потрапила в електроінструмент, підвищує ризик ураження електричним струмом.
- d) **Не використовуйте шнур живлення з порушенням норм експлуатації. Ніколи не використовуйте шнур живлення для перенесення, перетягування електроінструмента або виймання вилки з розетки. Захищайте шнур живлення від дії тепла, олії, гострих кутів або рухомих частин.** Пошкоджені або заплутані шнури живлення збільшують ризик ураження електричним струмом.
- e) **При роботі електроінструмента на відкритому повітрі використовуйте подовжувач, для цього призначений.** Використання подовжувача, призначеного для зовнішніх робіт, зменшує ризик ураження електричним струмом.



## 2. ЗАГАЛЬНІ ПОПЕРЕДЖЕННЯ ЩОДО ТЕХНІКИ БЕЗПЕКИ РОБОТИ З ЕЛЕКТРОІНСТРУМЕНТАМИ

- f) Якщо неможливо уникнути використання електроінструмента у вологому приміщенні, використовуйте пристрій захисного відключення (ПЗВ). Використання такого пристрою зменшує ризик ураження електричним струмом.

### 3) ІНДИВІДУАЛЬНА ТЕХНІКА БЕЗПЕКИ

- a) Під час роботи з електроінструментом будьте уважні, стежте за своїми діями та мисліть розсудливо. Не працюйте з електроінструментом, якщо ви втомлені, перебуваєте під дією наркотичних засобів, алкоголю або ліків. Навіть миттєва неуважність під час роботи з електроінструментом може призвести до важкої травми.
- b) Користуйтеся засобами індивідуального захисту. Завжди надягайте захисні окуляри. Використання у відповідних умовах таких захисних засобів, як протипиловий респіратор, нековзне захисне взуття, шолом-каска та навушники допоможе зменшити ризик травмування.
- c) Уникайте випадкового запуску інструмента. Перш ніж підключати електроінструмент до мережі живлення або акумулятора, брати або переносити його, перевірте, чи встановлено перемикач у положення «вимкнено». Якщо переносити електроінструмент, тримаючи палець на перемикачі живлення, або підключати його до джерела живлення, коли перемикач живлення перебуває в положенні "увімкнено", це може призвести до травмування.
- d) Перш ніж увімкнути електроінструмент, зніміть усі регульовальні клинці та гайкові ключі. Якщо залишити такий ключ на рухомій частині електроінструмента, це може призвести до травмування.
- e) Не дотягуйте з інструментом в руках. Завжди зберігайте стійке положення тіла та тримайте рівновагу. Це дозволяє краще керувати електроінструментом у разі виникнення непередбачуваних ситуацій.
- f) Надягайте відповідний одяг. Не надягайте вільний одяг або прикраси. Волосся, одяг та рукавиці мають бути на безпечній відстані від рухомих частин. Вільний одяг, прикраси або довге волосся можуть потрапити в рухомі частини.
- g) У разі наявності пристроїв для підключення системи відведення та збирання пилу, їх слід обов'язково встановити та використовувати за призначенням. Використання пристрою для збирання пилу може зменшити небезпеку, пов'язану з пилом.
- h) Не втрачайте уважності через часте використання інструмента. Це не дозволить вам розслабитися та проігнорувати принципи техніки безпеки. Необережні дії можуть миттєво призвести до серйозних травм.

## 2. ЗАГАЛЬНІ ПОПЕРЕДЖЕННЯ ЩОДО ТЕХНІКИ БЕЗПЕКИ РОБОТИ З ЕЛЕКТРОІНСТРУМЕНТАМИ

### 4) ВИКОРИСТАННЯ ТА ДОГЛЯД ЗА ЕЛЕКТРОІНСТРУМЕНТОМ

- a) **Не перевантажуйте електроінструмент. Використовуйте належний електроінструмент відповідно до потреби.** Правильно підібраний електроінструмент допоможе краще та безпечніше зробити роботу зі швидкістю, яка для нього передбачена.
- b) **Не використовуйте електроінструмент, якщо перемикач не вмикає або не вимикає його.** Усі електроінструменти, якими неможливо керувати за допомогою перемикача, становлять небезпеку та потребують ремонту.
- c) **Витягніть вилку з розетки та/або акумулятор з інструмента перед тим як змінювати будь-які налаштування, замінити комплектувальні частини або перед зберіганням інструмента.** Такі запобіжні заходи техніки безпеки зменшують ризик випадкового запуску електроінструмента.
- d) **Зберігайте інструменти, що не використовуються, подалі від дітей і не дозволяйте особам, які не мають досвіду роботи з такими інструментами або не знайомі з цими інструкціями, користуватись електроінструментом.** Електроінструменти становлять небезпеку в руках недосвідчених користувачів.
- e) **Виконуйте належне технічне обслуговування електроінструмента. Перевіряйте його на предмет зміщення або затискування рухомих частин, зламаних частин та будь-яких інших умов, які можуть вплинути на роботу інструмента. У разі пошкодження електроінструмент слід здати в ремонт, перш ніж користуватися ним.** Часто нещасні випадки стаються внаслідок неналежного технічного обслуговування електроінструментів.
- f) **Тримайте різальні інструменти гострими та чистими.** Належним чином доглянуті різальні інструменти з гострими ріжучими краями рідше блокуються та ними легше керувати.
- g) **Користуйтеся електроінструментом, приладдям і насадками для інструмента згідно з цією інструкцією, зважаючи на робочі умови та роботу, яку слід виконати.** Використання електроінструмента не за призначенням може стати причиною виникнення небезпечних ситуацій.
- h) **Ручки інструмента та поверхні захоплення мають бути завжди сухими, чистими, без жиру та бруду.** Слизькі ручки та поверхні захоплення не забезпечують безпечне поводження та контроль інструмента в несподіваних ситуаціях.

## 2. ЗАГАЛЬНІ ПОПЕРЕДЖЕННЯ ЩОДО ТЕХНІКИ БЕЗПЕКИ РОБОТИ З ЕЛЕКТРОІНСТРУМЕНТАМИ

### 5) ВИКОРИСТАННЯ ТА ДОГЛЯД ЗА АКУМУЛЯТОРНИМ ІНСТРУМЕНТОМ

- a) **Заряджайте лише за допомогою зарядного пристрою, визначеного виробником.** Зарядний пристрій, який підходить для акумуляторів одного виду, може спричинити ризик пожежі у випадку його використання з іншим акумулятором.
- b) **З електроінструментами слід використовувати лише призначені для них акумуляторні батареї.** Використання будь-яких інших акумуляторів може призвести до травми або пожежі.
- c) **Коли акумулятор не використовується, його слід тримати окремо від металевих предметів – затискачів паперу, монет, ключів, цвяхів, шурупів та інших дрібних предметів, які можуть замкнути клемами.** Коротке замикання клем акумулятора може стати причиною опіків або пожежі.
- d) **У надто важких умовах експлуатації з акумулятора може витікати рідина; не торкайтесь її.** Якщо випадково ви все ж торкнулися її, це місце слід промити водою. Якщо рідина потрапила в очі, слід звернутися за медичною допомогою. Рідина, яка виступає з акумулятора, може спричинити подразнення або опіки.
- e) **Не використовуйте акумулятор або інструмент, якщо вони пошкоджені або модифіковані.** Пошкоджені або модифіковані акумулятори можуть мати непередбачувану поведінку, що призводить до пожежі, вибуху або ризику травмування.
- f) **Оберегайте акумулятор або інструмент від вогню або надмірної температури.** Дія вогню або температури вище 130 °C може викликати вибух.
- g) **Дотримуйтеся інструкцій щодо зарядження та не заряджайте акумулятор або інструмент за межами діапазону температур, зазначених в інструкції.** Неправильне зарядження або температура за межами вказаного діапазону може пошкодити акумулятор і збільшити ризик виникнення пожежі.

### 6) СЕРВІСНЕ ОБСЛУГОВУВАННЯ

- a) **Обслуговування електроінструмента повинен проводити тільки кваліфікований спеціаліст, використовуючи виключно оригінальні запасні частини.** Це забезпечить надійну роботу інструмента.
- b) **Ніколи не обслуговуйте пошкоджені акумулятори.** Обслуговування акумуляторів мають виконувати тільки виробник або авторизована сервісна майстерня.

### 3. ПОПЕРЕДЖЕННЯ ЩОДО СВЕРДЛІННЯ

#### 1) Інструкції щодо техніки безпеки під час виконання роботи

**а) Під час роботи з ударним дрилем надягайте засоби захисту органів слуху.** Дія шуму може стати причиною втрати слуху.

ПРИМІТКА: Вищевказане попередження стосується лише ударних дрилів та опускається для звичайних дрилів.

**б) Користуйтесь додатковою(ими) ручкою(ами).** Втрата контролю над інструментом може стати причиною травм.

ПРИМІТКА: Вищевказане попередження стосується лише інструментів, що постачаються з додатковою(ими) ручкою(ами).

**в) Перед використанням правильно підготуйте інструмент.** Цей інструмент створює високий вихідний крутний момент і без належної фіксації інструмента під час роботи ви можете втратити контроль, що призведе до травмування.

**г) Якщо різальне приладдя може під час роботи торкатися прихованої проводки, тримайте електроінструмент за ізольовану ручку.** Контакт різального приладдя з дротом під напругою призводить до появи напруги в металевих частинах електроінструмента, що може призвести до ураження працівника електричним струмом.

#### 2) Інструкції з техніки безпеки під час використання довгих свердел

**а) Ніколи не працюйте на більш високій швидкості, ніж максимальна швидкість свердла.** На більш високій швидкості свердло може згинатися, якщо йому буде дозволено вільно обертатися без контакту із заготівкою, що може призвести до травми.

**б) Завжди починайте свердління на малій швидкості, при цьому кінчик свердла має торкатися заготівки.** На більш високій швидкості свердло може згинатися, якщо йому буде дозволено вільно обертатися без контакту із заготівкою, що може призвести до травми.

**в) Застосовуйте тиск тільки по прямій лінії зі свердлом і не застосовуйте надлишковий тиск.** Свердла можуть згинатися, викликаючи поломку або втрату контролю, що призводить до травм.

Попередження: При використанні інструмента на небезпечних матеріалах може виникнути шкідливий та токсичний пил. Контакт або вдихання цього пилу може зашкодити здоров'ю користувача або людей поруч. Під час роботи завжди надягайте респіратор, тримайте сторонніх людей якомога далі від робочої зони та завжди використовуйте систему збирання пилу (не входить в комплект).

## 4. ОПИС

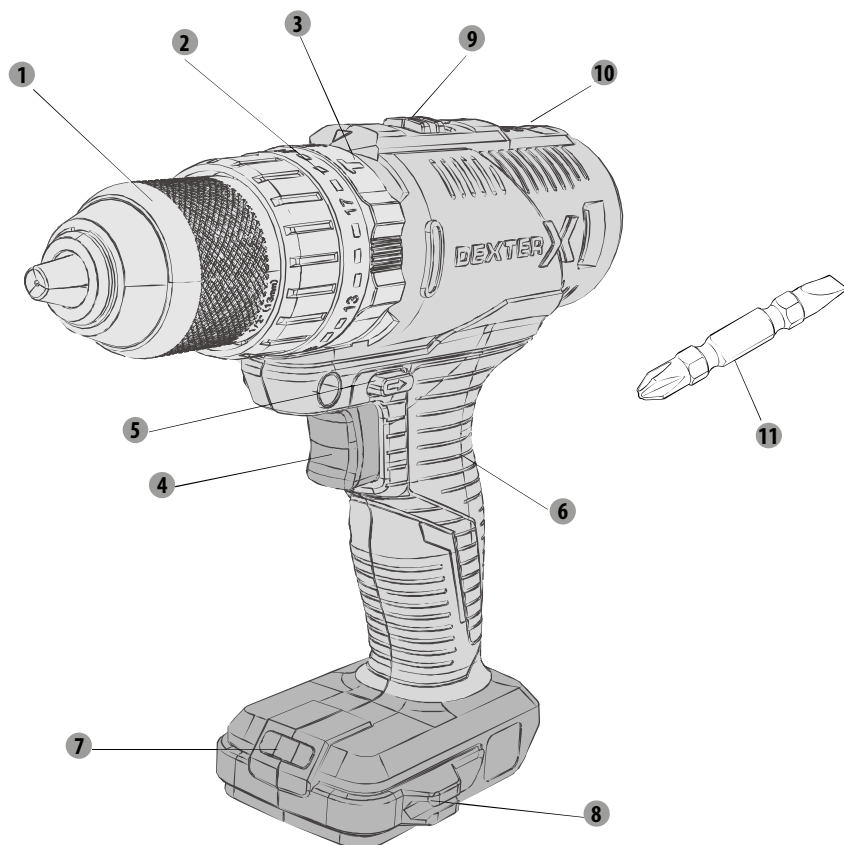

- 1 Затискний патрон
- 2 Перемикач крутного моменту
- 3 Кільце перемикання функції
- 4 Перемикач On/Off (Увімк./Вимк.)
- 5 Реверсивний перемикач
- 6 Ручка
- 7 Світлодіод
- 8 Тримач насадок
- 9 Перемикач швидкості
- 10 Індикатор обертання вперед/назад
- 11 Двобічна насадка 45 мм, 1 шт.

## 5. ТЕХНІЧНІ ДАНІ

Модель	20VID2-50A.1	
Тип мотора	з вугільними щітками	
Номінальна напруга	18 В постійного струму (макс. 20 В постійного струму)	
Швидкість холостого ходу	0-450/0-1700/хв.	
Швидкість удару	22100ударів/хв	
Статичний крутний момент	34,7 Нм	
Динамічний піковий крутний момент	50 Нм	
Регулювання крутного моменту	21	
Перемикач функцій	режим ударного свердління, режим свердління, режим викрутки	
Максимальний діаметр свердління У м'якій деревині: У твердій деревині: У металі:	макс. 35 мм макс. 20 мм макс. 10 мм	
Затискний патрон	Ø 13 мм макс.	
Акумулятор (не входить в комплект)	20VBA2-25.1	20VBA2-50.1
Ємність акумулятора	2,5 А*год літій-іонний	5 А*год літій-іонний
Кількість елементів акумулятора	5	10
Позначення упакування	5INR19/66	5INR19/66-2
Зарядний пристрій (не входить в комплект)	Модель №: 20VCH1-3A.1 Вхідна напруга: 100–240 В~, 50-60 Гц, 75 Вт Вихідна напруга: 21 В постійного струму 3 А	
Зарядний пристрій (не входить в комплект)	Модель №: 20VCH2-6A.1 Вхідна напруга: 100–240 В~, 50-60 Гц, 150 Вт Вихідна напруга: 21 В постійного струму 6 А	
Декларація рівня шуму відповідно до EN 62841 (має похибку 5 дБ (А))		
- Рівень звукового тиску	86,9 дБ(А)	
- Рівень звукової потужності	97,9 дБ(А)	
Декларація рівня вібрації відповідно до EN 62841 (має похибку 1,5 м/с <sup>2</sup> ).	під навантаженням, свердління в металі	2,538 м/с <sup>2</sup>
	під навантаженням, свердління в бетоні	13,095 м/с <sup>2</sup>

## 5. ТЕХНІЧНІ ДАНІ



**Під час роботи з інструментом надягайте засоби захисту органів слуху.**

### **Попередження!**

Емісія вібрації під час фактичного використання електроінструмента може відрізнятися від вказаного сумарного значення залежно від способів використання інструмента.

Необхідно визначити заходи безпеки для захисту користувача на основі оцінки піддавання небезпеці у фактичних умовах використання (з огляду на всі частини робочого циклу, такі як час, протягом якого пристрій вимкнений, і протягом якого він працює в холосту на додаток до часу запуску).

Примітка:

- заявлене сумарне значення вібрації було виміряне згідно зі стандартним методом випробувань і може використовуватись для порівняння одного інструмента з іншим;
- заявлене сумарне значення вібрації може також використовуватися для попереднього оцінювання впливу.

Попередження:

- Емісія вібрації під час фактичного використання інструмента може відрізнятися від зазначеного сумарного значення, залежно від способу використання інструмента.
- Уникайте ризику вібрацій.

Порада: 1) під час експлуатації надягайте рукавиці; 2) обмежуйте час експлуатації та скорочуйте час запуску.

## 6. ЕКСПЛУАТАЦІЯ

**Примітка:** Перед експлуатацією вам потрібно придбати придатний акумулятор.

- Вставте акумулятор у нижню частину ручки (до клацання).
- Вийміть акумулятор, натиснувши на кнопки розблокування на акумуляторі, і витягніть акумулятор.

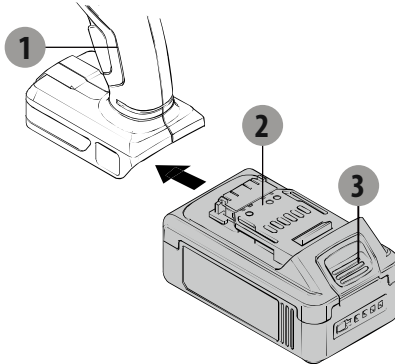

1. Ударний дріль
2. Акумулятор (не входить в комплект)
3. Кнопка звільнення акумулятора

### Встановлення свердел / насадок викрутки

- Тримайте задню частину патрона та поверніть його передню частину (у напрямку розблокування).
- Вставте в патрон свердло / насадку викрутки.
- Затягніть патрон вручну (тримайте задню частину патрона, поверніть його передню частину (у напрямку блокування)) та перевірте, чи надійно зафіксоване в патроні свердло / насадка викрутки.
- Вибирайте правильну насадку викрутки, щоб не пошкодити гвинт, використовуючи функцію шуруповерта.

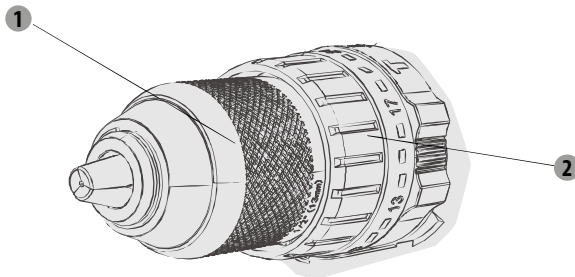

- 1 Затискний патрон
- 2 Перемикач крутного моменту



## 6. ЕКСПЛУАТАЦІЯ

### Перемикач On/Off (Увімк./Вимк.)

- Щоб увімкнути інструмент, натисніть перемикач On/Off.
- Щоб вимкнути інструмент, відпустіть перемикач On/Off.

### Реверсивний перемикач

 /  нанесені на реверсивний перемикач (вправо/вліво)

Встановіть реверсивний перемикач у положення 

Встановіть реверсивний перемикач в положення 

- Змінійте напрямок обертання тільки, коли інструмент не використовується!

**УВАГА!** Встановіть реверсивний перемикач в центральне фіксоване положення під час налагоджування, при зміні крутного моменту, або коли інструмент працює на холостому ході.

**УВАГА!** Експлуатація інструмента з низькою швидкістю протягом тривалого часу збільшує ризик перегрівання мотора. Щоб уникнути перегрівання, регулярно давайте мотору охолонути (зробіть перерву на 15 хвилин).

**УВАГА:** Належним чином фіксуйте та затискайте заготівку. Не фіксуйте та не затискайте заготівку рукою, це може призвести до травмування.

### Регулятор швидкості

Ви можете змінити швидкість за допомогою регулятора швидкості на верхній частині інструмента. 1 і 2 означають дві різні швидкості.

### Світлодіодне робоче підсвічування

Цей інструмент обладнаний світлодіодним підсвічуванням, що покращує видимість у робочій зоні за умов недостатнього освітлення.

Світлодіодне підсвічування вмикається автоматично, якщо натиснути тригерний вимикач.

### Регулювання крутного моменту

Регулювання крутного моменту допоможе вам регулювати потужність приводу під час роботи у режимі шурупокрута. Це допоможе запобігти пошкодженню заготівки

Три функціональні режими:

• Для укрупчування встановіть кільце перемикачів функцій у положення, що позначене символом гвинта.

• Для свердління встановіть кільце перемикачів функцій у положення, що позначене символом свердла.

• Для ударного режиму встановіть кільце перемикачів функцій у положення, що позначене символом молотка.

Порада: Завжди починайте роботу з найменшого крутного моменту та збільшуйте його, якщо необхідно.

## 7. ТЕХНІЧНЕ ОБСЛУГОВУВАННЯ

### Область використання

Ударний дріль призначений для використання та зарядження в помірних регіонах з характерною температурою від 0 °С до +50 °С, відносною вологістю не вище 80%, відсутністю прямого впливу атмосферних опадів та надмірного вмісту пилу в повітрі.

### Вимоги до умов в приміщенні

Не використовуйте електроінструменти у вибухонебезпечних приміщеннях, де є легкозаймисті рідини, газу, пил. Вони створюють іскри, які можуть призвести до займання пилу, випарів.

### Умови зберігання

Термін придатності - 4 роки за умови зберігання виробів у приміщенні з природною вентиляцією в упакованні при температурі повітря від -20 °С до 40 °С та відносній вологості повітря не більше 80%.

## 8. УСУНЕННЯ НЕСПРАВНОСТЕЙ

Проблема	Можлива причина	Усунення
Після повільного обертання інструмент перестає працювати.	Акумулятор розрядився.	Перед початком роботи треба зарядити акумулятор.
Свердло або насадка викрутки легко звалюються.	Свердло або інша насадка викрутки не щільно затиснуті патроном.	Вставте свердло або насадку викрутки всередину трьох губок патрона, знову затягніть та візуально перевірте свердло або насадку викрутки, що вони не відхиляються.
Ненормальний звук коробки передач.	Регулятор швидкості знаходиться не на місці,	ви маєте встановити регулятор швидкості на місце (вперед або назад).

## 9. ЗАХИСТ ДОВКІЛЛЯ

**Увага! Перед будь-якими роботами з інструментом завжди виймайте акумулятор.**

Для чищення завжди використовуйте сухий або вологий, не мокрий, рушник. Більшість чистильних засобів містять хімічні речовини, які можуть призвести до пошкодження пластикових частин інструмента. Тому не використовуйте сильні або легкозаймисті чистильні засоби, наприклад, бензин, розчинники, скипидар або аналогічні. Щоб уникнути перегрівання, вентиляційні отвори інструмента повинні бути завжди вільними від пилу.



**УВАГА!** Цей виріб позначено символом, що стосується утилізації відходів електронного та електричного обладнання. Це означає, що цей виріб забороняється викидати разом з побутовими відходами, він має бути доставлений до системи збору, яка відповідає вимогам Директиви Європейського союзу WEEE. За додатковою інформацією щодо утилізації зверніться до місцевих органів влади або в магазин. Потім виріб буде перероблений або розібраний, щоб зменшити вплив на довкілля. Електричне та електронне обладнання може бути небезпечним для довкілля та здоров'я людини, оскільки воно містить небезпечні речовини.

### Умови транспортування

Транспортувати інструмент можна будь-яким видом закритого транспорту в упакованні виробника або без нього, захистивши виріб від механічних пошкоджень, опадів, впливу хімічно активних речовин та дотримання запобіжних заходів щодо перевезення крихких вантажів.



« УПАКУВАННЯ МІСТИТЬ ЕКОЛОГІЧНО ЧИСТІ МАТЕРІАЛИ. ЇХ МОЖНА ВИКИДАТИ В МІСЦЕВІ КОНТЕЙНЕРИ ДЛЯ УТИЛІЗАЦІЇ.»

FR

ES

PT

IT

EL

PL

RU

KZ

**UA**

RO

BR

EN

## 10. ГАРАНТІЯ

1. Вироби компанії Dexter розроблені за найвищими стандартами якості DIY і компанія надає трирічну (від дати придбання) гарантію на свої вироби. Ця гарантія стосується всіх виявлених дефектів матеріалів та виробництва. Жодні інші претензії будь-якого характеру, як прямі, так і непрямі, які стосуються людей та/або матеріалів, не приймаються.

2. У разі виникнення проблеми або виявлення дефекту необхідно спершу звернутися до дилера компанії Dexter. У більшості випадків

саме він може вирішити проблему або усунути дефект.

3. Ремонт або заміна частин не подовжують початкового гарантійного терміну.

4. Гарантія не поширюється на дефекти, які виникли внаслідок неналежного використання або зносу. Окрім усього іншого, це стосується зносу перемикачів, захисних вимикачів та моторів.

### 5. Вимоги за гарантією розглядаються лише за таких умов:

- Наявне підтвердження дати придбання у вигляді чеку.
- Жодні сторонні особи не проводили ремонту та/або заміни деталей.
- Інструмент використовувався належним чином (його не було перевантажено, та на ньому не було встановлено комплектувальних частин стороннього виробника).
- Відсутні пошкодження внаслідок дії зовнішніх факторів або сторонніх предметів, зокрема піску або каміння.
- Відсутні пошкодження, які виникли внаслідок недотримання правил техніки безпеки та інструкцій щодо використання.

6. Умови гарантії застосовуються в поєднанні з нашими умовами продажу та постачання.

7. Несправні інструменти, які підлягають поверненню в компанію Dexter через дилера Dexter, забирає компанія Dexter за умови належного упакування пристрою. Якщо дефектні товари надсилає в компанію Dexter покупець, компанія обслуговує такі товари тільки за умови, що покупець оплачує доставку.

8. Компанія Dexter не приймає вироби, які не були упаковані належним чином.

## 11. ЗОБРАЖЕННЯ В РОЗІБРАНОМУ ВИГЛЯДІ ТА СПИСОК ДЕТАЛЕЙ

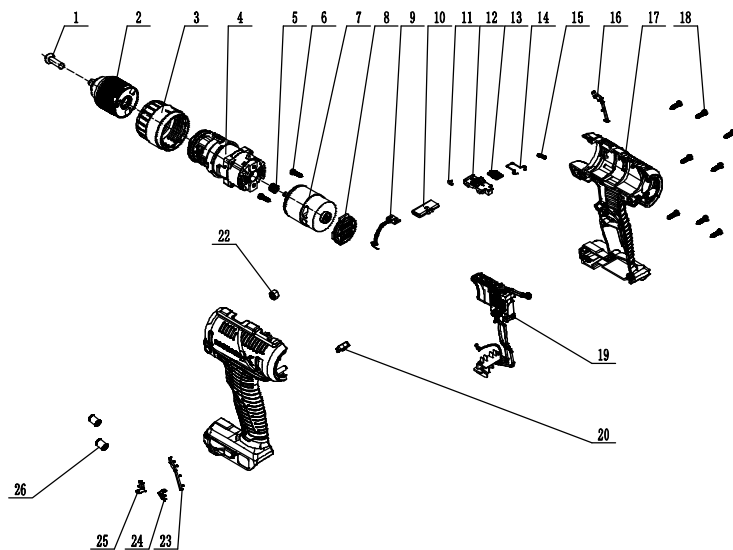

№	Опис	№	Опис
1	Гвинт	13	Кришка індикатора
2	Затискний патрон	14	Еластичний дріт
3	Муфта крутного моменту	15	Пружина кнопки регулювання швидкості
4	Коробка передач в зборі	16	Оздоблення правої частини ручки
5	Мотор-редуктор	17	Корпус
6	Гвинт	18	Гвинт
7	Мотор	19	Перемикач в зборі
8	Задня кришка	20	Прозорий ковпак
9	Світлова панель	22	Гайка
10	Шток штовхача	23	Оздоблення лівої частини ручки
11	Індикаторна стрілка	24	Права стрілка
12	Кнопка регулювання швидкості	25	Ліва стрілка
		26	Магнітне кільце

## 12. ДЕКЛАРАЦІЯ ПРО ВІДПОВІДНІСТЬ СТАНДАРТАМ ЄС

**ADEO Services**  
**135 Rue Sadi Carnot – CS 00001**  
**59790 RONCHIN - France**  
**заявляє, що вироб:**  
**Акумуляторний ударний дріль**  
**модель: 20VID2-50A.1**

задовольняє вимоги наступних Директив Ради ЄС:  
Директива ЄС про механічне обладнання 2006/42/ЄС  
Директива про електромагнітну сумісність 2014/30/EU  
Директива RoHS (EU) 2015/863 зі змінами 2011/65/EU

та відповідає таким нормам:

EN 62841-1:2015  
EN 62841-2-1:2018  
EN 55014-1:2017  
EN 55014-2:2015  
IEC 62321-1:2013  
IEC 62321-2:2013  
IEC 62321-3-1:2013  
IEC 62321-4:2013+AMD1:2017 CSV  
IEC 62321-5:2013  
IEC 62321-6:2015  
IEC 62321-7-1:2015  
IEC 62321-7-2:2017  
ISO 17075-1:2017  
IEC 62321-8:2017

Серійний номер: дивіться сторінку задньої обкладинки.  
Дві останні цифри року присвоєння маркування CE: 20



Ерік ЛЕМУАН  
Керівник з якості міжнародних проектів  
ADEO Services 135 Rue Sadi Carnot - CS 00001 59790 RONCHIN - Франція  
Підписано у Роншені 07.07.2020 р.

Vă rugăm să citiți cu atenție instrucțiunile de funcționare și să observați notele furnizate. Utilizați aceste instrucțiuni pentru a vă familiariza cu produsul, cu utilizarea corectă și cu instrucțiunile de siguranță. Păstrați aceste instrucțiuni de utilizare într-un loc sigur pentru utilizări ulterioare.

## SIMBOLURI



Citiți cu atenție manualul de instrucțiuni



Produsul corespunde cerințelor Directivelor europene aplicabile și unei metodei de evaluare a conformității cu aceste directive.



Marcaj de conformitate euro-asiatic



Acest produs este reciclabil. Dacă nu mai poate fi utilizat, vă rugăm predați-l unui centru de reciclare a deșeurilor.



Marcaj privind conformitatea produsului cu reglementările tehnice ucrainene aplicabile.



Universal : compatibilitate numai cu Sterwins UP20, Lexman UP20, și Dexter UP20



Purtați ochelari de protecție



Purtați echipament de protecție auditivă



Purtați mască de praf



Acest avertisment de pericol avertizează asupra pericolului de deteriorare a aparatului sau a altor bunuri, ori a pericolului de vătămare.

FR

ES

PT

IT

EL

PL

RU

KZ

UA

**RO**

BR

EN

FR

ES

PT

IT

EL

PL

RU

KZ

UA

**RO**

BR

EN

## CUPRINS

1. SCOPUL UTILIZĂRII MAȘINII DE GĂURIT CU PERCUȚIE DEXTER
2. INSTRUCȚIUNI GENERALE DE SIGURANȚĂ PENTRU SCULE ELECTRICE
3. AVERTISMENTE DE SIGURANȚĂ PRIVIND BORMAȘINA
4. DESCRIERE
5. DATE TEHNICE
6. FUNCȚIONARE
7. ÎNTREȚINERE
8. DEPANARE
9. PROTEJAȚI MEDIUL ÎNCONJURĂTOR
10. GARANȚIE
11. VEDERE ÎN SPAȚIU ȘI LISTA PIESELOR DE SCHIMB
12. DECLARAȚIE DE CONFORMITATE CE



## 1. SCOPUL UTILIZĂRII MAȘINII DE GĂURIT CU PERCUȚIE DEXTER

Vă mulțumim pentru achiziționarea acestui produs. Vă rugăm să citiți cu atenție aceste instrucțiuni de utilizare și păstrați-le pentru consultări ulterioare.

Mașina a fost concepută pentru găurirea în beton, cărămidă și lemn, metal și beton. Această sculă electrică nu poate fi utilizată în alt scop decât cel descris.

După despachetarea produsului, asigurați-vă că acesta este complet și toate accesoriile (dacă există) sunt prezente.

Dacă produsul este avariat sau prezintă defecte, vă rugăm nu-l utilizați și predați-l magazinului de unde l-ați achiziționat.

Dacă transmiteți această sculă altor persoane, vă rugăm predați-o împreună cu acest manual de instrucțiuni. Vă rugăm să rețineți că echipamentul nostru nu a fost proiectat pentru utilizare în scop comercial sau pentru aplicații industriale. Garanția noastră va fi nulă dacă mașina este utilizată în scop comercial, pentru aplicații industriale sau în scopuri echivalente.

## 2. INSTRUCȚIUNI GENERALE DE SIGURANȚĂ PENTRU SCULE ELECTRICE

**AVERTIZARE** Citiți toate instrucțiunile, avertizările de siguranță, ilustrațiile și specificațiile livrate împreună cu această sculă electrică.

Nerespectarea tuturor instrucțiunilor enumerate mai jos se poate solda cu șoc electric, incendiu și/sau vătămare corporală gravă.

**Păstrați toate avertizările și instrucțiunile pentru consultare ulterioară.**

Termenul „sculă electrică” din avertizări se referă la scula electrică (cu cablu) alimentată de la rețeaua electrică sau scula electrică (fără cablu de alimentare) care funcționează cu acumulator.

### 1) SIGURANȚA ZONEI DE LUCRU

- a) **Păstrați zona de lucru curată și bine iluminată.** Zonele dezordonate și întunecoase predispun la accidente.
- b) **Nu puneți în funcțiune sculele electrice în atmosfere explozive, cum ar fi în prezența lichidelor, gazelor sau prafurilor inflamabile.** Sculele electrice creează scântei, care pot aprinde pulberile sau gazele.
- c) **Țineți copiii și persoanele prezente la distanță atunci când operați o sculă electrică.** Distragerea atenției vă poate face să pierdeți controlul.

### 2) SIGURANȚA ELECTRICĂ

- a) **Ștecherile sculelor electrice trebuie să corespundă cu priză de rețea electrică. Nu modificați niciodată ștecherul, sub nicio formă. Nu utilizați adaptoare de priză cu scule electrice împământate.** Ștecherile nemodificate și prizele adecvate vor reduce riscul de electrocutare.
- b) **Evitați contactul corpului cu suprafețele legate la împământare, cum sunt țevile, caloriferele, mașinile de gătit și frigidererele.** Acest lucru reprezintă un risc sporit de electrocutare în cazul care corpul dumneavoastră este expus la împământare.
- c) **Nu expuneți sculele electrice la ploaie sau condiții de umezeală.** Pătrunderea apei într-o sculă electrică va crește riscul de electrocutare.
- d) **Nu folosiți în mod abuziv cablul de alimentare. Nu utilizați niciodată cablul de alimentare pentru a transporta, a trage sau a scoate din priză scula electrică. Țineți cablul de alimentare departe de căldură, ulei, margini tăioase sau piese în mișcare.** Cablurile electrice deteriorate sau încălțite cresc riscul de electrocutare.
- e) **Când utilizați o sculă electrică în aer liber utilizați un cablu prelungitor adecvat pentru utilizarea în aer liber.** Utilizarea unui cablu adecvat pentru utilizare în aer liber reduce riscul de electrocutare.
- f) **Dacă utilizarea unei scule electrice într-o zonă umedă este inevitabilă, utilizați o sursă de alimentare protejată cu un dispozitiv pentru curent rezidual (DCR).** Utilizarea unui DCR reduce riscul de electrocutare.

## 2. INSTRUCȚIUNI GENERALE DE SIGURANȚĂ PENTRU SCULE ELECTRICE

### 3) SIGURANȚA PERSONALĂ

- a) **Fiți vigilent, urmăriți ceea ce faceți și apelați la bunul simț când utilizați o sculă electrică. Nu utilizați o sculă electrică când sunteți obosit sau sub influența drogurilor, a alcoolului sau a medicamentelor.** Un moment de neatenție în timp ce utilizați sculele electrice se poate solda cu vătămări corporale grave.
- b) **Utilizați echipament de protecție personală. Purtați întotdeauna ochelari de protecție.** Echipamentele de protecție, cum ar fi masca de praf, bocancii de protecție antiderapanți, casca sau antifoanele utilizate în condiții corespunzătoare, vor reduce vătămările corporale.
- c) **Preveniți pornirea accidentală. Asigurați-vă că întrerupătorul este poziționat pe off (oprit) înainte de conectarea la sursa de energie electrică și/sau acumulator, înainte de ridicarea sau transportarea sculei.** Transportarea sculelor electrice cu degetul pe întrerupător sau alimentarea sculelor electrice cu întrerupătorul pornit favorizează accidentele.
- d) **Îndepărtați orice cheie de reglare înainte de a porni scula electrică.** O cheie reglabilă sau una fixă lăsată într-o piesă rotativă a sculei electrice poate duce la accidente.
- e) **Nu vă întindeți excesiv. Păstrați-vă stabilitatea și echilibrul în orice moment.** Astfel veți avea un mai bun control asupra sculei electrice în situații neașteptate.
- f) **Îmbrăcați-vă corespunzător. Nu purtați haine largi sau bijuterii. Nu apropiați părul, îmbrăcămintea și mănușile de piesele aflate în mișcare.** Hainele largi, bijuteriile sau părul lung pot fi prinse în piesele aflate în mișcare.
- g) **Dacă sunt furnizate dispozitive pentru conectarea sistemelor de extragere și colectare a prafului, asigurați-vă că acestea sunt conectate și utilizate corespunzător.** Utilizarea colectoarelor de praf poate reduce pericolele legate de praf.
- h) **Nu permiteți ca familiaritatea dobândită în urma utilizării frecvente a sculelor să vă facă să neglijați sau să nesocotiți principiile de siguranță ale sculei.** O operație neglijentă poate cauza răni grave într-o fracțiune de secundă.

### 4) UTILIZAREA ȘI ÎNGRIJIREA SCULELOR ELECTRICE

- a) **Nu forțați scula electrică. Utilizați scula electrică corespunzătoare pentru aplicația dumneavoastră.** Scula electrică corectă va face o treabă mai bună și mai sigură la viteză pentru care a fost concepută.
- b) **Nu utilizați scula electrică dacă întrerupătorul nu comută pe pozițiile pornit și oprit.** Orice sculă electrică ce nu poate fi controlată de la întrerupător este periculoasă și trebuie reparată.

## 2. INSTRUCȚIUNI GENERALE DE SIGURANȚĂ PENTRU SCULE ELECTRICE

- c) **Deconectați ștecherul de la sursa de alimentare și/sau setul de acumulatori de scula electrică înainte de efectuarea oricăror reglaje, schimbări de accesorii sau înainte de depozitarea sculelor electrice.** Astfel de măsuri preventive reduc riscul de pornire accidentală a sculei electrice.
- d) **Depozitați sculele electrice într-un loc inaccesibil copiilor și nu permiteți utilizarea sculei electrice de persoane nefamiliarizate cu aceasta sau cu aceste instrucțiuni.** Sculele electrice sunt periculoase în mâinile utilizatorilor neinstruiți.
- e) **Întrețineți sculele electrice. Verificați dacă există abateri de la coaxialitate sau gripări ale pieselor în mișcare, avarii ale pieselor și orice altă situație care poate afecta funcționarea sculelor electrice. În caz de deteriorare, dați scula electrică la reparat înainte de utilizare.** Multe accidente sunt cauzate de sculele electrice întreținute necorespunzător.
- f) **Mențineți sculele așchietoare ascuțite și curate.** Elementele de tăiere întreținute corespunzător și cu muchii de tăiere ascuțite sunt mai puțin probabil să se îndoiască și sunt mai ușor de controlat.
- g) **Utilizați scula electrică, accesoriile și cuțitele demontabile etc. în conformitate cu aceste instrucțiuni, ținând cont de condițiile de lucru și lucrarea de efectuat.** Utilizarea sculei electrice pentru alte operații decât cele pentru care a fost concepută s-ar putea solda cu o situație periculoasă.
- h) **Mențineți mânerul uscat, curat și fără ulei și vaselină.** Mănerul și suprafețele de apucare alunecoase nu permit manevrarea în siguranță și controlul asupra sculei în situații neașteptate.

### 5) UTILIZAREA ȘI ÎNTREȚINEREA SCULEI CU BATERIE

- a) **Reîncărcați numai cu încărcătorul specificat de producător.** Un încărcător adecvat pentru un tip de set de acumulatori poate prezenta risc de incendiu dacă este utilizat cu alt set de acumulatori.
- b) **Utilizați sculele electrice doar cu seturile de acumulatori special menționate.** Utilizarea oricărui alt set de acumulatori prezintă risc de accidente și incendiu.
- c) **Când setul de acumulatori nu este utilizat, țineți-l departe de alte obiecte metalice precum clamele de hârtie, monedele, cheile, cuiele, șuruburile sau alte obiecte metalice mici care pot realiza o conexiune între borne.** Scurtcircuitarea bornelor acumulatorului poate produce arsuri sau incendiu.

## 2. INSTRUCȚIUNI GENERALE DE SIGURANȚĂ PENTRU SCULE ELECTRICE

- d) **În condiții abuzive se poate scurge lichid din acumulator; evitați contactul. Dacă are loc contactul accidental, clătiți cu apă. Dacă lichidul intră în contact cu ochii, efectuați suplimentar un consult medical.** Lichidul scurs din acumulator poate produce iritații sau arsuri.
- e) **Nu utilizați un set de acumulatori sau o sculă avariată ori modificată.** Acumulatorii avariați sau modificați pot prezenta un comportament neprevăzut ce poate duce la incendiu, explozie sau risc de rănire.
- f) **Nu expuneți un set de acumulatori sau o sculă la foc ori la temperaturi excesive.** Expunerea la foc sau la temperaturi ce depășesc 130 °C poate provoca o explozie.
- g) **Respectați toate instrucțiunile de încărcare și nu încărcați setul de acumulatori ori scula în afara intervalului de temperatură specificat în instrucțiuni.** Încărcarea greșită sau la temperaturi situate în afara intervalului specificat poate avaria acumulatorul și spori riscul de incendiu.

### 6) OPERAȚIILE DE SERVICE

- a) **Apelați numai la o persoană calificată pentru a vă repara scula electrică utilizând numai piese de schimb identice.** Astfel se asigură menținerea nivelului de siguranță al sculei electrice.
- b) **Nu efectuați niciodată operații de service asupra seturilor de acumulatori avariați.** Operațiile de service asupra seturilor de acumulatori nu pot fi efectuate decât de către fabricant sau de furnizorii de service autorizați.

### 3. AVERTISMENTE PRIVIND SIGURANȚA MAȘINII DE GĂURIT

#### 1) Instrucțiuni de siguranță pentru toate operațiile

**a) Utilizați protecții auditive când găuriți cu percuție.** Expunerea la zgomot poate duce la pierderea auzului.

NOTĂ: Avertismentele de mai sus se aplică numai mașinii de găurit cu percuție și nu mașinilor de găurit.

**b) Utilizați mâner(e) auxiliar(e).** Pierderea controlului poate duce la accidentări.

NOTĂ: Avertismentele de mai sus se aplică numai sculelor echipate cu mâner(e) auxiliar(e).

**c) Apucați scula corect înainte de utilizare.** Această sculă produce un cuplu extrem de mare și dacă nu este apucată corect în timpul utilizării, se poate pierde controlul asupra ei rezultând în accidentări.

**d) Țineți scula electrică de suprafețele de apucare izolate la efectuarea unei operații unde accesoriul de așchiere poate contacta cablaje ascunse.** Accesoriul de așchiere care intră în contact cu un fir „sub tensiune” poate pune sub tensiune părțile metalice exterioare ale sculei electrice și poate electrocuta operatorul.

#### 2) Instrucțiuni de siguranță pentru când utilizați burghie lungi

**a) Nu utilizați niciodată bormașina la viteze care depășesc viteza maximă nominală a burghiului.** La viteze mai mari, există probabilitatea ca burghiul să se îndoiească și să se permită rotirea în gol fără a intra în contact cu piesa de prelucrat, provocând vătămări.

**b) Începeți întotdeauna prin a găuri la viteză mică cu vârful burghiului în contact cu piesa de prelucrat.** La viteze mai mari, există probabilitatea ca burghiul să se îndoiească și să se permită rotirea în gol fără a intra în contact cu piesa de prelucrat, provocând vătămări.

**c) Apăsăți numai pe linie directă cu burghiul și nu apăsați excesiv.** Burghiile se pot îndoi ducând la rupere sau pierderea controlului, ce poate provoca vătămări.

Avertisment: Când utilizați scula pe materiale periculoase se pot produce prafuri periculoase și toxice. Acestea pot periclita sănătatea operatorului și a celor din apropiere. Întotdeauna purtați o mască de praf când lucrați, mențineți trecătorii la distanță de zona de lucru și întotdeauna utilizați sistemul de colectare a prafului (nefurnizat).

## 4. DESCRIERI

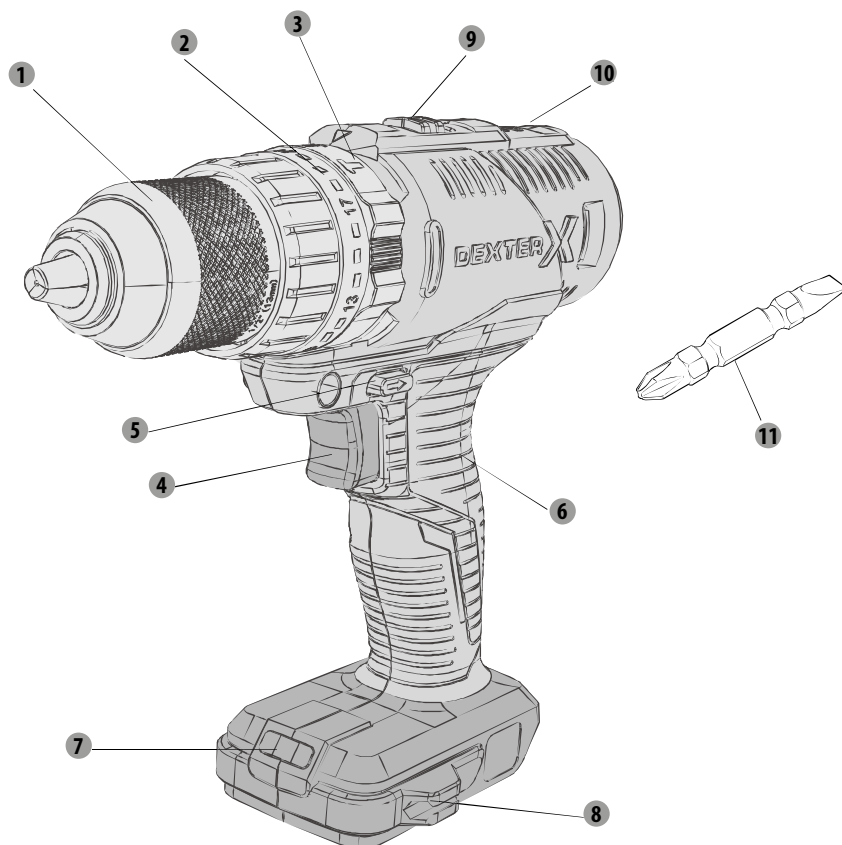

- 1 Mandrină
- 2 Selector de cuplu
- 3 Inel de comutare funcții
- 4 Întrerupător on/off (pornit/oprit)
- 5 Comutator stânga/dreapta
- 6 Mâner
- 7 Lumină cu LED
- 8 Portsculă
- 9 Selector de turații
- 10 Control rotație înainte și înapoi
- 11 1 buc. bit de 45 mm cu două capete

**5. DATE TEHNICE**

Model	20VID2-50A.1	
Tip de motor	cu perii	
Tensiune nominală	18V C.C (Max. 20V C.C)	
Turație de mers în gol	0-450/0-1700/min	
Rată de impact	22100bpm	
Moment static de cuplu de torsiune	34,7Nm	
Cuplu dinamic maxim	50Nm	
Setări ale cuplului	21	
Selector de funcții	mod de mașină de găurit cu percuție, mod de mașină de găurit, mod de șurubelniță	
Capacitate de găurire În lemn moale: În lemn tare: În metal:	Max.35mm Max.20mm Max.10mm	
Mandrină	max Ø13mm	
Set de acumulatori (neinclus)	20VBA2-25.1	20VBA2-50.1
Capacitate acumulator	2,5Ah Li-Ion	5Ah Li-Ion
Nr. de celule de acumulator	5	10
Tip de set	5INR19/66	5INR19/66-2
Încărcător (neinclus)	Model nr.: 20VCH1-3A.1 Tensiune de intrare: 100-240V~ 50-60Hz, 75W Putere de ieșire: 21V C.C 3A	
Încărcător (neinclus)	Model nr.: 20VCH2-6A.1 Tensiune de intrare: 100-240V~ 50-60Hz, 150W Putere de ieșire: 21V C.C 6A	
Declarația privind valorile emisiilor de zgomot conform standardului EN 62841 (incertitudine considerată 5 dB(A))		
- Nivel de presiune sonoră		86,9dB(A)
- Nivel de putere sonoră		97,9dB(A)
Declarația privind emisia de vibrații conform standardului EN 62841 (incertitudine considerată 1,5 m/s <sup>2</sup> )	Sub sarcină, găurire în oțel	2,538 m/s <sup>2</sup>
	Sub sarcină, găurire în beton	13,095 m/s <sup>2</sup>



## 5. DATE TEHNICE



### Purtați protecții auditive în timpul operării mașinii.

#### Avertisment!

Emisiile de vibrații în timpul utilizării efective a sculei electrice pot diferi față de valoarea totală declarată în funcție de modul de utilizare a sculei.

Este necesară identificarea măsurilor de siguranță pentru protecția operatorului, care să se bazeze pe o estimare a expunerii în condițiile efective de utilizare (luând în considerare toate părțile ciclului de operare, cum ar fi timpul când scula este oprită și când merge în gol, în plus față de durata declanșării).

Notă:

- valoarea totală declarată a vibrațiilor a fost măsurată în conformitate cu o metodă standard de testare și poate fi utilizată pentru compararea sculelor între ele;
- valoarea totală declarată a vibrațiilor poate fi utilizată, de asemenea, într-o evaluare preliminară a expunerii.

Avertisment:

- emisiile de vibrații în timpul utilizării efective a sculei electrice pot diferi față de valoarea totală declarată în funcție de modul de utilizare a sculei.
- evitați riscul de vibrații

recomandare: 1) utilizați mănuși în timpul operării

2) limitați timpul de operare și scurtați timpul de declanșare

## 6.UTILIZARE

**Notă: Înaintea utilizării, trebuie să achiziționați un set de acumulatori adecvat.**

- Introduceți setul de acumulatori în partea de jos a mânerului (până când se aude clic).
- Scoateți setul de acumulatori prin apăsare pe butoanele de decuplare ale acumulatorului și prin tragerea acestuia în exterior.

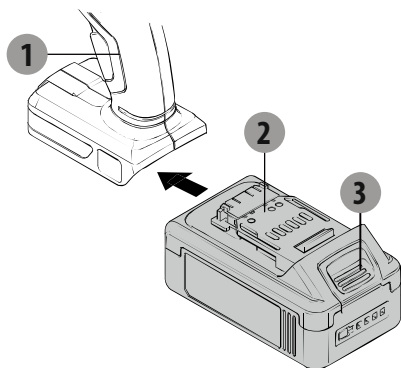

1. Mașină de găurit cu percuție
2. Set de acumulatori (neinclus)
3. Buton de decuplare

### Introducerea burghiilor/a capetelor de șurubelniță

- Țineți de partea din spate a mandrinei și rotiți partea din față a mandrinei (direcția de eliberare)
- Introduceți burghiul / capătul de șurubelniță în mandrină.
- Strângeți mandrina cu mâna (Țineți de partea din spate a mandrinei și rotiți partea din față a mandrinei (direcția de prindere)) și verificați dacă burghiul sau capătul de șurubelniță este fixat bine în mandrină.
- Selectați capătul de șurubelniță corect pentru a evita deteriorarea șurubului când îl înșurubați.

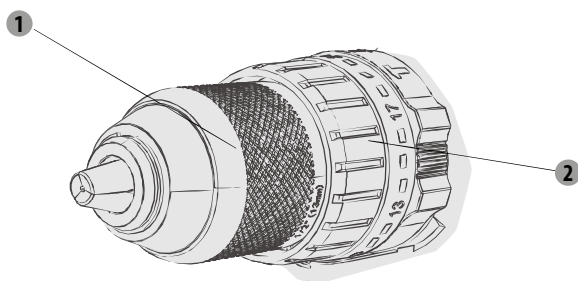

- 1 Mandrină
- 2 Selector de cuplu

## 6.UTILIZARE

### Înterupător on/off (pornit/oprit)

- Pentru a porni scula, apăsați înterupătorul on/off
- Pentru a opri scula, eliberați înterupătorul pornit/oprit.

### Comutator stânga/dreapta

 /  marcat pe comutatorul stânga/dreapta

Poziționați comutatorul stânga/dreapta pe 

Poziționați comutatorul Stânga/dreapta pe 

- Modificați direcția de rotație numai când mașina nu este în funcțiune!

**ATENȚIE!** Setări comutatorul stânga/dreapta în poziția de Blocare centrală a comutatorului în timpul setării, când modificați setările cuplului de torsiune sau când scula este inactivă.

**ATENȚIE!** Funcționarea mașinii cu viteză redusă o perioadă lungă de timp va crește riscul supraîncălzirii motorului. Pentru a preveni supraîncălzirea, lăsați motorul să se răcească regulat (Opriți mașina timp de 15 minute)

**ATENȚIE: Vă rugăm susțineți și să prindeți corect piesa de prelucrat. Nu utilizați mâna pentru a prinde sau imobiliza piesa de prelucrat, acest lucru poate cauza vătămări.**

### Viteză variabilă

Puteți modifica viteza acționând butonul selectorului de viteză situat deasupra mașinii. Numărul 1 și 2 semnifică două viteze diferite.

### Lumină de lucru LED

Scula dispune de o lumină LED pentru a ilumina zona de lucru și a îmbunătăți vizibilitatea când se lucrează în zone cu lumină insuficientă.

LED-ul se va aprinde automat când comutatorul este apăsat.

### Setări ale cuplului

Setarea cuplului vă va ajuta să reglați puterea de acționare când utilizați un capăt de șurubelniță.

Acest lucru vă va ajuta să preveniți deteriorarea piesei de prelucrat

Trei moduri de funcționare:

• Pentru înșurubare, setați inelul de comutare a funcției în poziția indicată de simbolul șurubului.

• Pentru găurire, setați inelul de comutare a funcției în poziția indicată de simbolul burghiului.

• Pentru modul cu impact, setați inelul de comutare a funcției în poziția indicată de simbolul ciocanului.

Sfat: Porniți întotdeauna de la nivelul cel mai scăzut al cuplului și creșteți valoarea dacă este nevoie.

## 7. ÎNTREȚINERE

### Scopul utilizării

Mașina de găurit cu percuție este destinată utilizării și încărcării în regiuni temperate cu temperaturi caracteristice cuprinse între 0 ° C și 50 ° C, umiditate relativă ce nu depășește 80%, fără expunere directă la precipitații atmosferice și conținut excesiv de praf în aer.

### Cerințe privind condițiile din încăpere

Nu utilizați sculele electrice în spații explozive unde există lichide, gaze și praf inflamabil. Acestea pot crea scânteii, ce pot duce la aprinderea prafului, vaporilor.

### Condiții privind depozitarea

Termen de valabilitate - 4 ani, cu condiția ca produsele să fie depozitate în interior, cu aerisire naturală a ambalajului și cu temperatura aerului cuprinsă între -20 ° C și 40 ° C și o umiditate relativă care să nu depășească 80%

## 8. DEPANARE

Problemă	Cauze posibile	Soluții
Aparatul se oprește după rotire lentă.	Bateria este descărcată.	Setul de acumulatori trebuie încărcat înainte de utilizare.
Burghiul sau capătul de șurubelniță cade foarte ușor.	Burghiul sau capetele de șurubelniță nu sunt strânse bine în mandrină	Amplasați burghiul sau capătul de șurubelniță în mijlocul celor trei dinți ai mandrinei, strângeți din nou și verificați vizual burghiul sau capătul de șurubelniță fără a înclina.
Sunet anormal emis de cutia de viteze.	Selectorul de viteză nu este poziționat corect	Trebuie să împingeți butonul la locul său (înainte sau în spate).

## 9. PROTEJAȚI MEDIUL ÎNCONJURĂTOR

**Atenție! Scoateți întotdeauna acumulatorul înainte de a executa vreo operație asupra mașinii.**

Pentru curățare, utilizați întotdeauna un prosop uscat sau ușor umezit, dar nu umed. Foarte mulți agenți de curățare conțin substanțe chimice care ar putea deteriora piesele de plastic ale mașinii. De aceea, nu utilizați produse de curățat puternice sau inflamabile precum benzină, diluant, terebentină sau alte produse similare. Mențineți întotdeauna orificiile de ventilație neobturate cu praf sau cu depuneri, pentru a preveni supraîncălzirea.



**ATENȚIE!** Acest produs a fost marcat cu un simbol aferent eliminării deșeurilor electrice și electronice. Aceasta înseamnă că acest produs nu trebuie să fie eliminat cu deșeurile menajere, ci trebuie să fie predat într-un sistem de colectare care se conformează Directivei europene DEEE. Contactați autoritățile locale sau centrele de colectare pentru informații privind reciclarea. Produsul va fi reciclat sau dezasamblat pentru a-i reduce impactul asupra mediului. Echipamentele electrice și electronice pot prezenta un risc pentru mediu și sănătatea umană deoarece conțin substanțe periculoase.

### Condiții de transport

Transportul produselor se poate efectua în orice timp de ambalaj de transport închis furnizat de către fabricant, sau fără ambalaj, protejând produsul de avarii mecanice, precipitații, expunere la substanțe chimice active și respectând măsurile de precauție pentru transportul bunurilor delicate.



« AMBALAJUL CONSISTĂ DIN MATERIALE ECOLOGICE. POATE FI PREDAT ÎN RECIPIENTELE LOCALE DE PRODUSE RECICLABILE. »

## 10. GARANȚIE

1. Produsele Dexter sunt concepute la cele mai înalte standarde în materie de bricolaj. Dexter oferă o garanție de 36 luni pentru mașina sa, începând de la data cumpărării. Această garanție se aplică la toate defectele de material și de fabricație care pot apărea. Nu sunt posibile alte pretenții, de nicio natură, directe sau indirecte, cu privire la persoane și/sau materiale.

2. În cazul unei probleme sau defecțiuni, trebuie să consultați întotdeauna mai întâi distribuitorul local Dexter. În majoritatea

cazurilor, distribuitorul Dexter va fi capabil să rezolve problema sau să remedieze defecțiunea.

3. Reparațiile sau înlocuirea de piese nu vor prelungi perioada de garanție inițială.

4. Defectele apărute ca urmare a utilizării necorespunzătoare sau a uzurii nu sunt acoperite de garanție. Printre altele, acest lucru se referă la comutatoare, comutatoare de protecție a circuitelor și motoare, în cazul uzurii.

**5. Reclamația dumneavoastră în baza garanției poate fi prelucrată numai dacă:**

- Puteți oferi dovada datei de achiziție sub forma unei chitanțe
- Nu s-au efectuat reparații și/sau înlocuiri de către terți.
- Scula nu a fost utilizată necorespunzător (suprasolicitarea sculei sau utilizarea de accesorii neaprobate).
- Nu există daune cauzate de influențe externe sau corpuri străine cum ar fi nisipul sau pietrele.
- Nu există deteriorări cauzate de nerespectarea instrucțiunilor de siguranță și a celor de utilizare.

6. Stipulările garanției se aplică în combinație cu condițiile noastre de vânzare și de livrare.

7. Sculele defecte ce trebuie returnate la Dexter printr-un distribuitor Dexter vor fi colectate de Dexter atât timp cât produsul este ambalat corespunzător. Dacă bunurile defecte sunt trimise direct la Dexter de către consumator, Dexter va putea procesa aceste bunuri doar dacă clientul plătește costurile de transport.

8. Produsele care au fost livrate într-un ambalaj necorespunzător nu vor fi acceptate de Dexter.

## 11. VEDERE ÎN SPAȚIU ȘI LISTA PIESELOR DE SCHIMB

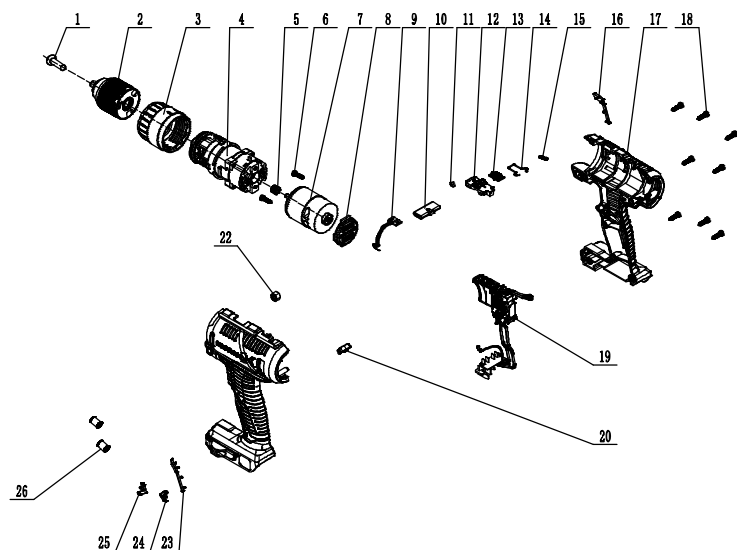

NR	Descriere	NR	Descriere
1	șurub	13	capac indicator
2	mandrină	14	Fir elastic
3	Manșon cuplu	15	arc buton viteză variabilă
4	Ansamblu cutie de viteză	16	decorație mâner dreapta
5	Angrenaj motor	17	carcasă
6	șurub	18	șurub
7	motor	19	Ansamblu întrerupător
8	Capac dorsal	20	Abajur transparent
9	Panou indicatori luminoși	22	piuliță
10	Tijă împingătoare	23	decorație mâner stânga
11	săgeată indicatoare	24	Săgeată dreapta
12	Buton de reglare viteză	25	Săgeată stânga
		26	Inel magnetic

## 12.DECLARAȚIE DE CONFORMITATE CE

**ADEO Services**  
**135 Rue Sadi Carnot - CS 00001**  
**59790 RONCHIN - France**  
**Declarăm că produsul:**  
**Mașină de găurit fără fir**  
**Model: 20VID2-50A.1**

satisface cerințele următoarelor Directive ale Consiliului:  
Directiva 2006/42/CE privind funcționarea mașinilor  
Directiva 2014/30/UE privind compatibilitatea electromagnetică  
Directiva 2015/863/UE privind restricțiile de utilizare a anumitor substanțe periculoase în  
echipamentele electrice și electronice ce amendează 2011/65/UE  
și este conformă cu standardele:

EN 62841-1:2015  
EN 62841-2-1:2018  
EN 55014-1:2017  
EN 55014-2:2015  
IEC 62321-1:2013  
IEC 62321-2:2013  
IEC 62321-3-1:2013  
IEC 62321-4:2013+AMD1:2017 CSV  
IEC 62321-5:2013  
IEC 62321-6:2015  
IEC 62321-7-1:2015  
IEC 62321-7-2:2017  
ISO 17075-1:2017  
IEC 62321-8:2017

Nr. de serie: Vă rugăm consultați coperta de pe verso  
Ultimele două cifre ale anului în care s-a aplicat marcaj CE: 20



Eric LEMOINE  
Lider de Calitate pentru Proiecte Internaționale  
ADEO Services 135 Rue Sadi Carnot - CS 00001 59790 RONCHIN - Franța  
Elaborat în Ronchin 07/07/2020



Leia atentamente as instruções de operação e siga as observações fornecidas. Utilize estas instruções de operação para familiarizar-se com o produto, o uso adequado e as instruções de segurança. Guarde estas instruções de operação em local seguro, para futuras consultas.

## SÍMBOLOS



Leia com atenção o manual de instruções



O produto está em conformidade com as diretivas europeias aplicáveis, e foi aplicado um método de avaliação de conformidade com essas diretivas.



Marca de conformidade eurasiática.



Este produto é reciclável. Se já não puder ser utilizado, leve-o ao centro de reciclagem de refugos



Marcação de conformidade de que o produto satisfaz às normas técnicas ucranianas aplicáveis.



Universal: compatível apenas com Sterwins UP20, Lexman UP20 e Dexter UP20



Use óculos de segurança



Use proteção para os ouvidos



Use uma máscara para pó



Este aviso de perigo adverte sobre danos ao aparelho ou a outras propriedades ou sobre possíveis causas de lesão física.

FR

ES

PT

IT

EL

PL

RU

KZ

UA

RO

**BR**

EN

FR

ES

PT

IT

EL

PL

RU

KZ

UA

RO

**BR**

EN

## CONTEÚDO

1. USO PROJETADO DA FURADEIRA DE IMPACTO DEXTER
2. AVISOS DE SEGURANÇA GERAIS DA FERRAMENTA ELÉTRICA
3. AVISOS DE SEGURANÇA DA FURADEIRA
4. DESCRIÇÕES
5. DADOS TÉCNICOS
6. OPERAÇÃO
7. MANUTENÇÃO
8. SOLUÇÃO DE PROBLEMAS
9. PROTEJA O NOSSO MEIO AMBIENTE
10. GARANTIA
11. VISTA EXPLODIDA COM LISTA DAS PEÇAS SOBRESSAIENTES
12. DECLARAÇÃO DE CONFORMIDADE CE

## 1. USO PROJETADO DA FURADEIRA DE IMPACTO DEXTER

Obrigado por adquirir este produto. Leia as instruções de operação com atenção e guarde-as para futuras consultas.

A máquina foi projetada para perfurar madeira, metal e concreto.

Esta ferramenta elétrica não pode ser usada para fazer outra coisa além do escopo descrito.

Depois de abrir o pacote, certifique-se de que o produto esteja completo, com os seus acessórios (se houver).

Se o produto estiver danificado ou apresentar defeitos, não o utilize e o devolva ao seu distribuidor.

Se der esta ferramenta a outra pessoa, dê-lhe também este manual de instruções. Observe que o nosso equipamento não foi projetado para uso em aplicações comerciais, industriais ou de negócios. A nossa garantia será cancelada se a máquina for usada em negócios comerciais ou industriais ou para fins equivalentes.

FR

ES

PT

IT

EL

PL

RU

KZ

UA

RO

**BR**

EN

## 2. AVISOS GERAIS DE SEGURANÇA DA FERRAMENTA ELÉTRICA

**ATENÇÃO** Leia todos os avisos, instruções, ilustrações e especificações de segurança fornecidos com esta ferramenta.

O não cumprimento de todas as instruções listadas abaixo pode resultar em choque elétrico, incêndio e/ou lesão grave.

**Guarde todos os avisos e instruções para consulta futura.**

O termo "ferramenta elétrica" contido nos avisos refere-se à ferramenta elétrica operada por tomada elétrica (com fio) ou à ferramenta elétrica operada por bateria (sem fio).

### 1) SEGURANÇA NA ÁREA DE TRABALHO

- a) **Mantenha a área de trabalho limpa e bem iluminada.** Áreas de trabalho desorganizadas ou escuras são um convite aos acidentes.
- b) **Não opere ferramentas elétricas em atmosferas explosivas, como na presença de líquidos, gases ou poeiras inflamáveis.** As ferramentas elétricas criam faíscas que podem causar a ignição de poeiras ou vapores.
- c) **Mantenha crianças e terceiros afastados enquanto opera a ferramenta elétrica.** As distrações podem fazer com que você perca o controle do equipamento.

### 2) SEGURANÇA ELÉTRICA

- a) **Os plugues de ferramentas elétricas devem corresponder à tomada. Nunca modifique o plugue, de maneira alguma. Não utilize nenhum plugue adaptador com ferramentas elétricas aterradas.** Plugues sem modificações e tomadas correspondentes reduzirão o risco de choque elétrico.
- b) **Evite o contato do corpo com superfícies aterradas ou ligadas à terra, tais como tubos, radiadores, fornos e refrigeradores.** Há maior risco de choque elétrico se seu corpo estiver aterrado.
- c) **Não exponha as ferramentas elétricas à chuva ou condições de umidade.** A entrada de água em uma ferramenta elétrica aumenta o risco de choque elétrico.
- d) **Não use o fio de maneira negligente. Nunca use o fio para carregar, puxar ou desconectar a ferramenta elétrica. Mantenha o fio longe do calor, de óleo, bordas afiadas ou partes que se movem.** Fios danificados ou emaranhados aumentam o risco de choque elétrico.
- e) **Ao operar uma ferramenta elétrica em ambiente externo, use uma extensão apropriada para uso externo.** O uso de um fio adequado para o uso externo reduz o risco de choque elétrico.

## 2. AVISOS GERAIS DE SEGURANÇA DA FERRAMENTA ELÉTRICA

- f) **Se for inevitável operar a ferramenta elétrica em ambiente úmido, utilize uma alimentação protegida por um dispositivo de corrente residual (DCR).** O uso de um DCR reduz o risco de choque elétrico.

### 3) SEGURANÇA PESSOAL

- a) **Fique alerta, preste atenção no que está fazendo e use o bom senso ao operar a ferramenta elétrica. Não utilize uma ferramenta elétrica quando estiver cansado ou sob influência de drogas, álcool ou medicação.** Um momento de falta de atenção ao operar uma ferramenta elétrica pode resultar em lesões pessoais sérias.
- b) **Use equipamento de proteção pessoal. Use sempre proteção para os olhos.** Equipamentos de proteção tais como máscara de proteção contra poeira, calçados antiderrapantes de segurança, capacete de segurança ou proteção para os ouvidos, usados em condições apropriadas, reduzirão as lesões pessoais.
- c) **Previna a inicialização acidental. Verifique se o interruptor está desligado antes de conectar a ferramenta à fonte de alimentação e/ou jogo de baterias, antes de levantá-la ou carregá-la.** Carregar ferramentas elétricas com o dedo no interruptor ou ferramentas elétricas com o interruptor ligado são um convite a acidentes.
- d) **Remova qualquer chaveta ou chave de ajuste antes de ligar a ferramenta elétrica.** Qualquer tipo de chave conectada a uma parte rotativa da ferramenta elétrica pode resultar em lesões pessoais.
- e) **Não se estique. Mantenha os pés firmes no chão e o equilíbrio o tempo todo.** Isso permite um melhor controle da ferramenta elétrica em situações inesperadas.
- f) **Use roupas adequadas. Não use roupas largas ou joias. Mantenha os cabelos, roupas e luvas longe de partes em movimento.** Roupas largas, joias ou cabelos compridos podem enganchar-se nas partes móveis.
- g) **Se forem fornecidos dispositivos para a conexão de instalações de extração e coleta de poeira, verifique se as mesmas estão conectadas e sendo usadas adequadamente.** O uso de coletor de poeira pode reduzir os perigos relacionados com a poeira.
- h) **Não deixe a familiaridade adquirida com o uso frequente das ferramentas permitir que você se torne complacente e ignore os princípios de segurança da ferramenta.** Uma ação descuidada pode causar lesões graves numa fração de segundo.

## 2. AVISOS GERAIS DE SEGURANÇA DA FERRAMENTA ELÉTRICA

### 4) USO E CUIDADOS COM A FERRAMENTA ELÉTRICA

- a) **Não force a ferramenta elétrica. Use a ferramenta elétrica adequada para sua aplicação.** A ferramenta elétrica correta fará o trabalho melhor e de modo mais seguro na velocidade para a qual foi projetada.
- b) **Não use a ferramenta elétrica se o interruptor não a ligar e desligar.** Qualquer ferramenta elétrica que não puder ser controlada com o interruptor é perigosa e deve ser consertada.
- c) **Desconecte o plugue da fonte de alimentação e/ou do jogo de baterias da ferramenta elétrica antes de fazer quaisquer ajustes, trocar acessórios ou armazená-la.** Tais medidas de segurança preventivas reduzem o risco de dar a partida na ferramenta elétrica acidentalmente.
- d) **Guarde as ferramentas elétricas que não estão sendo usadas fora do alcance de crianças e não permita que pessoas que não tenham familiaridade com as mesmas ou com estas instruções operem a ferramenta elétrica.** As ferramentas elétricas são perigosas nas mãos de usuários não habilitados.
- e) **Conserve as ferramentas elétricas. Verifique o desalinhamento ou engripamento de peças em movimento, a ruptura de peças e qualquer outra condição que possa afetar a operação da ferramenta elétrica. Se estiver danificada, conserte a ferramenta elétrica antes de usá-la.** Muitos acidentes são causados pela má manutenção de ferramentas elétricas.
- f) **Mantenha os acessórios cortantes afiados e limpos.** Ferramentas de corte apropriadamente conservadas, com pontas de corte afiadas, têm menor probabilidade de engripar e são mais fáceis de controlar.
- g) **Use a ferramenta elétrica, os acessórios e as ponteiros etc. em conformidade com estas instruções, levando em consideração as condições de trabalho e a tarefa a ser executada.** O uso de ferramentas elétricas para operações diferentes daquelas para as quais foram projetadas pode resultar em situações de perigo.
- h) **Mantenha a alça seca, limpa e livre de óleo e graxa.** Alças e superfícies de preensão escorregadias não permitem o manuseio e o controle seguros da ferramenta em situações inesperadas.

### 5) USO E CUIDADO DAS BATERIAS

- a) **Recarregue somente com o carregador especificado pelo fabricante.** Um carregador adequado a certo tipo de jogo de baterias pode criar um risco de incêndio quando usado com outro tipo de jogo de baterias.
- b) **Use ferramentas elétricas somente com jogos de baterias especificamente indicados.** O uso de qualquer outro jogo de baterias pode criar riscos de lesão e incêndio.

## 2. AVISOS GERAIS DE SEGURANÇA DA FERRAMENTA ELÉTRICA

- c) **Quando o jogo de baterias não estiver sendo usado, mantenha-o afastado de outros objetos de metal, como cliques de papel, moedas, chaves, pregos, parafusos ou outros pequenos objetos que podem fazer uma conexão de um terminal a outro.** Colocar terminais de bateria lado a lado pode provocar curto-circuito e causar queimaduras ou incêndios.
- d) **Sob condições adversas, a bateria pode soltar um líquido; evite o contato com ele. Se ocorrer contato acidental, lave com água. Se o líquido entrar em contato com os olhos, procure cuidados médicos.** O líquido que sai da bateria pode causar irritação ou queimaduras.
- e) **Não use um jogo de baterias ou uma ferramenta que estejam danificados ou alterados.** As baterias danificadas ou alteradas podem exibir comportamento imprevisível, provocando incêndio, explosão ou risco de lesão.
- f) **Não exponha o jogo de baterias ou a ferramenta ao fogo ou a temperaturas excessivas.** A exposição ao fogo ou a temperaturas acima de 130° C pode provocar explosão.
- g) **Siga todas as instruções de carregamento e não carregue o jogo de baterias ou a ferramenta fora do intervalo de temperatura especificado nas instruções.** O carregamento inadequado ou a temperaturas fora do intervalo especificado podem danificar a bateria e aumentar o risco de incêndio.

### 6) REPAROS

- a) **Faça com que sua ferramenta elétrica seja reparada por pessoa qualificada, que use somente peças de reposição idênticas.** Isso garante que seja mantida a segurança da ferramenta elétrica.
- b) **Não tente reparar um jogo de baterias danificado.** O reparo de jogos de bateria só deve ser executado pelo fabricante ou por uma assistência técnica autorizada.

### 3. AVISOS DE SEGURANÇA DA FURADEIRA

#### 1) Instruções de segurança para todas as operações

**a) Use protetores auditivos quando perfurar por impacto.** A exposição ao ruído pode causar perda de audição.

OBSERVAÇÃO: O aviso acima aplica-se apenas a furadeiras de impacto e é omitido para furadeiras.

**b) Uso da(s) alça(s) auxiliar(es).** A perda de controle pode causar lesões pessoais.

OBSERVAÇÃO: O aviso acima aplica-se apenas a ferramentas que tenham alça(s) auxiliar(es).

**c) Escore adequadamente a ferramenta antes de usá-la.** Esta ferramenta produz uma alta saída de torque, e se a ferramenta não for adequadamente escorada durante a operação, pode ocorrer perda de controle, provocando lesões pessoais.

**Segure a ferramenta elétrica em superfícies de aderência isoladas ao realizar uma operação em que o acessório de corte possa entrar em contato com fios escondidos.**

Acessórios de corte que entram em contato com um fio sob tensão podem fazer com que peças de metal expostas da ferramenta elétrica fiquem sob tensão e podem ocasionar um choque elétrico no operador.

#### 2) Instruções de segurança ao usar brocas longas

**a) Nunca opere em velocidade superior à velocidade nominal máxima da broca.** Em velocidades mais altas, a broca provavelmente se encurvará se deixada rodando solta, sem contato com a peça de trabalho, provocando lesões pessoais.

**b) Sempre comece a perfurar em baixa velocidade e com a ponta da broca em contato com a peça de trabalho.** Em velocidades mais altas, a broca provavelmente se encurvará se deixada rodando solta, sem contato com a peça de trabalho, provocando lesões pessoais.

**c) Aplique pressão só em linha reta com a broca e não aplique pressão em excesso.** As brocas podem encurvar-se, causando quebra ou perda de controle, o que provoca lesões pessoais.

Atenção: Podem ser produzidas poeiras nocivas e tóxicas ao usar a ferramenta em materiais de risco. Essas poeiras podem ameaçar a saúde do operador e dos circunstantes. Use sempre máscara contra poeira ao trabalhar, mantenha os terceiros afastados da área de trabalho e use sempre o sistema de coleta de poeira (se fornecido).



## 4. DESCRIÇÕES

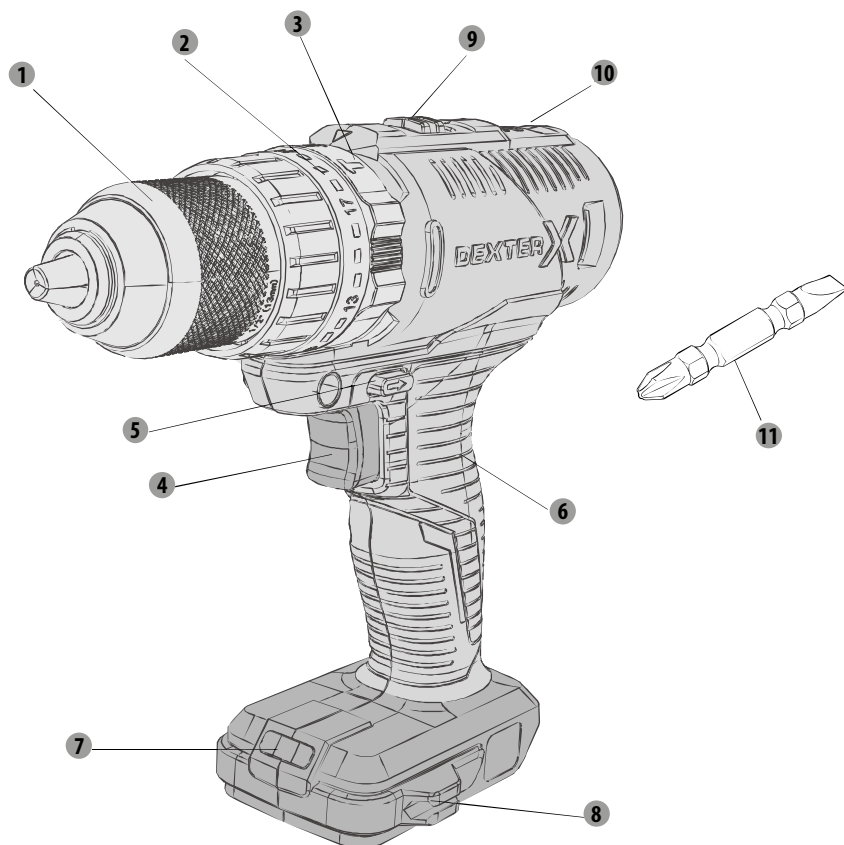

- 1 Mandril
- 2 Seletor de torque
- 3 Anel de mudança de função
- 4 Interruptor Liga/Desliga
- 5 Interruptor esquerda/direita
- 6 Alça
- 7 Luz LED
- 8 Suporte da broca
- 9 Seletor de velocidade
- 10 Indicador de para frente e para trás
- 11 1 peça de broca de extremidade dupla de 45 mm

## 5. DADOS TÉCNICOS

Modelo	20VID2-50A.1	
Tipo de motor	com escova	
Tensão Nominal	18V c.d. (Máx. 20V c.d.)	
Velocidade sem carga	0-450/0-1700/min	
Taxa de impacto	22100bpm	
Torque estático máximo	34,7Nm	
Torque dinâmico de pico	50 Nm	
Configuração do torque	21	
Seletor de função	modo furadeira de impacto, modo furadeira, modo chave de fenda	
Capacidade de perfuração		
Em madeira mole:	35mm no máximo	
Em madeira dura:	20mm no máximo	
Em metal:	10mm no máximo	
Mandril	Ø13mm máx.	
Jogo de baterias (não incluído)	20VBA2-25.1	20VBA2-50.1
Capacidade da bateria	2,5Ah íon de lítio	5Ah íon de lítio
Nº de células da bateria	5	10
Tipo do jogo	5INR19/66	5INR19/66-2
Carregador (não incluído)	Nº do Modelo: 20VCH1-3A.1 Entrada: 100-240V~ 50-60 Hz, 75W Saída: 21V c.d. 3A	
Carregador (não incluído)	Nº do Modelo: 20VCH2-6A.1 Entrada: 100-240 V~ 50-60 Hz, 150 W Saída: 21V c.d. 6A	
Declaração dos valores de emissão de ruído de acordo com EN 62841 (incerteza considerada: 5 dB (A))		
- Nível de pressão sonora		86,9 dB(A)
- Nível de potência sonora		97,9 dB(A)
Declaração da emissão de vibração de acordo com EN 62841 (incerteza considerada 1,5m/s <sup>2</sup> )	Com carga, perfuração em aço	2,538 m/s <sup>2</sup>
	Com carga, perfuração em concreto	13,095 m/s <sup>2</sup>

## 5. DADOS TÉCNICOS



**Use proteção auditiva ao operar a ferramenta elétrica.**

### **Atenção!**

A emissão de vibração durante o uso efetivo da ferramenta elétrica pode ser diferente do valor total declarado, dependendo da forma como a ferramenta é usada.

Existe a necessidade de identificar medidas de segurança para proteger o operador que se baseiem em uma estimativa da exposição nas condições reais de uso (tendo em conta todas as partes do ciclo de funcionamento, tais como as horas nas quais a ferramenta está desligada e quando está ligada mas não em uso, e também o tempo de acionamento).

Observação:

- o valor total da vibração declarado foi medido de acordo com um método de teste padrão e pode ser usado para comparar uma ferramenta com outra;
- o valor total da vibração declarado também pode ser usado em uma avaliação preliminar de exposição.

Atenção:

- a emissão de vibração durante o uso efetivo da ferramenta elétrica pode ser diferente do valor total declarado, dependendo da maneira como a ferramenta é utilizada
- evite o risco de vibração

sugestão: 1) use luvas durante a operação

2) limite o tempo de operação e encurte o tempo de ativação

## 6. OPERAÇÃO

**Observação:** Antes de operar, você precisa comprar um jogo de baterias correspondente.

- Empurre o jogo de baterias na parte inferior da alça (até clicar)
- Remova o jogo de baterias, pressionando o botão de liberação no jogo de baterias e puxando o jogo de baterias para fora.

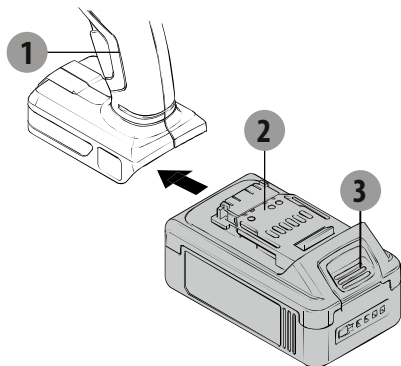

1. Furadeira de impacto
2. Jogo de baterias (não incluído)
3. Botão de liberação

### Inserção de brocas/ponteiras de aparafusar

- Segure a seção traseira do mandril e gire a seção dianteira do mandril (no sentido de destravar)
- Insira a broca/ponteira de aparafusar no mandril.
- Aperte o mandril manualmente (segure a seção traseira do mandril e gire a seção dianteira (na direção de travar)) e verifique se a broca/ponteira de aparafusar está firmemente presa no mandril.
- Selecione a ponteira de aparafusar correta para evitar danificar o parafuso durante a função de aparafusamento.

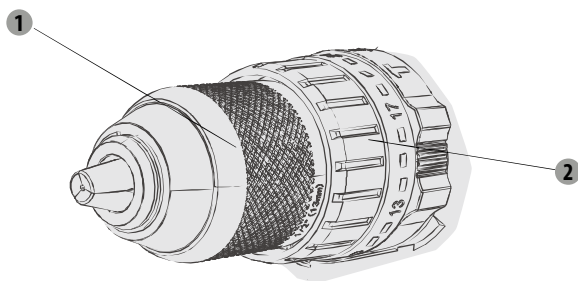

- 1 Mandril
- 2 Seletor de torque

## 6. OPERAÇÃO

### Interruptor Liga/Desliga

- Para ligar a ferramenta, pressione o interruptor liga/desliga
- Para desligar a ferramenta, solte o interruptor liga/desliga

### Interruptor esquerda/direita

 /  exibido no interruptor esquerda/direita

Coloque o interruptor esquerda/direita em 

Coloque o interruptor esquerda/direita em 

- Só mude a direção de rotação quando a máquina não estiver em operação!

**CUIDADO!** Coloque o interruptor esquerda/direita na posição de Trava central durante o ajuste, quando mudar a configuração de torque ou quando a ferramenta não estiver em funcionamento.

**CUIDADO!** Operar a máquina com baixa velocidade por um longo período aumentará o risco de superaquecimento do motor. Para evitar superaquecimento, deixe o motor esfriar regularmente (pare de usar a máquina por 15 minutos)

**CUIDADO: Escore e prenda a peça de trabalho adequadamente. Não use a mão para segurar ou prender a peça de trabalho, isso pode causar ferimentos.**

### Velocidade variável

Você pode mudar a velocidade acionando o botão seletor de velocidade na parte de cima da máquina. Os números 1 e 2 indicam duas velocidades diferentes.

### Luz de trabalho LED

A ferramenta possui uma luz de LED para iluminar a área de trabalho e melhorar a visão ao se trabalhar em áreas com iluminação insuficiente.

O LED acenderá automaticamente quando o interruptor de gatilho for apertado.

### Configuração do torque

A configuração do torque irá ajudá-lo a regular a potência de perfuração ao usar uma ponteira de aparafusar. Isso ajudará a evitar danos na peça de trabalho.

Três modos de função:

. Para aparafusar, coloque o anel de mudança de função na posição indicada pelo símbolo de parafuso.

. Para perfurar, coloque o anel de mudança de função na posição indicada pelo símbolo de broca.

. For impact mode, set the function switching ring to the position indicated by the hammer symbol.

Conselho: Sempre comece com a configuração de torque mais baixa e vá aumentando, se necessário.

## 7. MANUTENÇÃO

### Área de aplicação

A furadeira de impacto foi projetada para uso e carregamento em regiões com temperatura característica de 0°C a + 50°C, umidade relativa de não mais de 80%, ausência de exposição direta à precipitação atmosférica e de conteúdo excessivo de poeira no ar.

### Requisitos para as condições ambientais

Não use ferramentas elétricas em áreas explosivas, em que estejam presentes líquidos, gases e poeiras inflamáveis. Isso cria faíscas, o que pode levar à ignição de poeira, vapor.

### Condições de armazenamento

Vida útil - 4 anos, contanto que os produtos sejam guardados internamente, com ventilação natural, na embalagem e numa temperatura do ar de - 20° C a 40° C e a uma umidade relativa de não mais de 80%

## 8. SOLUÇÃO DE PROBLEMAS

Problema	Causas possíveis	Soluções prováveis
O motor para de funcionar depois de girar devagar.	A bateria está fraca.	É preciso carregar o jogo de baterias antes de operar
A broca ou a ponteira de aparafusar cai facilmente.	A broca ou outra ponteira de aparafusar não está fixada firme no mandril	Coloque a broca ou a ponteira de aparafusar no meio das três mandíbulas do mandril, torne a apertar e verifique visualmente a broca ou a ponteira de aparafusar, <u>sem inclinar</u> .
Som anormal na caixa de transmissão.	O seletor de velocidade não está no lugar	você deve empurrar o seletor de velocidade para o seu lugar (à frente ou atrás).

## 9. PROTEJA O NOSSO MEIO AMBIENTE

### **Atenção! Sempre remova a bateria antes de executar qualquer trabalho na máquina.**

Para limpar, use sempre uma toalha seca ou úmida, mas não molhada. Muitos agentes de limpeza contêm substâncias químicas que podem causar danos às partes plásticas da máquina. Portanto, não utilize produtos de limpeza fortes ou inflamáveis, como gasolina, diluente, terebintina ou agentes de limpeza semelhantes. Mantenha sempre os orifícios de ventilação de ar livres de depósitos de pó, para evitar o superaquecimento.



**CUIDADO!** Este produto foi marcado com um símbolo referente à remoção de resíduo elétrico e eletrônico. Isso significa que este produto não deve ser descartado com o lixo doméstico, mas deve ser retornado a um sistema de coleta que esteja em conformidade com a Diretriz Europeia REEE. Entre em contato com as autoridades ou com os distribuidores locais para obter instruções sobre reciclagem. Ele será, então, reciclado ou desmontado, para reduzir o impacto no meio ambiente. O equipamento elétrico e eletrônico pode ser prejudicial ao meio ambiente e para a saúde humana, visto que contém substâncias de risco.

### **Condições de transporte**

O transporte de produtos pode ser qualquer tipo de transporte fechado, na embalagem do fabricante ou sem ela, preservando o produto de danos mecânicos, precipitação, exposição a substâncias quimicamente ativas e de acordo com medidas de precaução para o transporte de objetos frágeis.



«A EMBALAGEM É COMPOSTA DE MATERIAL AMBIENTALMENTE AMIGÁVEL. PODE SER DESCARTADA NOS RECIPIENTES DE RECICLAGEM LOCAIS.»

FR

ES

PT

IT

EL

PL

RU

KZ

UA

RO

**BR**

EN

## 10. GARANTIA

1. Os produtos da Dexter são projetados segundo o mais altos padrões de qualidade DIY. A Dexter oferece uma garantia de 36 meses para esta máquina, a contar da data de compra. Esta garantia aplica-se a todos os defeitos materiais e de fabricação que possam surgir. Não são possíveis outras reivindicações, seja de que natureza forem, diretas ou indiretas, relacionadas a pessoas e/ou materiais.

2. Em caso de problema ou defeito, sempre consulte primeiro o seu revendedor Dexter. Na maioria dos casos,

o revendedor Dexter será capaz de resolver o problema ou corrigir o defeito.

3. Reparos ou substituição de partes não estenderão o período original da garantia.

4. Defeitos que surjam como resultado de utilização indevida ou de desgaste não são cobertos pela garantia. Entre outras coisas, isto diz respeito aos interruptores, interruptores protetores de circuitos e motores, no caso de desgaste.

**5. Sua reivindicação em relação à garantia só pode ser processada se:**

- O comprovante da data de compra puder ser fornecido em um recibo
- Nenhum reparo e/ou substituição tiver sido realizado por terceiros
- A ferramenta não tiver sido submetida a uma utilização inadequada (sobrecarga da máquina ou montagem de acessórios não aprovados).
- Não houver danos causados por influências externas ou corpos estranhos, tais como areia ou pedras.
- Não houver danos causados pelo não cumprimento das instruções de segurança e das instruções de utilização.

6. As estipulações da garantia aplicam-se em conjunto com os nossos termos de venda e entrega.

7. Ferramentas danificadas a serem devolvidas à Dexter pelo revendedor Dexter serão coletadas pela Dexter, desde que o produto esteja devidamente embalado. Se produtos danificados forem enviados diretamente à Dexter pelo consumidor, a Dexter só será capaz de processar esses produtos se o consumidor pagar os custos de envio.

8. Os produtos entregues de maneira mal acondicionada não serão aceitos pela Dexter.



## 11. VISTA EXPLODIDA E LISTA DAS PEÇAS SOBRESSAENTES

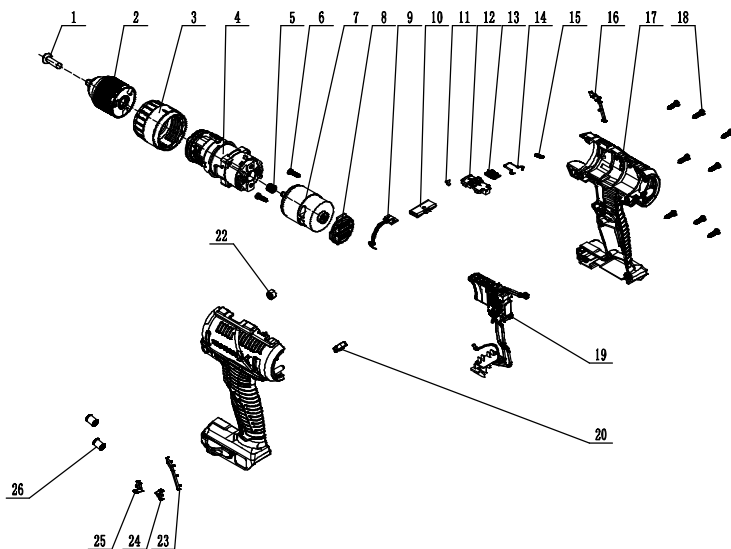

NÚMERO	Descrição	NÚMERO	Descrição
1	parafuso	13	Tampa do indicador
2	mandril	14	Anel elástico
3	Bucha de torque	15	mola do botão de velocidade variável
4	Conjunto da caixa de transmissão	16	decoreção da alça direita
5	Engrenagem do motor	17	caixa
6	parafuso	18	parafuso
7	motor	19	Conjunto do interruptor
8	Tampa traseira	20	Quebra-luz transparente
9	Painel luminoso	22	porca
10	Botador	23	decoreção da alça esquerda
11	Seta do indicador	24	Seta direita
12	Botão de ajuste de velocidade	25	Seta esquerda
		26	Anel magnético

## 12. DECLARAÇÃO DE CONFORMIDADE CE

**ADEO Services**  
**135 Rue Sadi Carnot - CS 00001**  
**59790 RONCHIN - France**

**Declaramos que o produto,**  
**Furadeira de impacto sem fio**  
**Modelo: 20VID2-50A.1**

cumpre as exigências das seguintes Diretivas do Conselho:

Diretiva da Máquina 2006/42/CE

Diretiva de Compatibilidade Eletromagnética 2014/30/UE

Diretiva RoHS (UE) 2015/863 que corrige 2011/65/UE

e está em conformidade com as normas:

EN 62841-1:2015

EN 62841-2-1:2018

EN 55014-1:2017

EN 55014-2:2015

IEC 62321-1:2013

IEC 62321-2:2013

IEC 62321-3-1:2013

IEC 62321-4:2013+AMD1:2017 CSV

IEC 62321-5:2013

IEC 62321-6:2015

IEC 62321-7-1:2015

IEC 62321-7-2:2017

ISO 17075-1:2017

IEC 62321-8:2017

Número de série: Consulte a contracapa

Os dois últimos números do ano da marca CE aplicada: 20



Eric LEMOINE

Chefe de Qualidade de Projetos Internacionais

ADEO Services 135 Rue Sadi Carnot - CS 00001 59790 RONCHIN - França

Feito em Ronchin a 07/07/2020

Please read the operating instruction carefully and observe the notes given. Use these operating instructions to familiarise yourself with the product, the proper use and the safety instructions. Keep these operating instructions in a safe place for future uses.

## SYMBOLS



Read instruction manual carefully



The product complies with the applicable European directives and an evaluation method of conformity for these directives was done.



Eurasian conformity mark



This product is recyclable. If it cannot be used anymore, please take it to waste recycling centre



Conformity marking that product comply with applicable Ukraine technical regulations.



Universal : compatible only with Sterwins UP20, Lexman UP20, and Dexter UP20



Wear safety glasses



Wear ear protection



Wear a dust mask



This danger notice warns of damage to the appliance or others properties, or may cause physical injuries.

FR

ES

PT

IT

EL

PL

RU

KZ

UA

RO

BR

**EN**

FR

ES

PT

IT

EL

PL

RU

KZ

UA

RO

BR

**EN**

## CONTENT

1. INTENDED USE OF DEXTER IMPACT DRILL
2. GENERAL POWER TOOLS SAFETY WARNINGS
3. DRILL SAFETY WARNINGS
4. DESCRIPTIONS
5. TECHNICAL DATA
6. OPERATION
7. MAINTENANCE
8. TROUBLE SHOOTING
9. PROTECT OUR ENVIRONMENT
10. WARRANTY
11. EXPLODED VIEW AND SPARE PARTS LIST
12. EC DECLARATION OF CONFORMITY

## 1. INTENDED USE OF DEXTER IMPACT DRILL

Thank you for purchasing this product. Please read through these operating instructions and keep them for future reference.

The machine is intended for drilling in wood, metal and concrete.  
This power tool may not be used to do other thing out of the described scope.

After unwrapping the packing, make sure that the product is complete with its accessories (if any).  
If the product is damaged or has any defect, please do not use it and bring back it to your dealer.

If you give this tool to another people, please give him also this instruction manual. Please note that our equipment has not been designed for use in commercial, trade or industrial applications. Our warranty will be voided if the machine is used in commercial, trade or industrial businesses or for equivalent purposes.

FR

ES

PT

IT

EL

PL

RU

KZ

UA

RO

BR

**EN**

## 2. GENERAL POWER TOOL SAFETY WARNINGS

**WARNING** Read all safety warnings, instructions, illustrations and specifications provided with this power tool.

Failure to follow all instructions listed below may result in electric shock, fire and/or serious injury.

**Save all warnings and instructions for future reference.**

The term “power tool” in the warnings refers to your mains-operated (corded) power tool or battery-operated (cordless) power tool.

### 1) WORK AREA SAFETY

- a) **Keep work area clean and well lit.** Cluttered or dark areas invite accidents.
- b) **Do not operate power tools in explosive atmospheres, such as in the presence of flammable liquids, gases or dust.** Power tools create sparks which may ignite the dust or fumes.
- c) **Keep children and bystanders away while operating a power tool.** Distractions can cause you to lose control.

### 2) ELECTRICAL SAFETY

- a) **Power tool plugs must match the outlet. Never modify the plug in any way. Do not use any adapter plugs with earthed (grounded) power tools.** Unmodified plugs and matching outlets will reduce risk of electric shock.
- b) **Avoid body contact with earthed or grounded surfaces, such as pipes, radiators, ranges and refrigerators.** There is an increased risk of electric shock if your body is earthed or grounded.
- c) **Do not expose power tools to rain or wet conditions.** Water entering a power tool will increase the risk of electric shock.
- d) **Do not abuse the cord. Never use the cord for carrying, pulling or unplugging the power tool. Keep cord away from heat, oil, sharp edges or moving parts.** Damaged or entangled cords increase the risk of electric shock.
- e) **When operating a power tool outdoors, use an extension cord suitable for outdoor use.** Use of a cord suitable for outdoor use reduces the risk of electric shock.
- f) **If operating a power tool in a damp location is unavoidable, use a residual current device (RCD) protected supply.** Use of an RCD reduces the risk of electric shock.

### 3) PERSONAL SAFETY

- a) **Stay alert, watch what you are doing and use common sense when operating a power tool. Do not use a power tool while you are tired or under the influence of drugs, alcohol or medication.** A moment of inattention while operating power tools may result in serious personal injury.

## 2. GENERAL POWER TOOL SAFETY WARNINGS

- b) **Use personal protective equipment. Always wear eye protection.** Protective equipment such as dust mask, non-skid safety shoes, hard hat, or hearing protection used for appropriate conditions will reduce personal injuries.
- c) **Prevent unintentional starting. Ensure the switch is in the off-position before connecting to power source and/or battery pack, picking up or carrying the tool.** Carrying power tools with your finger on the switch or energizing power tools that have the switch on invites accidents.
- d) **Remove any adjusting key or wrench before turning the power tool on.** A wrench or a key left attached to a rotating part of the power tool may result in personal injury.
- e) **Do not overreach. Keep proper footing and balance at all times.** This enables better control of the power tool in unexpected situations.
- f) **Dress properly. Do not wear loose clothing or jewellery. Keep your hair, clothing and gloves away from moving parts.** Loose clothes, jewellery or long hair can be caught in moving parts.
- g) **If devices are provided for the connection of dust extraction and collection facilities, ensure these are connected and properly used.** Use of dust collection can reduce dust-related hazards.
- h) **Do not let familiarity gained from frequent use of tools allow you to become complacent and ignore tool safety principles.** A careless action can cause severe injury within a fraction of a second.

### 4) POWER TOOL USE AND CARE

- a) **Do not force the power tool. Use the correct power tool for your application.** The correct power tool will do the job better and safer at the rate for which it was designed.
- b) **Do not use the power tool if the switch does not turn it on and off.** Any power tool that cannot be controlled with the switch is dangerous and must be repaired.
- c) **Disconnect the plug from the power source and/or the battery pack from the power tool before making any adjustments, changing accessories, or storing power tools.** Such preventive safety measures reduce the risk of starting the power tool accidentally.
- d) **Store idle power tools out of the reach of children and do not allow persons unfamiliar with the power tool or these instructions to operate the power tool.** Power tools are dangerous in the hands of untrained users.
- e) **Maintain power tools. Check for misalignment or binding of moving parts, breakage of parts and any other condition that may affect the power tool's operation. If damaged, have the power tool repaired before use.** Many accidents are caused by poorly maintained power tools.
- f) **Keep cutting tools sharp and clean.** Properly maintained cutting tools with sharp cutting edges are less likely to bind and are easier to control.

## 2. GENERAL POWER TOOL SAFETY WARNINGS

- g) Use the power tool, accessories and tool bits etc. in accordance with these instructions, taking into account the working conditions and the work to be performed.** Use of the power tool for operations different from those intended could result in a hazardous situation.
- h) Keep handles and grasping surfaces dry, clean and free from oil and grease.** Slippery handles and grasping surfaces do not allow for safe handling and control of the tool in unexpected situations.

### 5) BATTERY TOOL USE AND CARE

- a) Recharge only with the charger specified by the manufacturer.** A charger that is suitable for one type of battery pack may create a risk of fire when used with another battery pack.
- b) Use power tools only with specifically designated battery packs.** Use of any other battery packs may create a risk of injury and fire.
- c) When battery pack is not in use, keep it away from other metal objects, like paper clips, coins, keys, nails, screws or other small metal objects, that can make a connection from one terminal to another.** Shorting the battery terminals together may cause burns or a fire.
- d) Under abusive conditions, liquid may be ejected from the battery; avoid contact. If contact accidentally occurs, flush with water. If liquid contacts eyes, additionally seek medical help.** Liquid ejected from the battery may cause irritation or burns.
- e) Do not use a battery pack or tool that is damaged or modified.** Damaged or modified batteries may exhibit unpredictable behavior resulting in fire, explosion or risk of injury.
- f) Do not expose a battery pack or tool to fire or excessive temperature.** Exposure to fire or temperature above 130 °C may cause explosion.
- g) Follow all charging instructions and do not charge the battery pack or tool outside the temperature range specified in the instructions.** Charging improperly or at temperatures outside the specified range may damage the battery and increase the risk of fire.

### 6) SERVICE

- a) Have your power tool serviced by a qualified repair person using only identical replacement parts.** This will ensure that the safety of the power tool is maintained.
- b) Never service damaged battery packs.** Service of battery packs should only be performed by the manufacturer or authorized service providers.



### 3. DRILL SAFETY WARNINGS

#### 1) Safety instructions for all operations

**a) Wear ear protectors when impact drilling.** Exposure to noise can cause hearing loss.

NOTE: The above warning applies only to impact drills and is omitted for drills.

**b) Use the auxiliary handle(s).** Loss of control can cause personal injury.

NOTE: The above warning applies only to tools that are provided with auxiliary handle(s).

**c) Brace the tool properly before use.** This tool produces a high output torque and without properly bracing the tool during operation, loss of control may occur resulting in personal injury.

**d) Hold the power tool by insulated gripping surfaces, when performing an operation where the cutting accessory may contact hidden wiring.** Cutting accessory contacting a "live" wire may make exposed metal parts of the power tool "live" and could give the operator an electric shock.

#### 2) Safety instructions when using long drill bits

**a) Never operate at higher speed than the maximum speed rating of the drill bit.** At higher speeds, the bit is likely to bend if allowed to rotate freely without contacting the workpiece, resulting in personal injury.

**b) Always start drilling at low speed and with the bit tip in contact with the workpiece.** At higher speeds, the bit is likely to bend if allowed to rotate freely without contacting the workpiece, resulting in personal injury.

**c) Apply pressure only in direct line with the bit and do not apply excessive pressure.** Bits can bend causing breakage or loss of control, resulting in personal injury.

Warning: Harmful and toxic dusts can be produced when you use the tool on hazardous materials. These dusts can endanger the health of operator and bystanders. Always wear a dust mask when you work, keep bystanders away from the working area and always use the dust collection system (not supplied).

**4. DESCRIPTIONS**

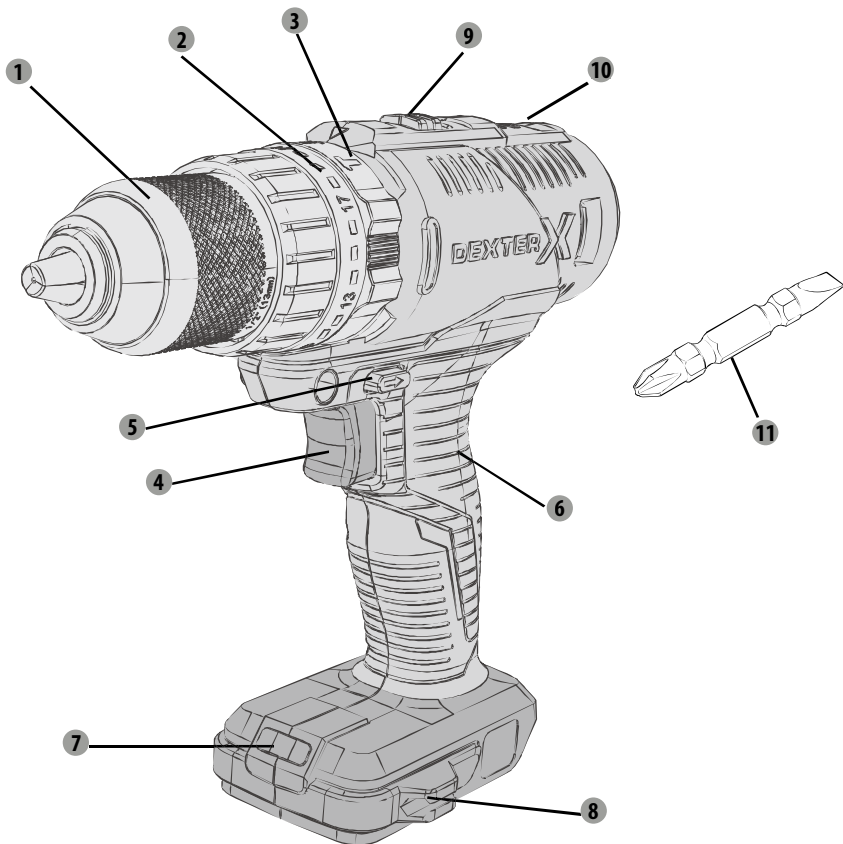

- 1** Chuck
- 2** Torque selector
- 3** Function switching ring
- 4** On/off switch
- 5** Left/Right switch
- 6** Handle
- 7** LED light
- 8** Bit holder
- 9** Speed selector
- 10** Forward and reverse indicator
- 11** 1pc 45mm double end bit

## 5. TECHNICAL DATA

Model	20VID2-50A.1	
Motor type	brushed	
Rated Voltage	18V d.c.(Max. 20V d.c.)	
No-load Speed	0-450/0-1700/min	
Impact rate	22100bpm	
Static stalling torque	34.7Nm	
Dynamic peak torque	50Nm	
Torque setting	21	
Function selector	impact drill mode, drill mode, screwdriver mode	
Drilling capacity		
In soft wood	Max.35mm	
In hard wood	Max.20mm	
In metal	Max.10mm	
Chuck	Ø13mm max	
Battery pack(not include)	20VBA2-25.1	20VBA2-50.1
Battery capacity	2.5Ah LI-ION	5Ah LI-ION
No. of Battery cell	5	10
Designation of pack	5INR19/66	5INR19/66-2
Charger(not include)	Model no: 20VCH1-3A.1 Input: 100-240V~ 50-60Hz, 75W Output:21V d.c. 3A	
Charger(not include)	Model no: 20VCH2-6A.1 Input: 100-240V~ 50-60Hz, 150W Output: 21V d.c. 6A	
Declaration of the noise emission values according to EN 62841 (considered uncertainty 5 dB(A))		
- Sound pressure level		86.9dB(A)
- Sound power level		97.9dB(A)
Declaration of the vibration emission according to EN 62841 (considered uncertainty 1.5m/s <sup>2</sup> )	Under load, drilling into steel	2.538 m/s <sup>2</sup>
	Under load, drilling into concrete	13.095 m/s <sup>2</sup>

## 5. TECHNICAL DATA



**Wear hearing protection while operating the power tool.**

### **Warning!**

The vibration emission during actual use of the power tool can differ from the declared total value depending on the ways in which the tool is used.

There is the need to identify safety measures to protect the operator that are based on an estimation of exposure in the actual conditions of use (taking account of all parts of the operating cycle such as the times when the tool is switched off and when it is running idle in addition to the trigger time).

Note:

- that the declared vibration total value has been measured in accordance with a standard test method and may be used for comparing one tool with another;
- that the declared vibration total value may also be used in a preliminary assessment of exposure.

Warning:

- that the vibration emission during actual use of the power tool can differ from the declared total value depending on the ways in which the tool is used
- avoid vibration risk

suggestion: 1) wear glove during operation

2) limit operating time and shorten trigger time

## 6. OPERATION

**Note: Before your operation, you need buy matching battery pack.**

- Push battery pack into the bottom of the handle ( until click )
- Remove the battery pack by pressing the release button on the battery pack and by pulling the battery pack out.

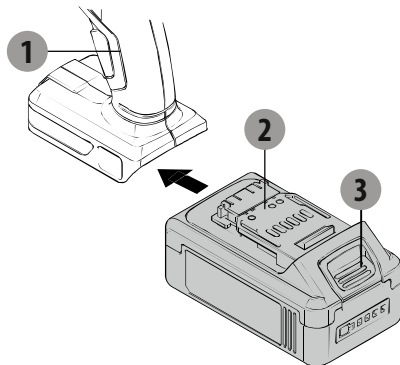

1. Impact drill
2. Battery pack(not include)
3. Release button

### Inserting drill bits / screwdriver bits

- Hold the back section of the chuck and rotate the front section of the chuck(unlock direction)
- Insert the drill bit / screwdriver bit into the chuck.
- Tighten the chuck by hand(Hold the back section of the chuck and rotate the front section chuck(lock direction)) and check if the drill bit/ screwdriver bit is clamped firmly in the chuck.
- Select the correct screwdriver bit to avoid damaging the screw when screwing function.

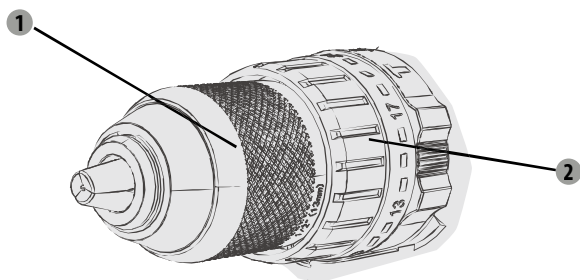



- 1 Chuck
- 2 Torque selector

## 6.OPERATION

### On/off switch

- To switch on the tool, press the on/off switch
- To switch off the tool, release the on/off switch

### Left /right switch

 /  shown on the left/right switch

Set the Left/right switch to 

Set the Left/right switch to 

- Change the direction of rotation only when the machine is not in operation !

**CAUTION!** Set left/right switch to center switch Lock position during set up, when changing torque setting or when tool is idle.

**CAUTION!** Operating the machine with a low speed for a long time will increase the risk that the motor will be overheated. To prevent overheating, let the motor cool down regularly ( Stop using the machine for 15 minutes )

**CAUTION: Please support and clamp the workpiece properly. Do not use hand to grip or clamp the workpiece, it may cause injury.**

### Variable speed

You can change the speed by operating the speed selector button on the top of machine. The number 1 and 2 mean two different speeds.

### LED worklight

The tool has an LED light to illuminate the work area and improve vision when working in areas with insufficient light.

The LED light will switch on automatically while the trigger switch is depressed.

### Torque setting

The torque setting will help you regulate the driving power when using a screwdriver bit. This will help to prevent damage to the workpiece

Three function modes:

- . For screwing, set the function switching ring to the position indicated by the screw symbol.
- . For drilling, set the function switching ring to the position indicated by the drill bit symbol.
- . For impact mode, set the function switching ring to the position indicated by the hammer symbol.

Advice: Always start with the lowest torque setting and increase if necessary.

## 7. MAINTENANCE

### Application area

The impact drill is designed for using and charging in temperature regions with a characteristic temperature of 0 °C to 50 °C, relative humidity not more than 80%, the absence of direct exposure to atmospheric precipitation and excessive dust content of the air.

### Requirements for room conditions

Do not use power tools in explosive areas where flammable liquids, gases, dust are present. It creates sparks, which can lead to the ignition of dust, steam.

### Storage conditions

Shelf life - 4 years provided that the products are stored indoors with natural ventilation in the package at an air temperature of -20 °C to 40 °C and a relative humidity of not more than 80%

## 8. TROUBLE SHOOTING

Problem	Possible Causes	Likely solutions
The machine stops working after rotating slowly.	The battery is in low power.	Need to charge the battery pack before operating
The drill bit or screwdriver bit easy to fall off.	The drill bit or other screwdriver bit is not tightly clamped with the chuck	Put the drill bit or screwdriver bit into the middle of the three jaws of the chuck, re-tighten and visually check the drill bit or the screwdriver bit without tilting.
Abnormal sound of gearbox.	The speed selector is not in place	you need to push the speed selector in place (before or behind).

FR

ES

PT

IT

EL

PL

RU

KZ

UA

RO

BR

EN

## 9. PROTECT OUR ENVIRONMENT

**Attention! Always remove the battery before carrying out any work on the machine.**

To clean, always use a dry or moist, but not wet, towel. Many cleaning agents contain chemical substances which may cause damage to the plastic parts of the machine. Therefore do not use any strong or inflammable cleaners such as petrol, paint thinner, turpentine or similar cleaning agents. Always keep air ventilation holes free of dust deposits to prevent overheating.



**CAUTION!** This product has been marked with a symbol relating to removing electric and electronic waste. This means that this product shall not be discarded with household waste but that it shall be returned to a collection system which conforms to the European WEEE Directive. Contact your local authorities or stocks for advice on recycling. It will then be recycled or dismantled in order to reduce the impact on the environment. Electric and electronic equipment can be hazardous for the environment and for human health since they contain hazardous substances.

### Transportation conditions

Transportation of products can be any kind of closed transport in the packaging of the manufacturer or without it, preserving the product from mechanical damage, precipitation, exposure to chemically active substances and compliance with precautionary measures for the transport of fragile goods.



® « THE PACKAGING CONSISTS OF ENVIRONMENTALLY FRIENDLY MATERIAL. IT CAN BE DISPOSED OF IN THE LOCAL RECYCLING CONTAINERS. »



## 10. WARRANTY

1. Dexter products are designed to highest DIY quality standards. Dexter offer a 36-month warranty for its machine from the date of purchase. This warranty applies to all material and manufacturing defects which may arise. No further claims are possible, of whatever nature, direct or indirect, relating to people and/or materials.

2. In the event of a problem or defect, you should first always consult your Dexter dealer. In most cases, the Dexter dealer will be able to solve the problem or correct the defect.

3. Repairs or the replacement of parts will not extend the original warranty period.

4. Defects which have arisen as a result of improper use or wear are not covered by the warranty. Amongst other things, this relates to switches, protective circuit switches and motors, in the event of wear.

### 5. Your claim upon the warranty can only be processed if:

- Proof of the purchase date can be provided in the form of a receipt
- No repairs and/or replacements have been carried out by third parties
- The tool has not been subjected to improper use (overloading of the machine or fitting non-approved accessories).
- There is no damage caused by external influences or foreign bodies such as sand or stones.
- There is no damage caused by non-observance of the safety instructions and the instructions for use.

6. The warranty stipulations apply in combination with our terms of sale and delivery.

7. Faulty tools to be returned to Dexter via your Dexter dealer will be collected by Dexter as long as the product is properly packaged. If faulty goods are sent directly to Dexter by the consumer, Dexter will only be able to process these goods if the consumer pays the shipping costs.

8. Products which are delivered in a poorly packaged condition will not be accepted by Dexter .

## 11. EXPLODED VIEW AND SPARE PARTS LIST

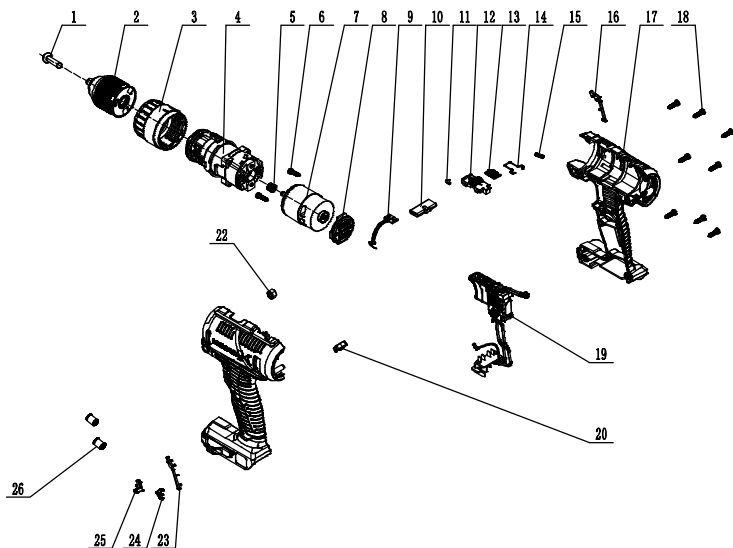

NO	Description	NO	Description
1	screw	13	Indicator cover
2	chuck	14	Elastic wire
3	Torque sleeve	15	variable speed button spring
4	Gear box assembly	16	right handle decoration
5	Motor gear	17	housing
6	screw	18	screw
7	motor	19	Switch assembly
8	Back cover	20	Transparent lampshade
9	Light board	22	nut
10	Push rod	23	left handle decoration
11	Indicator arrow	24	Right arrow
12	Speed adjustment button	25	Left arrow
		26	Magnetic ring

## 12.EC DECLARATION OF CONFORMITY

**ADEO Services**  
**135 Rue Sadi Carnot - CS 00001**

**59790 RONCHIN - France**

**Declare that the Product :**

**Cordless Impact Drill**

**Model: 20VID2-50A.1**

meets the requirements of the following Council Directives:

Machinery Directive 2006/42/EC

Electromagnetic Compatibility Directive 2014/30/EU

RoHS Directive(EU) 2015/863 amending to 2011/65/EU

and conforms with the norms:

EN 62841-1:2015

EN 62841-2-1:2018

EN 55014-1:2017

EN 55014-2:2015

IEC 62321-1:2013

IEC 62321-2:2013

IEC 62321-3-1:2013

IEC 62321-4:2013+AMD1:2017 CSV

IEC 62321-5:2013

IEC 62321-6:2015

IEC 62321-7-1:2015

IEC 62321-7-2:2017

ISO 17075-1:2017

IEC 62321-8:2017

Serial No :Please refer to the back cover page

Last two numbers of the year CE marking applied: 20



Eric LEMOINE

International Project Quality Leader

ADEO Services 135 Rue Sadi Carnot - CS 00001 59790 RONCHIN - France

Done in Ronchin 07/07/2020

FR

ES

PT

IT

EL

PL

RU

KZ

UA

RO

BR

**EN**



Ce produit se recycle,  
si il n'est plus utilisable  
déposez-le en déchèterie.  
Notice à trier. Pour en savoir plus:  
[www.quefairedemesdechets.fr](http://www.quefairedemesdechets.fr)

- FR** Ce produit est recyclable. S'il ne peut plus être utilisé, veuillez l'apporter dans un centre de recyclage des déchets.
- ES** Este producto es reciclable. Si ya no se puede usar, llévelo a un centro de reciclaje de residuos.
- PT** Este produto é reciclável. Se deixar de o utilizar, entregue-o num centro de reciclagem de resíduos.
- IT** Questo prodotto può essere riciclato. Se deve essere smaltito, portalo presso un centro di riciclaggio.
- EL** Αυτό το προϊόν είναι ανακυκλώσιμο. Εάν δεν μπορεί πλέον να χρησιμοποιηθεί, μεταφέρετέ την σε κάποιο κέντρο ανακύκλωσης απορριμμάτων.
- PL** Ten produkt poddawany jest recyklingowi, kiedy przestaje być użyteczny należy dostarczyć go do punktu zbiórki odpadów.
- RU** Этот продукт может перерабатываться. Если он больше не пригоден для пользования, сдайте его в утилизационный центр.
- KZ** Бұл өнім қайта өңдеуге келеді. Оны әрі қолдануға болмайтын жағдайда, оны қайта өңдейтін орталыққа тапсыруыңызды өтінеміз
- UA** Цей продукт може перероблятися. Якщо воно більше не є придатне для використання, здайте його в утилізаційний центр.
- RO** Acest produs este reciclabil. Dacă nu mai poate fi folosit, vă rugăm să îl aduceți într-un centru de reciclare a deșeurilor.
- BR** Este produto é reciclável. Se não puder mais ser usado, descarte em um centro de reciclagem de resíduos.
- EN** This product is recyclable. If it cannot be used anymore, please take it to waste recycling centre.



\*\* Garantie 3 ans / 3 años de garantía / Garantia de 3 anos / Garanzia 3 Anni /  
Εγγύηση 3 ετών / Gwarancja 3-letnia / Гарантия 3 года / Кепілдік 3 жыл /  
Гарантія 3 років / Garanție 3 ani / Garantia de 3 anos / 3-year guarantee



Made in P.R.C.  
Сделано в Китае  
Қытайда жасалған 2020

ADEO Services - 135 Rue Sadi Carnot - CS 00001  
59790 RONCHIN - France

ТОВ «Леруа Мерлен Україна»,  
вул. Плярна 17а, м. Київ 04201, Україна

000 ЛЕРУА МЕРЛЕН ВОСТОК, 141031, Московская  
область, г. Мытищи, Осташковское шоссе, д.1, РОССИЯ

Importado e distribuído por LEROY MERLIN  
CIA BRASILEIRA DE BRICOLAGEM  
Rua Domingas Galleteri Blotta, 315 - Interlagos - CEP  
04455-360 São Paulo - SP - Brazil CNPJ: 01.438.784/0001-05  
CALM (Central de Atendimento Leroy Merlin) -4020.5376 (capitais)  
e 0800.0205376 (demais regiões)

Imported by Adeo South Africa (PTY) LTD T/A Leroy Merlin  
Leroy Merlin Greenstone Store  
Corner Blackrock Street and Stoneridge Drive, Greenstone  
Park Ext 2, Edenvale, 1610 Johannesburg, Gauteng, South Africa

Қазақстан Республикасында өнім сапасы бойынша  
наразылықтарды қабылдайтын ұйым: «Леруа Мерлен  
Қазақстан» ЖШС, Қазақстан Республикасы, 050000,  
Алматы қ., Қонаев көшесі, 77, «PARK VIEW» Б.О,  
6-қабат, 07-кеңсе. \ Организация, принимающая  
претензии по качеству продукции в Республике  
Казахстан: ТОО «Леруа Мерлен Казахстан»,  
Республика Казахстан, 050000, г. Алматы, ул. Кунеева,  
77, БЦ «PARK VIEW», 6 этаж, офис № 07

Поставщик/импортер/организация, принимающая  
претензии по качеству товара в Республике Беларусь: 000  
«Леруа Мерлен Бел», 220020, Республика Беларусь, г. Минск,  
пр-т Победителей, д. 100, каб. 503