



**HAYERLAND®**



✓RoHS CE



**CAsAp**

[www.haverland.com](http://www.haverland.com)

[www.haverland.com](http://www.haverland.com)



# MANUAL DE INSTRUCCIONES

## CAsAp

Climatizador evaporativo portátil frío/calor  
(con función anti mosquitos)



Gracias por comprar el "Air Cooler- Mosquito Killer". Lea estas instrucciones antes de usar este producto por primera vez y guárdelo para su referencia.

## MEDIDAS DE SEGURIDAD IMPORTANTES

- 1- Asegúrese de que su suministro de electricidad sea 220-240v – 50Hz
- 2- Utilice el aparato solo como se describe en este manual. No se recomiendan otros usos, ya que puede causar un incendio o una descarga eléctrica.
- 3- No use la unidad en áreas donde haya temperaturas extremas. No exponga la unidad a la luz solar directa. Solamente para uso en interiores.
- 4- No use cables de extensión para evitar el sobrecalentamiento y el riesgo de incendio
- 5- No supere el nivel máximo en el tanque de agua.
- 6- No lo mueva rápidamente si hay agua en el tanque de agua para evitar salpicaduras.
- 7- No coloque la unidad cerca de explosivos, hornos calientes o superficies calientes.
- 8- Sujete el enchufe para desconectarlo de la toma de corriente. **Nunca tire del cable de alimentación.**
- 9- Por favor, no use la función "COOL" ni la función "HEAT" en un área cerrada con poca ventilación durante mucho tiempo para evitar la humedad alta.
- 10- La unidad debe estar colocada en una superficie plana y resistente.
- 11- Este aparato no está pensado para ser usado por personas (incluidos niños) con capacidades físicas reducidas, sensoriales o mentales, con poca experiencia o conocimiento, al menos que estén bajo supervisión de una persona responsable de su seguridad con las instrucciones de uso del aparato. Los niños deben ser supervisados para asegurar que no juegan con el aparato.
  - Los niños menores de 3 años deben mantenerse fuera del alcance del aparato a menos que sean continuamente supervisados. Los niños desde 3 años y menores de 8 años deben sólo encender/apagar el aparato siempre que éste haya sido colocado o instalado en su posición de funcionamiento normal prevista y que sean supervisados o hayan recibido instrucciones relativas al uso del aparato de una forma segura y entiendan los riesgos que el aparato tiene. - Los niños desde 3 años y menores de 8 años no deben enchufar, regular y limpiar el aparato o realizar operaciones de mantenimiento.
  - Este aparato puede ser usado por niños mayores de 8 años y por personas con discapacidades físicas, sensoriales o mentales, o sin experiencia o conocimientos, siempre y cuando hayan sido debidamente formados y sean supervisados por alguien que entienda los riesgos.
- 12- Apague y desenchufe el evaporativo de la corriente antes de limpiarlo.
- 13- Si no va a usar la unidad por un tiempo prolongado, desenchúfela y vacíe el depósito.
- 14- Cambie el agua regularmente para mantener el agua limpia.
- 15- **Nunca sumerja la unidad ni el cable de alimentación ni el enchufe en el agua.**

### NOTA:

Para evitar el peligro de descarga eléctrica, desenchúfelo de la corriente cuando no esté en uso y antes de limpiarlo. Si el cable de alimentación está dañado, deje de usarlo inmediatamente y llévelo al centro de servicio para su reparación.

## PRIMER USO

- 1- Abra la caja y desembale el producto.
- 2- Es necesario sacar el tanque de agua para llenarlo.
- 3- Poner agua limpia hasta la señal MAX. Vuelva a colocar el tanque en su sitio y seque cualquier resto de agua. Si tiene alguna dificultad para colocar el tanque en la posición correcta, lea Limpieza y mantenimiento (pág. 7).
- 4- Para usar cubitos de hielo, abra el tanque e introdúzcalos en el interior del depósito del agua.
- 5- Enchufe la unidad

## DESCRIPCIÓN PRODUCTO

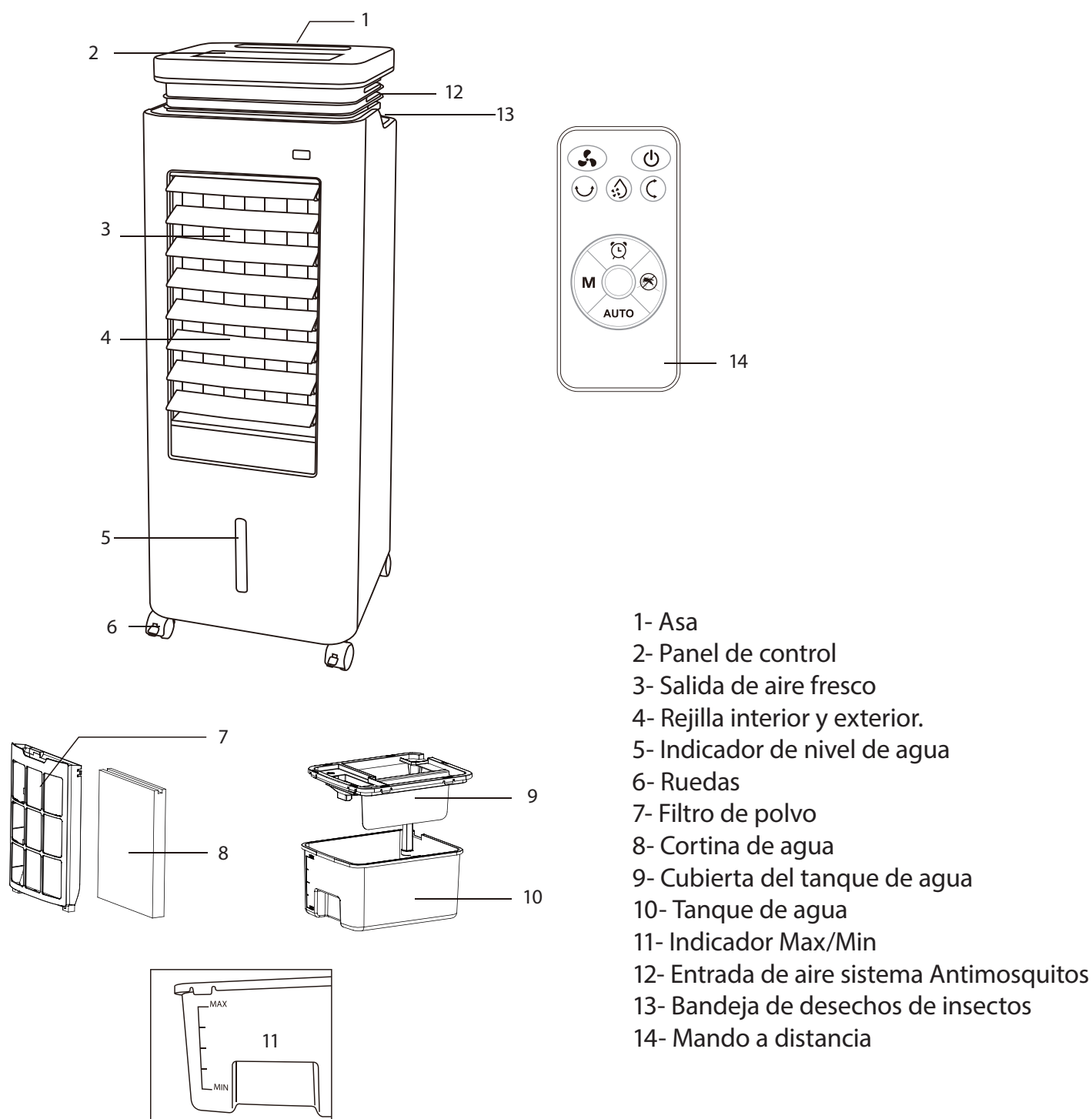

# PANEL DE MANDOS

## Panel de control

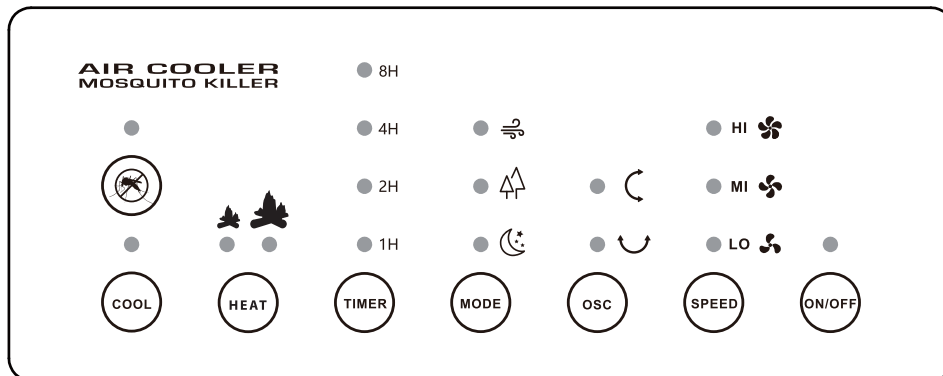

## Mando a distancia



### NOTA:

No coloque cubitos de hielo en el depósito de agua cuando esté lleno, ya que el agua podría desbordarse.

## MODOS DE FUNCIONAMIENTO



### 1- Botón ON / OFF.

- a) Presione el botón ON/OFF, la luz indicadora se encenderá y la unidad comenzará a funcionar.
- b) Presione el botón ON / OFF nuevamente para apagar la unidad.







### 2- Botón SPEED

Presione el botón SPEED para seleccionar la velocidad de aire:

- a) Presionando sucesivamente la tecla SPEED y va cambiando la velocidad, encendiéndose el piloto correspondiente.



### 3- Botón OSC

- a) Presione el botón OSC para activar la oscilación de las rejillas.
- b) Presionando se encenderá el piloto luminoso  y la rejilla interior se moverá de izquierda a derecha.
- c) Si presionamos nuevamente se encenderá el piloto  y la rejilla exterior se moverá de arriba hacia abajo.
- d) Con una nueva pulsación y se encenderán ambos pilotos  y  y ambas rejillas se moverán simultáneamente.
- e) Para detener la oscilación de las rejillas, vuelva a presionar el botón OSC.

## MODO DE FUNCIONAMIENTO

MODE

### 4- Botón MODE

Presione el botón MODE para elegir entre Modo de reposo ( Sleep Mode), Modo natural (Natural Mode) y Función BOOST.



**Modo reposo:** el enfriador funcionará a baja velocidad y se detendrá durante 2 segundos en cada intervalo de 40 segundos.



**Modo natural:** el enfriador funcionará a alta velocidad durante 6 segundos, velocidad media durante otros 6 segundos y velocidad baja durante 6 segundos. A continuación, parará durante 3 segundos.



**Función BOOST:** el enfriador funcionará a alta velocidad durante 20 minutos y volverá al modo de espera automáticamente.

***Con esta función activada, solo se podrán activar el botón MODE y el botón ON / OFF. El resto de funciones quedan bloqueadas.***

TIMER

### 5- Botón TIMER OFF

- Presione el botón TIMER para establecer el tiempo de programación deseada entre 1 a 8 horas (puede ajustar 1 hora, 2 horas, 4 horas y 8 horas).
- Presione el botón TIMER una vez para cambiar la configuración a la siguiente franja horaria.
- El evaporativo funciona continuamente si no hay una luz indicadora de tiempo encendida.

HEAT

### 6- Botón HEAT

Presione el botón HEAT para seleccionar 2 velocidades diferentes del calentador.

- Presione una vez, "Lo" se enciende para una velocidad reducida del calentador.
- Presione dos veces, "Hi" se ilumina para una velocidad alta del calentador. El ventilador sigue funcionando durante 80 segundos después de apagar el botón del calentador.



## MODO DE FUNCIONAMIENTO



### 7- Función Antimosquitos

Antes de presionar la función para antimosquitos, verifique que la bandeja de desechos está correctamente instalada (FIG.1).

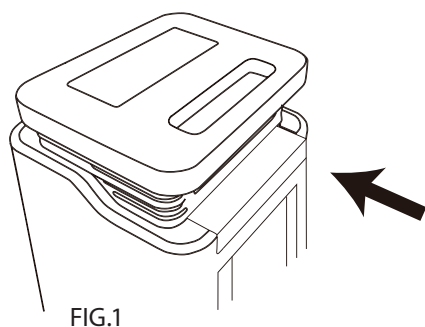

FIG.1

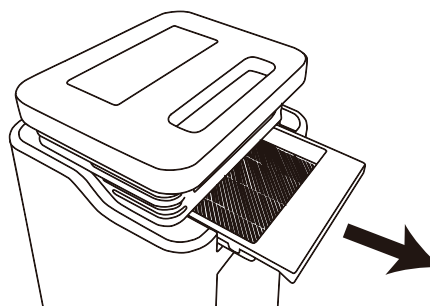

FIG.2

- Si la bandeja de desechos no está instalada correctamente (FIG.2), esta función no se puede activar y se escucharán 3 pitidos de aviso.
- Una vez que se haya instalado correctamente la bandeja, presione el botón Antimosquitos y después de 1 minuto, se activará la función.
- Revise regularmente la bandeja de desechos para eliminar restos.

**IMPORTANTE: APAGUE LA UNIDAD ANTES DE EXTRAER LA BANDEJA.**



### 8-COOL

- Asegúrese que el nivel del agua esté entre MAX y MIN (FIG.3).
- Presione el botón COOL. La luz indicadora de frío se enciende y la unidad comenzará a bombear agua disipando el aire al ambiente.

FIG.3

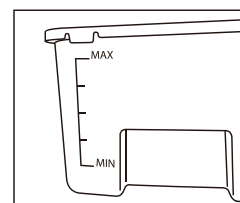

### MANDO A DISTANCIA

- Antes de usar el mando, quite el protector de plástico de la pila.
- Las funciones del mando funcionan igual que el panel de control.

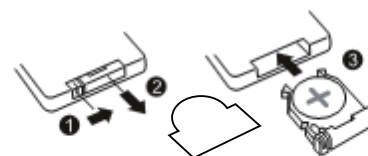

## NOTA:

1- Rellene el depósito antes de usar la función de aire fresco. Si el agua está en un nivel bajo o sin agua, esta función no se activará hasta que se rellene de agua el tanque.

2- El evaporativo se puede utilizar sin agua como un ventilador eléctrico normal sin usar el modo COOL.

## LIMPIEZA Y MANTENIMIENTO

ANTES DE LIMPIAR EL APARATO, ASEGÚRESE de apagar y desconectar el enchufe para evitar riesgo de descarga eléctrica.

Para prolongar la vida útil del producto y mantener el mejor rendimiento posible, se recomienda limpiar la unidad con regularidad.

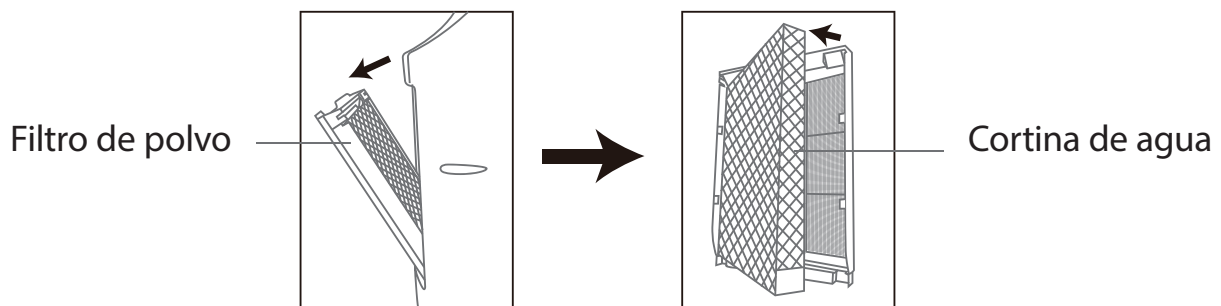

### 1- Limpieza general.

No utilice gasolina, disolventes u otros productos químicos para la limpieza y el mantenimiento.

Use un paño suave para la limpieza.

### 2- Limpieza del filtro.

Retire el filtro de polvo y lávelo con agua corriente utilizando un cepillo suave o un paño.

### 3- Limpieza del tanque de agua.

Retire el depósito de agua, tirando de él. Antes de que el tanque esté completamente fuera, levántelo para liberar el localizador de la abrazadera debajo de él. Use un paño húmedo con detergente neutro para la limpieza. Enjuague con agua corriente, seque y vuelva a instalar el tanque.

### 4- Limpiar la bandeja de residuos de insectos.

Saque la bandeja. Despeje los residuos del interior y limpie la bandeja con detergente neutro. Seque la bandeja antes de volver a instalarla.

Use detergente neutro y un paño suave para la limpieza.

## NOTA:

- 1- El sistema de seguridad apagará la unidad si retira la cubierta trasera mientras esté funcionando.
- 2- Para mantener un buen estado de humidificación y purificación, limpie el filtro con frecuencia.
- 3- Nunca sumerja la unidad, el cable de alimentación ni el enchufe en el agua
- 4- No intente reparar la unidad usted mismo. Lleve SIEMPRE el aparato a un servicio técnico para su reparación.

## SOLUCIÓN DE PROBLEMAS

FALLO	POSIBLE CAUSA	SOLUCIONES
No sale aire de la unidad	No hay electricidad. No está conectado. Alguna pieza puede estar dañada.	Compruebe que está enchufado a la corriente eléctrica. Presione MODE. Llevar el aparato al servicio técnico.
La unidad no se puede apagar	No ha presionado el botón "ON / OFF". Ha saltado el dispositivo de seguridad. Alguna pieza puede estar dañada.	Presione el botón "ON / OFF" para apagar la unidad. Compruebe que los filtros estén colocados correctamente. Llevar el aparato al servicio técnico.
El aparato tiene un ruido extraño	Algún objeto extraño se ha colado en el interior. El motor está dañado.	Retirar posibles objetos (si los hubiere). Llevar el aparato al servicio técnico.
No funciona el modo COOL (humidificador)	Bajo nivel o falta de agua en el depósito. La tubería interior del agua, se ha podido soltar. La bomba puede estar dañada.	Rellenar el depósito de agua. Reconectar la tubería de agua. Llevar la unidad al servicio técnico.
No oscilan las rejillas	El motor está dañado.	Llevar el aparato al servicio técnico.
El aire no sale frío	El filtro trasero puede estar obstruido por el polvo. No hay suficiente agua. Botón de aire frío no presionado.	Lavar el filtro trasero. Añadir agua al depósito. Presionar el botón COOL. Sustituir filtro.
No funciona el modo Antimosquitos	La bandeja de desechos no está instalada.	Saque la bandeja y vuelva a instalarla.

## ALMACENAMIENTO

Siga las instrucciones que le mostramos a continuación para el almacenamiento del aparato:

- 1- Desenchufe la unidad de la toma de corriente y enrolle el cable de alimentación en los soportes horizontales traseros.
- 2- Vacíe el depósito.
- 3- Cubra el evaporativo con una tela fina si no se va a usar en un período prolongado.
- 4- La unidad debe almacenarse en un lugar seco e inaccesible para los niños.

## ESPECIFICACIONES

Voltaje: 220-240 V - 50 Hz

Potencia: 60W (Frío)

600W / 1500W (Calor)

Capacidad del tanque de agua: 5,5 l

Dimensiones: 290 x 295 x 735 (mm)

Peso: 7,0 kg.

### Importante:

- 1- La unidad está diseñada para uso doméstico solamente.**
- 2- Los usuarios comerciales o industriales no obtendrán la garantía regular como se indica en los términos de la tarjeta de garantía.**
- 3- Para sacar el máximo rendimiento de enfriamiento de la unidad, deberá de sustituir el filtro anualmente o al comienzo de cada campaña.**

## INSTRUCTION MANUAL

# CAsAp

Portable Air Cooler Cold/Hot  
(with anti-mosquito function)



Thank you for purchasing the “Air Cooler- Mosquito Killer”. Please, read this instructions before use this product for the first time and keep it for your reference.

## IMPORTANT SAFETY INSTRUCTIONS

- 1- Make sure your electricity supply are 220-240v – 50Hz
- 2- Use the device only as described in this manual. Other uses are not recommended, as it may cause fire or electric shock.
- 3- Do not use the unit in extreme temperatura áreas. Do not expose the unit to the direct sunlight. Only for indoor use.
- 4- Do not use extensión cord to avoid overheating or fire risk.
- 5- Do not exceed the maximum level on the water tank
- 6- Do not move it quickly if there are water in the tank in order to avoid splash
- 7- Do not put the unit near explosives, hot oven or hot surfaces.
- 8- Hold the plug to disconnect it from the socket. **Never pull on the power cord.**
- 9- Please, do not use COOL function or HEAT function in a few ventilated closed area for a long time to avoid high humidity.
- 10- The unit must be placed on a flat and resistant surface.
- 11- This appliance is not intended to be used by people (included children) with reduced physical, sensorial or mental abilities, with few experience or knowledge, unless they are under the supervision of a person responsible of their safety with the use instructions of the appliance. Children should be supervised to ensure they do not play with the device
  - Children under 3 years of age should be kept out of the reach of the appliance unless they are continuously supervised. Children from 3 years and under 8 years should only turn on / off the device as long as it has been placed or installed in its normal operating position and that they are supervised or have received instructions regarding the use of the device in a safe manner and understand the risks that the device has.
  - Children from 3 years and under 8 years should not plug in, regulate or clean the appliance or carry out maintenance operations.
  - This device can be used by children over 8 years and for person with physical, sensorial or mental disabilities or without experience or knowledge as long as they have been properly trained and been supervised for someone who understand the risks.
- 12- Switch off and plug off the air cooler before to clean it
- 13- If you are not going to use the device for a long time, please switch off it and empty the tank.
- 14- Change the water regularly to keep clean the water.
- 15- **Never immerse the unit, the power cord or the plug in water.**

### NOTE:

To avoid the danger of electric shock, unplug it from the mains when it is not in use and before cleaning it.  
If the power cord is damaged, stop using it immediately and take it to the service center for repair.

## FIRST USE

- 1- Open the box and unpack the product.
- 2- Necessary to remove the water tank to fill it.
- 3- Put clean water until MAX signal. Replace the water tank at its place and dry any piece of water. If you have any difficulty placing the tank in the correct position, please read "cleaning and maintenance" (pag. 7)
- 4- To use ice cubes, open the tank and insert them inside the water tank
- 5- Plug in the unit

## PRODUCT DESCRIPTION

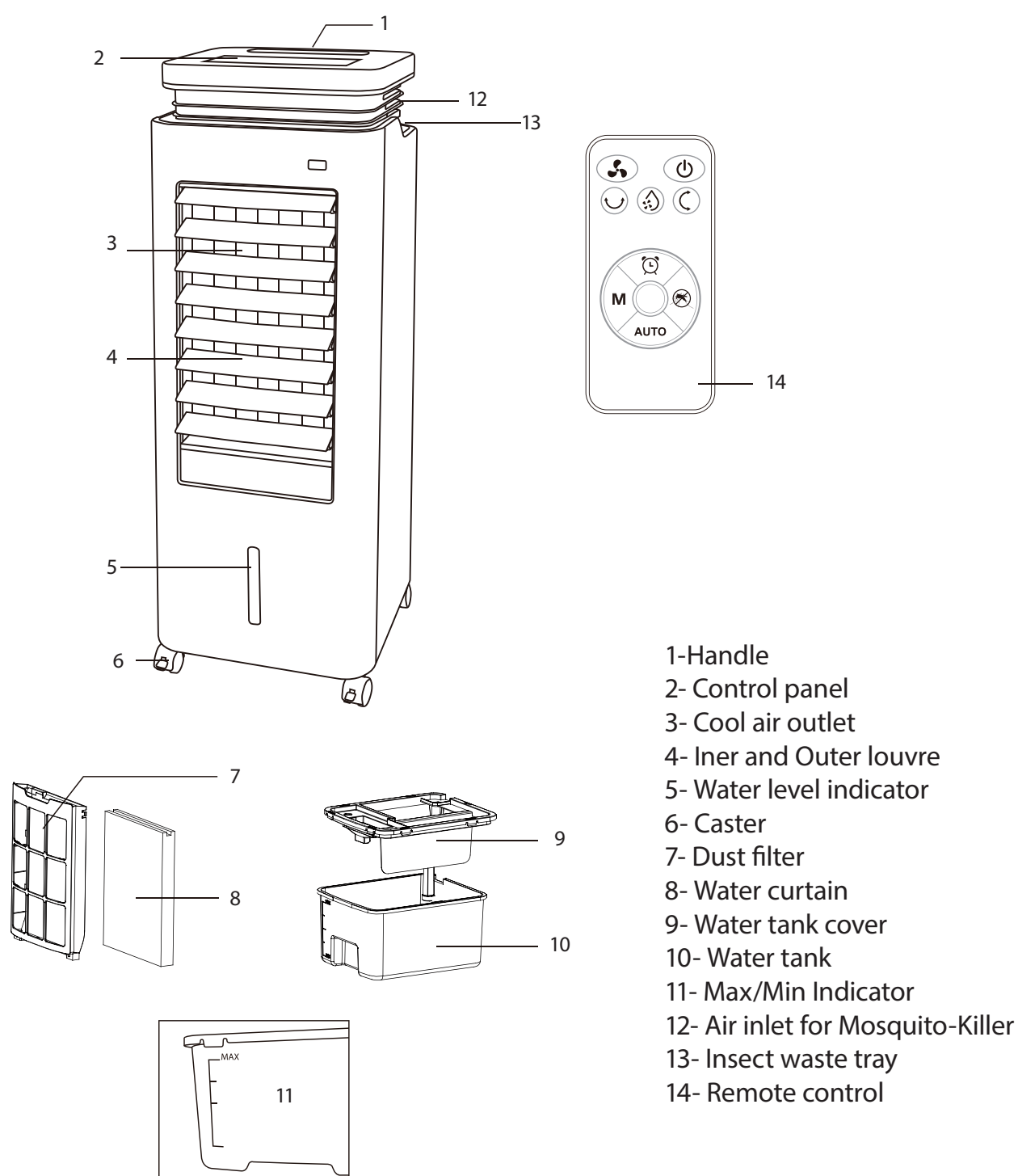

# CONTROL PANEL

## Control panel

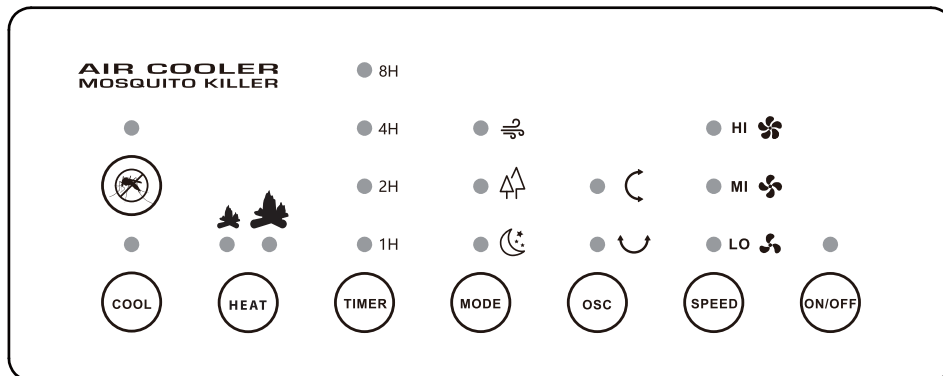

## Remote control



### NOTE:

Do not put ice cubes in the water tank when it is full, as the water could overflow.



## OPERATING MODES



### 1- ON / OFF Button.

- a) Press the ON/OFF button. The indicator light comes on and the unit will start to operate.
- b) Press the ON/OFF button again to turn off the unit.







### 2- SPEED button

Press the SPEED button to select air speed:

- a) Pressing the SPEED key successively, the speed changing and the corresponding pilot is lighting on.



### 3- OSC Button

- a) Press the OSC button to activate the oscilation of the air louver.
- b) Press once the button, the indicator light  will be on and the inside louver will move LEFT and RIGHT.
- c) Press twice the button, the indicator light  will be on, and the outside louver will move UP and DOWN.
- d) Press three times, both indicators lights  and  will be on and both louver will move simultaneously.
- e) To stop the oscillation, press again the OSC button.

## OPERATING MODES

MODE

### 4- MODE Button

Press MODE button to choose Sleep Mode, Natural Mode and BOOST function.



**Sleep mode:** the air cooler will work at low speed in and stop for 2 second in every 40 seconds interval.



**Natural mode:** the air cooler will work at high speed for 6 seconds, médium speed for another 6 seconds and low speed for 6 seconds. Then, it will stpo for 3 seconds.



**BOOST Function:** the air cooler will work at high speed for 20 minutes and then, it will return to the standby mode automatically.

***If this function is activated, only the MODE button and the ON/OFF button can be activated. The rest of the functions will be blocked.***

TIMER

### 5- TIMER OFF Button

a) Press the TIMER button to set the desired programming time from 1 to 8 hours (you can set 1 hour, 2 hours, 4 hours and 8 hours).

b) Press the TIMER button once to change the setting to the next time slot.

c) The air cooler works continuously if there is not a time indicator light on.

HEAT

### 6- HEAT Button

Press HEAT button to select 2 differents heater speeds.

a) Press once, "Lo" lights up to a low heater speed

b) Press twice, "Hi" lights up to a high heater speed

The fan still working in 80 seconds when turn off the heater button

## OPERATING MODES



### 7- Mosquito killer function

Before pressing the mosquito killer function, please check the insect waste tray is installed properly. (FIG.1).

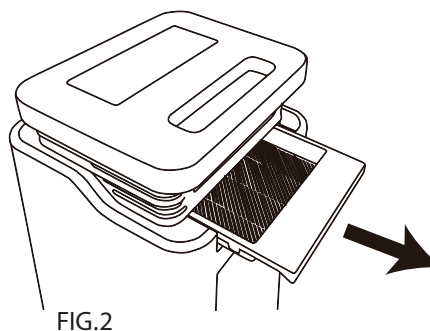
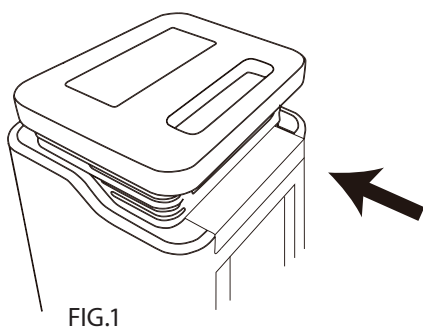

- If the waste tray is not installed correctly (FIG.2), this function can not be activated and 3 warning beeps will be heard.
- Once the tray is installed correctly, press the Anti-mosquito button and after 1 minute, the function will be activated.
- Check the insect waste tray regularly to eliminate the possible remains.

**IMPORTANT: TURN OFF THE UNIT BEFORE REMOVING THE TRAY.**



### 8-COOL

- Make sure that the water level is between MAX and MIN (FIG.3).
- Press the COOL button. The cold indicator light comes on and the unit will start pumping water dissipating the air into the room.

FIG.3

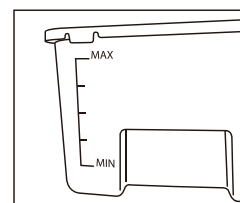

### REMOTE CONTROL

- Before using the remote control, remove the plastic protector from the battery.
- The control functions works the same as the control panel.

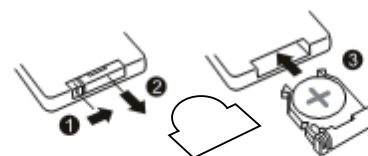

## NOTE:

1- Fill the water tank before use Cool Air function. If the water is at a low level or without water, this function will not activate until the tank is filled with water.

2- The air cooler can be used without water as a normal electric fan without using COOL mode.

## CLEANING AND MAINTENANCE

BEFORE CLEANING THE DEVICE, MAKE SURE to turn off and unplug the plug to avoid risk of electric shock.

In order to prolong the life of the product and maintain the best possible performance, it is recommended to clean the unit regularly.

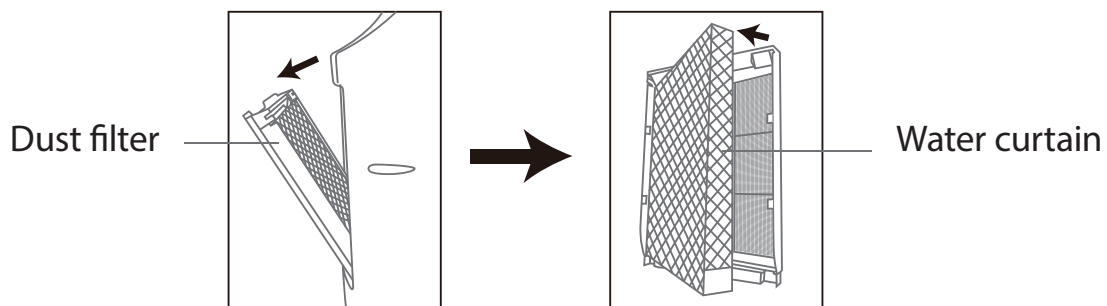

### 1- General cleaning.

Do not use gasoline, solvents or other chemical products for cleaning and maintenance.

Use a soft cloth for cleaning.

### 2- Filter cleaning.

Remove the dust filter and wash it under water using a soft brush or cloth.

### 3- Water tank cleaning.

Remove the water tank by pulling it. Before the tank is completely out, lift it up to liberate the locator from the clamp below it. Use a wet cloth with neutral detergent for cleaning. Rinse with water, dry off and instal the tank again.

### 4- Insect waste tray cleaning.

Take out the tray. Clear the waste inside and clean with neutral detergent. Dry off the tray before reinstalling it.

## NOTE:

- 1- The security system will turn off the unit if you remove the back cover while it is working.
- 2- To maintain a good state of humidification and purification, clean the filter frequently.
- 3- Never immerse the unit, the power cord or the plug in the water
- 4- Do not try to repair the unit yourself. ALWAYS take the appliance to a technical service for repair.

## TROUBLE SHOOTING

FAILURE	POSSIBLE CAUSE	SOLUTIONS
No wind	No power. It is not connected. Some piece may be damaged.	Check it is plugged into the electrical power. PressMODE. Take the device to technical service.
The unit can not be switched off.	The button ON/OFF has not been pressed Safety switch is released. Some piece may be damaged.	Press the ON/OFF button to switch off the unit. Check the filter are correctly installed. Take the device to technical service.
The device has abnormal noise.	Foreign objets got inside. The engine is damaged.	Remove possible objects (if any). Take the device to technical service.
COOL mode (humidifier) does not work.	Low level or lack of water in the tank. The inner water pipe has been dropped off. The pump may be damaged.	Fill the water tank. Reconnect the water pipe. Take the unit to the technical service.
The louvers do not oscillate	The engine is damaged.	Take the unit to the technical service.
The air is not cold	The back filter may be blocked by dust. There is not enough water. Cool air button not pressed.	Wash the rear filter. Add water to the tank. Press the COOL button. Replace filter.
Mosquito Killer mode does not work	The waste tray is not installed.	Remove the tray and reinstall.

## STORAGE

Follow the instructions shown below for the storage of the device:

- 1- Unplug the unit and wrap the power cable in the horizontal rear supports.
- 2- Empty the water tank
- 3- Cover the unit with a thin cloth if it is not going to be used for a prolonged period.
- 4-The unit should be stored in a dry place and without access to children.

## SPECIFICATIONS

Voltage: 220-240 V - 50 Hz

Power: 60W (Cold)

600W / 1500W (Hot)

Water tank capacity: 5,5 l

Dimensions: 290 x 295 x 735 (mm)

Weight: 7,0 kg.

### Important:

- 1- The unit is designed only for domestic use.**
- 2- Commercial or industrial users will not obtain the regular guarantee as indicated in the terms of the guarantee card.**
- 3- To obtain the maximum cooling performance of the unit, you must replace the filter annually or at the beginning of each campaign.**

## MANUEL D'INSTRUCTIONS

# CAsAp

Climatiseur adiabatique froid / chaud  
(avec fonction anti-moustiques)



Merci pour l'acquisition du "Air Cooler -Mosquito Killer".Lisez ces instructions avant d'utiliser ce produit pour la première fois et conservez-les pour référence.

## MESURES DE SÉCURITÉ IMPORTANTES

- 1-Assurez-vous que votre alimentation électrique est 220-240v - 50Hz
- 2- Utilisez l'appareil uniquement comme décrit dans ce manuel. Les autres utilisations ne sont pas recommandées car cela pourrait provoquer un incendie ou un choc électrique.
- 3- N'utilisez pas l'appareil dans des zones où il y a des températures extrêmes. N'exposez pas l'appareil à la lumière directe du soleil. Seulement pour une utilisation à l'intérieur.
- 4- Ne pas utiliser de rallonges pour éviter la surchauffe et le risque d'incendie
- 5- Ne pas dépasser le niveau maximum dans le réservoir d'eau.
- 6- Ne déplacez pas rapidement s'il y a de l'eau dans le réservoir pour éviter les éclaboussures
- 7- Ne pas placer l'appareil à proximité d'explosifs, de fours chauds ou de surfaces chaudes.
- 8- Maintenir la prise pour débrancher l'appareil. **Ne tirez jamais sur le cordon d'alimentation.**
- 9- Veuillez ne pas utiliser la fonction "COOL" ou la fonction "HEAT" dans une zone fermée avec peu de ventilation pendant une longue période pour éviter une humidité élevée.
- 10- L'appareil doit être placé sur une surface plane et résistante.
- 11- Cet appareil n'est pas destiné à être utilisé par des personnes (y compris des enfants) ayant des capacités physiques, sensorielles ou mentales réduites, possédant peu d'expérience ou de connaissances, à moins qu'elles soient sous la surveillance d'une personne responsable de leur sécurité, avec les instructions d'utilisation de l'appareil. Les enfants doivent être surveillés pour s'assurer qu'ils ne jouent pas avec l'appareil.
  - Les enfants de moins de 3 ans doivent restés hors de portée de l'appareil à moins d'être surveillés continuellement. Les enfants de 3 ans et moins de 8 ans peuvent allumer// éteindre l'appareil seulement s'il a été placé ou installé dans sa position de fonctionnement normal et s'ils sont surveillés ou s'ils ont reçu des instructions relatives à l'utilisation de l'appareil de manière sûre et qu'ils comprennent les risques que présente l'appareil.
  - Les enfants âgés de 3 à 8 ans ne doivent pas ni régler, ni nettoyer l'appareil, ni effectuer des opérations de maintenance.
  - Cet appareil peut être utilisé par des enfants de plus de 8 ans et par des personnes souffrant d'un handicap physique, sensoriel ou mental, ou sans expérience ni connaissances, à condition qu'ils aient été correctement formés et supervisés par une personne comprenant les risques.
- 12- Éteignez et débranchez le climatiseur adiabatique avant de le nettoyer.
- 13- Si vous n'allez pas utiliser l'appareil pendant une longue période, débranchez-le et videz le réservoir.
- 14- Changez l'eau régulièrement afin de conserver l'eau propre.
- 15- **Ne plongez jamais l'appareil, ni le cordon d'alimentation ou la fiche électrique dans l'eau.**

### NOTE:

Pour éviter tout risque d'électrocution, débranchez l'appareil une fois éteint avant de le nettoyer.



## PRIÈMIÈRE UTILISATION

- 1-Ouvrez l'emballage et déballez le produit.
- 2- Retirez le réservoir d'eau pour le remplir.
- 3- Versez de l'eau propre jusqu'à l'indication MAX et replacez le réservoir à sa place et séchez toute l'eau restante. Si vous rencontrez des difficultés pour placer le réservoir dans la position correcte, lisez la section "Nettoyage et entretien" (page 6).
- 4-Pour utiliser des glaçons, ouvrez le réservoir et insérez-les à l'intérieur du réservoir d'eau.
- 5- Branchez l'appareil

## DESCRIPTION DU PRODUIT

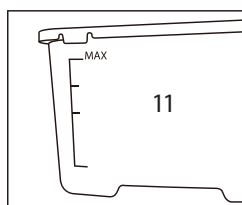
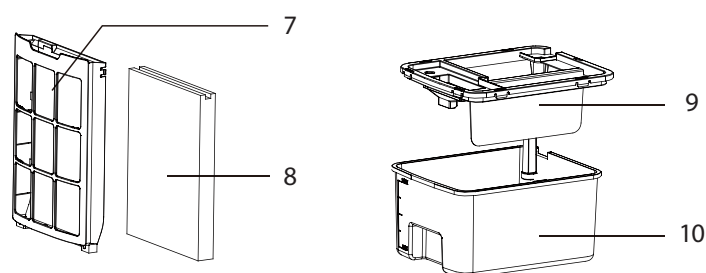
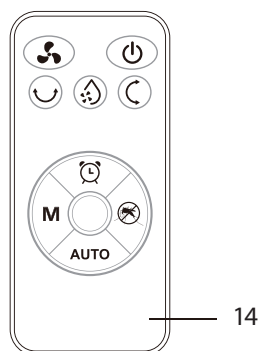
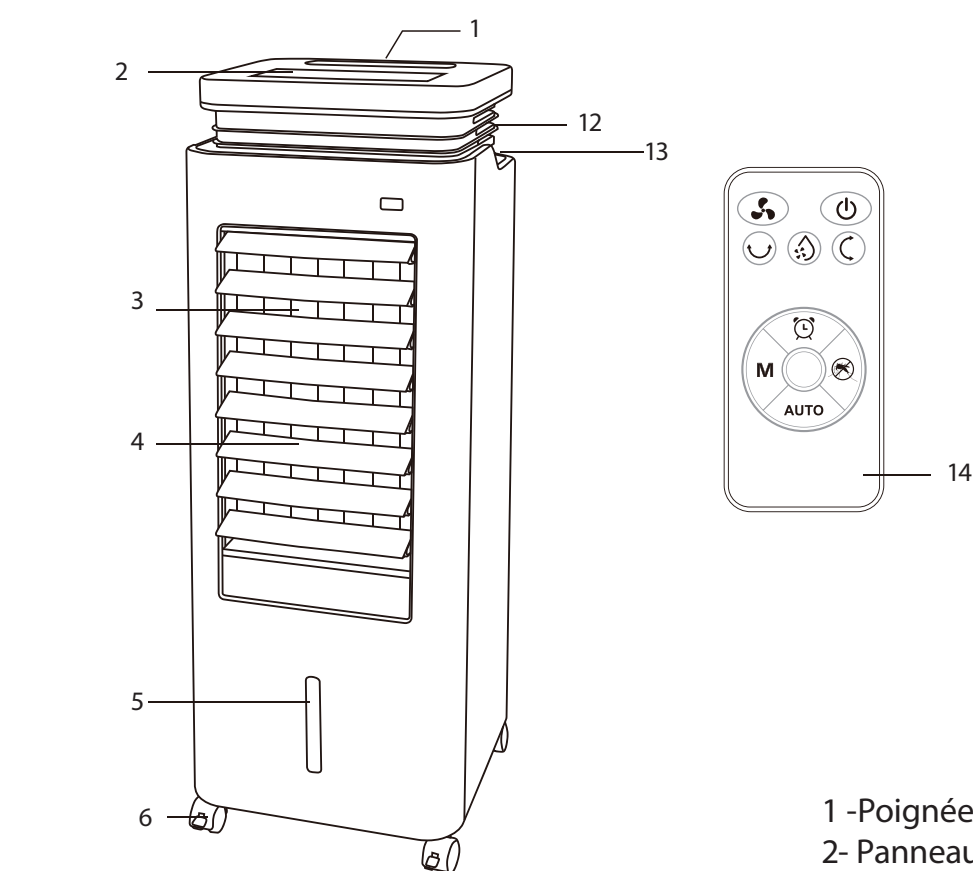

- 1 -Poignée
- 2- Panneau de contrôle
- 3- Sortie d'air frais
- 4- Grille intérieure et extérieure.
- 5- Indicateur de niveau d'eau
- 6- Roues
- 7- Filtre à poussière
- 8- Rideau d'eau
- 9- Couvercle du réservoir d'eau
- 10- Réservoir d'eau
- 11- Indicateur Max / Min
- 12- Entrée d'air pour le système Anti-Moustique
- 13- Plateau à déchets insectes
- 14- Télécommande

# PANNEAU DE COMMANDE

Panneau de commande

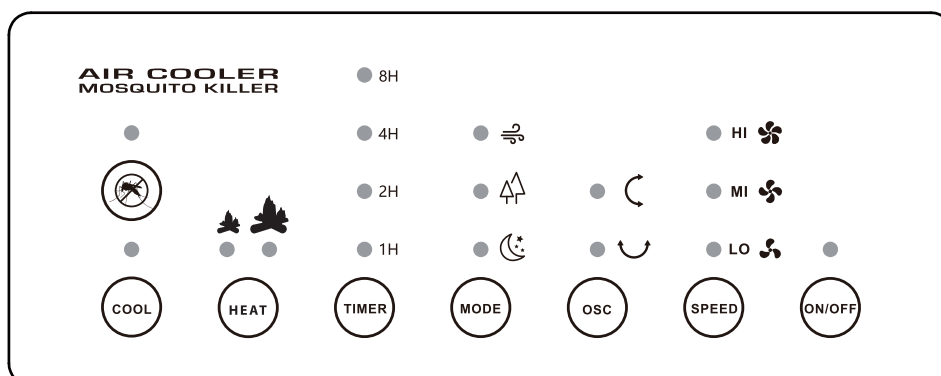

Télécommande

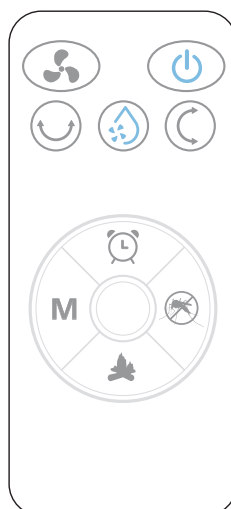

## NOTE:

Ne placez pas de glaçons dans le réservoir d'eau lorsqu'il est plein, l'eau pourrait déborder.

## MODES DE FONCTIONNEMENT



### 1- Bouton ON / OFF.

- a) Appuyez sur le bouton ON/OFF, une lumière indicatrice s'allumera et l'appareil commencera à fonctionner.
- b) Appuyez à nouveau sur le bouton ON / OFF pour éteindre l'appareil.







### 2- Bouton SPEED

Appuyez sur le bouton SPEED pour sélectionner la vitesse de l'air:

- a) En appuyant successivement sur la touche SPEED on modifié la vitesse, en allumant le pilote correspondant.



### 3- BOUTON OSC

- a) Appuyez sur le bouton OSC pour activer l'oscillation des grilles.
- b) Si nous appuyons sur le bouton, le pilote  s'allumera et la grille intérieure se déplacera de gauche à droite.
- c) Si nous appuyons de nouveau sur le bouton, le pilote  s'allumera et la grille extérieure se déplacera de haut en bas.
- d) Avec une nouvelle pression sur le bouton, les deux pilotes  et  s'allumeront et les deux grilles se déplaceront simultanément.
- e) Pour arrêter l'oscillation des grilles, appuyez à nouveau sur le bouton OSC.

## MODES DE FONCTIONNEMENT

MODE

### 4- Bouton MODE

Appuyez sur le bouton MODE pour choisir entre le mode veille, le mode naturel et la fonction BOOST.



**Mode veille:** le climatiseur adiabatique fonctionnera à basse vitesse et s'arrêtera pendant 2 secondes toutes les 40 secondes.



**Mode naturel:** le climatiseur adiabatique fonctionnera à haute vitesse pendant 6 secondes, à vitesse moyenne pendant autres 6 secondes et à basse vitesse pendant 6 secondes. Ensuite, il s'arrêtera pendant 3 secondes.



**Fonction BOOST:** le climatiseur adiabatique fonctionnera à haute vitesse pendant 20 minutes et retournera automatiquement au mode veille.

***Lorsque cette fonction est activée, seuls les boutons MODE et ON / OFF peuvent être activés. Le reste des fonctions sont bloquées.***

TIMER

### 5- Bouton TIMER OFF

- Appuyez sur le bouton TIMER pour régler le temps de programmation souhaité entre 1 et 8 heures (vous pouvez régler 1 heure, 2 heures, 4 heures et 8 heures).
- Appuyez une fois sur le bouton TIMER pour changer le réglage au prochain créneau horaire.
- Le climatiseur adiabatique fonctionne en continu s'il n'y a pas de lumière indicatrice de temps allumé.

HEAT

### 6- Bouton HEAT

Appuyez sur le bouton HEAT pour sélectionner 2 vitesses de chauffage différentes.

- En appuyant une fois "Lo" on s'allume pour une vitesse réduite de chauffage.
- En appuyant deux fois "Hi" on s'allume pour une vitesse de chauffage élevée.

Le ventilateur continue de fonctionner pendant 80 secondes après avoir éteint le bouton du chauffage.

## MODES DE FONCTIONNEMENT



### 7- Fonction anti-moustique

Avant d'appuyer sur la fonction anti-moustiques, vérifiez que le plateau des déchets est correctement installé (FIG.1).

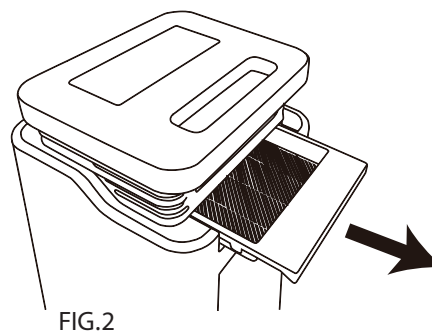
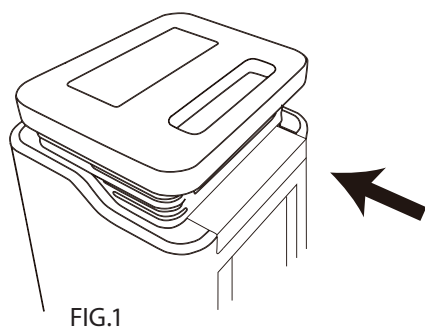

- Si le plateau à déchets n'est pas installé correctement (FIG.2), cette fonction ne peut pas être activée et 3 bips sonores s'activeront.
- Une fois le plateau correctement installé, appuyez sur le bouton anti-moustiques et au bout d'une minute, la fonction s'activera.
- Vérifiez régulièrement le plateau à déchets pour éliminer les débris.

**IMPORTANT: ÉTEIGNEZ L'APPAREIL AVANT D'ENLEVER LE PLATEAU.**



### 8-COOL

- Assurez-vous que le niveau d'eau est compris entre MAX et MIN (FIG.3).
- Appuyez sur le bouton COOL. La lumière indicatrice du froid s'allume et l'appareil commencera à pomper de l'eau dissipant l'air dans la pièce.

FIG.3

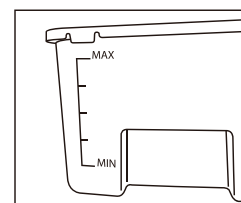

### TÉLÉCOMMANDE

- Avant d'utiliser la télécommande, retirez le protecteur en plastique de la pile.
- Les fonctions de contrôle de la télécommande fonctionnent de la même manière que le panneau de contrôle.

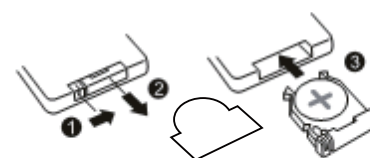

## NOTE:

1- Remplissez le réservoir avant d'utiliser la fonction d'air frais. Si le niveau d'eau est bas ou s'il n'y a pas d'eau, cette fonction ne s'activera pas. Elle s'activera uniquement si le réservoir d'eau est rempli.

2- Le climatiseur adiabatique peut être utilisé sans eau comme un ventilateur électrique normal sans utiliser le mode COOL.

## NETTOYAGE ET ENTRETIEN

AVANT DE NETTOYER L'APPAREIL, ASSUREZ-VOUS d'éteindre l'appareil et de débrancher la fiche électrique pour éviter tout risque de choc électrique.

Pour prolonger la durée de vie du produit et maintenir les meilleures performances possibles, il est recommandé de nettoyer l'appareil régulièrement.

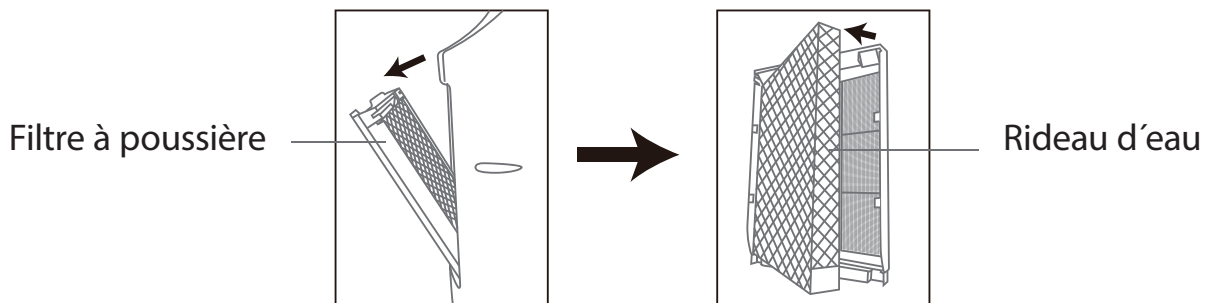

### 1- Nettoyage général.

N'utilisez pas d'essence, de solvants ou d'autres produits chimiques pour le nettoyage et l'entretien.

Utilisez un tissu doux pour le nettoyage.

### 2- Nettoyage du filtre.

Retirez le filtre à poussière et nettoyez-le à l'eau courante à l'aide d'une brosse douce ou d'un tissu.

### 3- Nettoyage du réservoir d'eau.

Retirez le réservoir d'eau. Avant de retirer complètement le réservoir, soulevez-le pour libérer le localisateur de la pince située en dessous. Utilisez un tissu humide avec un détergent neutre pour le nettoyage. Rincez sous l'eau courante, séchez et réinstallez le réservoir.

### 4- Nettoyez le plateau à insectes.

Retirez le plateau. Éliminez les déchets à l'intérieur et nettoyez le plateau avec un détergent neutre. Séchez le plateau avant de le réinstaller.

## NOTE:

- 1- Le système de sécurité éteindra l'appareil si vous retirez la couverture arrière pendant son fonctionnement.
- 2- Pour maintenir un bon état d'humidification et de purification, nettoyez le filtre fréquemment.
- 3- Ne plongez jamais l'appareil, ni le cordon d'alimentation ou la fiche électrique dans l'eau.

## SOLUTION DE PROBLÈMES

DÉFAUTS	RAISONS	SOLUTIONS
Aucune sortie d'air	Pas d'électricité. Aucune connexion. Certaines pièces peuvent être endommagées.	Vérifiez le branchement électrique. Appuyez sur MODE.
L'appareil ne peut pas s'éteindre	Le bouton ON / OFF ne fut pressonné. L'interrupteur de sécurité a sauté. Certaines pièces peuvent être endommagées.	Appuyez sur le bouton "ON / OFF" pour éteindre l'appareil. Vérifiez que les filtres sont correctement positionnés.
L'appareil a un bruit étrange	Un objet étrange s'est glissé à l'intérieur. Le moteur est endommagé.	Éliminer les objets présents, s'il y en a.
Le mode COOL (humidificateur) ne fonctionne pas	Niveau bas ou manque d'eau dans le réservoir. La conduite d'eau intérieure a été déposée. La pompe peut être endommagée.	Remplir le réservoir d'eau. Rebranchez la conduite d'eau
Les grilles n'oscillent pas	Le moteur est endommagé.	Consultez avec le fabricant.
L'air ne sort pas froid	Le filtre arrière peut être bloqué par la poussière. Il n'y a pas assez d'eau Bouton d'air froid non pressonné.	Laver le filtre arrière. Ajouter de l'eau dans le réservoir. Appuyez sur le bouton COOL. Remplacez le filtre.
Mode anti-moustiques ne fonctionne pas	Le plateau à déchets n'est pas installé.	Retirez le plateau et réinstallez-le.

## STOCKAGE

Suivez les instructions ci-dessous pour le stockage de l'appareil:

- 1- Débranchez l'appareil de la prise et enroulez le câble d'alimentation dans les supports arrière horizontaux.
- 2- Vider le réservoir.
- 3- Couvrir le climatiseur adiabatique avec un tissu fin s'il ne va pas être utilisé pendant une période prolongée.
- 4- L'appareil doit être rangé dans un endroit sec et inaccessible aux enfants.

## SPÉCIFICATIONS

Volts: 220-240 V - 50 Hz

Puissance: 60W (froid)

600W / 1500W (chaleur)

Capacité du réservoir d'eau: 5.5l

Dimensions: 290 x 295 x 735 (mm)

Poids: 7,0 kg.

### Important:

- 1- L'appareil est conçu pour un usage domestique uniquement.**
- 2- Les utilisateurs commerciaux ou industriels n'obtiendront pas la garantie régulière indiquée dans les termes de la carte de garantie.**
- 3- Pour obtenir les performances de refroidissement maximales de l'unité, vous devez remplacer le filtre tous les ans ou au début de chaque campagne.**



## MANUAL DE INSTRUÇÕES

# CAsAp

Climatizador portátil frio/calor  
(com função anti-mosquitos)



Obrigado por comprar o “Air Cooler- Mosquito Killer”. Leia por favor estas instruções antes de usar este aparelho pela primeira vez e guarde-as para sua referência.

## MEDIDAS DE SEGURANÇA IMPORTANTES

- 1- Assegure-se de que o seu abastecimento de electricidade é de 220-240v – 50Hz
- 2- Utilize o aparelho apenas como descrito neste manual. Não se recomendam outras utilizações, já que podem causar incêndios ou descargas eléctricas.
- 3- Não utilize o aparelho em áreas onde haja temperaturas extremas. Não exponha o aparelho à luz solar directa. O seu uso é exclusivamente interior.
- 4- Não utilize extensões, de forma a evitar o sobreaquecimento e o risco de incêndio
- 5- Não ultrapasse o nível máximo do depósito de água.
- 6- Não mova o aparelho de forma demasiado rápida caso haja água no depósito, de forma a evitar que salpique.
- 7- Não coloque o aparelho perto de explosivos, fornos ou superfícies quentes.
- 8- Segure a ficha para desligar o aparelho da tomada. **Nunca puxe o cabo de alimentação.**
- 9- Por favor, não utilize a função “COOL” ou a função “HEATER” num espaço fechado com pouca ventilação durante muito tempo para evitar humidade intensa.
- 10- O aparelho deverá colocar-se sobre uma superfície plana e resistente.
- 11- Este aparelho não está desenhado para ser utilizado por crianças ou pessoas com capacidades físicas, sensoriais ou mentais reduzidas, com diminuta experiência ou conhecimento, salvo se estiverem sob supervisão de uma pessoa responsável pela sua segurança, munida das instruções do aparelho. A utilização por crianças deverá ser supervisionada, de forma a garantir que o aparelho não é utilizado para brincar.
  - Crianças menores de 3 anos deverão ser mantidas fora do alcance do aparelho, salvo se estiverem sob supervisão constante. Crianças de entre 3 e 8 anos apenas deverão ligar e desligar o aparelho, desde que este tenha sido colocado ou instalado na sua posição de funcionamento normal e que sejam supervisionados ou tenham recebido instruções relativas à utilização do aparelho de forma segura, sendo capazes de perceber os riscos que o aparelho supõe.
  - Crianças entre os 3 e os 8 anos não devem ligar, regular ou limpar o aparelho, nem realizar operações de manutenção.
  - Este aparelho pode ser utilizado por crianças maiores de 8 anos e por pessoas com deficiências físicas, sensoriais ou mentais, ou sem experiência ou conhecimento, desde que tenham sido devidamente formadas e sejam supervisionadas por um responsável que perceba os riscos implícitos.
- 12- Desligue o climatizador da corrente antes de limpá-lo.
- 13- Se não vai usar o aparelho por um tempo prolongado, desligue-o da corrente e esvazie o depósito.
- 14- Substitua a água regularmente para mantê-la limpa.
- 15- **Nunca submerja o aparelho, o cabo de alimentação ou a ficha.**

### NOTA:

Para evitar o perigo de descarga eléctrica, desligue o aparelho da corrente quando não esteja a ser utilizado e antes de limpá-lo.

Se o cabo de alimentação estiver danificado, deixe imediatamente de usá-lo e leve-o a um centro de serviço para a sua reparação.

## PRIMEIRA UTILIZAÇÃO

- 1- Abra a caixa e desembale o aparelho.
- 2- É necessário retirar o depósito de água para enchê-lo.
- 3- Encha com água limpa até ao sinal MAX. Volte a colocar o depósito no respectivo sítio e seque qualquer resto de água. Caso tenha alguma dificuldade para colocar o depósito na posição correcta, leia a secção "limpeza e manutenção" (pág. 7).
- 4- Para utilizar cubos de gelo, abra o depósito e introduza-os no interior do mesmo.
- 5- Ligue o aparelho.

## DESCRIÇÃO DO PRODUTO

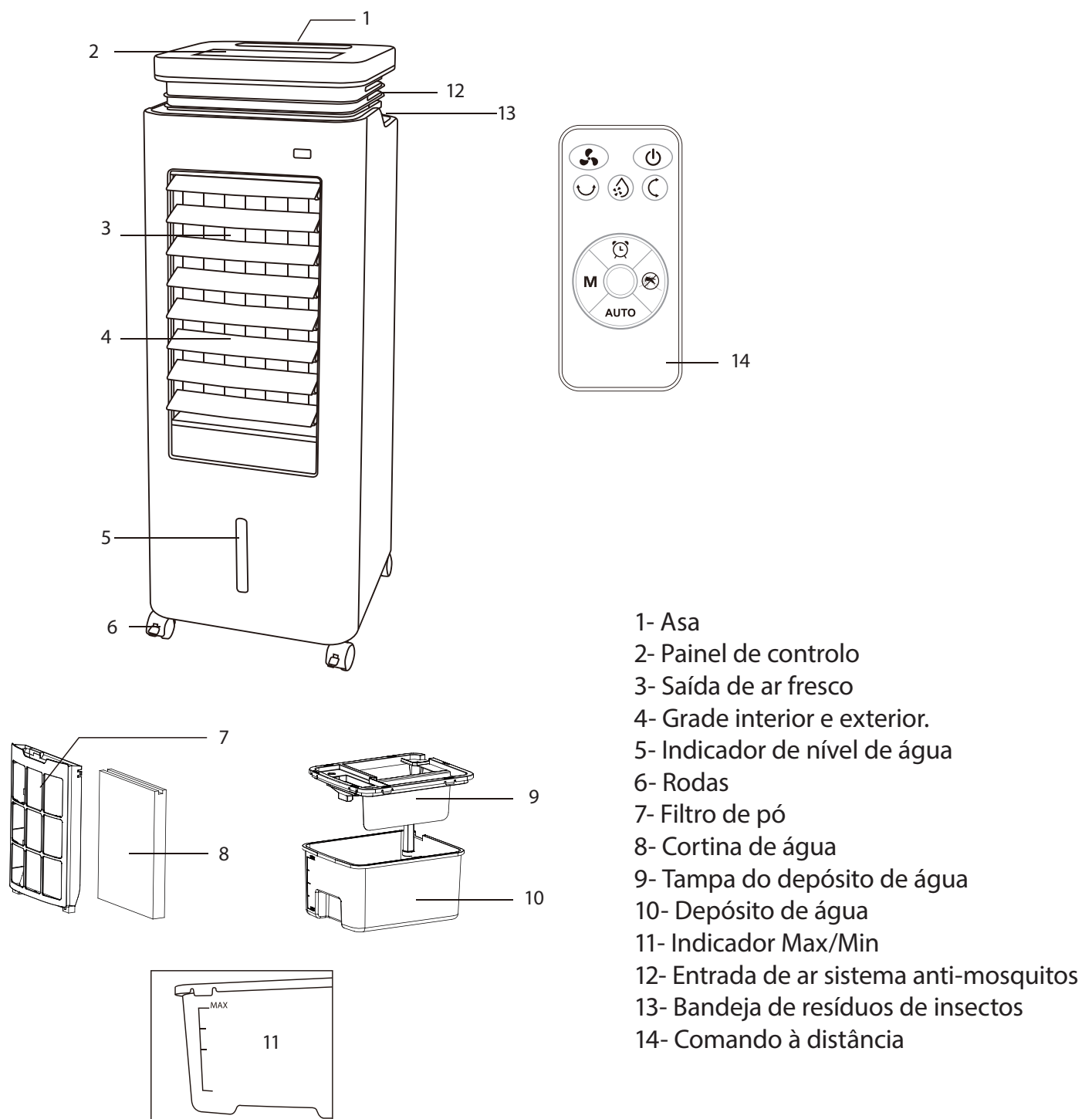

## PAINEL DE CONTROLO

Painel de controlo

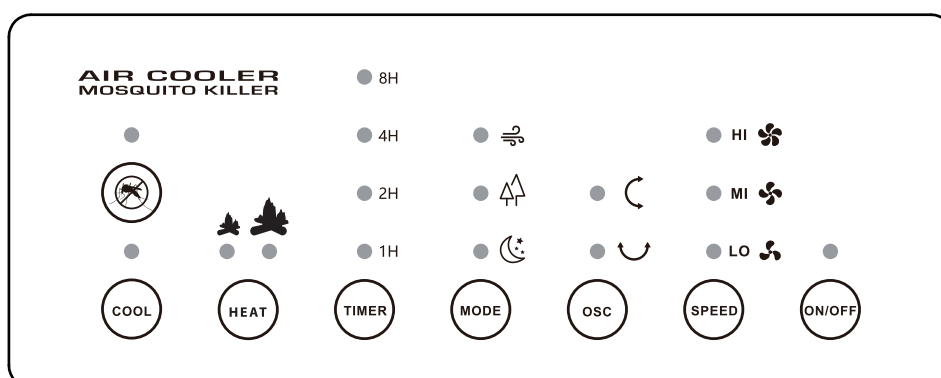

Comando à distância

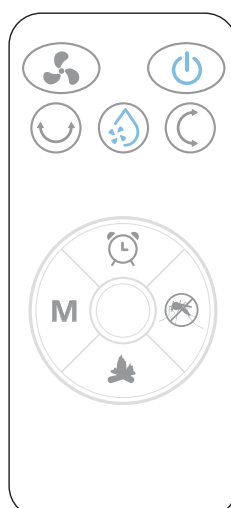

### NOTA:

Não coloque cubos de gelo no depósito de água quando o mesmo estiver cheio, já que a água poderia transbordar.

## MODOS DE FUNCIONAMENTO



### 1- Botão ON / OFF.

- a) Pressione o botão ON/OFF, a luz indicadora acender-se-á e o aparelho começará a funcionar.
- b) Pressione o botão ON /OFF novamente para apagar o aparelho.







### 2- Botão SPEED

Pressione o botão SPEED para seleccionar a velocidade do ar:

- a) Pressionando sucessivamente a tecla SPEED mudará a velocidade, acendendo-se o piloto correspondente.



### 3- BOTÃO OSC

- a) Pressione o botão OSC para activar a oscilação das grades.
- b) Ao pressionar o botão, o piloto luminoso  acender-se-á e a grade interior mover-se-á da esquerda para a direita.
- c) Se pressionar o botão novamente, acender-se-á o piloto  e a grade exterior mover-se-á de cima para baixo.
- d) Carregando novamente no botão, acender-se-ão ambos os pilotos  e  e ambas as grades mover-se-ão simultaneamente.
- e) Para parar a oscilação das grades, volte a pressionar o botão OSC.

## MODO DE FUNCIONAMENTO

MODE

### 4- Botão MODE

Pressione o botão MODE para seleccionar entre modo de repouso (Sleep Mode), modo natural (Natural Mode) e função BOOST.



**Modo repouso:** o climatizador funcionará a baixa velocidade e deter-se-á durante 2 segundos a cada intervalo de 40 segundos.



**Modo natural:** o climatizador funcionará a alta velocidade durante 6 segundos, velocidade média durante outros 6 segundos e velocidade baixa durante 6 segundos. Depois, parará durante 3 segundos.



**Função BOOST:** o climatizador funcionará a alta velocidade durante 20 minutos e voltará ao modo de espera automaticamente.

**Com esta função activada, só se poderia activar o botão MODE e o botão ON / OFF. O resto de funções permaneceriam bloqueadas.**

TIMER

### 5- Botão TIMER OFF

- Pressione o botão TIMER para estabelecer o tempo de programação pretendido entre 1 e 8 horas (poderá ajustar 1 hora, 2 horas, 4 horas e 8 horas).
- Pressione o botão TIMER uma vez para mudar a configuração para a seguinte franja horária.
- O climatizador evaporativo funciona continuamente sempre que não haja uma luz indicadora de tempo acesa.

HEAT

### 6- Botão HEAT

Pressione o botão HEAT para seleccionar 2 velocidades diferentes do aquecedor.

- Pressione uma vez, "Lo" acender-se-á para uma velocidade reduzida do aquecedor.
- Pressione duas vezes, "Hi" iluminar-se-á para uma velocidade alta do aquecedor.

O ventilador continuará a funcionar durante 80 segundos após desligar o botão do aquecedor.

## MODO DE FUNCIONAMENTO



### 7- Função anti-mosquitos

Antes de accionar a função anti-mosquitos, verifique que a bandeja de resíduos está correctamente instalada (FIG.1).

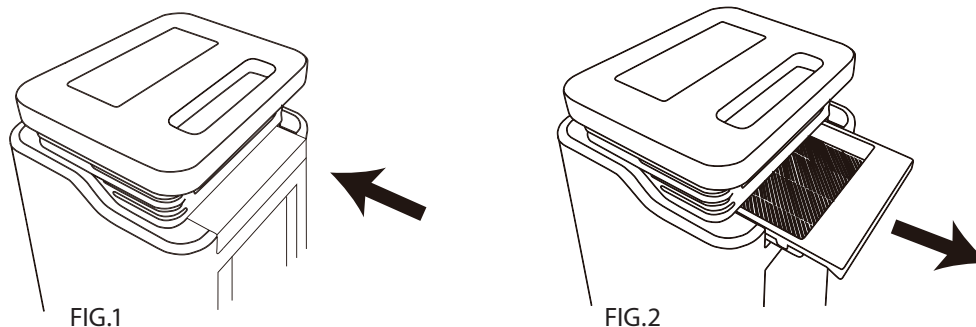

a) Se a bandeja de resíduos não está instalada correctamente (FIG.2), esta função não se poderá activar e ouvir-se-ão 3 avisos sonoros.

b) Uma vez que se tenha instalado correctamente a bandeja, pressione o botão anti-mosquitos e a função activar-se-á após 1 minuto.

c) Reveja regularmente a bandeja para eliminar resíduos.

**IMPORTANTE: DESLIGUE A UNIDADE ANTES DE REMOVER A BANDEJA.**



### 8-COOL

a) Assegure-se que o nível de água esté entre MAX e MIN (FIG.3).

b) Pressione o botão COOL. A luz indicadora de frio acender-se-á e o aparelho começará a bombear água, dissipando ar no ambiente.

FIG.3

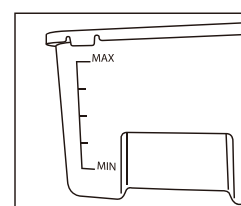

### COMANDO À DISTÂNCIA

a) Antes de usar o comando, remova o protector de plástico da pilha.

b) As funções do comando funcionam da mesma forma do que o painel de controlo.

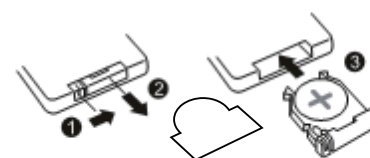

## NOTA:

1- Encha o depósito antes de usar a função de ar fresco. Se a água estiver num nível baixo ou caso não haja água, esta função não se activará até que o depósito esteja cheio.

2- O climatizador pode ser utilizado sem água como um ventilador eléctrico normal, sem usar o modo COOL

## LIMPEZA E MANUTENÇÃO

ANTES DE LIMPAR O APARELHO, ASSEGURE-SE que apaga e desliga o mesmo da ficha, para evitar riscos de descarga eléctrica.

Para prolongar a vida útil do produto e manter o melhor rendimento possível, recomenda-se limpar o aparelho com regularidade.

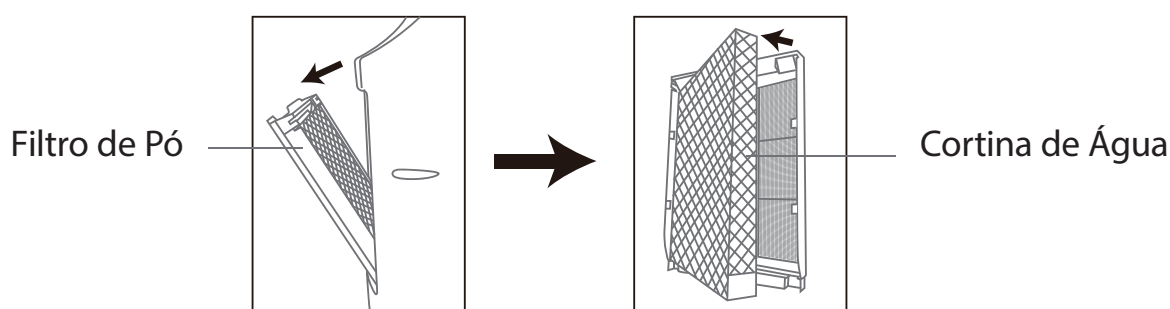

### 1- Limpeza geral.

Não utilize gasolina, dissolventes ou outros produtos químicos para a limpeza e manutenção do aparelho.

Use um pano suave para a limpeza.

### 2- Limpeza do filtro.

Retire o filtro de pó e lave-o com água corrente, utilizando uma escova suave ou um pano.

### 3- Limpeza do depósito de água.

Retire o depósito de água, puxando-o. Antes de que depósito esteja completamente retirado, levante-o para libertar o localizador da braçadeira debaixo do mesmo. Use um pano húmido com detergente neutro para a limpeza. Enxague com água corrente, seque e volte a instalar o depósito.

### 4- Limpar a bandeja de resíduos de insectos.

Retire a bandeja. Despeje os resíduos do interior e limpe a bandeja com detergente neutro. Seque a bandeja antes de voltar a instalá-la.



## NOTA:

- 1- O sistema de segurança apagará o aparelho caso se retire a tampa traseira enquanto esteja em funcionamento.
- 2- Para manter um bom estado de humificação e purificação, limpe o filtro com frequência.
- 3- Nunca submerja o aparelho, o cabo de alimentação ou a ficha em água.
- 4- Não tente reparar o aparelho por sua conta. Leve SEMPRE o aparelho a um serviço técnico para a sua reparação.

## SOLUÇÃO DE PROBLEMAS

FALHA	POSSÍVEL CAUSA	SOLUÇÕES
Não sai ar do aparelho	Não há electricidade. Não está ligado. Alguma peça está danificada.	Comprove que está ligado à corrente eléctrica. Pressione MODE. Leve o aparelho ao serviço técnico.
O aparelho não se desliga	Não se pressionou o botão "ON / OFF". O dispositivo de segurança disparou. Alguma peça está danificada.	Pressione o botão "ON / OFF" para desligar o aparelho. Comprove que os filtros estão colocados correctamente. Leve o aparelho ao serviço técnico
O aparelho faz um ruído estranho	Algum objecto estranho entrou no seu interior. O motor está danificado.	Retirar possíveis objectos (a existir). Levar o aparelho ao serviço técnico.
Não funciona o modo COOL (humidificador)	Baixo nível ou falta de água no depósito. A tubagem interior da água soltou-se. A bomba está danificada.	Encha o depósito de água. Reconecte a tubagem de água. Leve o aparelho ao serviço técnico
As grades não oscilam	O motor está danificado.	Leve o aparelho ao serviço técnico.
O ar não sai frio	O filtro traseiro pode estar obstruído por pó. No há suficiente água. Botão de ar frio não pressionado.	Lave o filtro traseiro. Adicionar água ao depósito. Pressione o botão COOL. Substitua o filtro.
Modo anti-mosquitos não funciona	A bandeja de resíduos não está instalada.	Retire a bandeja e volte a instalá-la.

## ARMAZENAMENTO

Siga as instruções que lhe mostramos adiante para o armazenamento do aparelho:

- 1- Desligue o aparelho da corrente e enrole o cabo de alimentação nos suportes horizontais traseiros.
- 2- Esvazie o depósito.
- 3- Cubra o climatizador com um tecido fino, caso não o utilize por um período prolongado.
- 4- O aparelho deve ser guardado num lugar seco e inacessível a crianças.

## ESPECIFICAÇÕES DO PRODUCTO

- 1-Voltagem: 220-240v / 50Hz
- 2-Potência: 60W (frio)  
600 / 1500 W (Calor)
- 3-Capacidade do depósito de água: 5,5 l
- 4-Peso do produto: 7,0 Kg.
- 5-Medidas: 290 x 295 x 735 mm

### Importante:

- 1-O aparelho está desenhado exclusivamente para uso doméstico.**
- 2-Utilizadores comerciais ou industriais não obterão a garantia regular que se indica nos termos do cartão de garantia.**
- 3-Para usufruir do máximo rendimento de arrefecimento do aparelho, deverá substituir o filtro anualmente ou no começo de cada estação.**

## BEDIENUNGSANLEITUNG

# CAsAp

Verdampfungskälte / -wärme tragbar  
(mit Anti-Mücken-Funktion)



Vielen Dank für den Kauf des "Air Cooler- Mosquito Killer". Lesen Sie diese Anweisungen, bevor Sie dieses Produkt zum ersten Mal verwenden, und bewahren Sie es als Referenz auf.

## WICHTIGE SICHERHEITSMASSNAHMEN

- 1- Stellen Sie sicher, dass Ihre Stromversorgung 220-240 V - 50 Hz beträgt.
- 2- Verwenden Sie das Gerät nur wie in dieser Anleitung beschrieben. Andere Verwendungen werden nicht empfohlen, da dies einen Brand oder elektrischen Schlag verursachen kann.
- 3- Verwenden Sie das Gerät nicht in Umgebungen mit extremen Temperaturen. Setzen Sie das Gerät nicht an direkter Sonneneinstrahlung aus. Nur für den Innenbereich.
- 4- Verwenden Sie keine Verlängerungskabel, um Überhitzung und Brandgefahr zu vermeiden.
- 5- Überschreiten Sie nicht den Höchststand im Wassertank.
- 6- Bewegen Sie es nicht schnell, wenn sich Wasser im Wassertank befindet, um Spritzer zu vermeiden.
- 7- Stellen Sie das Gerät nicht in der Nähe von Sprengstoffen, heißen Öfen oder heißen Oberflächen auf.
- 8- Halten Sie den Stecker, um ihn aus der Steckdose zu ziehen. **Ziehen Sie niemals am Netzkabel.**
- 9- Bitte verwenden Sie die Funktion "COOL" oder "HEATER" nicht für längere Zeit in geschlossenen Räumen mit geringer Belüftung, um hohe Luftfeuchtigkeit zu vermeiden.
- 10- Das Gerät muss auf einer flachen und widerstandsfähigen Oberfläche aufgestellt werden.
- 11- Dieses Gerät ist nicht für den Gebrauch durch Personen (einschließlich Kinder) mit reduzierten körperlichen, sensorischen oder geistigen Fähigkeiten mit wenig Erfahrung oder Wissen gedacht, es sei denn, sie stehen unter der Aufsicht einer Person, die für ihre Sicherheit verantwortlich ist und im Besitz der Gebrauchsanleitung des Geräts ist. Kinder sollten beaufsichtigt werden, um sicherzustellen, dass sie nicht mit dem Gerät spielen.
  - Kinder unter 3 Jahren sollten außerhalb der Reichweite des Geräts gehalten werden, es sei denn, sie werden ständig überwacht. Kinder im Alter von 3 Jahren und unter 8 Jahren sollten das Gerät nur ein- und ausschalten, wenn es in seiner normalen Betriebsposition aufgestellt oder installiert wurde und beaufsichtigt wird oder Anweisungen zum sicheren Umgang mit dem Gerät erhalten hat, und die Risiken verstehen, die das Gerät enthält.
  - Kinder ab 3 Jahren und unter 8 Jahren sollten das Gerät nicht anschließen, regeln und reinigen oder Wartungsarbeiten durchführen.
  - Dieses Gerät kann von Kindern über 8 Jahren und von Menschen mit körperlichen, sensorischen oder geistigen Behinderungen oder ohne Erfahrung oder Wissen verwendet werden, vorausgesetzt, sie wurden von jemandem geschult und beaufsichtigt, der die Risiken kennt.
- 12- Schalten Sie die Verdunstung vom Strom aus und ziehen Sie den Netzstecker, bevor Sie ihn reinigen.
- 13- Wenn Sie das Gerät längere Zeit nicht benutzen, ziehen Sie den Stecker heraus und leeren Sie den Tank.
- 14- Wasser regelmäßig wechseln, um das Wasser sauber zu halten.
- 15- **Tauchen Sie das Gerät, das Netzkabel oder den Stecker niemals ins Wasser.**

## HINWEIS:

Um die Gefahr eines Stromschlags zu vermeiden, ziehen Sie den Stecker aus der Steckdose, wenn Sie ihn nicht verwenden und bevor Sie ihn reinigen. Wenn das Netzkabel beschädigt ist, hören Sie mit der Verwendung sofort auf und bringen Sie es zum Kundendienst, um es zu reparieren.

## ERSTE VERWENDUNG

- 1- Öffnen Sie den Karton und packen Sie das Produkt aus.
- 2- Zum Befüllen muss der Wassertank entfernt werden.
- 3- Füllen Sie sauberes Wasser bis zum MAX-Signal auf. Ersetzen Sie den Tank und trocknen Sie das restliche Wasser. Wenn Sie Schwierigkeiten haben, den Tank in die richtige Position zu bringen, lesen Sie "Reinigung und Wartung" (Seite 7).
- 4- Um Eiswürfel zu verwenden, öffnen Sie den Tank und setzen Sie die Eiswürfel in den Wassertank ein.
- 5- Stecken Sie das Gerät ein.

## PRODUKTBESCHREIBUNG

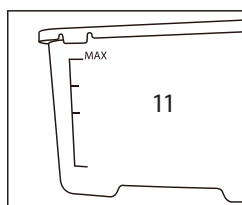
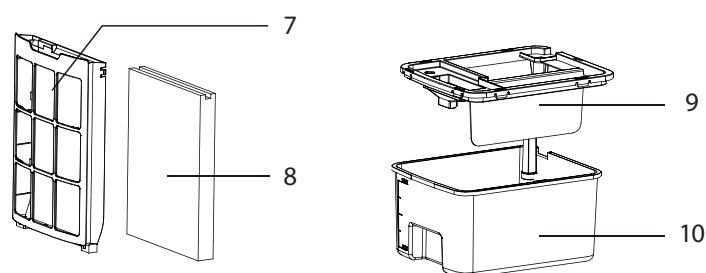
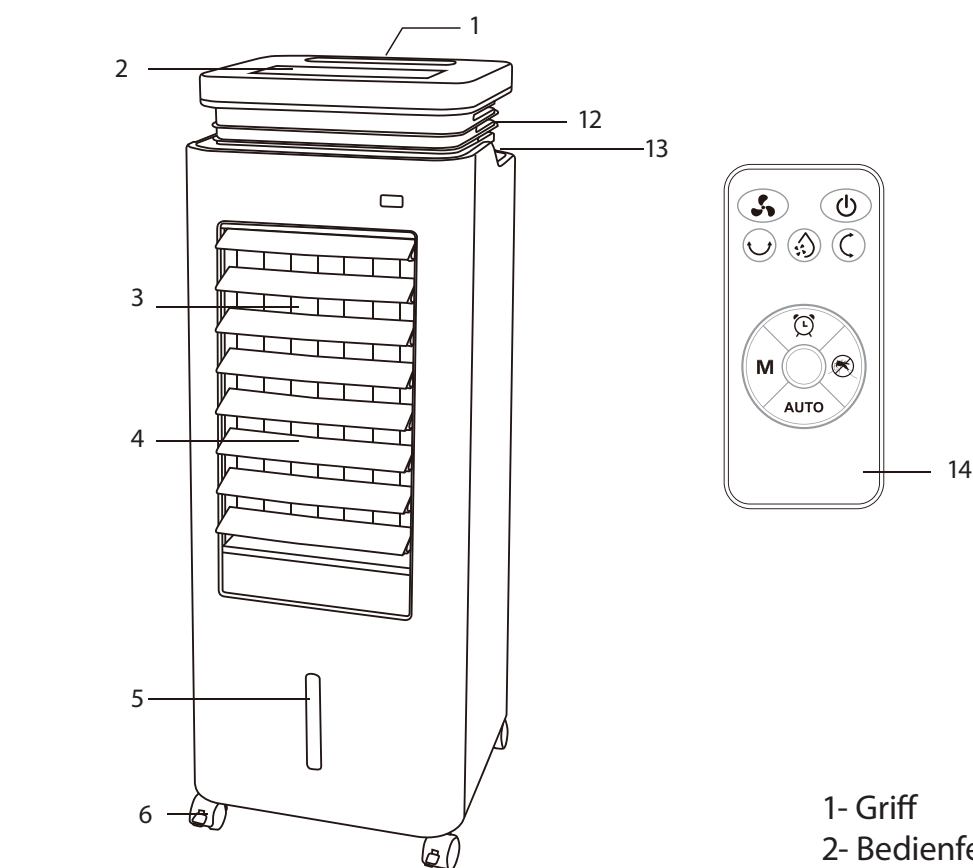

- 1- Griff
- 2- Bedienfeld
- 3- Frischluftauslass
- 4- Innen- und Außengitter.
- 5- Wasserstandsanzeige
- 6- Räder
- 7- Staubfilter
- 8- Wasservorhang
- 9- Wassertankabdeckung
- 10- Wassertank
- 11- Max / Min-Anzeige
- 12- Lufteinlass-Anti-Mückensystem
- 13- Abfallschale für Insekten
- 14- Fernbedienung

# BEDIENFELD

## Bedienfeld

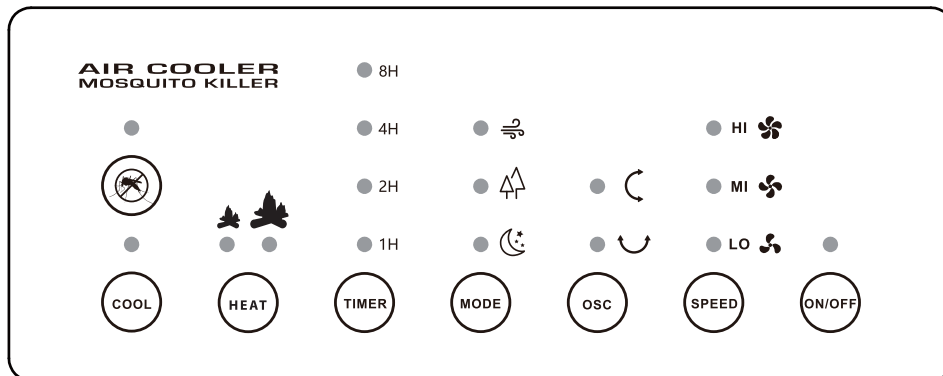

## Fernbedienung

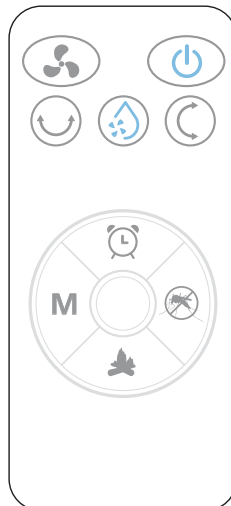

## HINWEIS:

Legen Sie keine Eiswürfel in den Wasserbehälter, wenn dieser voll ist, da das Wasser überlaufen kann.

## BETRIEBSARTEN



### 1- ON / OFF-Taste.

- a) Drücken Sie die ON / OFF-Taste. Die Kontrollleuchte leuchtet auf und das Gerät beginnt zu arbeiten.
- b) Drücken Sie die ON / OFF-Taste erneut, um das Gerät auszuschalten.







### 2- SPEED-Taste

- Drücken Sie die SPEED-Taste, um die Luftgeschwindigkeit auszuwählen: a)
- Drücken Sie die SPEED-Taste nacheinander und ändern Sie die Geschwindigkeit, indem Sie die entsprechende Kontrolllampe aufleuchten lassen.



### 3- OSC-TASTE

- a) Drücken Sie die OSC-Taste, um die Schwingung der Gitter zu aktivieren.
- b) Durch Drücken der Taste leuchtet die Anzeige  und das innere Gitter bewegt sich von links nach rechts.
- c) Wenn wir die Taste erneut drücken, leuchtet die Anzeige  und das äußere Gitter bewegt sich von oben nach unten.
- d) Mit einem erneuten Tastendruck werden beide Anzeigen  und  eingeschaltet und beide Gitter bewegen sich gleichzeitig.
- e) Um die Schwingung der Gitter zu stoppen, drücken Sie erneut die OSC-Taste.

## BETRIEBSARTEN

MODE

### 4- MODE-Taste

Drücken Sie die MODE-Taste, um zwischen Schlafmodus (Sleep-Mode), Naturmodus (Natural- Mode) und BOOST-Funktion zu wählen.



**Ruhemodus:** Der Kühler arbeitet mit niedriger Geschwindigkeit und stoppt in jedem 40-Sekunden-Intervall für 2 Sekunden.



**Natürlicher Modus:** Der Kühler arbeitet 6 Sekunden lang bei hoher Geschwindigkeit, weitere 6 Sekunden bei mittlerer Geschwindigkeit und 6 Sekunden bei niedriger Geschwindigkeit. Als Nächstes wird es für 3



Sekunden angehalten.

**BOOST-Funktion:** Der Kühler läuft für 20 Minuten mit hoher Geschwindigkeit und kehrt automatisch in den Standby-Modus zurück.

***Wenn diese Funktion aktiviert ist, können nur die MODE-Taste und die ON / OFF-Taste aktiviert werden. Die übrigen Funktionen sind gesperrt.***

TIMER

### 5- TIMER OFF-Taste

a) Drücken Sie die TIMER-Taste, um die gewünschte Programmierzeit auf 1 bis 8 Stunden einzustellen (Sie können 1 Stunde, 2 Stunden, 4 Stunden und 8 Stunden einstellen).

b) Drücken Sie die TIMER-Taste einmal, um die Einstellung auf das nächste Zeitfenster zu ändern.

c) Die Verdampfung arbeitet kontinuierlich, wenn keine Zeitanzeige leuchtet.

HEAT

### 6- HEAT-Taste

Drücken Sie die HEAT-Taste, um 2 verschiedene Heizungsgeschwindigkeiten auszuwählen.

a) Einmal drücken, "Lo" leuchtet, um die niedrige Geschwindigkeit der Heizung zu wählen.

b) Drücken Sie zweimal. "Hi" leuchtet für eine hohe Heizungsgeschwindigkeit.

Der Lüfter läuft nach dem Ausschalten des Heizknopfes 80 Sekunden lang weiter.



## BETRIEBSARTEN



### 7- Anti-Mücken-Funktion

Vergewissern Sie sich vor dem Drücken der Anti-Mücken-Funktion, dass das Abfallfach korrekt installiert ist (BILD 1).

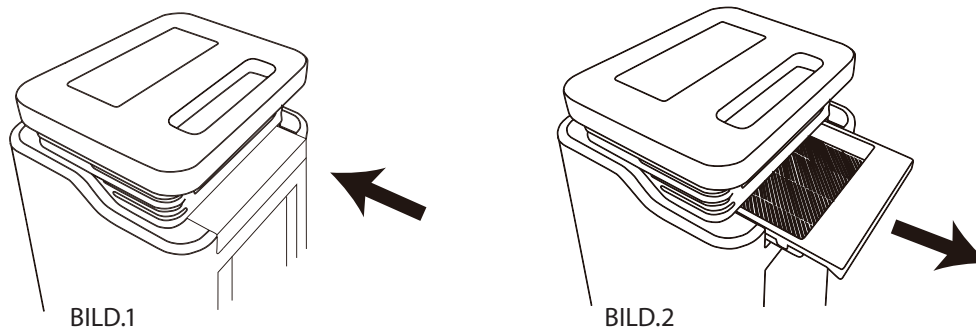

- Wenn das Abfallfach nicht richtig installiert ist (ABB. 2), kann diese Funktion nicht aktiviert werden und es ertönen 3 Warntöne.
- Wenn das Fach korrekt installiert ist, drücken Sie die Anti-Mücken-Taste. Nach 1 Minute wird die Funktion aktiviert.
- Überprüfen Sie das Abfallfach regelmäßig, um Ablagerungen zu entfernen.

**WICHTIG: SCHALTEN SIE DAS GERÄT AUS, BEVOR SIE DEN FACH ENTFERNEN.**



### 8-COOL

- Stellen Sie sicher, dass der Wasserstand zwischen MAX und MIN liegt (BILD 3).
- Drücken Sie die COOL-Taste. Die Kaltanzeige leuchtet auf und das Gerät beginnt, Wasser zu pumpen, um die Luft in den Raum abzuleiten.

BILD.3

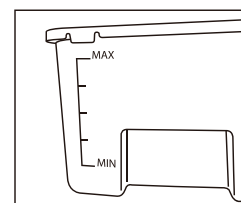

### FERNBEDIENUNG

- Entfernen Sie vor der Verwendung der Fernbedienung den Kunststoffschutz von der Batterie.
- Die Steuerfunktionen funktionieren genauso wie das Steuerfeld.

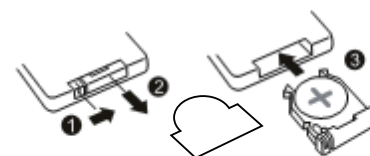

## HINWEIS:

1- Füllen Sie den Tank, bevor Sie die Frischluftfunktion verwenden. Wenn das Wasser im Wassertank zu einem niedrigen Niveau oder ohne Wasser ist, wird diese Funktion erst aktiviert, wenn der Tank mit Wasser gefüllt ist.

2- Die Verdunstungsklimaanlage kann ohne Wasser als normaler elektrischer Lüfter verwendet werden, ohne den COOL-Modus zu verwenden.

## REINIGUNG UND WARTUNG

SCHALTEN SIE VOR DER REINIGEN DES GERÄTS DEN STECKER AUS, um die Gefahr eines elektrischen Schlags zu vermeiden.

Um die Lebensdauer des Produkts zu verlängern und die bestmögliche Leistung zu gewährleisten, wird empfohlen, das Gerät regelmäßig zu reinigen.

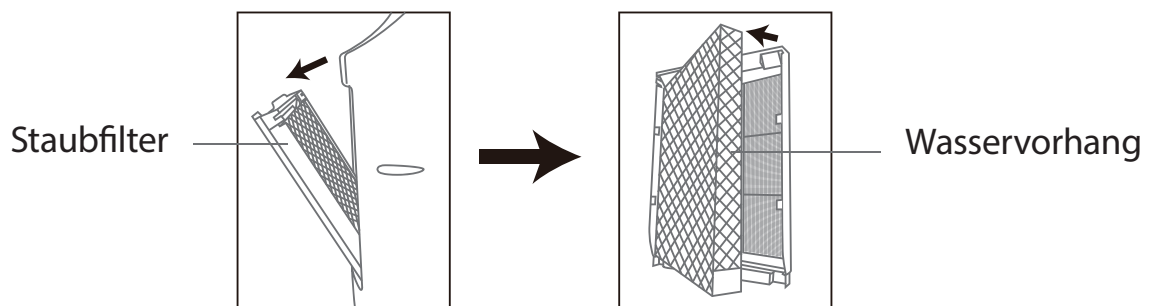

### 1- Allgemeine Reinigung

Verwenden Sie kein Benzin, Lösungsmittel oder andere chemische Produkte zur Reinigung und Wartung. Verwenden Sie zur Reinigung ein weiches Tuch.

### 2- Filterreinigung

Entfernen Sie den Staubfilter und waschen Sie ihn mit einer weichen Bürste oder einem Tuch unter fließendem Wasser ab.

### 3- Reinigung des Wassertanks.

Entfernen Sie den Wassertank, indem Sie daran ziehen. Bevor der Tank vollständig herausgefahren ist, heben Sie ihn an, um den Locator von der darunter befindlichen Klemme zu lösen. Verwenden Sie zur Reinigung ein feuchtes Tuch mit neutralem Reinigungsmittel. Spülen Sie unter fließendem Wasser, trocknen Sie den Tank und setzen Sie ihn wieder ein.

### 4- Reinigen Sie das Insektenabfallfach.

Nehmen Sie das Tablett heraus. Reinigen Sie den Abfall und reinigen Sie das Fach mit einem neutralen Reinigungsmittel. Trocknen Sie das Fach, bevor Sie es erneut installieren.

## HINWEIS:

- 1- Das Sicherheitssystem schaltet das Gerät aus, wenn Sie während des Betriebs die hintere Abdeckung entfernen.
- 2- Um einen guten Befeuchtungs- und Reinigungszustand zu gewährleisten, reinigen Sie den Filter häufig.
- 3- Tauchen Sie das Gerät, das Netzkabel oder den Stecker niemals in Wasser.
- 4- Versuchen Sie nicht, das Gerät selbst zu reparieren. Bringen Sie das Gerät IMMER zur Reparatur zu einem technischen Service.

## PROBLEMBEHANDLUNG

FEHLER	MÖGLICHE URSACHEN	LÖSUNGEN
Es tritt keine Luft aus dem Gerät aus.	Es gibt keinen Strom. Es ist nicht verbunden. Möglicherweise ist ein Stück beschädigt.	Stellen Sie sicher, dass es an die Stromversorgung angeschlossen ist. Drücken Sie MODE. Bringen Sie das Gerät zum technischen Service.
Das Gerät kann nicht ausgeschaltet werden.	Sie haben die "ON / OFF"-Taste nicht gedrückt. Die Sicherheitsvorrichtung ist gesprungen. Möglicherweise ist ein Stück beschädigt.	Drücken Sie die "ON / OFF"-Taste, um das Gerät auszuschalten. Überprüfen Sie, ob die Filter richtig positioniert sind. Bringen Sie das Gerät zum technischen Service.
Das Gerät hat ein seltsames Geräusch.	Ein seltsamer Gegenstand hat sich eingeschlichen. Der Motor ist beschädigt.	Entfernen Sie mögliche Objekte (falls vorhanden). Bringen Sie das Gerät zum technischen Service.
Der COOL-Modus (Luftbefeuchter) funktioniert nicht.	Niedriger Wasserstand im Wassertank. Die innere Wasserleitung wurde freigegeben. Die Pumpe ist möglicherweise beschädigt.	Füllen Sie den Wassertank. Schließen Sie die Wasserleitung wieder an. Bringen Sie das Gerät zum technischen Service.
Die Gitter oszillieren nicht.	Der Motor ist beschädigt.	Bringen Sie das Gerät zum technischen Service.
Die Luft kommt nicht kalt heraus.	Der hintere Filter kann durch Staub verstopft sein. Es gibt nicht genug Wasser. Kaltlufttaste nicht gedrückt.	Waschen Sie den hinteren Filter. Füllen Sie Wasser in den Tank. Drücken Sie die COOL-Taste. Filter austauschen.
Der Anti-Mücken-Modus funktioniert nicht.	Das Abfallfach ist nicht installiert.	Entfernen Sie das Fach und installieren Sie es erneut.

## LAGERUNG

Befolgen Sie die folgenden Anweisungen, um das Gerät zu lagern:

- 1- Trennen Sie das Gerät von der Steckdose und wickeln Sie das Netzkabel in die horizontalen hinteren Halterungen ein.
- 2- Leeren Sie den Wassertank.
- 3- Decken Sie die Verdunstung mit einem dünnen Tuch ab, wenn Sie es längere Zeit nicht verwenden.
- 4- Das Gerät sollte an einem trockenen Ort aufbewahrt werden, der für Kinder nicht zugänglich ist.

## PRODUKTSPEZIFIKATIONEN

Spannung: 220-240 V / 50 Hz

Leistung: 60W (Kalt)

600W / 1500W (Wärme)

Wassertankinhalt: 5,5 l

Maße: 290 X 295 X 735 mm

Gewicht des Produkts: 7,0 kg.

## Wichtig:

- 1- Das Gerät ist nur für den häuslichen Gebrauch bestimmt.**
- 2- Gewerbliche Anwender erhalten nicht die regelmäßige Garantie gemäß den Bedingungen der Garantiekarte.**
- 3- Um die maximale Kühlleistung des Geräts zu erhalten, müssen Sie den Filter jährlich oder zu Beginn jeder Kampagne austauschen.**





**HAVERLAND®**

**Marsan Industrial S.A.**

Av. San Martín de Valdeiglesias, 2  
28922 Alcorcón, Madrid

Tel: 916427020

Fax: 916191950

Email: [info@haverland.com](mailto:info@haverland.com)

**HAVERLAND UK Limited**

Challenge House

Sherwood Drive

Bletchley

MK3 6dp

Tel: 0330 3651940

Fax: 01672 811944

Email: [haverland@haverland.co.uk](mailto:haverland@haverland.co.uk)

[www.haverland.com](http://www.haverland.com)

[www.haverland.co.uk](http://www.haverland.co.uk)