

Taladro de impacto

HYBT0191

Manual del Usuario



PARA SU SEGURIDAD

Lea y entienda este manual antes de usar la máquina. Conserve este manual para futuras referencias.



HYUNDAI

Bajo licencia de HYUNDAI CORPORATION, KOREA

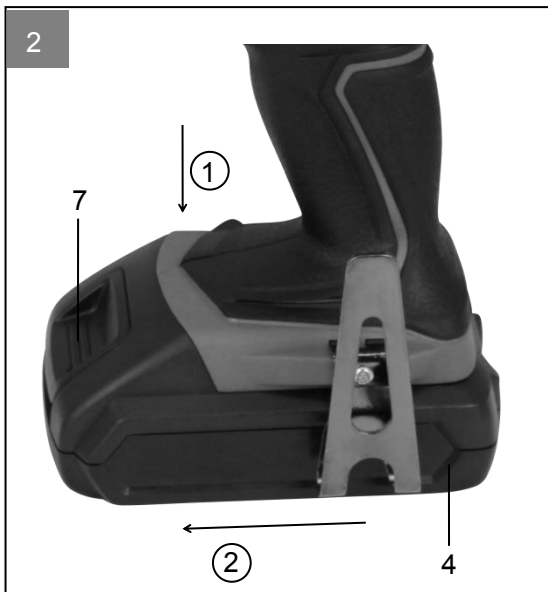
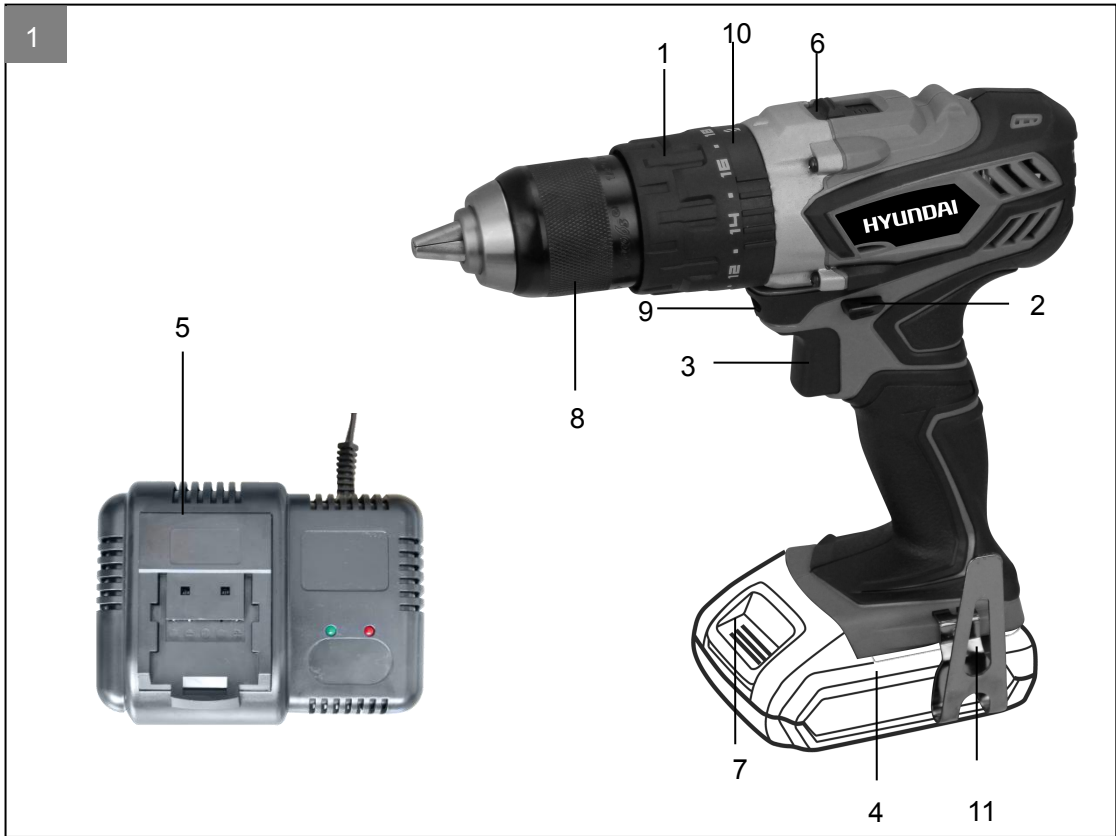



Tabla de contenidos

1. Normas de seguridad
2. Disposición y artículos suministrados
3. Uso adecuado
4. Datos técnicos
5. Antes de arrancar
6. Operación
7. Limpieza, mantenimiento y pedido de repuestos
8. Eliminación y reciclaje
9. Almacenamiento
10. Indicador del cargador



¡Peligro! - Leer las instrucciones de uso para reducir el riesgo.

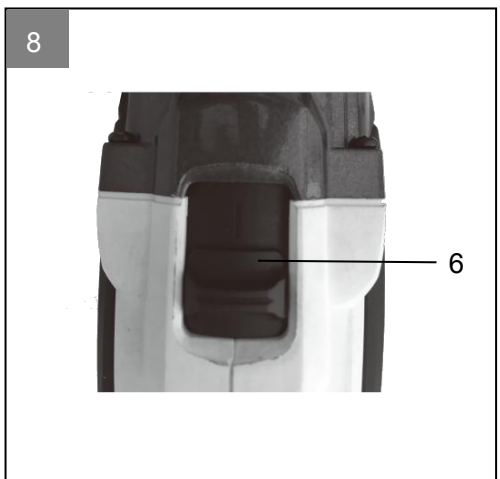
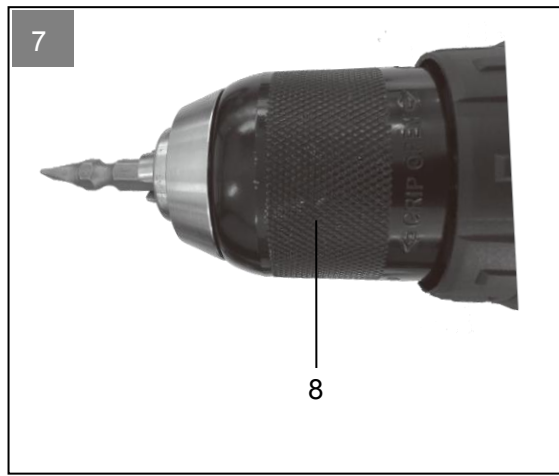
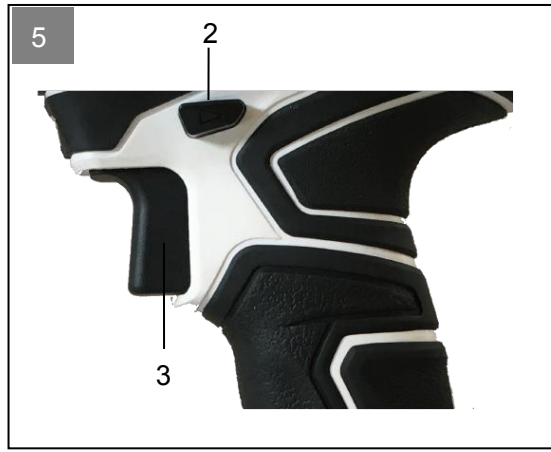
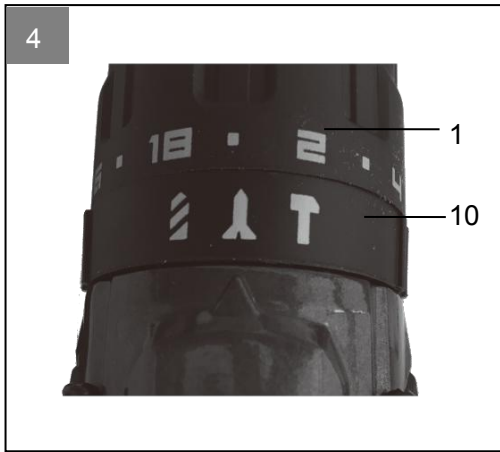

¡Precaución! Utilice orejeras. Los impactos del ruido pueden dañar a la audición.



¡Precaución! Use una máscara respiratoria. Cuando se trabaja en madera y otros materiales se puede generar polvo que daña la salud. ¡Nunca utilice el dispositivo para trabajar con materiales que contengan amianto!



¡Precaución! Use gafas de seguridad. Las chispas generadas durante el trabajo o las astillas, las virutas y el polvo emitidos por el dispositivo pueden causar la pérdida de la vista.



Este protector de seguridad está diseñado para lijar / moler.



Este protector de seguridad está diseñado para cortar y rectificar / lijar. (no incluidos en los artículos suministrados)



Almacene la batería sólo en locales secos con una temperatura ambiente de + 10°C a + 40°C. Coloque solamente las baterías cargadas en el almacén (cargadas por lo menos 40%). (no incluidos en los artículos suministrados)

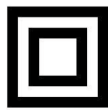

Clase de seguridad II



Para uso en cuartos secos solamente.

¡Peligro!

Al utilizar el equipo, se deben tener en cuenta algunas precauciones de seguridad para evitar lesiones y daños. Lea detenidamente las instrucciones de funcionamiento y las normas de seguridad. Guarde este manual en un lugar seguro, para que la información esté disponible en todo momento. Si entrega el equipo a otra persona, entregue también estas instrucciones de funcionamiento y las normas de seguridad. No podemos aceptar ninguna responsabilidad por daños o accidentes que surjan por no seguir estas instrucciones y las normas de seguridad.

1. Normas de seguridad

La información de seguridad correspondiente se encuentra en el folleto adjunto.

¡Peligro!

Lea todas las normas e instrucciones de seguridad. Cualquier error cometido en el cumplimiento de las normas e instrucciones de seguridad puede provocar una descarga eléctrica, incendio y/o lesiones graves.

Mantenga todas las normas e instrucciones de seguridad en un lugar seguro para referencias futuras.

2. Disposición y artículos suministrados**2.1 Disposición (Fig. 1)**

1. Selector de par
2. Interruptor de cambio
3. Interruptor ON/OFF
4. Batería
5. Cargador de batería
6. Interruptor selector de la 1ª y 2ª marcha
7. Botón pulsador
8. Mandril de taladro
9. Lámpara LED
10. Clip de sujeción extraíble

2.2 Artículos suministrados

Compruebe que el artículo esté completo como se especifica en el volumen de suministro. Si faltan piezas, póngase en contacto con nuestro centro de servicio o con la sucursal más cercana de la tienda de bricolaje en la que realizó su compra a más tardar dentro de 5 días hábiles después de adquirir el artículo y previa presentación de una factura de compra válida. Además, consulte la tabla de garantía de las disposiciones de garantía al final de las instrucciones de funcionamiento.

- Abra el embalaje y saque el equipo con cuidado.
- Retire el material de embalaje y cualquier aparato de embalaje y/o frenos de transporte (si está disponible).
- Compruebe si todos los artículos han sido suministrados.
- Inspeccione el equipo y los accesorios para ver si hay daños en el transporte.
- Si es posible, guarde el embalaje hasta el final del período de garantía.

¡Importante!

El equipo y material de embalaje no son juguetes. No deje que los niños jueguen con bolsas de plástico, láminas o piezas pequeñas. ¡Existe el peligro de tragar o sofocar!

- Taladro de impacto
- Cargador de baterías (no incluido en el suministro con Art. No.HYBT0191)
- Paquete de baterías (no incluido en el suministro con el número de artículo HYBT0191)
- 1 Broca de doble extremo
- Instrucciones de funcionamiento originales

3. Uso adecuado

El taladro inalámbrico está diseñado para apretar y desenroscar tornillos, así como para taladrar madera, metal y plástico.

El equipo debe ser usado solamente para el propósito prescrito.

Cualquier otro uso se considera un caso de uso indebido. El usuario / operador y no el fabricante serán responsables por cualquier daño o lesión de cualquier tipo causado como resultado de esto.

Tenga en cuenta que nuestro equipo no ha sido diseñado para su uso en aplicaciones comerciales, comerciales o industriales. Nuestra garantía se anulará si la máquina se utiliza en negocios comerciales, comerciales o industriales o para fines equivalentes.

4. Datos técnicos

Alimentación de tensión	18 V d.c.
Velocidad de ralentí:	0-400 / 0-1500 / min
Ajustes de par:	18 + 1 + 1
Rotación hacia adelante y atrás	sí
Ancho de sujeción del mandril	máx. 13 mm
Tensión salida cargador batería:	18 V d. do.
Corriente de salida del cargador:	2,5 A
Tensión de red para el cargador:	100-240V ~ 50Hz
Tipo de batería:	ión de litio
Número de células de la batería:	5/10
Capacidad de la batería:	2.0 / 4.0 Ah
Peso.....	1,6 kg
Max. diámetro del tornillo:	6 mm

El diámetro máximo del tornillo indica el diámetro del tornillo que se puede atornillar en madera.

El diámetro del tornillo puede variar dependiendo del tipo de madera.

¡Peligro!

Sonido y vibración

Los valores de sonido y vibración se midieron de acuerdo con EN 60745

Nivel de presión sonora LpA	88,9 dB (A)
Incertidumbre de KpA	3 dB
Nivel de potencia acústica LWA	99,9 dB (A)
Incertidumbre de KWA	3 dB

Utilice orejeras.

El impacto del ruido puede causar daño a la audición. Valores de vibración totales (suma vectorial de tres direcciones) determinados de acuerdo con EN 60745.

Perforación en metal

Valor de emisión de vibraciones ah = 1.617 m/s²
K incertidumbre = 1,5 m/s²

Atornillado sin acción de martillo

Valor de emisión de vibraciones ah = 1.351 m/s²
K incertidumbre = 1,5 m/s²

Taladrado de impacto en hormigón

Valor de emisión de vibraciones ah, ID = 13.141 m/s²
Incertidumbre K = 1,5 m/s²

El valor de vibración especificado se estableció de acuerdo con un método de ensayo estandarizado. Puede cambiar de acuerdo a cómo se usa el equipo eléctrico y puede exceder el valor especificado en circunstancias excepcionales.

El valor de vibración especificado se puede utilizar para comparar el equipo con otras herramientas eléctricas.

El valor de vibración especificado se puede utilizar para la evaluación inicial de un efecto perjudicial.

Mantenga las emisiones de ruido y vibraciones a un mínimo.

- Utilice sólo electrodomésticos que funcionen perfectamente orden.
- Mantenga y limpie el aparato regularmente.
- Adapte su estilo de trabajo al aparato.
- No sobrecargue el aparato.
- Haga reparar el aparato siempre que sea necesario.
- Apague el aparato cuando no esté en uso.
- Use guantes protectores.

¡Precaución!

Riesgos residuales

Incluso si utiliza esta herramienta eléctrica de acuerdo con las instrucciones, ciertos riesgos residuales no pueden ser descartados. Pueden surgir los siguientes peligros en relación con la construcción y disposición del equipo:

1. Daño pulmonar si no hay máscara de protección protectora adecuada usado.
2. Daño a la audición si no hay protección auditiva adecuada.
3. Daños para la salud causados por las vibraciones del brazo de la mano si el equipo se utiliza durante un período prolongado o no es guiado y mantenido adecuadamente.

Limite el tiempo de funcionamiento.

Se deben considerar todas las etapas del ciclo de funcionamiento (por ejemplo, tiempos en los que las herramientas eléctricas están apagadas y los tiempos en los que la herramienta está conectada pero funciona sin carga).

5. Antes de iniciar el equipo

Asegúrese de leer la siguiente información antes de usar su destornillador inalámbrico por primera vez:

1. Cargue la batería con el cargador suministrado. Una batería vacía requiere un período de carga de aproximadamente 1-2 horas (depende de la capacidad de la batería).
2. Solamente utilice siempre brocas afiladas y brocas de destornillador que sean adecuadas para el propósito y en condiciones impecables.
3. Siempre compruebe si hay cables eléctricos ocultos y tuberías de gas y agua al perforar y atornillar paredes.

6. Operación

6.1 Carga de la batería LI (Fig. 2-3)

1. Retire la batería (4) del mango, presionando hacia abajo los botones de presión (7).
2. Compruebe que la tensión de red sea la misma que la indicada en la placa de características del cargador de baterías. Inserte el enchufe de alimentación del cargador (5) en la toma de corriente. El LED verde se encenderá.
3. Empuje el paquete de baterías al cargador de baterías. En la sección 10 "Indicador del cargador" encontrará una tabla con una explicación del indicador LED del cargador.

Si la batería no se carga, por favor comprobar:

- si hay tensión en la toma de corriente
- si hay contacto adecuado en los contactos de carga del cargador.

Si la batería todavía no se carga, por favor devuelva el cargador y el paquete de baterías a nuestro Departamento de Servicio al Cliente. Para asegurarse de que el paquete de baterías LI proporciona un servicio prolongado, debe tener cuidado de recargarlo rápidamente. Debe recargar la batería cuando note que la energía del destornillador inalámbrico cae.

6.2 Ajuste del par (Fig. 4 / Pos. 1)

¡Importante! La herramienta debe estar parada cuando ajuste el par con el anillo de ajuste.

El destornillador inalámbrico está equipado con un selector mecánico de par.

El par para un tamaño específico de tornillo se selecciona con el collar de ajuste (1). El par correcto depende de varios factores:

- sobre el tipo y dureza del material en cuestión
- en los tornillos de tipo y longitud utilizados
- sobre los requisitos que deben cumplir los tornillos articulación.

El embrague se desengancha con un sonido de rejilla para indicar cuándo se alcanza el par de ajuste.

6.3 Perforación (Fig. 4 / Punto 1)

Para realizar la perforación, mueva el collarín al último paso "Taladro".

En este ajuste, el embrague deslizante está inactivo.

El par máximo está disponible en el modo de perforación.

6.4 Interruptor de avance / retroceso (Fig. 5 / Pos. 2)

Con el interruptor deslizante encima del interruptor de encendido / apagado puede seleccionar el sentido de rotación del taladro / destornillador accionado por batería y asegurarlo contra el encendido accidental. Puede elegir entre la rotación en sentido horario y antihorario. Para evitar dañar el engranaje, es aconsejable cambiar el sentido de rotación sólo cuando la herramienta está parada. El interruptor de encendido / apagado se bloquea cuando el interruptor deslizante está en la posición central.

6.5 Interruptor de encendido/apagado (Fig. 5 / Pos. 3)

El control de velocidad infinitamente variable es posible con el interruptor de encendido/apagado. Cuanto más se oprima el interruptor, mayor será la velocidad del taladro/destornillador accionado por batería.

6.6 Cambio de 1ª marcha a 2ª marcha (Fig. 6 / Pos. 6)

Puede trabajar a una velocidad más alta o más baja dependiendo de la posición del selector. Para evitar dañar el reductor, sólo debe cambiar los engranajes cuando la herramienta se haya detenido.

6.7 Lámpara LED (Fig. 7 / Punto 9)

La lámpara LED (9) se puede utilizar en condiciones de poca iluminación para iluminar el área donde desea perforar o atornillar. La lámpara LED (9) se encenderá automáticamente tan pronto como presione el interruptor ON/OFF (3).

6.8 Cambiar la herramienta (Fig. 8)

Importante. Coloque el conmutador (2) en su posición central cuando realice cualquier trabajo (por ejemplo, cambiar la herramienta, trabajos de mantenimiento, etc.) en el destornillador inalámbrico.

- El destornillador inalámbrico está provisto de un mandril (8) con un tope automático.
- Abrir el mandril (8). La abertura del mandril debe ser lo suficientemente grande como para sujetar la herramienta (broca o punta de destornillador).
- Seleccione la herramienta adecuada. Empuje la herramienta lo más lejos posible hacia la abertura del mandril.
- Apriete el portabrocas (8) y compruebe que la herramienta está bien asegurada.

6.9 Destornillado

Recomendamos el uso de tornillos autocentrantes (por ejemplo, tornillos de estrella, tornillos de cabeza rebajada) diseñados para un trabajo fiable. Asegúrese de usar un poco que coincida con el tornillo en forma y tamaño. Ajuste el par, según se describe en otras partes de este manual de instrucciones, para adaptarse al tamaño del tornillo.

6.10 Clip de sujeción desmontable (Fig. 1 / Item 10)

Cuando está montado el clip de sujeción (10), el equipo puede colgarse, p. en un cinturón. El clip de sujeción desmontable se puede enroscar en el lado izquierdo o derecho del equipo.

El montaje es posible pero no necesario.

7. Limpieza, mantenimiento y pedido de repuestos

Siempre desconecte el enchufe de la red antes de trabajo de limpieza.

7.1 Limpieza

- Mantenga todos los dispositivos de seguridad, salidas de aire y la carcasa del motor libres de suciedad y polvo lo más lejos posible. Limpie el equipo con un paño limpio o soplarlo con aire comprimido a baja presión.
- Le recomendamos que limpie el dispositivo inmediatamente cada vez que haya terminado de usarlo.
- Limpie el equipo regularmente con un paño húmedo y un poco de jabón suave. No utilice detergentes o disolventes; estos podrían atacar las partes de plástico del equipo. Asegúrese de que no pueda filtrarse agua en el dispositivo. La entrada de agua en una herramienta eléctrica aumenta el riesgo de una descarga eléctrica.

7.2 Mantenimiento

No hay partes dentro del equipo que requieran mantenimiento adicional.

7.3 Solicitud de repuestos:

Sírvase citar los siguientes datos cuando solicite piezas de repuesto:

- Tipo de máquina
 - Número de artículo de la máquina
 - Número de identificación de la máquina
 - Número de pieza de repuesto de la pieza requerida
- Para obtener nuestros últimos precios e información, visite www.grvpower.com

8. Eliminación y reciclaje

El equipo se suministra en embalaje para evitar que se dañe durante el transporte. Las materias primas de este embalaje pueden ser reutilizadas o recicladas. El equipo y sus accesorios están hechos de varios tipos de materiales, tales como metal y plástico. Nunca coloque equipo defectuoso en su basura doméstica. El equipo debe ser llevado a un centro de recogida adecuado para la eliminación adecuada. Si no sabe el paradero de tal punto de recolección, debe preguntar en las oficinas de su consejo local.

9. Almacenamiento

Guarde el equipo y los accesorios fuera del alcance de los niños en un lugar oscuro y seco por encima de la temperatura de congelación. La temperatura de almacenamiento ideal es entre 5 y 30 ° C. Guarde la herramienta eléctrica en su embalaje original.

10. Indicador del cargador

Estado del indicador		Explicaciones y acciones
LED Rojo	LED Verde	
Off	On	<p>Listo para usar</p> <p>El cargador está conectado a la red y está listo para su uso; no hay batería en el cargador.</p>
Flash	On	<p>Cargando</p> <p>El cargador está cargando la batería en modo de carga rápida.</p>
On	On	<p>Totalmente cargado</p> <p>Acción:</p> <p>Saque la batería del cargador. Desconecte el cargador de la red eléctrica.</p>
Off	Off	<p>Culpa:</p> <p>La carga ya no es posible. La batería está defectuosa.</p> <p>Acción:</p> <p>Nunca cargue una batería defectuosa. Saque la batería del cargador.</p>



Sólo para los países de la UE

Nunca coloque ninguna herramienta eléctrica en su basura doméstica.

Para cumplir con la Directiva Europea 2012/19 / UE relativa a los equipos eléctricos y electrónicos antiguos y su aplicación en las legislaciones nacionales, las viejas herramientas eléctricas deben separarse de otros residuos y eliminarse de manera respetuosa con el medio ambiente, por ejemplo llevándolo a un depósito de reciclaje.

Reciclaje alternativo a la solicitud de devolución:

Como alternativa a devolver el equipo al fabricante, el propietario del equipo eléctrico debe asegurarse de que el equipo se desecha apropiadamente si ya no quiere mantener el equipo.

Los equipos antiguos pueden ser devueltos a un punto de recogida adecuado que dispondrá del equipo de acuerdo con las regulaciones nacionales de reciclaje y eliminación de residuos. Esto no se aplica a los accesorios o auxiliares sin componentes eléctricos suministrados con el equipo antiguo.

La reimpresión o reproducción por cualquier otro medio, en su totalidad o en parte, de la documentación y documentos que acompañan a los productos, sólo se permite con el consentimiento expreso de GRV POWER PRODUCTS.

Sujeto a cambios técnicos.

Este envío contiene baterías de iones de litio.

Conforme con la disposición especial 188, este envío no está sujeto a los reglamentos ADR. Tratar con cuidado.

Peligro de ignición en caso de daños en el paquete de envío. Si el paquete de envío está dañado: Revisar y, si es necesario, reembalar. Para más información contactar con: T: +34 972 673 836

Servicio de información

Contamos con socios de servicio competentes en todos los países mencionados en el certificado de garantía cuyos datos de contacto también se pueden encontrar en el certificado de garantía. Estos socios le ayudarán con todas las solicitudes de servicio, como reparaciones, pedidos de piezas de repuesto y de desgaste o la compra de consumibles.

Tenga en cuenta que las siguientes piezas de este producto están sujetas a desgaste normal o natural y que, por lo tanto, también se requieren las siguientes partes para su uso como consumibles.

Categoría	Ejemplo
Piezas de desgaste *	Porta brocas, Batería
Consumibles*	Brocas
Partes faltantes	

* No necesariamente incluido en el volumen de suministro!

En el caso de defectos o defectos, registre el problema en Internet en www.grvpower.com. Asegúrese de proporcionar una descripción precisa del problema y de responder a las siguientes preguntas en todos los casos:

- ¿El equipo funcionó o era defectuoso desde el principio?
- ¿Notó algo (síntoma o defecto) antes del fallo?
- ¿Qué mal funcionamiento tiene el equipo en su opinión (síntoma principal)?

Describa este mal funcionamiento.



Importado por:

GRV POWER PRODUCTS, S.L.

Pol Ind. La Coromina

Av. Àlguema 8 A

17771 Santa Llogaia d'Àlguema (Girona)

T: +34 972 673 836 · F: +34 972 980 929

www.grvpower.com

HYUNDAI