



- FR** Débroussailleuse À Batterie 33cm
- ES** Desbrozadora De Batería 33 cm
- PT** Roçadora A Bateria 33 cm
- IT** Decespugliatore A Batteria 33 cm
- EL** Θαμνοκοπτικό με μπαταρία 33 cm
- PL** Akumulatorowa kosa 33 cm
- RU** Аккумуляторный Кусторез 33см
- KZ** Аккумуляторлы бұта кескіш 33см
- UA** Акумуляторний Кущоріз 33см
- RO** Cositoare Pentru Tufe Cu Acumulator 33 cm
- EN** Battery Brush Cutter 33cm

EAN : 3276000660156

- | | | | |
|--|---|---|--|
| FR Notice de Montage, Utilisation et Entretien | ES Instrucciones de Montaje, Utilización y Mantenimiento | PT Instruções de Montagem, Utilização e Manutenção | IT Istruzioni per l'Installazione, l'Uso e la Manutenzione |
| EL Εγχειρίδιο συναρμολόγησης, χρήσης και συντήρησης | PL Instrukcja Montażu, Użytkowania i Konserwacji | RU Руководство По Сборке и Эксплуатации | KZ Жинау, пайдалану және техникалық қызмет көрсету нұсқаулығы |
| UA Керівництво По Збірці і Експлуатації | RO Manual asamblare, utilizare și întreținere | EN Assembly - Use - Maintenance Manual | |



Mentions Légales & Consignes de Sécurité / Instrucciones Legales y de Seguridad / Avisos Legais e Instruções de Segurança / Istruzioni Legali e di Sicurezza / Νομικό σημείωμα και οδηγίες ασφαλείας / Uwagi Prawne i Instrukcja Bezpieczeństwa / Руководство По Технике Безопасности и Правовым нормам / Техникасы бойынша нускаулығы қауіпсіздік және құқықтық қамтамасыз ету / Керівництво з Техніки Безпеки і Правовим нормам / Manual privind siguranța și aspectele juridice / Avisos Legais e Instruções de Segurança / Legal & Safety Instructions



004 → 309



Montage / Montaje / Montagem / Montaggio / Συναρμολόγηση / Montaż / Сборка / Монтаждау / Збірка / Montaj / Montagem / Assembly



311 → 317



Préparation / Preparación / Preparação / Preparazione / Προϊομοασι / Przygotowanie / Подготовкa / Дайындау / Підготування / Pregătire / Preparação / Preparation



318 → 319



Utilisation / Utilización / Utilização / Uso / Χρήση / Użytkowanie / Использование / Пайдалану / Використання / Utilizare / Utilização / Use



320 → 322



Entretien / Mantenimiento / Manutenção / Manutenzione / Συντήρηση / Konserwacja / Уход / Қызмет көрсету / Догляд / Întreținere / Manutenção / Maitenance



323 → 326



Hivernage / Durante el invierno / Preparação para o inverno / Rimessaggio / Αποθήκευση το χειμώνα / Przechowywanie / Зимний период / Қысқы мерзімде сақтау / Зимовий період / Păstrare pe perioada iernii / Durante o inverno / Winter storage



327



Introduction

Nous vous remercions d'avoir choisi ce produit. Pendant la conception et la fabrication de nos produits, nous faisons notre maximum pour garantir une excellente qualité et la satisfaction des besoins des utilisateurs. Le respect du mode d'emploi permet d'optimiser la durée de vie

IMPORTANT ! AFIN D'OBTENIR UNE SATISFACTION MAXIMALE AVEC CE PRODUIT LORS DE SON INSTALLATION, DE SON UTILISATION ET DE SON ENTRETIEN, NOUS VOUS CONSEILLONS DE LIRE ATTENTIVEMENT CE MODE D'EMPLOI AVANT D'UTILISER LE PRODUIT. VEUILLEZ NOTER LES AVERTISSEMENTS DE BASE RELATIFS À LA SÉCURITÉ DANS CE MODE D'EMPLOI ET CONSERVEZ LE MODE D'EMPLOI POUR CONSULTATION ULTÉRIEURE.



IMPORTANT, CONSERVEZ LE MODE D'EMPLOI POUR TOUTE CONSULTATION ULTÉRIEURE : LISEZ ATTENTIVEMENT CE MODE D'EMPLOI

Table des matières

- | | |
|---|----------------------------------|
| 1. Usage conforme de la débroussailleuse sans fil 33 cm | 6. Hivernage |
| 2. Consignes de sécurité | 7. Rangement |
| 3. Caractéristiques techniques | 8. Entretien |
| 4. Montage | 9. Fin du cycle de vie |
| 5. Transport | 10. Garantie |
| | 11. Déclaration de conformité CE |

1. USAGE CONFORME DE LA DÉBROUSSAILLEUSE SANS FIL 33 CM

Ce produit est conçu exclusivement pour un usage en extérieur, il ne doit en aucun cas être utilisé à l'intérieur d'un bâtiment. Cette débroussailleuse coupe-herbe sans fil est uniquement conçue pour être utilisée dans des conditions sèches et bien éclairées. Cette débroussailleuse est uniquement destinée à la coupe de l'herbe, des mauvaises herbes légères et des bordures, ainsi qu'au taillage décoratif autour des arbres, des clôtures etc. Ne l'utilisez pas à d'autres fins. La capacité de coupe maximale doit être respectée. Ne coupez pas des branches dépassant la capacité maximale spécifiée. Ne l'utilisez pas à d'autres fins. Ce produit n'est pas destiné à être utilisé par les enfants, les personnes aux capacités physiques, sensorielles ou mentales réduites, les personnes sans expérience ni connaissance ou les personnes n'ayant pas lu les présentes consignes utiliser l'outil. Les réglementations locales peuvent définir un âge minimal pour l'opérateur.

Une fois le déballage terminé, vérifiez que le produit est complet et qu'il dispose de tous ses accessoires (le cas échéant). Si le produit est endommagé ou présente un défaut, ne l'utilisez pas et retournez-le à votre revendeur.

Si vous donnez le produit à une tierce personne, veuillez également lui donner le présent mode d'emploi.

Gardez à l'esprit que notre équipement n'a pas été conçu pour des applications commerciales, marchandes ou industrielles. Notre garantie sera annulée si l'appareil est utilisé à des fins commerciales, industrielles ou marchandes, ou à des finalités équivalentes. Ce produit a été conçu pour être utilisé pendant une période de 6 ans (durée de vie prévue).

2. CONSIGNES DE SÉCURITÉ

2.1 CONSIGNES DE SÉCURITÉ GÉNÉRALES

- Ne faites pas fonctionner la débroussailleuse près des enceintes en verre, des voitures, des camions, des puits de lumière, des rebords, etc. sans ajuster correctement la portée du jet.
- Ne forcez pas sur l'outil et ne le mettez pas en surcharge. Il fonctionnera mieux et sera plus sûr lorsqu'il sera utilisé à l'allure pour laquelle il a été conçu.
- Si le produit est déjà assemblé, veuillez vous assurer que toutes les vis sont bien serrées avant de l'utiliser. Si vous devez assembler le produit, veuillez vous assurer lors de l'ouverture de l'emballage que tous les éléments nécessaires à l'installation du produit ont été fournis. Si le produit est endommagé ou s'il présente un défaut, ne l'utilisez pas et rapportez-le au magasin le plus proche.
- Le terme « outil électrique » dans les consignes de sécurité désigne votre outil électrique fonctionnant sur le secteur (filaire) ou sur batterie (sans fil).

2.2 SYMBOLES SUR LE PRODUIT



Conforme aux normes européennes : Ce symbole signifie que cet appareil est conforme à toutes les directives européennes applicables et qu'un test de conformité avec ces directives a été effectué.



Symbole de la circulation des produits sur le marché des États membres de l'union douanière.



Symbole de conformité ukrainien



Les produits électriques ne doivent pas être jetés avec les produits ménagers. Les produits électriques usagés doivent être collectés séparément et être éliminés dans des points de collecte prévus à cet effet. Contactez les autorités locales ou votre revendeur pour obtenir des conseils sur le recyclage.



Vous devez avoir lu et compris le mode d'emploi dans son intégralité avant d'utiliser le produit ; respectez tous les avertissements et toutes les consignes de sécurité.



Universel : compatible seulement avec Sterwins UP40, Lexman UP40 et Dexter UP40



Niveau de puissance acoustique garanti (testé conformément à la directive 2000/14/CE amendée par la directive 2005/88/CE).

FR



N'exposez pas le produit à la pluie ou à l'humidité.

ES



Lisez le mode d'emploi

PT



Portez des lunettes de sécurité.

IT

EL



Utilisez une protection appropriée pour les mains-bras et les jambes-pieds. Portez toujours des gants de sécurité anti-vibrations et des chaussures montantes anti-dérapantes pendant l'utilisation de l'outil.

PL



Portez une protection auditive.

RU



Portez un casque de protection.

KZ



Portez une tenue de protection.

UA



Prenez garde au rebond de la lame.

RO



Prenez garde aux objets projetés.

EN



N'essayez pas d'installer ou d'utiliser tout autre type de lame affichant ce symbole sur l'appareil.



Maintenez les autres personnes à distance.



La distance entre l'outil et les autres personnes doit être de 15 m au minimum.

2.3 SYMBOLES DANS CE MODE D'EMPLOI



Type et source de danger : Le non-respect de cet avertissement peut provoquer des blessures corporelles graves voire mortelles.



Type et source de danger : Ce symbole indique que le non-respect de cet avertissement peut occasionner des dommages sur l'appareil, sur l'environnement ou sur d'autres biens.



Remarque : Ce symbole indique des informations importantes pour mieux comprendre le produit.



Lisez le mode d'emploi : Ce symbole indique que vous devez lire attentivement le mode d'emploi.



Veuillez vous référer à l'illustration correspondante à la fin du mode d'emploi.



Retirez la batterie pendant le transport, l'entreposage, les travaux de réparation et le nettoyage.



Ce produit est recyclable. S'il n'est plus utilisable, veuillez le déposer dans un centre de recyclage de déchets.



Recycler cette notice.



Recyclez l'emballage du produit.

AVERTISSEMENTS DE SÉCURITÉ GÉNÉRAUX POUR L'OUTIL ÉLECTRIQUE



AVERTISSEMENT Lire tous les avertissements de sécurité, les instructions, les illustrations et les spécifications fournis avec cet outil électrique.

Ne pas suivre les instructions énumérées ci-dessous peut provoquer un choc électrique, un incendie et/ou une blessure sérieuse.

Conserver tous les avertissements et toutes les instructions pour pouvoir s'y reporter ultérieurement. Le terme "outil électrique" dans les avertissements fait référence à votre outil électrique alimenté par le secteur (avec cordon d'alimentation) ou votre outil électrique fonctionnant sur batterie (sans cordon d'alimentation).

2.4 SÉCURITÉ DE LA ZONE DE TRAVAIL

- **Conserver la zone de travail propre et bien éclairée.** *Les zones en désordre ou sombres sont propices aux accidents.*
- **Ne pas faire fonctionner les outils électriques en atmosphère explosive, par exemple en présence de liquides inflammables, de gaz ou de poussières.** *Les outils électriques produisent des étincelles qui peuvent enflammer les poussières ou les fumées.*
- **Maintenir les enfants et les personnes présentes à l'écart pendant l'utilisation de l'outil électrique.** *Les distractions peuvent vous faire perdre le contrôle de l'outil.*

2.5 SÉCURITÉ ÉLECTRIQUE

- **Il faut que les fiches de l'outil électrique soient adaptées au socle. Ne jamais modifier la fiche de quelque façon que ce soit. Ne pas utiliser d'adaptateurs avec des outils électriques à branchement de terre.** *Des fiches non modifiées et des socles adaptés réduisent le risque de choc électrique.*
- **Éviter tout contact du corps avec des surfaces reliées à la terre telles que les tuyaux, les radiateurs, les cuisinières et les réfrigérateurs.** *Il existe un risque accru de choc électrique si votre corps est relié à la terre.*
- **Ne pas exposer les outils électriques à la pluie ou à des conditions humides.** *La pénétration d'eau à l'intérieur d'un outil électrique augmente le risque de choc électrique.*
- **Ne pas maltraiter le cordon. Ne jamais utiliser le cordon pour porter, tirer ou débrancher l'outil électrique. Maintenir le cordon à l'écart de la**

chaleur, du lubrifiant, des arêtes vives ou des parties en mouvement. *Des cordons endommagés ou emmêlés augmentent le risque de choc électrique.*

• **Lorsqu'on utilise un outil électrique à l'extérieur, utiliser un prolongateur adapté à l'utilisation extérieure.** *L'utilisation d'un cordon adapté à l'utilisation extérieure réduit le risque de choc électrique.*

• **Si l'usage d'un outil électrique dans un emplacement humide est inévitable, utiliser une alimentation protégée par un dispositif à courant différentiel résiduel (RCD).** *L'usage d'un RCD réduit le risque de choc électrique.*

2.6 SÉCURITÉ DES PERSONNES

• **Rester vigilant, regarder ce que vous êtes en train de faire et faire preuve de bon sens dans votre utilisation de l'outil électrique. Ne pas utiliser un outil électrique lorsque vous êtes fatigué ou sous l'emprise de drogues, de l'alcool ou de médicaments.** *Un moment d'inattention en cours d'utilisation d'un outil électrique peut entraîner des blessures graves.*

• **Utiliser un équipement de protection individuelle. Toujours porter une protection pour les yeux.** *Les équipements de protection individuelle tels que les masques contre les poussières, les chaussures de sécurité antidérapantes, les casques ou les protections auditives utilisés pour les conditions appropriées réduisent les blessures.*

• **Éviter tout démarrage intempestif. S'assurer que l'interrupteur est en position arrêt avant de brancher l'outil au secteur et/ou au bloc de batteries, de le ramasser ou de le porter.** *Porter les outils électriques en ayant le doigt sur l'interrupteur ou brancher des outils électriques dont l'interrupteur est en position marche est source d'accidents.*

• **Retirer toute clé de réglage avant de mettre l'outil électrique en marche.** *Une clé laissée fixée sur une partie tournante de l'outil électrique peut donner lieu à des blessures.*

• **Ne pas se précipiter. Garder une position et un équilibre adaptés à tout moment.** *Cela permet un meilleur contrôle de l'outil électrique dans des situations inattendues.*

• **S'habiller de manière adaptée. Ne pas porter de vêtements amples ou de bijoux. Garder les cheveux et les vêtements à distance des parties en mouvement.** *Des vêtements amples, des bijoux ou les cheveux longs peuvent être pris dans des parties en mouvement.*

• **Si des dispositifs sont fournis pour le raccordement d'équipements pour l'extraction et la récupération des poussières, s'assurer qu'ils sont**

connectés et correctement utilisés. *Utiliser des collecteurs de poussière peut réduire les risques dus aux poussières.*

• **Rester vigilant et ne pas négliger les principes de sécurité de l'outil sous prétexte que vous avez l'habitude de l'utiliser.** *Une fraction de seconde d'inattention peut provoquer une blessure grave.*

2.7 UTILISATION ET ENTRETIEN DE L'OUTIL ÉLECTRIQUE

• **Ne pas forcer l'outil électrique. Utiliser l'outil électrique adapté à votre application.** *L'outil électrique adapté réalise mieux le travail et de manière plus sûre au régime pour lequel il a été construit.*

• **Ne pas utiliser l'outil électrique si l'interrupteur ne permet pas de passer de l'état de marche à arrêt et inversement.** *Tout outil électrique qui ne peut pas être commandé par l'interrupteur est dangereux et il faut le réparer.*

• **Débrancher la fiche de la source d'alimentation et/ou enlever le bloc de batteries, s'il est amovible, avant tout réglage, changement d'accessoires ou avant de ranger l'outil électrique.** *De telles mesures de sécurité préventives réduisent le risque de démarrage accidentel de l'outil électrique.*

• **Conserver les outils électriques à l'arrêt hors de la portée des enfants et ne pas permettre à des personnes ne connaissant pas l'outil électrique ou les présentes instructions de le faire fonctionner.** *Les outils électriques sont dangereux entre les mains d'utilisateurs novices.*

• **Observer la maintenance des outils électriques et des accessoires. Vérifier qu'il n'y a pas de mauvais alignement ou de blocage des parties mobiles, des pièces cassées ou toute autre condition pouvant affecter le fonctionnement de l'outil électrique. En cas de dommages, faire réparer l'outil électrique avant de l'utiliser.** *De nombreux accidents sont dus à des outils électriques mal entretenus.*

• **Garder affûtés et propres les outils permettant de couper.** *Des outils destinés à couper correctement entretenus avec des pièces coupantes tranchantes sont moins susceptibles de bloquer et sont plus faciles à contrôler.*

• **Utiliser l'outil électrique, les accessoires et les lames etc., conformément à ces instructions, en tenant compte des conditions de travail et du travail à réaliser.** *L'utilisation de l'outil électrique pour des opérations différentes de celles prévues peut donner lieu à des situations dangereuses.*

• **Il faut que les poignées et les surfaces de préhension restent sèches, propres et dépourvues d'huiles et de graisses.** *Des poignées et des surfaces de préhension glissantes rendent impossibles la manipulation et le contrôle en toute sécurité de l'outil dans les situations inattendues.*

2.8 UTILISATION DES OUTILS FONCTIONNANT SUR BATTERIES ET PRÉCAUTIONS D'EMPLOI

- **Ne recharger qu'avec le chargeur spécifié par le fabricant.** *Un chargeur qui est adapté à un type de bloc de batteries peut créer un risque de feu lorsqu'il est utilisé avec un autre type de bloc de batteries.*
- **N'utiliser les outils électriques qu'avec des blocs de batteries spécifiquement désignés.** *L'utilisation de tout autre bloc de batteries peut créer un risque de blessure et de feu.*
- **Lorsqu'un bloc de batteries n'est pas utilisé, le maintenir à l'écart de tout autre objet métallique, par exemple trombones, pièces de monnaie, clés, clous, vis ou autres objets de petite taille qui peuvent donner lieu à une connexion d'une borne à une autre.** *Le court-circuitage des bornes d'une batterie entre elles peut causer des brûlures ou un feu.*
- **Dans de mauvaises conditions, du liquide peut être éjecté de la batterie; éviter tout contact. En cas de contact accidentel, nettoyer à l'eau. Si le liquide entre en contact avec les yeux, rechercher en plus une aide médicale.** *Le liquide éjecté des batteries peut causer des irritations ou des brûlures.*
- **Ne pas utiliser un bloc de batteries ou un outil fonctionnant sur batteries qui a été endommagé ou modifié.** *Les batteries endommagées ou modifiées peuvent avoir un comportement imprévisible provoquant un feu, une explosion ou un risque de blessure.*
- **Ne pas exposer un bloc de batteries ou un outil fonctionnant sur batteries au feu ou à une température excessive.** *Une exposition au feu ou à une température supérieure à 130 °C peut provoquer une explosion. NOTE La température „130 °C“ peut être remplacée par la température „265 °F“.*
- **Suivre toutes les instructions de charge et ne pas charger le bloc de batteries ou l'outil fonctionnant sur batteries hors de la plage de températures spécifiée dans les instructions.** *Un chargement incorrect ou à des températures hors de la plage spécifiée de températures peut endommager la batterie et augmenter le risque de feu.*

2.9 ENTRETIEN

A. Faire entretenir l'outil électrique par un réparateur qualifié utilisant uniquement des pièces de rechange identiques. *Cela assure le maintien de la sécurité de l'outil électrique.*

B. Ne jamais effectuer d'opération d'entretien sur des blocs de batteries endommagés. *Il convient que l'entretien des blocs de batteries ne soit effectué que par le fabricant ou les fournisseurs de service autorisés.*

2.10 CONSIGNES DE SÉCURITÉ POUR LE COUPE-HERBE

Ne laissez jamais les enfants, les personnes aux capacités physiques, sensorielles ou mentales réduites, les personnes sans expérience ni connaissance ou les personnes n'ayant pas lu les présentes consignes utiliser l'outil. Les réglementations locales peuvent définir un âge minimal pour l'opérateur.

N'utilisez jamais la machine si des personnes, en particulier des enfants, ou des animaux, se trouvent à proximité.

- Portez toujours un pantalon long et des chaussures solides pendant l'utilisation de l'outil.

- N'utilisez jamais l'outil si l'un de ses boucliers ou capots est défectueux, ou sans ses dispositifs de sécurité.

- Utilisez ce coupe-herbe uniquement aux fins pour lesquelles il a été conçu. Ne le dirigez pas vers des personnes ou des animaux.

- Retirez la batterie chaque fois que vous posez la machine ; avant de la débloquer ; avant de vérifier, nettoyer ou travailler sur la machine ; après avoir heurté un objet étranger ; pour inspecter la machine afin de détecter tout dommage ; si la machine commence à vibrer de façon anormale ; pour une vérification immédiate ; pendant le transport et pendant l'entreposage.

- Rangez le coupe-herbe à l'intérieur - lorsqu'il n'est pas utilisé, le coupe-herbe doit être rangé à l'intérieur dans un endroit sec et fermé - hors de la portée des enfants.

- Maintenez toutes les parties de votre corps éloignées de la bobine de coupe. Mettez l'interrupteur en position d'arrêt avant d'enlever des résidus coincés. Un moment d'inattention lors de l'utilisation du coupe-herbe peut entraîner des blessures graves.

- Transportez le coupe-herbe par la poignée avec la bobine de coupe arrêtée. Une manipulation correcte du coupe-herbe réduira les risques de blessure corporelle causés par la bobine de coupe.

- Tenez l'outil électrique exclusivement par ses surfaces de préhension isolantes, car les lames peuvent entrer en contact avec des câbles électriques non visibles. Si les lames de coupe entrent en contact avec un fil électrique sous tension, les parties métalliques non carénées de l'outil électrique peuvent se retrouver sous tension électrique et l'opérateur risque de subir un choc électrique.

- Tenez le coupe-herbe correctement, des deux mains. Toute perte de contrôle peut provoquer des blessures corporelles.

- Maintenez toujours les mains et les pieds à distance du dispositif de coupe, en particulier lors de la mise sous tension du produit.
- Veillez toujours à garder une position de travail sûre et sécurisée lorsque vous utilisez le produit.
- N'utilisez jamais le produit sur des marches ou sur une échelle. Ne travaillez jamais au-dessus de la hauteur des épaules.
- Assurez-vous toujours que le carter de sécurité fourni est installé avant d'utiliser le produit. N'essayez jamais d'utiliser un outil incomplet ou modifié d'une manière non autorisée.
- Inspectez régulièrement la bobine de coupe pour vérifier qu'elle n'est pas endommagée et faites-la réparer immédiatement en cas de dommage.
- Éteignez l'outil si la bobine de coupe se bloque. Retirez la batterie et retirez l'objet à l'origine du blocage. Vérifiez que la bobine n'est pas endommagée avant de réutiliser le produit.

2.11 CONSIGNES DE SÉCURITÉ POUR LA DÉBROUSSAILLEUSE

- Utilisez cette débroussailleuse uniquement aux fins pour lesquelles elle a été conçue. Ne le dirigez pas vers des personnes ou des animaux.
- Retirez la batterie pendant le transport et pendant l'entreposage.
- Rangez la débroussailleuse à l'intérieur - lorsqu'elle n'est pas utilisée, rangez-la à l'intérieur, dans un endroit sec et fermé hors de portée des enfants.
- Maintenez toutes les parties de votre corps à distance des lames. Mettez l'interrupteur en position d'arrêt avant d'enlever des résidus coincés. Un moment d'inattention lors de l'utilisation de la débroussailleuse peut entraîner de graves blessures.
- Avant chaque utilisation et après un impact, inspectez systématiquement l'outil pour vérifier qu'il n'est ni usé ni endommagé, en particulier les pièces de la tête de coupe. Faites-le réparer si nécessaire.
- Portez la débroussailleuse par sa poignée, avec ses lames à l'arrêt. Manipuler correctement la débroussailleuse permet de réduire le risque de blessures corporelles dû à la lame.
- Tenez l'outil électrique exclusivement par ses surfaces de préhension isolantes, car les lames peuvent entrer en contact avec des câbles électriques non visibles. Si les lames de coupe entrent en contact avec un fil électrique sous tension, les parties métalliques non carénées de l'outil électrique peuvent se retrouver sous tension électrique et l'opérateur risque de subir un choc électrique.

FR

- Tenez la débroussailleuse correctement, des deux mains. Toute perte de contrôle peut provoquer des blessures corporelles.

ES

- Maintenez toujours les mains et les pieds à distance du dispositif de coupe, en particulier lors de la mise sous tension du produit.

PT

- Veillez toujours à garder une position de travail sûre et sécurisée lorsque vous utilisez le produit.

IT

- N'utilisez jamais le produit sur des marches ou sur une échelle. Ne travaillez jamais au-dessus de la hauteur des épaules.

EL

- Assurez-vous toujours que le carter de sécurité fourni est installé avant d'utiliser le produit. N'essayez jamais d'utiliser un outil incomplet ou modifié d'une manière non autorisée.

PL

- Inspectez régulièrement la lame de coupe pour vérifier qu'elle n'est pas endommagée et faites-la réparer immédiatement si elle est endommagée.

RU

- Éteignez l'appareil si la lame de coupe se bloque. Retirez la batterie et retirez l'objet à l'origine du blocage. Vérifiez que la lame n'est pas endommagée avant de réutiliser le produit.

KZ

UA

RO

2.12 RISQUES RÉSIDUELS

EN

- Cet outil électrique est uniquement destiné à la coupe de l'herbe, des mauvaises herbes légères et des bordures, ainsi qu'au taillage décoratif autour des arbres, des clôtures etc. dans les jardins privés. Ne l'utilisez pas à d'autres fins. Veuillez noter que notre équipement n'a pas été conçu pour une utilisation dans des applications commerciales, marchandes ou industrielles.

- Cet appareil s'utilise en position debout. Restez toujours debout. Ne vous penchez pas. Écartez les pieds et restez bien d'aplomb. Tenez la surface de préhension du tube de la main droite. Gardez le bras droit légèrement fléchi. Tenez la poignée de la main gauche. Gardez votre bras gauche bien droit. Tenez l'appareil au niveau de la taille. Positionnez la tête de la débroussailleuse à quelques centimètres au-dessus du sol. N'essayez pas d'atteindre des endroits difficiles à atteindre. Gardez toutes les parties de votre corps à distance de l'organe de coupe en rotation.

- Le rebond de lame est un mouvement soudain et incontrôlé vers l'arrière et/ou la droite de l'utilisateur, pouvant se produire quand la section 12h à 3h (comme sur un cadran de montre) de la lame en rotation entre en contact avec un objet rigide et dur, par exemple un arbre, une pierre, un buisson ou un mur. La rotation rapide de la lame dans le sens des aiguilles d'une montre peut être stoppée ou ralentie et l'accessoire de coupe peut être projeté vers la droite et l'arrière. Ce rebond de lame

peut provoquer une perte de contrôle de l'outil, qui peut entraîner des blessures graves voire mortelles chez l'opérateur et les autres personnes présentes. Pour réduire le risque de blessures, il faut faire extrêmement attention lors de la coupe dans les zones ombragées avec une lame rigide.



AVERTISSEMENT : Portez impérativement des protections pour les yeux, les oreilles, les mains, les pieds et le reste du corps afin d'éviter tout risque de blessures au cours du travail. Gardez toutes les parties de votre corps à distance de l'organe de coupe en rotation.

- Il est nécessaire d'utiliser le harnais. Le harnais possède une fonction de détachement rapide, et s'accroche derrière la poignée. Utilisez en permanence le harnais. Accrochez le harnais à l'outil et réglez la longueur du harnais de manière à ce que l'outil soit suspendu quelques centimètres au-dessus du sol. Positionnez l'outil sur la droite de votre corps.
 - Familiarisez-vous avec l'utilisation de ce produit à l'aide de ce mode d'emploi. Mémorisez les consignes de sécurité et suivez-les à la lettre. Cela aide à prévenir les risques et les dangers. Soyez toujours vigilant pendant l'utilisation de cet outil afin d'être à même d'identifier les risques suffisamment tôt et de pouvoir y faire face. Une intervention rapide peut éviter des blessures graves et des dommages matériels. Éteignez l'appareil et déconnectez-le de la batterie en cas de dysfonctionnement.
 - Même si toutes les instructions sont suivies à la lettre, il existe encore des facteurs pouvant générer des dangers, comme par exemple :
 - Projections d'éclats de bois provenant de la pièce travaillée.
 - Blessures dues aux vibrations : utilisez les poignées désignées et essayez de réduire le temps de travail et d'exposition.
 - Blessures causées par le bruit : portez un casque antibruit et réduisez le temps de travail et d'exposition.
 - Inhalation de poussières et de particules.
 - Portez toujours une protection oculaire.
- Si vous rencontrez l'un de ces facteurs lors de l'utilisation de l'outil, arrêtez-le et consultez immédiatement votre médecin.
- Les blessures peuvent être causées ou aggravées par l'utilisation prolongée d'un outil. Lors de l'utilisation d'un outil sur une longue durée, veillez à effectuer régulièrement des pauses.

- L'utilisation prolongée de l'outil expose l'utilisateur à des vibrations pouvant provoquer des symptômes connus collectivement sous le nom de syndrome des vibrations du système main-bras, par exemple la décoloration des doigts qui deviennent blancs, ainsi que des maladies spécifiques, par exemple le syndrome du canal carpien.
- Pour réduire ce risque lors de l'utilisation de l'outil, portez toujours des gants protecteurs et gardez vos mains au chaud.

3. CARACTÉRISTIQUES TECHNIQUES

Modèle	40VBC2-33.1
Tension nominale (V CC)	36 V c.c.; 40V c.c. Max
Poids de la machine (batterie incluse)	Max. 4,3 kg pour les deux fonctions
Capacité de coupe	Débroussailluse 230 mm ; coupe-herbe 330 mm
Type de lame	4 dents lame
Niveau de puissance acoustique garanti (dB (A))	96 dB(A)
Diamètre du fil de coupe	Ø 2 mm
Niveau de puissance acoustique mesuré (dB (A))	Débroussailluse : 85.8 dB(A), K=2.18 dB(A) Coupe-herbe 94.5 dB(A), K=1.93 dB(A)
Niveau de pression sonore (dB (A))	Débroussailluse : 65.8 dB(A), K=3 dB(A) Coupe-herbe : 74.5 dB(A), K=3 dB(A)
Courant de fonctionnement	7-15A
Courant maximum	20A
Protection recommandée	Dispositif de protection contre les surintensités
Niveau de vibration (K=1,5 m/s²)	Débroussailluse : Poignée principale : 2,324 m/s ² ; poignée secondaire : 3,954 m/s ² Coupe-herbe : Poignée principale : 2,571 m/s ² ; poignée secondaire : 3,481 m/s ²
Régime à vide/ Vitesse de rotation maximale de la Axe	6300 tr/min

La valeur totale des vibrations déclarée a été mesurée selon une méthode de test standardisée et peut servir pour comparer différents outils. La valeur totale des vibrations déclarée peut également servir pour effectuer une évaluation préliminaire de l'exposition. L'émission de vibrations pendant l'utilisation réelle de l'outil électrique peut différer de la valeur totale déclarée en fonction du mode d'utilisation de l'outil ; et il peut être nécessaire d'identifier des mesures de sécurité pour protéger l'opérateur qui reposent sur une estimation de l'exposition dans les conditions réelles d'utilisation (en tenant compte de toutes les parties du cycle de fonctionnement, telles que les moments où l'outil est mis hors tension et quand il tourne au ralenti en plus du temps de déclenchement).

Batterie	
Type de batterie	Li-ion
Modèle	40VBA2-50.1 40VBA2-50.1XXX
Tension nominale (V CC)	36 V CC
Capacité nominale de la batterie	Li-Ion 5 Ah
Nombre de cellules de batterie	20
Poids net (kg)	1,29 kg

Chargeur		
Modèle	40VCH1-3A.1 40VCH1-3A.1XXX	40VCH2-6A.1 40VCH2-6A.1XXX
Puissance d'entrée	100-240V~	220-240 V~
Puissance de sortie nominale	42 V CC	42 V CC
Température d'utilisation [°C]	4°C~24°C	4°C~24°C
Poids net (kg)	0,605 kg	1,06 kg

4. MONTAGE



AVERTISSEMENT! Le produit doit être complètement assemblé avant d'être mis en marche! N'utilisez pas un produit partiellement assemblé ou assemblé avec des pièces endommagées! Suivez les consignes de montage étape par étape et utilisez les images fournies comme guide visuel pour monter facilement le produit!

4.1 DÉBALLAGE

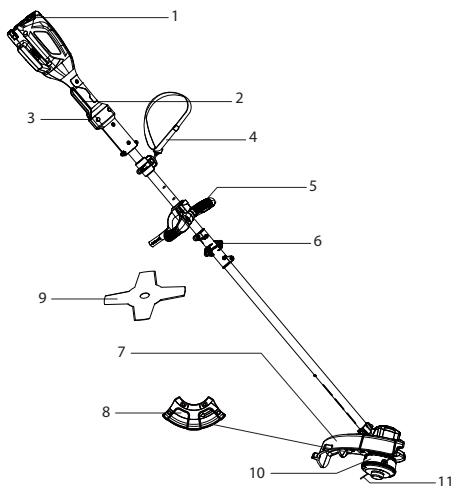

1. Batterie (non fournie)
2. Interrupteur Marche/Arrêt (gâchette)
3. Verrou de sécurité
4. Harnais
5. Poignée
6. Fixation des tubes
7. Capot de la tête du coupe-herbe
8. Capot de la tête de la débroussailleuse
9. Lame
10. Tête du coupe-herbe
11. Bobine du coupe-herbe

- Portez des gants lors du déballage et de l'assemblage.
- N'utilisez pas de cutter, couteau, scie ou tout autre outil similaire pour déballer.
- Ne portez l'outil que par la poignée (5).
- Conservez le carton d'emballage pour pouvoir le réutiliser ultérieurement (transport et stockage).
- Conservez le mode d'emploi dans un endroit sec pour toute consultation ultérieure.

4.2 INSTALLATION

Installation / retrait de la batterie : illustration (3.2) et (5.1)

AVERTISSEMENT : Assurez-vous que le loquet situé au bas du module de batterie est bien enclenché et que le module de batterie est correctement installé et sécurisé dans le port de connexion de la batterie avant de mettre l'outil en marche.

Si vous n'installez pas correctement la batterie, celle-ci risque de tomber et de vous blesser gravement. Installation : Pour attacher, alignez et glissez la batterie dans les fentes du port d'accueil de la batterie jusqu'à ce qu'elle se verrouille en place.

Démontage : Pour libérer la batterie, appuyez sur le bouton de déverrouillage et retirez la batterie du produit.

Assemblage des tubes : illustration (2.1) et (2.2)

Reliez les deux tubes et fixez le boulon au moyen d'une clé hexagonale. Ne serrez pas exagérément. Veillez à serrer suffisamment la fixation des tubes.



REMARQUE : Le tube comporte trois encoches de positions ; choisissez la position qui vous permettra un plus grand confort d'utilisation.

1. Desserrez le boulon du côté sans tige de poignée.
2. Verrouillez la partie inférieure de la poignée au tube supérieur sans serrer.
3. Fixez les parties supérieure et inférieure de la poignée avec les boulons au moyen d'une clé hexagonale.
4. Réglez la poignée à un emplacement du tube qui vous conviendra pour tenir et guider l'appareil.
5. Fixez la poignée en serrant les boulons à fond.

Installation du harnais : illustration (3.4)

Le harnais possède une fonction de détachement rapide, et s'accroche derrière la poignée. Utilisez en permanence le harnais. Accrochez le harnais à l'outil et réglez la longueur du harnais de manière à ce que l'outil soit suspendu quelques centimètres au-dessus du sol. Positionnez l'outil sur la droite de votre corps.

4.2.1 Assemblage de la tête du coupe-herbe

Assemblage du capot de la tête du coupe-herbe : illustration (2.8)

1. Installez le capot de la tête de coupe à l'arrière de la collerette.
2. Fixez le capot en serrant bien les deux boulons au moyen d'une clé en croix.
3. Installez le capot de la tête du coupe-herbe sur celui de la tête de la débroussailluse.
4. Fixez le capot en serrant bien les trois boulons au moyen d'une clé en croix.

Assemblage de la tête du coupe-herbe : illustration (2.10)

1. Insérez une clé hexagonale dans le trou de verrouillage jusqu'à la butée de la collerette.
2. Installez la bobine et vissez-la dans le sens des aiguilles d'une montre jusqu'à ce qu'elle ne puisse plus tourner avec le moyeu verrouillé.

4.2.2 Assemblage de la tête de coupe de la débroussailluse

Changement de la tête de coupe-herbe en lame de débroussailluse : illustration (2.11) à (2.14)

1. Tournez la collerette jusqu'à ce que le trou de verrouillage visible de l'extérieur soit aligné avec le trou de verrouillage intérieur situé en dessous de la collerette.
2. Insérez une clé hexagonale dans le trou de verrouillage jusqu'à la butée.
3. Dévissez la tête en la tournant dans le sens inverse des aiguilles d'une montre, puis enlevez-la de l'arbre.
4. Dévissez les boulons du capot de la tête du coupe-herbe dans le sens inverse des aiguilles d'une montre, puis ôtez le capot.
5. Tout en immobilisant le disque de montage avec la clé, installez la lame et la bride externe.
6. Vissez le contre-écrou et serrez-le dans le sens des aiguilles d'une montre en tenant la clé à douille.
7. Enlevez les deux clés et vérifiez que la lame bouge librement.
8. Pour enlever la lame, dévissez le contre-écrou dans le sens inverse des aiguilles d'une montre puis enlevez la plaque de fixation et la lame.

Enlevez le couvercle du fil de coupe



REMARQUE : Il est recommandé de couvrir le fil de coupe une fois le travail terminé.

Enlevez ce couvercle avant de mettre la machine en marche.

4.3 PREMIÈRE UTILISATION

Vérifiez la batterie: illustration (3.2)



AVERTISSEMENT ! Lisez la section « CONSIGNES DE SÉCURITÉ » au début de ce mode d'emploi, y compris tout le texte des sous-rubriques, avant d'utiliser ce produit.



La batterie n'est pas complètement chargée au moment de l'achat.
Avant d'utiliser le produit pour la première fois, placez la batterie dans le chargeur et chargez-la complètement.

Faites particulièrement attention lors de l'utilisation de l'outil pour la première fois : concentrez et dédiez toute votre attention à cette première utilisation. Faites le premier essai sur un espace libre sans obstacle ni élément environnant.

4.4 FONCTIONNEMENT

Démarrage du produit : illustration (4.1)

Pour allumer l'outil, maintenez le verrou d'interrupteur enfoncé avec le pouce tout en appuyant sur la gâchette marche/arrêt. Une fois la gâchette enclenchée, vous pouvez relâcher le verrou d'interrupteur et utiliser l'outil.

REMARQUE : Le bouton de verrouillage est un dispositif de sécurité permettant d'éviter tout démarrage accidentel.

Pour éteindre l'élagueuse, relâchez la gâchette ON/OFF.

Tenez l'appareil



AVERTISSEMENT : Portez impérativement des protections pour les yeux, les oreilles, les mains, les pieds et le reste du corps afin d'éviter tout risque de blessures au cours du travail. Gardez toutes les parties de votre corps à distance de l'organe de coupe en rotation.

Cet appareil s'utilise en position debout. Restez toujours debout. Ne vous penchez pas.

Écartez les pieds et restez bien d'aplomb.

Tenez la surface de préhension du tube de la main droite. Gardez le bras droit légèrement fléchi.

Tenez la poignée de la main gauche. Gardez votre bras gauche bien droit.

Tenez l'appareil au niveau de la taille.

Positionnez la tête de la débroussailleuse à quelques centimètres au-dessus du sol.

N'essayez pas d'atteindre des endroits difficiles à atteindre. Gardez toutes les parties de votre corps à distance de l'organe de coupe en rotation.

Installation du harnais

Le harnais possède une fonction de détachement rapide, et s'accroche derrière la poignée.

Utilisez en permanence le harnais. Accrochez le harnais à l'outil et réglez la longueur du harnais de manière à ce que l'outil soit suspendu quelques centimètres au-dessus du sol. Positionnez l'outil sur la droite de votre corps.



ATTENTION ! Portez des lunettes de sécurité Portez un masque filtrant si le travail génère des poussières. L'utilisation de gants appropriés et de chaussures solides est également recommandée.

- Avant chaque utilisation, examinez l'appareil, la batterie, le chargeur et les accessoires afin de vous assurer qu'ils sont en bon état. N'utilisez pas l'outil s'il est endommagé ou présente des signes d'usure.
- Vérifiez soigneusement que tous les accessoires sont correctement assemblés.
- Tenez toujours l'outil par sa poignée. Afin d'assurer une bonne prise, la poignée doit rester sèche.
- Veillez à ce que les ouïes de ventilation soient toujours propres et non obstruées. Si nécessaire, nettoyez-les avec une brosse souple. Si les ouïes de ventilation sont bouchées, l'outil risque de surchauffer et d'être endommagé.
- Éteignez immédiatement l'outil si vous êtes troublé par quelqu'un entrant dans l'aire de travail pendant que vous travaillez. Attendez toujours l'arrêt complet de l'outil avant de le poser.
- Ne vous surmenez pas. Faites régulièrement des pauses pour garantir que vous puissiez rester concentré sur le travail et conserver un contrôle total de l'outil.
- Avant de mettre le produit en marche, vérifiez qu'il a été correctement assemblé et que toutes les pièces mobiles fonctionnent correctement.
- Nous recommandons d'humidifier légèrement les surfaces dans des conditions poussiéreuses ou en utilisant un accessoire antibuée.
- Utilisez le produit à des heures raisonnables : pas trop tôt le matin ni trop tard le soir pour ne pas déranger d'autres personnes.
- N'utilisez pas l'outil par mauvais temps, notamment quand il y a un risque de foudre. N'utilisez pas l'appareil sous un éclairage insuffisant. L'opérateur a besoin d'une vue dégagée de la zone de travail pour identifier les dangers potentiels.
- Faites attention à ne pas vous blesser avec le dispositif servant à couper l'excédent de fil (le cas échéant). Après l'extension de la nouvelle ligne de coupe, ramenez toujours le produit dans sa position de fonctionnement normale avant la mise sous tension.
- Ne montez jamais des éléments de coupe en métal.
- Ne remplacez jamais les moyens de coupe non métalliques par des moyens de coupe métalliques.
- L'utilisation d'une protection auditive réduit la capacité d'entendre des avertissements (cris ou alarmes). L'opérateur doit accorder une attention particulière à ce qui se passe

dans la zone de travail. Ne vous laissez pas distraire et concentrez-vous toujours sur la tâche.

- L'utilisation d'outils similaires à proximité augmente à la fois le risque de blessure auditive et la possibilité que d'autres personnes pénètrent dans votre zone de travail.

- Restez toujours d'aplomb et gardez bien l'équilibre.

- N'essayez pas d'atteindre des endroits difficiles d'accès. Cela peut vous faire perdre l'équilibre. Veillez à toujours rester bien d'aplomb dans les pentes.

- Marchez, ne courez jamais. Gardez toutes les parties de votre corps à distance de toute pièce mobile.

- Ne faites jamais fonctionner le produit sans l'équipement approprié.

- Ne modifiez pas le produit de quelque manière que ce soit et n'utilisez pas de pièces ou d'accessoires non recommandés par le fabricant.



Si le produit est tombé, a subi un choc important ou commence à vibrer anormalement, arrêtez immédiatement le produit et vérifiez la présence de dommages ou identifiez la cause des vibrations. Les dommages doivent être correctement réparés ou faire l'objet d'un remplacement par un centre de service agréé.

- Afin de réduire les risques de blessure liés au contact des pièces en rotation, arrêtez toujours la machine, retirez le module batterie et assurez-vous que toutes les pièces mobiles se sont arrêtées :

- avant de nettoyer ou de retirer une obstruction

- avant de le laisser sans surveillance

- avant d'installer ou de retirer des accessoires

- avant de contrôler, d'entretenir ou de travailler sur le produit

- si la machine commence à vibrer anormalement (inspectez-la immédiatement) après avoir heurté un objet; examinez l'appareil pour voir s'il est endommagé.

Conseils de coupe

Examinez la zone dans laquelle vous souhaitez utiliser l'appareil, et enlevez tous les objets susceptibles d'être projetés par la lame. Vérifiez les dispositifs de sécurité de l'appareil avant de commencer le travail. Démarrez l'appareil. Portez un équipement de protection, mettez le harnais sur vous et tenez l'appareil avec votre main droite sur la poignée principale. Actionnez délicatement la verrou de sécurité. Effectuez toujours les coupes à pleine vitesse !

Taillage décoratif

Lorsque vous passez l'appareil autour d'arbres, de poteaux, de clôtures etc., faites pivoter tout l'ensemble de manière à ce que la tête de coupe soit à un angle de 30° par rapport au sol.

Ajustement du fil de coupe

Cet appareil est équipé d'une tête amortisseuse. Le système permet de rallonger le fil de coupe dans la tête de coupe sans arrêter le moteur. Pour rallonger le fil de coupe, il vous suffit de cogner délicatement la tête amortisseuse par terre alors que l'appareil tourne à pleine vitesse. Le système fonctionne au mieux si

la tête amortisseuse heurte un sol dur ou dénudé. Le moteur risque de caler si vous essayez de rallonger le fil de coupe dans des hautes herbes. Ne reposez pas la tête de coupe sur le sol alors que l'appareil est en marche. Chaque pression sur la tête amortisseuse fait sortir environ 25,4 mm de fil de coupe.



REMARQUE : Veillez à ce que le fil de coupe reste toujours pleinement déployé. Plus le fil de coupe raccourcit, plus il devient difficile de le rallonger.

Entretien de la lame et du fil de coupe

Tout contact avec des surfaces dures, par exemple les trottoirs, peut entraîner une usure rapide voir une cassure de la lame ou du fil de coupe.

- Vérifiez régulièrement la longueur du fil de coupe et la surface de la lame. Remplacez la lame ou le fil de coupe chaque fois que nécessaire.
- Ne forcez pas l'appareil. Faites des coupes peu profondes en effectuant autant de passages que nécessaire jusqu'à arriver à la profondeur souhaitée. Passez l'appareil à un rythme lent et régulier.

Conseils pour l'obtention de meilleurs résultats

Afin que les coupures de végétaux ne soient pas projetées vers vous, inclinez légèrement la tête de coupe vers la droite ; dans la mesure du possible, passez le coupe-herbe dans un mouvement de balancier de gauche à droite. La flèche en relief sur le dessus du carter de protection indique le sens de passage préférable du coupe-herbe de gauche à droite. Évitez de passer l'appareil dans des herbes ou mauvaises herbes mouillées.



REMARQUE : Exemples de cas de figure pouvant entraîner la cassure du fil de coupe :

- Enchevêtrement sur des objets étrangers ;
- Usure normale du fil ;
- Tentative de coupe de végétation trop dense ;
- Tentative de coupe d'objets de type murs ou poteaux.

Après l'utilisation : Illustration (5.1)

Éteignez l'appareil, enlevez la batterie et laissez-la refroidir. Vérifiez, nettoyez et rangez le produit comme décrit ci-dessous.

Retrait et charge de la batterie : Illustration (5.1) et mode d'emploi de la batterie

1. Appuyez sur le bouton de verrouillage en haut au centre de la batterie pour la faire sortir du produit.
2. Placez la batterie dans le chargeur en la faisant glisser dans une position verrouillée jusqu'au déclic.
3. Lorsque le voyant vert clignote, la batterie est en cours de charge. Lorsque le voyant vert ne clignote plus, la batterie est complètement chargée.

5. TRANSPORT

Le transport de la machine ou de la batterie peut nécessiter que vous remplissiez certaines exigences spécifiques à votre pays. Afin d'être sûr de toutes les respecter, renseignez-vous auprès des autorités de votre pays. Assurez-vous que la température pendant le transport ne sera jamais hors de la plage de température indiquée dans le chapitre relatif à l'entreposage.

5.1 TRANSPORT DE L'APPAREIL

Éteignez le produit et enlevez la batterie. Portez toujours l'appareil en le tenant par sa poignée. Protégez le produit contre les chocs importants ou les vibrations fortes pouvant se produire pendant son transport

dans un véhicule. Immobilisez le produit pour l'empêcher de glisser ou de tomber. N'exposez pas le produit au soleil.

Utilisez la housse de transport pour transporter les lames métalliques.

5.2 TRANSPORT DES PILES AU LITHIUM

Veillez vous reporter au mode d'emploi de la batterie pour plus de détails.

6. HIVERNAGE

Illustration (6.1)

Débranchez la batterie de l'outil électrique.

Avant un entreposage prolongé, veuillez vous assurer que la charge de la batterie est conforme aux instructions fournies dans le mode d'emploi de la batterie. **Suivez toutes les instructions données dans le chapitre sur l'entreposage ci-dessous.** Nous vous recommandons d'utiliser l'emballage d'origine pour l'entreposage ou de recouvrir le produit avec un chiffon ou un boîtier approprié pour le protéger de la poussière.

7. RANGEMENT

Rangez uniquement l'appareil dans un lieu propre, sec et ventilé avec une plage de température comprise entre 4°C et 24°C. Recouvrez-le pour procurer une protection supplémentaire. Nous conseillons d'utiliser l'emballage d'origine pour ranger ou couvrir le produit avec un tissu ou un emballage appropriés afin de le protéger contre la poussière. Attachez toujours solidement l'outil lors de son transport. Utilisez la housse de transport pour ranger les lames métalliques.

7.1 RANGEMENT DE L'APPAREIL

Illustration (6.1)

Débranchez la batterie de l'outil électrique. Examinez l'appareil à la recherche de pièces usées, desserrées ou endommagées. Nettoyez l'appareil avant de le ranger. N'exposez pas le produit au soleil. Assurez-vous que le produit est toujours protégé du froid et de l'humidité.

7.2 STOCKAGE DES PILES AU LITHIUM

Assurez-vous que le niveau de charge de la batterie est conforme aux recommandations du mode d'emploi de la batterie. Veillez vous reporter au mode d'emploi de la batterie pour plus de détails.

8. ENTRETIEN



**DANGER ! Risque de blessure due à un choc électrique.
Retirez la batterie avant de régler, d'inspecter, de nettoyer
ou de stocker le produit.**

8.1 NETTOYAGE

Illustration (5.1) à (5.2)

Gardez tous les dispositifs de sécurité, les bouches d'aération et le carter du moteur exempts de débris et de saleté. Essuyez l'équipement avec un chiffon et/ou de l'air comprimé. Nous vous recommandons vivement de nettoyer l'appareil après chaque utilisation.

N'utilisez pas de produits de nettoyage, ils sont susceptibles d'attaquer le plastique et de nuire à l'intégrité structurelle de la débroussailluse.

8.2 REMPLACEMENT

Remplacement de la bobine (tête amortisseuse)

N'utilisez pas d'autres têtes de coupe-herbe que le modèle autorisé tel que décrit dans les données techniques. Montez la tête de coupe-herbe de la manière décrite à la section en question, voir Remplacement de la tête de coupe-herbe. En cas de doute, contactez notre service après-vente local.



REMARQUE : Veillez à ce que les extrémités du fil de coupe soient sorties d'environ 33 cm.

Remplacement de la lame : illustrations 5.5 à 5.7

N'utilisez pas d'autre lame que le modèle autorisé tel que décrit dans les données techniques. Montez la lame de la manière décrite à la section Changement de la tête de coupe-herbe en lame de débroussailleuse. En cas de doute, contactez notre service après-vente local.



ATTENTION : Après avoir changé la lame, faites fonctionner l'outil à vide pendant une minute au minimum pour vérifier que la lame et l'outil fonctionnent tous deux correctement.

8.3 VUE ÉCLATÉE

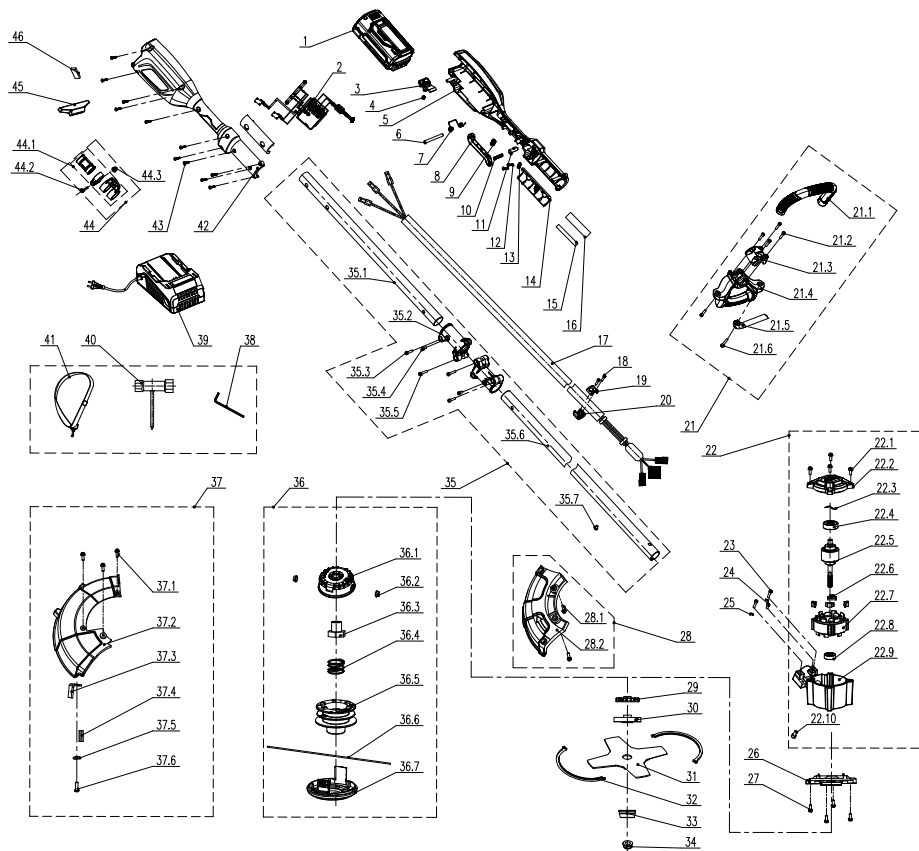

POS	NUMÉRO DE PIÈCE	DESCRIPTION	NUM
1	Z011029-001-00	Assemblage de la batterie	1
2	A035012-005-00	Composants électriques	1
3	8044-780501-01	Bouton	1
4	8342-521704-00	Ressort à bouton	1
5	8001-742101-02	Tige de poignée	1
6	8081-438801-00	Arbre	1
7	8342-742101-00	Ressort double vrille	1
8	8044-742101-01	Gâchette	1
9	8342-740201-00	Ressort d'interrupteur	1
10	8342-521705-00	Ressort	1
11	8087-521701-01	Verrou d'interrupteur	1

POS	NUMÉRO DE PIÈCE	DESCRIPTION	NUM
12	8SJGB40-12	Roulement	2
13	8184-282102-00	Serre-câble	1
14	A034009-013-00	Plaque de pression	2
15	233-1005	Tube thermorétractable	0,09
16	301100006	Tube thermorétractable	0,09
17	A035012-007-00	Câble d'alimentation	1
18	8SJAB30-10	Vis autotaraudeuse	2
19	A034009-028-00	Manchon de tuyau	1
20	A034009-019-00	Manchon de tuyau	1
21	A035012-013-00	Assemblage du guidon	1
21.1	A034009-024-00	Tige de poignée	1
21.2	8SACD05-20	Vis	5
21.3	A034009-021-00	tige du levier de blocage	1
21.4	A034009-038-00	Base de la poignée	1
21.5	A034008-022-00	Tige de poignée	1
21.6	8SACN05-30	Vis	1
22	A035012-006-00	Assemblage moteur	1
22.1	8SJAN04-12	Vis	4
22.2	A035012-016-00	Couvercle	1
22.3	8202-780401-00	Joint	1
22.4	8BC-281208-SS03	Roulement	1
22.5	A035012-018-00	Assemblage du rotor	1
22.6	A034009-010-00	Bouchon en caoutchouc	4
22.7	A035012-011-00	Assemblage du stator	1
22.8	8BC-220807-ST03	Roulement	1
22.9	A035012-015-00	boîtier	1
22.10	8SACD05-10	Vis	1
23	8SACD05-20	Vis	2
24	8SACD05-10	Vis	1
25	8WS-06	Rondelle	2
26	A035012-039-00	Couvercle	1
27	8SJAN04-12	Vis	4
28	A035012-031-00	Ensemble de capot	1
28.1	8206-903101-01	Vis	2

POS	NUMÉRO DE PIÈCE	DESCRIPTION	NUM
28.2	A035012-037-00	Capot	1
29	A035012-026-00	Hélice	1
30	A035012-003-00	Plaque de pression	1
31	A035012-010-00	Lame	1
32	9454-903104-00	Fourreau	2
33	8142-690501-00	Base	1
34	A035012-036-00	Écrou	1
35	A035012-014-00	Ensemble du tube	1
35.1	A035012-008-00	Tube de raccordement supérieur	1
35.2	A035012-017-00	Connecteur	2
35.3	8SACD05-20	Vis	2
35.4	8SACD05-10	Vis	2
35.5	8SACD05-25	Vis	2
35.6	A035012-023-00	Tube de raccordement inférieur	1
35.7	8SJAD04-06	Vis	1
36	A035012-009-00	Ensemble de la tête du coupe-herbe	1
36.1	A035012-021-00	Base de la tête du coupe-herbe	1
36.2	8212-691101-00	Rivet	2
36.3	A035012-028-00	Vis	1
36.4	A035012-024-00	Ressort	1
36.5	A035012-025-00	Roue d'enroulement	1
36.6	247-1004	Fil en nylon	1
36.7	A035012-022-00	Capot de la tête du coupe-herbe	1
37	A035012-012-00	Ensemble de capot	1
37.1	8206-903101-01	Vis	3
37.2	A035012-038-00	Capot	1
37.3	A034009-023-00	Lame	1
37.4	238-1058	Ruban de masquage	0.02
37.5	8202-000004-00	Joint	1
37.6	8SNAB50-16	Vis autotaraudeuse	1
38	8261-901301-00	Clé hexagonale intérieure	1

POS	NUMÉRO DE PIÈCE	DESCRIPTION	NUM
39	Z021034-001-00	Chargeur	1
40	8261-690501-00	Gâchette	1
41	A035012-029-00	Croisillons	1
42	8001-742102-02	Tige de poignée	1
43	8SJGB40-16	Vis autotaraudeuse	11
44	8440-901516-00	Ensemble couronnes de rappui	1
44.1	8440-901503-00	Ensemble anneaux	1
44.2	8NH-05	Écrou de verrouillage	1
44.3	8SACD05-20	Vis	1
45	A035012-030-00	Bloc d'équilibrage	1
46	8326-752801-01	Kit mousse EVA	1

8.4 GUIDE DE DÉPANNAGE



DANGER ! Risque de blessure due à un choc électrique.
Avertissement ! Avant tout dépannage, éteignez le produit.

Problèmes	Causes possibles	Solutions	Qualification requise
L'outil ne démarre pas	La batterie n'est pas correctement insérée.	Pour sécuriser la batterie, assurez-vous que les loquets situés sur le dessus de la batterie sont bien en place.	-
	La batterie n'est pas chargée	Chargez la batterie conformément aux instructions fournies avec votre modèle.	
	Le bouton d'alimentation/ de vitesse est en position d'arrêt	Appuyez sur le bouton marche/arrêt.	
	La batterie n'est pas correctement installée	Montez-la correctement	
	L'interrupteur marche / arrêt n'est pas réglé en position ON (Marche).	Reportez-vous au chapitre « Démarrage du produit ».	
L'outil n'atteint pas sa pleine puissance.	La capacité de la batterie est trop faible	Rechargez la batterie	-
	Les ouvertures de ventilation sont obstruées.	Nettoyez les ouvertures de ventilation.	
Les vibrations ou le bruit sont excessifs	Les boulons/écrous sont desserrés	Serrez les boulons/écrous	-
	La bobine du coupe-herbe ou la lame de la débroussailleuse est endommagée	Faites-la remplacer par une neuve.	-
Résultat insatisfaisant	La lame est usée	Faites-la remplacer par une neuve.	-
	La bobine de coupe manque de fil de nylon	Remplissez-la ou faites-la remplacer par une neuve (chapitre sur l'entretien)	-
	L'épaisseur des branches dépasse la capacité	Coupez les branches seulement dans les limites -	-
Le produit s'arrête soudainement	Batterie déchargée	Enlevez la batterie et rechargez-la	-
	Batterie trop chaude	Retirez la batterie et laissez-la refroidir	

9. FIN DU CYCLE DE VIE



Les produits électriques usagés ne doivent pas être jetés avec les ordures ménagères. Les produits électriques usagés doivent être collectés séparément et être éliminés dans des points de collecte prévus à cet effet. Contactez les autorités locales ou votre revendeur pour obtenir des conseils sur le recyclage.

10. GARANTIE

10.1 NOTRE GARANTIE

Les produits STERWINS sont conçus selon les normes de qualité les plus élevées pour les produits destinés au marché grand public. Cette garantie après-vente couvre une période de 3 ans à compter de la date d'achat du produit. Cette garantie couvre tous les défauts de pièces et main-d'œuvre : pièces et éléments manquants ainsi que dommages survenant dans des conditions normales d'utilisation. Les réparations et les changements de pièces n'entraînent pas d'extension de la période de garantie initiale. Vous devez être en mesure de fournir une preuve d'achat de ce produit et la date de l'achat. La couverture de la garantie est limitée à la valeur du produit.

10.2 EXCLUSIONS DE GARANTIE

Cette garantie ne couvre pas les problèmes ou les incidents résultant d'un usage incorrect du produit. Les éléments suivants ne sont pas couverts par la garantie :

- Le produit a été utilisé incorrectement ; ou
- Dommages survenant pendant le transport ou l'installation de ce produit ; ou
- Réparations et/ou changements de pièces effectués par un tiers ; ou
- Aucun dégât n'a été causé par des facteurs extérieurs ou des corps étrangers, tels que du sable ou des pierres.
- Dommages résultant d'une non-conformité avec les instructions de sécurité et d'utilisation ; ou
- Le produit a été démonté ou ouvert ; ou
- L'outil a été placé dans un environnement humide (rosée, pluie, immersion dans l'eau ...) ; ou
- Le produit a été utilisé à des fins professionnelles ; ou
- L'outil a été exposé à une température hors des limites spécifiées au chapitre Rangement.

Le produit doit être utilisé dans des conditions normales d'utilisation et à des fins non professionnelles. Par conséquent, sont exclus de cette garantie les produits utilisés par les entreprises de jardinage, les administrations locales, ainsi que les entreprises proposant des services de location payante ou de prêt gratuit d'équipements.

En cas de problème ou de défaut, vous devez toujours consulter en premier lieu votre revendeur Sterwins. Dans la plupart des cas, le revendeur Sterwins pourra résoudre le problème ou corriger le défaut. Conservez votre facture ou votre reçu : ces documents seront demandés lors du traitement d'éventuelles réclamations.



Introducción

Gracias por haber elegido este producto. Durante el diseño y la fabricación de nuestros productos, ponemos todo nuestro esfuerzo en garantizar una excelente calidad que cumpla con las expectativas de los usuarios. Siga estas instrucciones para optimizar la vida útil del producto.

¡IMPORTANTE! PARA QUE ESTE PRODUCTO LE OFREZCA UNA SATISFACCIÓN COMPLETA EN SU CONFIGURACIÓN, USO Y MANTENIMIENTO, LE RECOMENDAMOS LEER ATENTAMENTE ESTE MANUAL ANTES DE USAR EL PRODUCTO. PRESTE ATENCIÓN A LAS ADVERTENCIAS BÁSICAS RELACIONADAS CON LA SEGURIDAD INCLUIDAS EN ESTE MANUAL Y CONSERVE EL MANUAL PARA FUTURAS CONSULTAS.



¡IMPORTANTE! CONSERVE ESTE MANUAL PARA FUTURAS CONSULTAS: LÉALAS DETENIDAMENTE

Índice

- | | |
|--|-----------------------------------|
| 1. Uso previsto de la desbrozadora de batería
33 cm | 6. Época invernal |
| 2. Medidas de seguridad | 7. Almacenamiento |
| 3. Datos técnicos | 8. Mantenimiento |
| 4. Montaje | 9. Fin de su vida útil |
| 5. Transporte | 10. Garantía |
| | 11. Declaración de conformidad CE |

1. USO PREVISTO DE LA DESBROZADORA DE BATERÍA 33 CM

Este producto está concebido para uso exclusivo en exteriores. No debe usarse en el interior de edificios bajo ninguna circunstancia. La desbrozadora sin cable solo está diseñada para usarse en condiciones secas y bien iluminadas. Esta desbrozadora solo está diseñada para cortar césped y malezas ligeras, bordes y adornos decorativos alrededor de árboles, cercas, etc. No lo utilice para otros propósitos. No se debe sobrepasar la capacidad máxima de corte. No corte las ramas que excedan la capacidad máxima declarada. No lo utilice para otros propósitos. Nunca permita usar la máquina a los niños, las personas con mermas físicas, sensoriales o mentales, aquellas que no cuenten con la experiencia y los conocimientos necesarios, o aquellas que no estén familiarizadas con estas instrucciones. Las normas locales pueden restringir la edad del usuario.

Tras abrir la caja, asegúrese de que el producto venga completo con sus accesorios (de haberlos). No utilice el producto si está dañado o tiene algún defecto. Devuélvalo a su distribuidor. Si le da esta herramienta a otra persona, dele también este manual de instrucciones.

Por favor, tenga presente que esta unidad no ha sido diseñada para aplicaciones comerciales, industriales o profesionales. La garantía ofrecida con el producto quedará anulada en caso de utilizarse para propósitos comerciales, profesionales, industriales o fines similares. Este producto ha sido diseñado para utilizarse por un periodo de 6 años (Expectativa de vida útil).

2. MEDIDAS DE SEGURIDAD

2.1 MEDIDAS DE SEGURIDAD GENERALES

- No maneje la desbrozadora cerca de recintos de cristal, automóviles, camiones, pozos de ventanas, bajadas, etc. sin ajustar adecuadamente el objetivo de la descarga.
- No fuerce ni sobrecargue el producto. El producto funcionará mejor y de manera más segura cuando se usa a la velocidad para la que fue diseñado.

• Si el producto ya está montado, asegúrese de que todos los tornillos estén bien apretados antes de usarlo.

Si el producto requiere ser montado, asegúrese de que todos los elementos necesarios para montar el producto están presentes al abrir el paquete. No utilice el producto si está dañado o tiene algún defecto. Devuélvalo al distribuidor más cercano.

• El término «herramienta eléctrica» que aparece en las advertencias hace referencia tanto a herramientas que funcionan conectadas a la red eléctrica (con cable) como a otras que funcionan con baterías (sin cable).

2.2 SÍMBOLOS EN EL PRODUCTO



Conforme con los estándares europeos:

Este símbolo significa que este producto cumple con las directivas europeas aplicables, y se ha realizado una prueba de cumplimiento de estas directivas.



Símbolo de circulación de productos dentro del mercado de la Unión Aduanera de los estados miembros.



Marcaje de conformidad ucraniana.



Los productos eléctricos no deben desecharse con el resto de la basura doméstica. Los productos eléctricos usados deben ser desechados y recogidos por separado en puntos de recogida provistos para tal propósito. Solicite información sobre el reciclaje a las autoridades locales o su distribuidor.



Lea y comprenda todas las instrucciones antes de usar el producto, siga todas las advertencias y medidas de seguridad.



*Universal: compatible solo con Sterwins UP40, Lexman UP40 y Dexter UP40



Nivel de potencia acústica garantizado probado según la Directiva 2000/14/CC modificada por 2005/88/CE).



No deje expuesto el producto a la lluvia o a condiciones de humedad.



Léase el manual de instrucciones.



Utilice gafas de protección



Utilice una protección apropiada para los pies y las piernas y para las manos y los brazos. Utilice siempre guantes de seguridad antivibraciones (AV) y botas antideslizantes cuando utilice esta unidad.



Utilice protección auditiva.



Utilice protección para la cabeza.



Emplee indumentaria de protección.



Tenga cuidado con los retrocesos de la cuchilla.



Tenga cuidado con los objetos arrojados.



No instale ni use ningún tipo de cuchilla en la unidad que muestre este símbolo.



Mantenga alejadas a las personas alrededor.



Debe haber una distancia mínima de 15 m entre la máquina y las personas alrededor.

2.3 SÍMBOLOS EN ESTE MANUAL



Tipo y causa del peligro: El incumplimiento de este aviso de peligro puede dar lugar a lesiones físicas graves o mortales.



Tipo y causa del peligro: Este símbolo indica que se pueden causar daños al aparato, al medioambiente o a la propiedad si no se sigue esta advertencia.



Nota: Este símbolo indica la presencia de información importante para entender mejor el producto.



Lea el manual: Este símbolo indica que debe leer con atención el manual del usuario.



Consulte la ilustración correspondiente al final del folleto.



Retire la batería durante el transporte, almacenamiento, reparación y limpieza.



Este producto es reciclable. De no poder continuar usándolo, llévelo a un punto de recogida de productos reciclables.



Recicle este manual de instrucciones.



Recicle el embalaje de este producto.

ADVERTENCIAS GENERALES SOBRE HERRAMIENTAS ELÉCTRICAS



ADVERTENCIA: Lea todas las advertencias, instrucciones, ilustraciones y especificaciones proporcionadas con este producto.

El incumplimiento de alguna de las instrucciones enumeradas a continuación podría dar lugar a descargas eléctricas, incendios y/o lesiones.

Conserve todas las instrucciones y advertencias para consultas futuras. El término «herramienta eléctrica» que aparece en las advertencias hace referencia tanto a herramientas que funcionan conectadas a la red eléctrica (con cable) como a otras que funcionan con baterías (sin cable).

2.4 SEGURIDAD EN EL LUGAR DE TRABAJO

- **Mantenga la zona de trabajo limpia y bien iluminada.** *Los lugares desordenados o poco iluminados favorecen los accidentes.*
- **No utilice herramientas eléctricas en ambientes explosivos, por ejemplo, en presencia de líquidos, gases o polvo inflamables.** *Las herramientas eléctricas generan chispas que podrían actuar como detonante de vapores y partículas de polvo.*

• **Mantenga a los niños y las demás personas alejados cuando esté utilizando una herramienta eléctrica.** *Cualquier distracción podría hacerle perder el control.*

2.5 SEGURIDAD ELÉCTRICA

• **El enchufe de la herramienta eléctrica debe corresponder con la toma de corriente. Nunca modifique los enchufes en modo alguno. No use ningún tipo de adaptador para enchufe con la herramienta eléctrica conectada a tierra.** *Unos enchufes sin modificar y que coincidan perfectamente con sus correspondientes tomas de corriente reducirán los riesgos de electrocución.*

• **Evite el contacto corporal con superficies conectadas a tierra, tales como tuberías, radiadores, cocinas eléctricas o frigoríficos.** *Existe un mayor riesgo de sufrir descargas eléctricas si su cuerpo hace de conductor a tierra con dichos elementos o dispositivos.*

• **No deje las herramientas eléctricas expuestas a la lluvia o la humedad.** *La penetración de agua en una herramienta eléctrica aumentará el riesgo de descarga eléctrica.*

• **No maltrate el cable de alimentación. Nunca utilice el cable para transportar, arrastrar, o desenchufar la herramienta eléctrica. Mantenga el cable apartado de fuentes de calor, aceites, cantos afilados o elementos móviles.** *Los cables dañados o enredados aumentan el riesgo de que se produzcan descargas eléctricas.*

• **Cuando utilice una herramienta eléctrica al aire libre, utilice un cable alargador adecuado para uso en exteriores.** *La utilización de un cable adecuado para uso en exteriores reducirá el riesgo de electrocución.*

• **De no poderse evitar el uso de una herramienta eléctrica en un entorno húmedo, conéctela a un suministro eléctrico con un interruptor diferencial (ID).** *El uso de un interruptor diferencial (ID) reducirá el riesgo de descarga eléctrica.*

2.6 SEGURIDAD PERSONAL

• **Manténgase alerta, preste atención a lo que está haciendo y use el sentido común cuando esté utilizando una herramienta eléctrica. No utilice herramientas eléctricas si está cansado o se encuentra bajo los efectos de estupefacientes, alcohol o fármacos.** *Cualquier momento de descuido durante la utilización de herramientas eléctricas podría ocasionar lesiones físicas graves.*

• **Utilice un equipo de protección personal. Utilice siempre gafas protectoras.** *Los elementos de protección, tales como máscaras antipolvo, calzados de seguridad antideslizantes, cascos de seguridad, o protecciones auditivas, utilizados en las circunstancias que así lo requieran, reducirán el riesgo de sufrir lesiones.*

• **Evite la activación accidental de la herramienta. Asegúrese de que el interruptor está en la posición de apagado antes de conectar la herramienta a la red eléctrica y/o acoplar la batería, o al coger o transportar la herramienta.** *Transportar las herramientas eléctricas con el dedo en el interruptor, o suministrarles corriente con el interruptor en la posición de encendido, invita a accidentes.*

• **Retire cualquier llave de ajuste o llave inglesa de la herramienta antes de activarla.** *Cualquier llave o útil enganchado a un elemento rotativo de la herramienta eléctrica podría ocasionar lesiones.*

• **NO ADOpte UNA POSTURA FORZADA: Procure mantener un buen equilibrio y un apoyo firme en todo momento.** *De este modo podrá controlar mejor la herramienta eléctrica en situaciones inesperadas.*

• **Utilice una indumentaria apropiada No vista ropa holgada o joyas. Mantenga el cabello y la indumentaria apartados de las partes móviles.** *La ropa holgada, las joyas y el pelo largo podrían engancharse a las partes móviles.*

• **Si se incluyen dispositivos de conexión a extractores y colectores de polvo, asegúrese de conectarlos y utilizarlos adecuadamente.** *El uso de un colector de polvo puede reducir los riesgos asociados con el polvo.*

• **No deje que la familiaridad adquirida con el uso frecuente de las herramientas le vuelva complaciente y le lleve a ignorar las medidas de seguridad de la herramienta.** *Una acción despreocupada puede causar graves lesiones en una fracción de segundo.*

2.7 USO Y CUIDADO DE LA HERRAMIENTA ELÉCTRICA

• **No fuerce la herramienta eléctrica. Utilice la herramienta eléctrica adecuada para la tarea que vaya a realizar.** *La herramienta correcta funcionará mejor y con más seguridad a la velocidad para la que ha sido diseñada.*

• **No use la herramienta si el interruptor de alimentación no funciona.** *Cualquier herramienta que no pueda controlarse desde el interruptor es peligrosa y debe ser reparada antes de volver a utilizarse.*

• **Desconecte el enchufe de la toma de corriente o retire la batería –si es extraíble– de la herramienta antes de efectuar ajustes en la misma, cambiar accesorios o guardarla tras su utilización.** *Estas medidas preventivas reducirán el riesgo de que la herramienta eléctrica pueda activarse accidentalmente.*

- **Guarde las herramientas eléctricas apagadas en un lugar fuera del alcance de niños y no deje que las usen personas que no estén familiarizadas con estas instrucciones o con las herramientas.** *Las herramientas eléctricas son peligrosas si las usan personas sin experiencia.*
- **Mantenga las herramientas y los accesorios en buen estado. Examine las herramientas eléctricas en busca de elementos móviles desalineados o trabados, piezas rotas o alguna otra circunstancia que afecte a su funcionamiento. En caso de daños, haga reparar la herramienta eléctrica antes de volver a utilizarla.** *Muchos los accidentes se deben a un mantenimiento deficiente de las herramientas eléctricas.*
- **Mantenga las herramientas de corte limpias y afiladas.** *Las herramientas de corte bien cuidadas y afiladas son menos propensas a trabarse y más fáciles de controlar.*
- **Utilice la herramienta eléctrica, los accesorios, las brocas, etc., conforme a lo indicado en estas instrucciones y considerando las condiciones de trabajo y el trabajo a efectuar.** *El uso de la herramienta eléctrica para fines diferentes a aquellos para los que ha sido diseñada puede resultar peligroso.*
- **Mantenga las empuñaduras y las superficies de agarre secas, limpias y sin restos de aceite o grasa.** *Las empuñaduras y las superficies de agarre resbalosas no permiten un control y un manejo seguros de la herramienta en situaciones inesperadas.*

2.8 USO Y CUIDADO DE LA BATERÍA DE LA HERRAMIENTA

- **Recargue la herramienta utilizando únicamente el cargador especificado por el fabricante.** *Un cargador que es adecuado para un tipo de batería podría ocasionar un incendio si se utiliza con otro tipo de batería.*
- **Utilice las herramientas eléctricas solamente con las baterías específicamente diseñadas para las mismas.** *La utilización de otro tipo de baterías podría dar lugar a lesiones e incendios.*
- **Cuando no se esté utilizando la batería, manténgala apartada de objetos metálicos tales como clips para papeles, monedas, llaves, clavos, tornillos, o de cualquier otro objeto metálico pequeño que pudiera provocar un cortocircuito en sus terminales de corriente.** *El cortocircuito de los terminales de la batería puede causar quemaduras o incendios.*
- **En condiciones de uso intensivo es posible que se produzca una fuga del líquido de la batería; evite el contacto. En caso de contacto accidental, enjuáguese con agua abundante. Si el líquido entra en contacto con los**

ojos, solicite atención médica. *El ácido emanado por la batería puede causar irritación o quemaduras.*

- **No use una batería o herramienta dañada o modificada. Las baterías dañadas o modificadas pueden presentar comportamientos impredecibles y causar un incendio, explosión o riesgo de lesiones.**
- **No exponga la batería o la herramienta al fuego o a temperaturas excesivas.** *La exposición al fuego o a temperaturas superiores a 130 °C puede causar una explosión.*
- **Siga todas las instrucciones de carga y no cargue la batería o la herramienta a temperaturas fuera de la gama de temperatura especificada en las instrucciones.** *Una carga incorrecta o a temperaturas fuera de la gama especificada puede dañar la batería e incrementar el riesgo de incendio.*

2.9 SERVICIO TÉCNICO

A. Solicite la reparación de su herramienta eléctrica a un técnico cualificado y utilizando solamente piezas de repuesto idénticas. *De este modo se conservará la seguridad de la herramienta eléctrica.*

Nunca repare baterías dañadas. *La reparación de una batería dañada solo puede realizarla el fabricante o su agente de servicio autorizado.*

2.10 ADVERTENCIAS SOBRE LA SEGURIDAD DEL CORTABORDES ELÉCTRICO

Nunca permita usar la máquina a los niños, las personas con mermas físicas, sensoriales o mentales, aquellas que no cuenten con la experiencia y los conocimientos necesarios, o aquellas que no estén familiarizadas con estas instrucciones. Las normas locales pueden restringir la edad del usuario. Nunca utilice la máquina cuando haya personas, especialmente niños o animales domésticos, en las inmediaciones.

- Utilice siempre un calzado con buena protección y unos pantalones largos cuando esté usando la máquina.
- Nunca utilice la máquina con sus protecciones dañadas o sin sus dispositivos de seguridad instalados.
- Use este cortabordes solo para los fines para los que fue diseñado, no apunte el cortabordes a ninguna persona o animal.
- Retire la batería cuando el usuario deje de trabajar la máquina; antes de despejar un bloqueo; antes de revisar, limpiar o trabajar en la máquina; después de golpear un objeto extraño para inspeccionar la máquina en busca de daños; si la máquina comienza a vibrar anormalmente, para comprobarlo de inmediato; durante el transporte y durante el almacenamiento.

FR
ES
PT
IT
EL
PL
RU
KZ
UA
RO
EN

- Almacene los cortabordes en interiores: cuando no estén en uso, los cortabordes deben almacenarse en interiores, en un lugar seco y bajo llave, fuera del alcance de los niños.

- Mantenga las partes del cuerpo alejadas del carrete recortador. Compruebe que el interruptor esté apagado antes de quitar el material atascado. Cualquier descuido cuando utiliza herramientas eléctricas podría ocasionarle lesiones graves.

- Lleve el cortabordes por el asa con el carrete de corte detenido. El manejo apropiado del cortabordes reducirá la posibilidad de lesionarse con el carrete de corte.

- Sujete la herramienta eléctrica únicamente por sus superficies de agarre aisladas, dado que el accesorio de corte puede hacer contacto accidental con cables ocultos. El contacto de las hojas de corte con un cable bajo tensión podría electrificar las piezas metálicas expuestas de la herramienta eléctrica y causar una descarga eléctrica al usuario.

- Sujete la desbrozadora correctamente (p. ej., con las dos manos si dispone de dos empuñaduras). La pérdida de control puede causar lesiones.

- Mantenga las manos y los pies alejados del elemento de corte en todo momento, y especialmente cuando encienda el producto.

- Mantenga siempre una postura segura y estable cuando utiliza la unidad.

- No utilice nunca el producto cuando esté subido a escalones o escaleras de mano. Nunca trabaje a una altura por encima del hombro.

- Asegúrese de que el elemento de protección suministrado está instalado antes de usar el producto. Nunca utilice un producto que no tenga todos sus componentes instalados o haya sido modificado con elementos no autorizados.

- Revise con regularidad el carrete de corte en busca de daños y, de observarse alguno, repárelo inmediatamente.

- Apague la unidad si el carrete de corte se traba. Retire la batería y elimine el bloqueo. Inspeccione el carrete en busca de daños antes de volver a utilizarlo.

2.11 MEDIDAS DE SEGURIDAD AL USAR LA DESBROZADORA

- Use esta desbrozadora solo para los fines para los que fue diseñado, no apunte la desbrozadora a ninguna persona o animal.

- Retire la batería durante el transporte y durante el almacenamiento.

- Almacene las desbrozadoras en interiores: cuando no estén en uso, las desbrozadoras deben almacenarse en interiores, en un lugar seco y bajo llave, fuera del alcance de los niños.

- Mantenga las partes del cuerpo alejadas de la hoja. Compruebe que el interruptor esté apagado antes de quitar el material atascado. Cualquier descuido cuando utiliza herramientas eléctricas podría ocasionarle lesiones graves.

- Inspeccione siempre la herramienta antes de usarla, o cuando sufra un caída o cualquier otro impacto. Exámínela en busca de daños o signos de desgaste —sobre todo las piezas del cabezal de corte—, y repárela si es necesario,

- Transporte la desbrozadora cogiéndola por la empuñadura y con la hoja detenida. El manejo apropiado de la desbrozadora reducirá la posibilidad de lesionarse con las hojas.

- Sujete la herramienta eléctrica únicamente por sus superficies de agarre aisladas, dado que el accesorio de corte puede hacer contacto accidental con cables ocultos. El contacto de las hojas de corte con un cable bajo tensión podría electrificar las piezas metálicas expuestas de la herramienta eléctrica y causar una descarga eléctrica al usuario.

- Sujete la desbrozadora con ambas manos. La pérdida de control puede causar lesiones.

- Mantenga las manos y los pies alejados del elemento de corte en todo momento, y especialmente cuando encienda el producto.

- Mantenga siempre una postura segura y estable cuando utiliza la unidad.

- No utilice nunca el producto cuando esté subido a escalones o escaleras de mano. Nunca trabaje a una altura por encima del hombro.

- Asegúrese de que el elemento de protección suministrado está instalado antes de usar el producto. Nunca utilice un producto que no tenga todos sus componentes instalados o haya sido modificado con elementos no autorizados.

- Revise con regularidad el elemento de corte en busca de daños y, de observarse alguno, repárelo inmediatamente.

- Apague la unidad si el elemento cortante se traba. Retire la batería y elimine el bloqueo. Inspeccione la cuchilla en busca de daños antes de volver a utilizarlo.

2.12 RIESGO RESIDUAL

- Esta herramienta solo está diseñada para cortar césped y malezas ligeras, bordes y adornos decorativos alrededor de árboles, cercas, etc en jardines domésticos.

No lo utilice para otros propósitos. Tenga presente que este aparato no ha sido diseñado para aplicaciones comerciales, industriales o profesionales.

- Manténgase en la posición de funcionamiento. Manténgase recto. No se doble. Mantenga los pies separados y firmemente colocados. Sostenga la empuñadura del eje con la mano derecha. Mantenga el brazo derecho ligeramente doblado. Sostenga el mango con la mano izquierda. Mantenga el brazo izquierdo lo más recto posible. Sostenga la unidad al nivel de la cintura. Coloque el cabezal de corte a unas pocas pulgadas del suelo. Mantenga todas las partes del cuerpo alejados de la hoja y el accesorio de corte giratorio.

- El retroceso (empuje de la cuchilla) es el movimiento repentino e incontrolado hacia la derecha o la parte trasera del operador que puede ocurrir cuando el área de las 12 en punto y las 3 en punto de una cuchilla giratoria entra en contacto con un objeto rígido sólido como un árbol, roca, arbusto o pared. La rápida rotación de la cuchilla en sentido antihorario podría detenerse o reducirse y salir despedida hacia atrás o hacia la derecha. Este retroceso puede hacerle perder el control de la máquina y causar lesiones graves o letales al operario o a las personas alrededor. A fin de reducir el riesgo de lesión, se debe actuar con mucho cuidado cuando corte en áreas umbrías usando cuchillas rígidas.



ADVERTENCIA: Siempre use protección para los ojos, los oídos, las manos, los pies y el cuerpo para reducir el riesgo de lesiones al manejar esta unidad. Mantenga todas las partes del cuerpo alejados de la hoja y las superficies calientes.

- Es necesario usar el arnés. El arnés con función de liberación rápida se puede enganchar detrás de la mano. Use el arnés en todo momento y ajuste el arnés y su abrazadera en la herramienta para que esta quede colgando a unos pocos centímetros del suelo. Mantenga la máquina a la derecha del cuerpo.

- Léase este manual de instrucciones detenidamente para familiarizarse con la utilización del producto. Memorice las instrucciones de seguridad y sígalas al pie de la letra. Esto le ayudará a evitar riesgos y situaciones peligrosas. Esté siempre alerta cuando utilice este producto para poder reconocer y gestionar los peligros con antelación. Una rápida intervención puede evitar lesiones graves y daños a la propiedad. Apague y desconecte de la batería si hay un mal funcionamiento.

- Incluso si se siguen estrictamente todas las instrucciones, todavía existen algunos factores que podrían conducir a riesgos, como:

- Partes despedidas de la pieza de trabajo.
- Lesiones por vibración: use las empuñaduras designadas y trate de reducir el tiempo de trabajo y la exposición.
- Lesiones provocadas por el ruido: use protección para los oídos y reduzca el tiempo de trabajo y la exposición.
- Inhalación de polvo y partículas.
- Utilice protección ocular en todo momento.

Si experimenta alguno de estos factores mientras usa la máquina, detenga la máquina y consulte a su médico de inmediato.

- Lesiones provocadas y agravadas por el uso prolongado de la herramienta. Asegúrese de que tomar descansos regulares cuando utilice la herramienta por periodos prolongados.
- El uso prolongado de la unidad expone al usuario a vibraciones que pueden causarle una serie de condiciones que se conocen colectivamente como el síndrome de hormigueo en brazos y manos (p. ej., dedos se tornan blancos, así como determinadas enfermedades como el síndrome de túnel carpiano).
- Para reducir dicho riesgo cuando utiliza la unidad, use unos guantes protectores y mantenga las manos calientes.

3. DATOS TÉCNICOS

Modelo	40VBC2-33.1
Tensión nominal (V CC)	36 V CC; 40V CC Máx.
Peso de la máquina (incluida la batería)	Máx. 4,3 kg para ambas funciones
Capacidad de corte	Desbrozadora 230 mm y recortadora de hierba 330 mm
Tipo de cuchilla	Hoja de 4 dientes
Nivel de potencia acústica garantizado (dB(A))	96 dB(A)
Diámetro del hilo:	Ø 2 mm
Nivel de potencia acústica medido (dB(A))	Desbrozadora: 85.8 dBA; K= 2.18 dBA Desbrozadora/recortadora 94,5 dBA; K= 1.93 dBA
Nivel de presión sonora (dB (A))	Desbrozadora: 65.8 dB(A), K=3 dB(A) Desbrozadora/recortadora : 74.5 dB(A), K=3 dB(A)
Corriente de funcionamiento	7-15A
Corriente máxima	20A
Protección recomendada	Protector contra subidas de tensión

Nivel de vibración (K = 1,5 m/s²)	Desbrozadora: Empuñadura principal: 2,324 m/s ² ; empuñadura secundaria: 3,954 m/s ² Recortadora de hierba: Empuñadura principal: 2,571 m/s ² ; empuñadura secundaria: 3,481 m/s ²
Velocidad en vacío Revoluciones por minuto máximas del husillo	6300/min

El valor total declarado de las emisiones vibratorias ha sido medido conforme a un método de ensayo estándar y puede utilizarse para efectuar comparaciones entre herramientas. El valor total declarado de emisiones vibratorias también puede utilizarse para llevar a cabo una evaluación preliminar de exposición. La emisión de vibraciones durante el uso real de la herramienta eléctrica puede diferir del valor total declarado dependiendo de las formas en que se utiliza la herramienta; y puede resultar necesario identificar medidas de seguridad para proteger al operador que se basan en una estimación de la exposición en las condiciones reales de uso (teniendo en cuenta todas las partes del ciclo operativo, como los momentos en que la herramienta está apagada y cuando está inactivo además del tiempo de activación).

Batería	
Tipo de batería	Ion de litio
Modelo	40VBA2-50.1 40VBA2-50.1XXX
Tensión nominal (V CC)	36 V CC
Capacidad nominal de la batería	5Ah Li-Ion
Número de células en la batería	20
Peso (kg)	1,29 kg

Cargador		
Modelo	40VCH1-3A.1 40VCH1-3A.1XXX	40VCH2-6A.1 40VCH2-6A.1XXX
Potencia nominal de entrada	100-240 V~	220-240 V~
Tensión nominal de salida	42 V CC	42 V CC
Temperatura operativa [°C]	4 °C~24 °C	4 °C~24 °C
Peso (kg)	0,605 kg	1,06 kg

4. MONTAJE



¡ADVERTENCIA! ¡El producto debe estar completamente montado antes de utilizarlo! ¡No utilice un producto que solo está parcialmente montado o que se haya montado con piezas dañadas! ¡Siga paso a paso las instrucciones de montaje y consulte las ilustraciones incluidas a modo de referencia visual para facilitarle el montaje del producto!

4.1 DESEMBALAJE

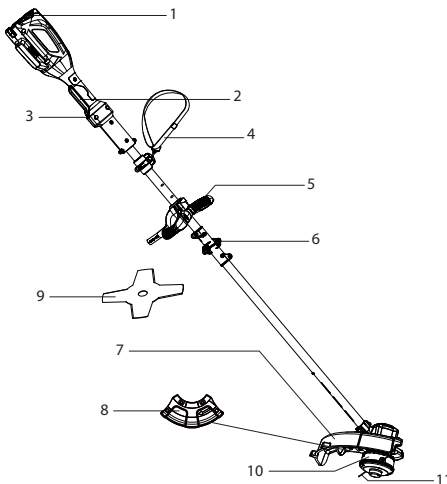

1. Batería (no incluida)
2. Interruptor de encendido/apagado
3. Botón de desbloqueo del interruptor
4. Correa
5. Empuñadura
6. Acoplador de eje
7. Protección de cabezal de desbroce
8. Cubierta del cabezal de corte
9. Cuchilla
10. Carrete del hilo de corte
11. Bobina de corte

- Utilice siempre guantes cuando desembale y monte.
- No utilice cúter, cuchillo, sierra ni ninguna otra herramienta similar para desembalar.
- Transporte la herramienta sólo por la empuñadura (5).
- Guarde la caja para su posterior reutilización (transporte y almacenamiento).
- Conserve el manual de instrucciones en un área seca para consultas adicionales.

4.2 INSTALACIÓN

Instalación/retiro de la batería: ilustración **3.2** y **5.1**

ADVERTENCIA: Asegúrese de que el pestillo en la parte inferior de la batería encaje en su lugar y que la batería esté completamente asentada y segura en el puerto de acoplamiento de la batería del cortacésped antes de comenzar la operación.

Si no asienta la batería de manera segura, podría caerse y provocar lesiones personales graves.

Instrucciones de instalación: Para acoplar, alinee y deslice la batería en las ranuras del puerto de acoplamiento de la batería hasta que encaje en su lugar.

Para retirarlo: Para liberar, presione el botón de desbloqueo de la batería y retire la batería del producto.

FR

Montar el eje: ilustración (2.1) y (2.2)

Una los dos ejes e instale el perno con una llave hexagonal. No apriete en exceso la conexión. Asegúrese de que el acoplador del eje esté bien sujeto.

ES

Monte la empuñadura: Ilustración (2.3) a (2.7)

NOTA: Hay tres muescas de posición en el vástago, elija la mejor posición y la más cómoda al sostener la herramienta.

PT

IT

1. Afloje el perno de mano en el costado sin el mango.
2. Sujete sin apretar la parte inferior del mango en el vástago superior.
3. Fije las partes superior e inferior del mango con los pernos con una llave hexagonal.
4. Ajuste la manija a una posición a lo largo del vástago que sea adecuada para sostener y guiar el producto.
5. Fije el mango apretando firmemente los pernos.

EL

PL

Instale el arnés: ilustración (3.4)

El arnés con función de liberación rápida se puede enganchar detrás de la mano. Use el arnés en todo momento y ajuste el arnés y su abrazadera en la herramienta para que esta quede colgando a unos pocos centímetros del suelo. Mantenga la máquina a la derecha del cuerpo.

RU

KZ

4.2.1 Montaje del cabezal de la desbrozadora/recortadora**Colocación de la protección de cabezal de desbroce: Ilustración (2.8)**

1. Instale la cubierta del cabezal de corte en el cuello del collar del cabezal
2. Apriete los dos pernos de forma segura para unir la protección con una llave cruzada.
3. Instale el protector del cabezal de desbroce en el protector de corte en el protector del cabezal de corte.
4. Apriete los tres pernos de forma segura para unir la protección con una llave cruzada.

UA

RO

Colocación del cabezal de desbroce: Ilustración (2.10)

1. Inserte una llave hexagonal en el orificio de bloqueo hasta que se detenga el collar del cabezal.
2. Atornille el carrete en su lugar y gire en el sentido de las agujas del reloj hasta que no pueda girar más con el cubo bloqueado.

EN

4.2.2 Montaje del cabezal de la desbrozadora**Cambio del cabezal de corte a la cuchilla de corte: ilustración (2.11) a (2.14)**

1. Gire el collar del cabezal hasta que el orificio de bloqueo visible exterior se alinee con el orificio de bloqueo interno debajo del collar del cabezal.
2. Inserte una llave hexagonal en el orificio de bloqueo hasta que se detenga.
3. Gire el cabezal en sentido antihorario para desenroscar y quitar el cabezal del eje.
4. Desatornille los pernos de la protección de cabezal de desbroce en sentido antihorario para quitar la protección de cabezal de desbroce.
5. Sosteniendo la llave firmemente para que el disco de montaje no se mueva. Instale la cuchilla y la placa fija.
6. Atornille la contratuerca y apriétela en el sentido de las agujas del reloj sosteniendo la llave de tubo.
7. Retire la llave y verifique la libertad de movimiento de la cuchilla.
8. Para quitar la cuchilla, desenrosque la contratuerca en sentido antihorario y retire la placa de fijación, la cuchilla.

Retire la cubierta de la cuchilla de corte de línea

NOTA: Se recomienda cubrir la cuchilla de línea cuando termine el trabajo.

Retire esta cubierta antes de encender la máquina.

4.3 PRIMER USO

Compruebe la batería: ilustración (3.2)



¡ADVERTENCIA! Lea el apartado de MEDIDAS DE SEGURIDAD al principio de este manual, incluyendo todo el texto de los subtítulos antes de usar el producto.



La batería no está completamente cargada en el momento de la compra.
Antes de usar el producto por primera vez, coloque la batería en el cargador y cárguela por completo.

Preste especial atención a la parte de las instrucciones del primer uso del aparato: concentre toda su atención a este primer uso. Realice la primera prueba en un espacio libre sin obstáculos ni elementos circundantes.

4.4 UTILIZACIÓN

Puesta en marcha del producto: ilustración (4.1)

Para ENCENDER la herramienta, presione y mantenga presionado el botón de bloqueo de seguridad con el pulgar, mientras aprieta el interruptor de encendido/apagado. Una vez que se activa el interruptor de gatillo, puede soltar el botón de bloqueo de seguridad y continuar con la operación.

NOTA: El botón de bloqueo de seguridad reduce el riesgo de arranque accidental.

Para apagar la sierra, suelte el gatillo interruptor de encendido/apagado.

Sostenga la unidad



ADVERTENCIA: Siempre use protección para los ojos, los oídos, las manos, los pies y el cuerpo para reducir el riesgo de lesiones al manejar esta unidad. Mantenga todas las partes del cuerpo alejados de la hoja y las superficies calientes.

Manténgase en la posición de funcionamiento. Manténgase recto. No se doble.

Mantenga los pies separados y firmemente colocados.

Sostenga la empuñadura del eje con la mano derecha. Mantenga el brazo derecho ligeramente doblado.

Sostenga el mango con la mano izquierda. Mantenga el brazo izquierdo lo más recto posible.

Sostenga la unidad al nivel de la cintura.

Coloque el cabezal de corte a unas pocas pulgadas del suelo.

Mantenga todas las partes del cuerpo alejados de la hoja y el accesorio de corte giratorio

Instale el arnés

El arnés con función de liberación rápida se puede enganchar detrás de la mano.

Use el arnés en todo momento y ajuste el arnés y su abrazadera en la herramienta para que esta quede colgando a unos pocos centímetros del suelo. Mantenga la máquina a la derecha del cuerpo.

FR

ES

PT

IT

EL

PL

RU

KZ

UA

RO

EN



¡PRECAUCIÓN! Utilice gafas protectoras en todo momento. Use una máscara de filtro si el funcionamiento levanta polvo. Se recomienda el uso de guantes adecuados y un calzado robusto.

- Antes de cada uso, examine el producto, la batería, el cargador y los accesorios en busca de daños. No utilice el producto si está dañado o presenta algún desgaste.
- Verifique doblemente que los accesorios y las fijaciones estén bien instalados.
- Sujete siempre el producto por la empuñadura. Mantenga el asidero seco para procurar un agarre seguro.
- Asegúrese de que las ranuras de ventilación estén limpias y no tengan obstrucciones. Límpielas con un cepillo blando si fuera necesario. La obstrucción de las ranuras de ventilación puede sobrecalentar y dañar el producto.
- Apague el producto inmediatamente si es interrumpido por personas que acceden al área de trabajo. Espere siempre a que el producto se detenga por completo antes de soltarlo.
- No trabaje hasta la fatiga. Tome descansos regulares para poder concentrarse en el trabajo y mantener un control total de la herramienta.
- Antes de encender el producto, verifique si se ha montado correctamente y si todas las partes móviles funcionan sin problemas.
- En entornos polvorientos, humedezca ligeramente la superficie a despejar o bien utilice un accesorio rociador conectado a la herramienta.
- Use la herramienta solo a unas horas razonables a fin de evitar molestar a otras personas. No la utilice a unas horas tempranas ni tampoco demasiado tarde.
- Evite utilizar el producto cuando haga mal tiempo, especialmente si hay riesgo de relámpagos. No trabaje en condiciones de poca iluminación. El operador requiere una vista clara del área de trabajo para identificar posibles peligros.
- Tenga cuidado de no cortarse con cualquier dispositivo instalado para recortar la longitud del hilo. Una vez extendido el hilo, vuelva a poner la unidad en su posición original de uso antes de encenderla.
- Nunca instale elementos cortantes de metal.
- Nunca reemplace elementos de corte no metálicos por elementos de corte metálicos.
- El uso de protección auditiva reduce la capacidad de escuchar advertencias (gritos o alarmas). El operador debe prestar especial atención a lo que sucede en el área de trabajo. No se distraiga y concéntrese siempre en la tarea.

- El uso de herramientas similares cercanas aumenta el riesgo de lesiones auditivas y la posibilidad de que otras personas accedan a su área de trabajo.
- Mantenga una postura firme y equilibrada.
- No se estire al realizar el trabajo. Podría perder el equilibrio al estirarse. Tenga cuidado dónde pone los pies en las pendientes.
- Ande a paso normal y no corra nunca. Mantenga todas las partes de su cuerpo lejos de cualquier parte móvil.
- Nunca haga funcionar el producto sin el equipo adecuado conectado.
- No modifique el producto en modo alguno ni use piezas o accesorios no recomendados por el fabricante.



Si el producto se cae, sufre un fuerte impacto o empieza a vibrar de forma anómala, deténgalo inmediatamente y exáminelo para comprobar si tiene daños o para identificar la causa de la vibración. La reparación de daños y reemplazo de componentes deben ser llevados a cabo por un centro de servicio técnico autorizado.

• Para reducir el riesgo de lesiones asociadas con el contacto de las piezas giratorias, siempre pare la máquina, retire la batería y asegúrese de que todas las piezas móviles se hayan detenido:

- antes de limpiarlo o eliminar cualquier obstrucción
- antes de dejarlo desatendido
- antes de instalar o retirar componentes
- antes de examinar, limpiar o trabajar en el aparato
- En caso de vibraciones inusuales (inspeccionar inmediatamente), después de haber golpeado un objeto extraño para inspeccionar la máquina en busca de daños

Consejos de corte

Compruebe el área que desea cortar y retire cualquier objeto que pueda arrojar la cuchilla. Verifique el equipo de seguridad en la unidad antes del inicio del trabajo. Arranque de la unidad. Use el dispositivo de protección adecuado, use el arnés y sostenga con la mano derecha el mango de funcionamiento. Empuje suavemente hacia abajo por completo el botón de desbloqueo del interruptor. ¡Siempre corte a velocidad máxima!

Desbroce decorativo

Al cortar alrededor de árboles, postes, cercas, etc., gire toda la unidad para que el cabezal de corte esté en un ángulo de 30° con respecto al suelo.

Ajuste del cable de corte

Esta unidad está equipada con un parachoques. El cable de corte se puede liberar del cabezal de corte sin detener el motor. Para liberar más cable, golpee ligeramente la perilla de golpe en el suelo mientras hace funcionar la unidad a alta velocidad. Para obtener los mejores resultados, toque ligeramente la perilla de golpe en el suelo o en suelo duro. Intentar liberar el cable en hierba alta puede detener el motor. No apoye el cabezal de corte en el suelo mientras la unidad está funcionando. Cada vez que se toca la perilla de tope, se sueltan unos 25,4 mm de cable de corte.



NOTA: Mantenga siempre el cable de corte completamente extendido. La liberación del cable se vuelve más difícil cuando el cable de corte se acorta.

Mantenimiento del cable de corte y la cuchilla

Las superficies duras, como las aceras, pueden hacer que el cable de corte o la cuchilla se desgasten rápidamente o se rompan.

- Compruebe con frecuencia la longitud del cable de corte o la superficie de la cuchilla. Reemplace el cable de corte o la cuchilla según sea necesario.
- NO fuerce la unidad. Haga cortes poco profundos en tantos pases como sea necesario para lograr la profundidad deseada. Corte a un ritmo lento y uniforme.

Consejos para obtener los mejores resultados

Para alejar los recortes del operador, incline el cabezal de corte ligeramente hacia la derecha; Siempre que sea posible, mueva la desbrozadora con un movimiento de corte de izquierda a derecha. Hay una flecha en relieve en la parte superior del protector de seguridad que indica la dirección preferida de izquierda a derecha del funcionamiento de la desbrozadora. No recorte hierba mojada o maleza.



NOTA: Puede producirse alguna rotura del cable si:

- Enredos con materiales extraños;
- Desgaste normal del cable;
- Intentar cortar vegetación espesa;
- Forzar el cable contra objetos como paredes o postes de cercas.

Después del uso: Ilustración (5.1)

Apague el producto, retire la batería y deje que se enfríe.

Examine, limpie y guarde el producto como se describe a continuación.

Extracción y carga de la batería: Ilustración (5.1) y manual de instrucciones de la batería.

1. Presione el botón de bloqueo en el centro superior de la batería para extraerla del producto.
2. Coloque la batería en el cargador deslizándola en una posición bloqueada hasta que haga clic
- 3 Cuando la luz verde parpadea, la batería se está cargando. Si la luz verde ya no parpadea, la batería está completamente cargada.

5. TRANSPORTE

El transporte de la máquina o la batería puede requerir que cumpla con ciertos requisitos específicos de su país. Asegúrese de respetarlos poniéndose en contacto con las autoridades de su país. Asegúrese de que la temperatura durante el transporte nunca esté fuera del rango de temperatura que se comenta en el capítulo de almacenamiento

5.1 TRANSPORTE DE LA MÁQUINA

Apague el producto y retire la batería. Transporte siempre el producto por su asa. Proteja el producto de posibles golpes o vibraciones fuertes que pudieran producirse mientras lo transporta en algún vehículo. Sujete el aparato de una manera segura para evitar que pueda resbalarse o caerse. No deje el producto expuesto a al sol.

Use una funda para las cuchillas metálicas durante el transporte y el almacenamiento.

5.2 TRANSPORTE DE LAS BATERÍAS DE LITIO.

Consulte el manual de instrucciones de la batería para obtener más detalles.

6. ÉPOCA INVERNAL

Ilustración (6.1)

Desconecte la batería de la herramienta eléctrica.

Antes de un almacenamiento prolongado, asegúrese de que la carga de la batería se ajuste a las instrucciones proporcionadas en el manual de instrucciones de la batería. **Siga las instrucciones del apartado sobre almacenamiento abajo.** Se recomienda guardar el producto en su embalaje original, o cubrirlo con una caja o un paño apropiado para protegerlo del polvo.

7. ALMACENAMIENTO

Almacene siempre la máquina y la batería en lugar limpio, seco y bien ventilado a una temperatura entre 4°C y 24°C. Cúbrela para que tenga una mayor protección. Se recomienda guardar el producto en su embalaje original, o cubrirlo con una caja o un paño apropiado para protegerlo del polvo. Procure asegurar la unidad durante el transporte. Use una funda para las cuchillas metálicas durante el transporte y el almacenamiento.

7.1 ALMACENAMIENTO DE LA MÁQUINA

Ilustración (6.1)

Desconecte la batería de la herramienta eléctrica. Revise bien la unidad en busca de partes desgastadas, aflojadas o dañadas. Limpie la unidad antes de guardarla. No deje el producto expuesto a al sol. Asegúrese de que el producto esté siempre protegido del frío y la humedad.

7.2 ALMACENAMIENTO DE LAS BATERÍAS DE LITIO

Asegúrese de que el nivel de energía de la batería sea el recomendado en el manual de instrucciones de la batería. Consulte el manual de instrucciones de la batería para obtener más detalles.

8. MANTENIMIENTO



**¡PELIGRO! Riesgo de lesiones debido a descargas eléctricas.
Retire la batería antes de ajustar, inspeccionar, limpiar o almacenar el producto.**

8.1 LIMPIEZA

Ilustración (5.1) a (5.2)

Mantenga todos los dispositivos de seguridad, las ranuras de aire y la carcasa del motor libres de residuos y suciedad. Limpie el equipo con un paño y/o con aire comprimido. Se recomienda encarecidamente limpiar el aparato después de cada uso.

No utilice productos de limpieza, ya que pueden atacar el plástico y debilitar la integridad estructural de la desbrozadora.

8.2 SUSTITUCIÓN

Sustitución de la bobina (cabezal)

Solo se puede utilizar el cabezal de corte autorizado que se describe en los datos técnicos. Coloque el cabezal de corte como se describe en el montaje del cabezal de corte, consulte la sección Cambio del cabezal de corte al cabezal de corte. Para más información, entre en contacto con su servicio local de atención al cliente.



NOTA: Asegúrese de que los extremos de los cables se extiendan aproximadamente 330 mm.

Reemplazo de la cuchilla Ilustración (5.5) a (5.7)

Solo se puede utilizar la cuchilla autorizada que se describe en los datos técnicos. Coloque la cuchilla como se describe en el montaje de la cuchilla, consulte la sección Cambio del cabezal de corte a la cuchilla de corte. Para más información, entre en contacto con su servicio local de atención al cliente.



ATENCIÓN: Después de cambiar la cuchilla, haga funcionar la herramienta en vacío durante al menos un minuto para comprobar que tanto la cuchilla como la herramienta funcionan correctamente.

8.3 PLANO DE DESPIECE

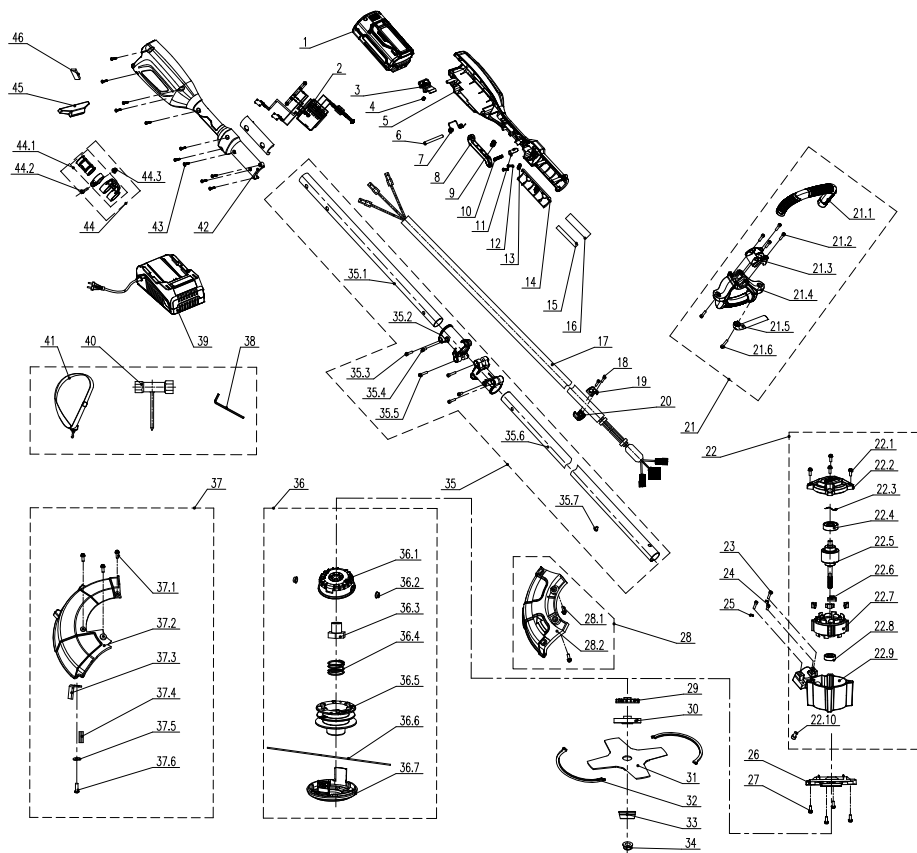

POSICIÓN	NÚMERO DE PIEZA	DESCRIPCIÓN	NÚM.
1	Z011029-001-00	Conjunto de batería	1
2	A035012-005-00	Componentes electrónicos	1
3	8044-780501-01	Botón	1
4	8342-521704-00	Resorte del botón	1
5	8001-742101-02	Mango de mano	1
6	8081-438801-00	Eje	1
7	8342-742101-00	Resorte de doble giro	1
8	8044-742101-01	Gatillo	1
9	8342-740201-00	Muelle del interruptor	1
10	8342-521705-00	Muelle	1
11	8087-521701-01	Botón de desbloqueo del interruptor	1
12	8SJGB40-12	Rodamiento	2
13	8184-282102-00	Presilla del cable	1
14	A034009-013-00	Placa de presión	2
15	233-1005	Tubo termoreducible	0.09
16	301100006	Tubo termoreducible	0.09
17	A035012-007-00	Conductor del cable	1
18	8SJAB30-10	Tornillo autorroscante	2
19	A034009-028-00	Funda de tubería	1
20	A034009-019-00	Funda de tubería	1
21	A035012-013-00	Ensamblaje de los asideros	1
21.1	A034009-024-00	Mango de mano	1
21.2	8SACD05-20	Tornillo	5
21.3	A034009-021-00	Placa de presión	1
21.4	A034009-038-00	asiento de la empuñadura	1
21.5	A034008-022-00	Mango de mano	1
21.6	8SACN05-30	Tornillo	1
22	A035012-006-00	Conjunto del motor	1
22.1	8SJAN04-12	Tornillo	4
22.2	A035012-016-00	Cubierta	1
22.3	8202-780401-00	Junta	1
22.4	8BC-281208-SS03	Rodamiento	1

FR

ES

PT

IT

EL

PL

RU

KZ

UA

RO

EN

POSICIÓN	NÚMERO DE PIEZA	DESCRIPCIÓN	NÚM.
22.5	A035012-018-00	Conjunto del rotor	1
22.6	A034009-010-00	Tapón de goma	4
22.7	A035012-011-00	Conjunto del estátor	1
22.8	8BC-220807-ST03	Rodamiento	1
22.9	A035012-015-00	Carcasa	1
22.10	8SACD05-10	Tornillo	1
23	8SACD05-20	Tornillo	2
24	8SACD05-10	Tornillo	1
25	8WS-06	Arandela	2
26	A035012-039-00	Cubierta	1
27	8SJAN04-12	Tornillo	4
28	A035012-031-00	Conjunto de la cubierta protectora	1
28.1	8206-903101-01	Tornillo	2
28.2	A035012-037-00	Pantalla	1
29	A035012-026-00	Impulsor de viento	1
30	A035012-003-00	Placa de presión	1
31	A035012-010-00	Cuchilla	1
32	9454-903104-00	Vaina de la hoja	2
33	8142-690501-00	Base	1
34	A035012-036-00	Tuerca	1
35	A035012-014-00	Conjunto de tubo	1
35.1	A035012-008-00	Tubo de conexión superior	1
35.2	A035012-017-00	Ficha de conexión	2
35.3	8SACD05-20	Tornillo	2
35.4	8SACD05-10	Tornillo	2
35.5	8SACD05-25	Tornillo	2
35.6	A035012-023-00	Tubo de conexión inferior	1
35.7	8SJAD04-06	Tornillo	1
36	A035012-009-00	Conjunto de cabezal de corta césped	1
36.1	A035012-021-00	Base de cabezal de corta césped	1
36.2	8212-691101-00	Remache	2

POSICIÓN	NÚMERO DE PIEZA	DESCRIPCIÓN	NÚM.
36.3	A035012-028-00	Tornillo	1
36.4	A035012-024-00	Muelle	1
36.5	A035012-025-00	Rueda de bobinado	1
36.6	247-1004	Rosca de nailon	1
36.7	A035012-022-00	Cubierta de cabezal de corta césped	1
37	A035012-012-00	Conjunto de pantalla protectora	1
37.1	8206-903101-01	Tornillo	3
37.2	A035012-038-00	Pantalla	1
37.3	A034009-023-00	Cuchilla	1
37.4	238-1058	Cinta adhesiva	0.02
37.5	8202-000004-00	Junta	1
37.6	8SNAB50-16	Tornillo roscachapa	1
38	8261-901301-00	Llave hexagonal interior	1
39	Z021034-001-00	Cargador	1
40	8261-690501-00	Gatillo	1
41	A035012-029-00	Refuerzos	1
42	8001-742102-02	Mango de mano	1
43	8SJGB40-16	Tornillo autorroscante	11
44	8440-901516-00	Conjunto de anillo de refuerzo	1
44.1	8440-901503-00	Conjunto de anillo de correa	1
44.2	8NH-05	Tuerca blocante	1
44.3	8SACD05-20	Tornillo	1
45	A035012-030-00	Bloque de control de equilibrio	1
46	8326-752801-01	Kit de espuma EVA	1

FR

ES

PT

IT

EL

PL

RU

KZ

UA

RO

EN

8.4 RESOLUCIÓN DE PROBLEMAS



**¡PELIGRO! Riesgo de lesiones debido a descargas eléctricas.
¡Advertencia! Apague el motor del producto antes de tratar de resolver algún problema.**

Problemas	Posibles causas	Soluciones	Requiere cualificación
La herramienta no se enciende	La batería no está bien instalada.	Para instalar bien la batería, asegúrese de que el seguro en la parte inferior de la batería queda bien encajado.	-
	La batería no está cargada.	Cargue la batería de acuerdo a las instrucciones proporcionadas con su modelo	
	El interruptor de encendido/velocidad está en la posición APAGADO	Presione el interruptor de encendido/apagado.	
	No se ha colocado correctamente la batería	Acoplarla correctamente	
	El interruptor de encendido/apagado no está en la posición de encendido	Consulte el capítulo «Arranque del producto»	
La herramienta no alcanza su máxima potencia	Capacidad de la batería demasiado baja	Cargue la batería	-
	Las ranuras de ventilación están bloqueadas	Limpie las ranuras de ventilación	
Demasiadas vibraciones o ruido	Hay tornillos o tuercas aflojados	Apriete los tornillos y los pernos	-
	El carrete/cuchilla de corte está dañado	Solicite su reemplazo por otra nueva	-
Resultado insatisfactorio	La hoja de corte está roma	Solicite su reemplazo por otra nueva	-
	El carrete de corte se está quedando sin cable de nylon	Solicite su reemplazo por otra nueva (capítulo de mantenimiento)	-
	Grosor de las ramas excede de la capacidad	Solo corte ramas dentro de los límites	-
El producto se detiene repentinamente	La batería está descargada	Retire la batería y cárguela	-
	Batería demasiado caliente	Retire la batería y deje que se enfríe	

9. FIN DE SU VIDA ÚTIL



Los productos eléctricos no deben desecharse con el resto de la basura doméstica. Los productos eléctricos usados deben ser desechados y recogidos por separado en puntos de recogida provistos para tal propósito. Solicite información sobre el reciclaje a las autoridades locales o su distribuidor.

10. GARANTÍA

10.1 GARANTÍA

Los productos STERWINS están diseñados según los más altos estándares de calidad para productos destinados al mercado de consumo. Esta garantía de venta cubre un periodo de 3 años a partir de la fecha de compra del producto. Esta garantía cubre todos los defectos de materiales y mano de obra: piezas y elementos en falta y daños que se producen en circunstancias normales de uso. Las reparaciones y la sustitución de piezas no permiten prolongar el período de garantía inicial. Debe presentar la prueba de compra de este producto y la fecha de compra. La cobertura de la garantía del producto está limitada al valor del producto.

10.2 EXCLUSIONES DE GARANTÍA

La garantía no cubre problemas o incidentes producidos a raíz del uso incorrecto del producto. Artículos que no están cubiertos por la garantía:

- La herramienta se ha usado de forma incorrecta; o
- Daños ocurridos durante el transporte o instalación de este producto; o
- Se han efectuado reparaciones y/o reemplazos en el producto por parte de terceros; o
- Daños causados por factores externos u objetos extraños como arena o piedras; o
- Daños resultantes del no seguimiento de las instrucciones de uso y seguridad; o
- El producto se ha desarmado o abierto; o
- La herramienta ha estado en un ambiente húmedo (rocío, lluvia, sumergida en agua ...); o
- El producto se ha utilizado con fines profesionales; o
- El producto se ha almacenado a una temperatura fuera de la gama especificada en el apartado de «Almacenamiento».

Este producto debe usarse en circunstancias normales y para fines no profesionales. Por lo tanto, quedan excluidos de esta garantía aquellos productos que hayan sido utilizados por empresas de paisajismo, autoridades locales, así como empresas que ofrezcan alquileres de pago o préstamos gratuitos de equipos.

En caso de observarse algún defecto o problema en el producto, siempre debe consultar primero con su distribuidor de productos Sterwins. En la mayoría de los casos, el distribuidor de productos Sterwins podrá resolver el problema o corregir el defecto. Guarde su factura o recibo, porque serán necesarios para procesar cualquier reclamación.



Introdução

Agradecemos a sua preferência por este produto. Quando desenhamos e fabricamos os nossos produtos, esforçamo-nos por garantir uma excelente qualidade que vá de encontro às necessidades dos utilizadores. Seguir estas instruções permite a otimização do tempo de vida.

IMPORTANTE! DE MODO A QUE ESTE PRODUTO LHE FORNEÇA SATISFAÇÃO COMPLETA DURANTE A MONTAGEM, UTILIZAÇÃO E MANUTENÇÃO, RECOMENDAMOS QUE LEIA COM ATENÇÃO ESTE MANUAL ANTES DE USAR O PRODUTO. PRESTE ATENÇÃO AOS AVISOS BÁSICOS RELACIONADOS COM A SEGURANÇA APRESENTADOS NESTE MANUAL, E GUARDE O MANUAL PARA FUTURAS REFERÊNCIAS.



IMPORTANTE: GUARDE O MANUAL PARA FUTURAS REFERÊNCIAS: LEIA COM ATENÇÃO

Índice

- | | |
|--|-----------------------------------|
| 1. Utilização prevista da moto-roçadora a bateria de 33 cm | 6. Guardar no inverno |
| 2. Instruções de segurança | 7. Arrumação |
| 3. Dados técnicos | 8. Manutenção |
| 4. Montagem | 9. Final do tempo de vida |
| 5. Transporte | 10. Garantia |
| | 11. Declaração de conformidade CE |

1. UTILIZAÇÃO PREVISTA DA MOTO-ROÇADORA A BATERIA DE 33 CM

Este produto foi criado apenas para um uso no exterior e não pode, em nenhuma circunstância, ser usado dentro de um edifício. A roçadora e moto-roçadora sem fios foi criada apenas para ser usada em condições secas e locais bem iluminados. Esta moto-roçadora foi criada apenas para ser usada para cortar relva e ervas daninhas pequenas, e para um aparar decorativo em redor de árvores, vedações, etc. Não use com outros intuitos. A capacidade máxima de corte tem de ser observada. Não corte ramos que excedam a capacidade máxima indicada. Não use com outros intuitos. Este produto não foi criado para ser usado por crianças, pessoas com capacidades físicas, sensoriais ou mentais reduzidas ou falta de experiência ou de conhecimentos, ou pessoas que não estejam familiarizadas com estas instruções usem a máquina. Os regulamentos locais podem restringir a idade do utilizador.

Após retirar o material de empacotamento, certifique-se de que o produto vem completo com os respetivos acessórios (se existirem). Se o produto estiver danificado ou tiver algum defeito, não o use e devolva-o ao seu revendedor.

Se der esta ferramenta a outra pessoa, entregue também este manual de instruções.

Por favor, tenha em conta que o nosso equipamento não foi criado para um uso comercial ou industrial. A nossa garantia perde a validade se o aparelho for usado em negócios comerciais ou industriais, ou para intuitos semelhantes. Este produto foi criado para ser usado durante um período de 6 anos (tempo de vida esperado).

2. INSTRUÇÕES DE SEGURANÇA

2.1 AVISOS GERAIS DE SEGURANÇA

• Não utilize a moto-roçadora perto de locais de vidro, automóveis, camiões, janelas, etc., sem o devido ajuste do ângulo de descarga.

- Não force nem sobrecarregue o produto. Este fará o trabalho melhor e de forma mais segura quando usado à taxa para que foi criado.
- Se o produto já estiver montado, certifique-se de que todos os parafusos estão bem apertados antes da utilização. Se o produto tiver de ser montado, certifique-se de que, ao abrir a embalagem, todos os elementos necessários para a montagem do produto foram fornecidos. Se o produto estiver danificado ou tiver algum defeito, não o use e devolva-o ao seu revendedor.
- O termo "ferramenta elétrica" nos avisos diz respeito à sua ferramenta alimentada pela rede (com fio) ou com bateria (sem fio).

2.2 SÍMBOLOS NO PRODUTO



Em conformidade com as normas europeias: Este símbolo significa que este aparelho se encontra em conformidade com as diretivas europeias aplicáveis e que foi efetuado um teste de conformidade com estas diretivas.



Marca de circulação de produtos no mercado dos Estados Membros da União Aduaneira.



Marca de Conformidade Ucraniana



Os produtos elétricos não deverão ser eliminados juntamente com o lixo doméstico comum. Produtos elétricos usados têm de ser recolhidos em separado e eliminados em pontos de recolha fornecidos com este intuito. Contacte as autoridades locais ou o seu revendedor para se aconselhar acerca da reciclagem.



Leia e compreenda todas as instruções antes de utilizar o produto. Siga todos os avisos e instruções de segurança.



*Universal: Compatível apenas com produtos Sterwins UP40, Lexman UP40 e Dexter UP40.



Nível de potência de som garantido (testado de acordo com a Diretiva 2000/14/CE, alterada pela 2005/88/CE).



Não exponha o aparelho à chuva ou a condições húmidas.



Leia o manual de utilização.



Use óculos de segurança.



Use proteção adequada para os pés e pernas, e para as mãos e braços. Use sempre luvas seguras e anti-vibração (AV) e botas anti-derrapantes quando utilizar o aparelho.



Use proteção auditiva.



Use proteção para a cabeça.



Use roupa de proteção.



Tenha cuidado com os impulsos da lâmina.



Tenha cuidado com os objetos atirados.



Não instale nem use qualquer tipo de lâmina na unidade que tenha este símbolo.



Mantenha as outras pessoas fora do raio de ação do aparelho.



Tem de haver, pelo menos, 15 metros entre a máquina e outras pessoas.

2.3 SÍMBOLOS NESTE MANUAL



Tipo e fonte do perigo: O não seguimento deste aviso pode dar origem a lesões físicas ou morte.



Tipo e fonte do perigo: Este símbolo indica que podem ocorrer danos no aparelho, no ambiente ou outros danos patrimoniais como resultado da não observância deste aviso.



Nota: Este símbolo indica que existe informação importante para uma melhor compreensão do produto.



Leia o manual: Este símbolo indica que precisa de ler com atenção o manual de utilização.

X.XX

Consulte a respetiva ilustração no final do manual.



Retire a bateria durante o transporte, armazenamento, trabalhos de reparação e limpeza.



Este produto é reciclável. Se não puder continuar a ser utilizado, entregue-o num centro de reciclagem de resíduos.



Recicle este manual de instruções.



Recicle a embalagem do produto.

AVISOS DE SEGURANÇA GERAIS DA FERRAMENTA ELÉTRICA



AVISO: Leia todos os avisos de segurança, instruções, ilustrações e especificações fornecidas com este produto.

Não seguir todas as instruções apresentadas abaixo pode resultar em choque elétrico, incêndio e/ou lesões graves.

Guarde todos os avisos e instruções para futuras referências. O termo "ferramenta elétrica" nos avisos diz respeito à sua ferramenta alimentada pela rede (com fio) ou com bateria (sem fio).

2.4 SEGURANÇA NA ÁREA DE TRABALHO

- **Mantenha a área de trabalho limpa e bem iluminada.** *Áreas desarrumadas ou escuras são propícias a acidentes.*
- **Não utilize ferramentas elétricas em atmosferas explosivas, tal como na presença de líquidos, gases ou pós inflamáveis.** *As ferramentas elétricas geram faíscas que podem provocar a ignição dos fumos ou pó.*
- **Mantenha as crianças e pessoas que passem afastadas enquanto trabalhar com uma ferramenta elétrica.** *As distrações podem fazer com que perca o controlo.*

2.5 SEGURANÇA ELÉTRICA

- **As fichas da ferramenta elétrica têm de corresponder à tomada. Nunca modifique a ficha de algum modo. Não utilize qualquer adaptador com ferramentas elétricas com ligação à terra.** *Fichas não modificadas e tomadas correspondentes reduzirão o risco de choque elétrico.*
- **Evite o contacto do corpo com superfícies ligadas à terra, tais como tubos, radiadores, bases e frigoríficos.** *Existe um risco acrescido de choque elétrico se o seu corpo estiver ligado à terra.*
- **Não exponha as ferramentas elétricas à chuva ou a condições húmidas.** *A entrada da água na ferramenta elétrica aumentará o risco de choque elétrico.*
- **Não force o fio. Nunca utilize o fio para transportar, puxar ou desligar a ferramenta elétrica. Mantenha o fio afastado do calor, óleo, arestas afiadas ou peças móveis.** *Fios danificados ou presos aumentam o risco de choque elétrico.*
- **Quando estiver a trabalhar com uma ferramenta elétrica ao ar livre, utilize uma extensão adequada para a utilização no exterior.** *A utilização de um fio adequado ao exterior reduz o risco de choque elétrico.*
- **Se for inevitável trabalhar com uma ferramenta elétrica num local húmido, use um dispositivo de corrente residual (DCR).** *A utilização de um DCR reduz o risco de choque elétrico.*

2.6 SEGURANÇA PESSOAL

- **Mantenha-se alerta, observe o que está a fazer e use senso comum quando estiver a trabalhar com uma ferramenta elétrica. Não utilize uma ferramenta elétrica enquanto estiver cansado ou sob o efeito de drogas, álcool ou medicação.** *Um momento de falta de atenção enquanto trabalha com ferramentas elétricas pode resultar em lesões sérias.*
- **Use equipamento pessoal de proteção. Use sempre proteção ocular.** *O equipamento de proteção, tal como máscara de pó, calçado de segurança antiderrapante, capacete de segurança, ou proteção para os ouvidos, utilizado nas condições adequadas reduzirá a hipótese de lesões.*
- **Evite ligações sem intenção. Certifique-se de que o interruptor se encontra na posição de desligado antes de ligar a fonte de energia e/ou à bateria ao agarrar ou transportar a ferramenta.** *Transportar ferramentas elétricas com o seu dedo no interruptor ou fornecer energia a ferramentas elétricas que tenham o interruptor na posição de ligado convida a acidentes.*

- **Retire qualquer chave de ajuste ou chave de fendas antes de ligar a ferramenta.** *Uma chave de fendas ou uma chave deixada ligada a uma peça rotativa da ferramenta elétrica pode resultar em lesão.*
- **Não se estique. Mantenha sempre a base e o equilíbrio adequados.** *Isso proporciona um melhor controlo da ferramenta elétrica em situações inesperadas.*
- **Vista-se adequadamente. Não utilize roupa larga ou jóias. Mantenha o cabelo, roupa e luvas afastados das partes móveis.** *Roupas largas, bijuteria ou cabelo comprido podem ser apanhados pelas peças em movimento.*
- **Se forem fornecidos dispositivos para a ligação de extração de pó e facilidades de recolha, certifique-se de que estas estão ligadas e de que são devidamente utilizadas.** *A utilização de dispositivos de extração do pó pode reduzir os perigos relacionados com o pó.*
- **Não permita que a familiaridade ganha com a utilização de ferramentas o torne mais complacente e ignore os princípios de segurança da ferramenta.** *Uma ação descuidada pode causar lesões severas numa fração de segundo.*

2.7 UTILIZAÇÃO E CUIDADOS COM A FERRAMENTA ELÉTRICA

- **Não force a ferramenta elétrica. Utilize a ferramenta elétrica correta para a sua aplicação.** *O uso de uma ferramenta elétrica correta e à velocidade para a qual foi concebida permite executar o trabalho com maior eficácia e segurança.*
- **Não utilize a ferramenta elétrica se o interruptor não a ligar ou desligar.** *Qualquer ferramenta que não possa ser controlada com o interruptor é perigosa e deve ser reparada.*
- **Desligue a ficha da ferramenta elétrica da tomada ou da bateria antes de fazer quaisquer ajustes, mudar acessórios ou armazenar a ferramenta.** *Estas medidas de segurança preventiva ajudam a reduzir os riscos de ligar inadvertidamente a ferramenta elétrica.*
- **Guarde ferramentas elétricas inativas fora do alcance de crianças e não permita que pessoas não familiarizadas com as ferramentas elétricas ou com estas instruções trabalhem com elas.** *As ferramentas elétricas são perigosas nas mãos de utilizadores sem formação.*
- **Proceda à manutenção das ferramentas elétricas e acessórios. Verifique desalinhamentos ou bloqueios das peças móveis, peças partidas e quaisquer outras condições que possam afetar o funcionamento da ferramenta elétrica. Se estiver danificada, leve a ferramenta elétrica para ser reparada antes da utilização.** *Muitos acidentes são provocados pela fraca manutenção das ferramentas elétricas.*

- **Mantenha as ferramentas de corte afiadas e limpas.** *Ferramentas devidamente mantidas com arestas de corte afiadas são menos fáceis de prender e mais fáceis de controlar.*
- **Use a ferramenta elétrica, acessórios e brocas, etc., de acordo com estas instruções, tendo em conta as condições de trabalho e o trabalho a ser efetuado.** *A utilização da ferramenta elétrica para operações diferentes daquelas para que foi criada pode dar origem a uma situação perigosa.*
- **Mantenha as pegas e superfícies de segurar secas, limpas e sem óleo ou gordura.** *Pegas e superfícies de segurar escorregadias não permitem o manuseamento seguro nem o controlo da ferramenta em situações inesperadas.*

2.8 UTILIZAÇÃO E CUIDADOS DA FERRAMENTA COM A BATERIA

- **Recarregue apenas com o carregador especificado pelo fabricante.** *Um carregador que seja adequado a um tipo de bateria pode criar um risco de incêndio quando usado com outra bateria.*
- **Use ferramentas elétricas apenas com as baterias especificamente designadas.** *A utilização de outras baterias pode criar um risco de lesão e incêndio.*
- **Quando não usar a bateria, mantenha-a afastada de outros objetos de metal, como cliques de papel, moedas, chaves, pregos, parafusos ou outros pequenos objetos de metal que possam fazer a ligação entre os dois terminais.** *Colocar os terminais da bateria em curto-circuito pode dar origem a queimaduras ou fogo.*
- **Sob condições abusivas, pode ser ejetado líquido da bateria; evite o contacto. Se ocorrer um contacto acidental, lave com água abundante. Se o líquido entrar em contacto com os olhos, procure ajuda médica.** *O líquido ejetado da bateria pode provocar irritação ou queimaduras.*
- **Não use a bateria ou a ferramenta se tiver sido danificada ou modificada. Baterias danificadas ou modificadas podem ter um comportamento inesperado, dando origem a fogo, explosão ou risco de lesões.**
- **Não exponha a bateria ou ferramenta ao fogo ou temperatura excessiva.** *A exposição ao fogo ou a temperaturas acima dos 130 °C pode causar uma explosão.*
- **Siga todas as instruções de carregamento e não carregue a bateria ou ferramenta fora do raio de temperatura especificado nas instruções.** *O carregamento incorreto ou a temperaturas fora do raio especificado podem danificar a bateria e aumentar o risco de fogo.*

2.9 REPARAÇÃO

A. A manutenção da sua ferramenta elétrica deverá ser sempre efetuada por pessoas qualificadas, utilizando apenas peças de substituição idênticas. *Tal irá assegurar que a segurança da ferramenta elétrica é mantida.*

B. Nunca repare baterias danificadas. *A reparação das baterias só deverá ser efetuada pelo fabricante ou por um reparador autorizado.*

2.10 AVISOS DE SEGURANÇA DA ROÇADORA

Nunca permita que crianças, pessoas com capacidades físicas, sensoriais ou mentais reduzidas ou falta de experiência ou de conhecimentos, ou pessoas que não estejam familiarizadas com estas instruções usem a máquina. Os regulamentos locais podem restringir a idade do utilizador.

Nunca utilize o aparelho com pessoas, especialmente crianças, ou animais por perto.

- Use sempre calçado forte e calças compridas quando usar a máquina.
- Nunca utilize o aparelho com as proteções danificadas, ou sem os dispositivos de segurança.
- Use esta roçadora apenas para os intuitos para que foi criada. Não aponte a roçadora contra animais ou pessoas.
- Retire a bateria sempre que abandonar a máquina, antes de eliminar um bloqueio, verificar, limpar ou efetuar trabalhos na máquina, após bater contra um objeto estranho, se inspecionar a máquina quanto a danos, se a máquina começar a vibrar anormalmente, em verificações imediatas, durante o transporte e durante o armazenamento.
- Guarde a roçadora no interior – Quando não estiver em uso, a roçadora deve ser guardada em espaços interiores, secos e altos, ou trancados num local fora do alcance das crianças.
- Mantenha todas as partes do corpo afastadas da bobina de corte. Certifique-se de que o interruptor está na posição de desligado quando retirar material bloqueado. Um momento de falta de atenção enquanto trabalha com a roçadora pode resultar em lesões sérias.
- Transporte a roçadora pela pega, com a bobina de corte parada. Um manuseamento adequado da roçadora reduz a possibilidade de lesões devido à bobina de corte.
- Segure a ferramenta elétrica apenas através das pegas, pois a lâmina de corte pode entrar em contacto com fios escondidos. O contacto das lâminas de corte com

FR

ES

PT

IT

EL

PL

RU

KZ

UA

RO

EN

um fio “vivo” fará com que as peças de metal expostas da ferramenta elétrica deem um choque ao operador.

- Segure corretamente a roçadora com ambas as mãos. A perda de controlo pode causar lesões pessoais.
- Mantenha sempre as mãos e pés afastados do dispositivo de corte, especialmente quando ligar o produto.
- Certifique-se sempre de que mantém uma posição de trabalho segura enquanto usa o produto.
- Não use o produto em degraus ou escadas. Não trabalhe acima da altura do seu ombro.
- Certifique-se sempre de que a proteção de segurança fornecida é encaixada antes de usar o produto. Nunca tente usar um produto incompleto, ou que tenha uma modificação sem autorização.
- Verifique regularmente a bobina de corte quanto a danos e, se estiver danificada, repare-a imediatamente.
- Desligue o produto quando a bobina de corte estiver bloqueada. Retire a bateria e retire o bloqueio. Inspeção a bobina quanto a danos antes de voltar a usar o produto.

2.11 AVISOS DE SEGURANÇA DA MOTO-ROÇADORA

- Use esta moto-roçadora apenas para os intuitos para que foi criada. Não aponte a moto-roçadora contra animais ou pessoas.
- Retire a bateria durante o transporte e armazenamento.
- Guarde a moto-roçadora no interior. Quando não for utilizada, a moto-roçadora deverá ser guardada no interior, num local seco, alto ou trancado, fora do alcance das crianças.
- Mantenha todas as partes do corpo afastadas da lâmina de corte. Certifique-se de que o interruptor está na posição de desligado quando retirar material bloqueado. Um momento de falta de atenção enquanto trabalha com a moto-roçadora pode resultar em lesões sérias.
- Inspeção sempre a ferramenta antes da utilização e após qualquer impacto, verifique se existem sinais de desgaste ou danos e repare, conforme necessário, especialmente as peças da cabeça de corte.

- Transporte a moto-roçadora pela pega, com a lâmina de corte desligada. Um manuseamento adequado da moto-roçadora reduz a possibilidade de lesões devido à lâmina de corte.
- Segure a ferramenta elétrica apenas através das pegas, pois a lâmina de corte pode entrar em contacto com fios escondidos. O contacto das lâminas de corte com um fio “vivo” fará com que as peças de metal expostas da ferramenta elétrica deem um choque ao operador.
- Segure corretamente a moto-roçadora com ambas as mãos. A perda de controlo pode causar lesões pessoais.
- Mantenha sempre as mãos e pés afastados do dispositivo de corte, especialmente quando ligar o produto.
- Certifique-se sempre de que mantém uma posição de trabalho segura enquanto usa o produto.
- Não use o produto em degraus ou escadas. Não trabalhe acima da altura do seu ombro.
- Certifique-se sempre de que a proteção de segurança fornecida é encaixada antes de usar o produto. Nunca tente usar um produto incompleto, ou que tenha uma modificação sem autorização.
- Verifique regularmente a lâmina de corte quanto a danos e, se estiver danificada, repare-a imediatamente.
- Desligue o produto quando a lâmina de corte estiver bloqueada. Retire a bateria e retire o bloqueio. Inspeccione a lâmina quanto a danos antes de voltar a usar o produto.

2.12 RISCOS RESIDUAIS

- A ferramenta elétrica foi criada apenas para ser usada para cortar relva e ervas daninhas pequenas, e para um aparar decorativo em redor de árvores, vedações, etc., em jardins domésticos. Não use com outros intuitos. Por favor, tenha em conta que o nosso equipamento não foi criado para um uso comercial ou industrial.
- Permaneça na posição de trabalho. Permaneça direito. Não se dobre. Mantenha os pés firmes e afastados. Segure a pega do eixo com a mão direita. Mantenha o braço direito ligeiramente dobrado. Segure a pega com a mão esquerda. Mantenha o braço esquerdo direito. Segure a unidade ao nível da cintura. Posicione a cabeça de corte alguns centímetros acima do chão. Não se estique. Mantenha todas as partes do seu corpo afastadas do acessório de corte rotativo.

• Um ressalto é um movimento repentino e descontrolado na direção do operador, que pode ocorrer à frente ou de lado de uma lâmina rotativa que entre em contacto com um objeto sólido, como uma árvore, rocha, arbusto ou parede. A rotação rápida no sentido inverso ao dos ponteiros do relógio da lâmina pode ser parada ou abrandada, e o acessório de corte pode ser atirado para a direita ou para trás. Este ressalto pode causar a perda de controlo da ferramenta elétrica e pode dar origem a lesões sérias ou fatais ao operador e a outras pessoas. Para reduzir o risco de lesões, tenha muito cuidado quando cortar com a área sombreada de qualquer lâmina rígida.



AVISO: Use sempre proteção ocular, auditiva, para as mãos, pés e corpo, para reduzir o risco de lesões quando utilizar esta unidade. Mantenha todas as partes do seu corpo afastadas do acessório de corte rotativo.

- É necessário usar o arnês. O arnês com função de libertação rápida pode ser fixado atrás da mão. Use sempre o arnês. Fixe ambos os arneses ao aparelho, de modo a que este fique uns centímetros acima do nível do chão. Coloque o arnês do aparelho do lado direito do seu corpo.
 - Familiarize-se com a utilização deste aparelho, lendo o manual de instruções. Memorize as indicações de segurança e siga-as. Isto ajuda a prevenir riscos e perigos. Esteja sempre alerta quando usar este produto, de modo a conseguir reconhecer e tratar dos riscos com antecedência. Uma intervenção rápida pode evitar lesões sérias e danos patrimoniais. Desligue e retire a bateria se reparar qualquer mau funcionamento.
 - Mesmo que todas as instruções sejam estritamente seguidas, ainda há alguns fatores que podem dar origem a perigos, como:
 - Ressaltos de pedaços da peça a ser trabalhada.
 - Lesões devido a vibração: Use as pegas e tente reduzir o tempo de trabalho e exposição.
 - Lesões devido ao ruído: Use proteção auditiva e reduza o tempo de trabalho e exposição.
 - Inalação de partículas de pó.
 - Use sempre proteção ocular.
- Se passar por algum destes fatores enquanto usa a máquina, pare a máquina e consulte imediatamente um médico.

• O uso prolongado da ferramenta pode causar ou agravar lesões. Quando usar uma ferramenta durante um longo período de tempo, certifique-se de que faz pausas regulares.

• A utilização prolongada do produto expõe o utilizador a vibrações que podem causar várias condições conhecidas como síndrome da vibração mão-braço. Os dedos ficam brancos e podem aparecer doenças específicas, como a síndrome do túnel cárpico.

• Para reduzir este risco quando usar o produto, use sempre luvas de proteção e mantenha as mãos quentes.

3. DADOS TÉCNICOS

Modelo	40VBC2-33.1
Voltagem nominal (V DC)	36V DC; 40V DC Máx
Peso da máquina (incluindo bateria)	Máx. 4,3 kg para ambas as funções
Capacidade de corte	Moto-roçadora de 230 mm e roçadora de 330 mm
Tipo de lâmina	4 lâmina de dentes
Nível da potência do som garantido (dB(A))	96 dB(A)
Diâmetro do fio	Ø 2 mm
Nível de potência do som medido (dB(A))	Moto-roçadora: 85.8 dB(A), K=2.18 dB(A) Roçadora: 94.5 dB(A), K=1.93 dB(A)
Nível de pressão sonora (dB (A))	Moto-roçadora: 65.8 dB(A), K=3 dB(A) Rocadora: 74.5 dB(A), K=3 dB(A)
Corrente de funcionamento	7-15A
Corrente máxima	20A
Proteção recomendada	Proteção contra sobrecorrente
Nível de vibração (K=1,5m/s²)	Moto-roçadora: Pega principal: 2,324 m/s ² ; Pega secundária: 3,954 m/s ² Roçadora: Pega principal: 2,571 m/s ² ; Pega secundária: 3,481 m/s ²
Velocidade sem carga / Frequência de rotação máxima do eixo	6300/min

O valor total declarado da vibração foi medido de acordo com um método de teste padrão e pode ser usado para comparar duas ferramentas. O valor total declarado da vibração também pode ser usado numa avaliação preliminar da exposição. A emissão de vibração durante a utilização da ferramenta podem diferir do valor total declarado, dependendo do modo como a ferramenta é usada, da necessidade de identificar medidas de segurança para proteger o operador, baseadas numa estimativa da exposição nas condições atuais de utilização (tendo em conta todas as peças do ciclo de funcionamento, como as vezes em que a ferramenta é desligada, quando funciona sem carga e o tempo em que o gatilho é premido).

Bateria	
Tipo de bateria	lão de lítio
Modelo	40VBA2-50.1 40VBA2-50.1XXX
Voltagem nominal (V DC)	36V DC
Capacidade nominal da bateria	lão de lítio 5Ah
Número de células da bateria	20
Peso (Kg)	1,29 kg

Carregador		
Modelo	40VCH1-3A.1 40VCH1-3A.1XXX	40VCH2-6A.1 40VCH2-6A.1XXX
Entrada nominal	100-240V~	220-240V~
Saída nominal	42V DC	42V DC
Temperatura de funcionamento (°C)	4 °C ~ 24 °C	4 °C ~ 24 °C
Peso (Kg)	0,605 kg	1,06 kg

4. MONTAGEM



AVISO! O aparelho tem de ser completamente montado antes de o ligar! Não use um aparelho apenas parcialmente montado, ou montado com peças danificadas! Siga as instruções de funcionamento passo-a-passo e use as imagens fornecidas como guia visual para montar facilmente o aparelho!

4.1 DESEMPACOTAR

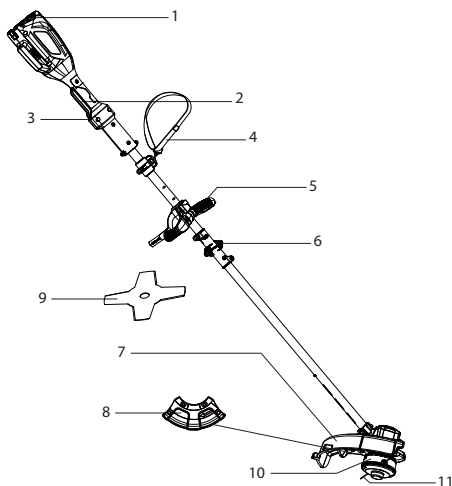

1. Bateria (não fornecida)
2. Interruptor de ligar/desligar
3. Botão de desbloqueio de segurança
4. Arnês
5. Pega
6. Acoplador do eixo
7. Proteção da cabeça da roçadora
8. Proteção da cabeça de corte
9. Lâmina
10. Cabeça da roçadora
11. Bobina de corte

- Use luvas ao desempacotar e montar.
- Não use x-ato, faca, serra nem qualquer ferramenta semelhante para desempacotar.
- Transporte a ferramenta apenas pela pega (5).
- Guarde a caixa para futuras utilizações (transporte e armazenamento).
- Guarde o manual de instruções numa área seca para futuras consultas.

4.2 INSTALAÇÃO

Colocar/retirar a bateria: Imagem **3.2** e **5.1**

AVISO: Certifique-se de que a patilha na parte inferior da bateria fica fixada no seu lugar e que a bateria fica bem posicionada e fixa na porta de acoplamento da bateria antes de começar a utilização. Não fixar bem a bateria pode fazer com que esta caia, dando origem a lesões pessoais sérias.

Para instalar: Para fixar, alinhe e faça deslizar a bateria para as ranhuras da porta de acoplamento da bateria até ficar fixada no respetivo lugar.

Para retirar: Para libertar, pressione o botão de desbloqueio da bateria e puxe a bateria para fora.

Montar o eixo: Imagem **2.1** e **2.2**

Junte os dois eixos e instale o parafuso com uma chave sextavada. Não aperte em demasia. Certifique-se de que o acoplador do eixo fica bem fixado.

Montar a pega: Imagem **2.3** a **2.7**



NOTA: Existem três entalhes de posição na haste. Escolha a posição mais confortável quando segurar a ferramenta.

1. Desaperte o parafuso sextavado na parte lateral sem haste da pega.
2. Liberte folgadoamente a pega inferior da haste superior.
3. Fixe as pegas superior e inferior com os parafusos, usando uma chave sextavada.

4. Ajuste a pega para uma posição ao longo da haste que seja adequada para segurar e orientar o produto.
5. Fixe a pega, apertando firmemente os parafusos.

Instalar o arnês: Imagem (3.4)

O arnês com função de libertação rápida pode ser fixado atrás da mão.

Use sempre o arnês. Fixe ambos os arneses ao aparelho, de modo a que este fique uns centímetros acima do nível do chão. Coloque o arnês do aparelho do lado direito do seu corpo.

4.2.1 Montagem da cabeça da roçadora

Montar a proteção da cabeça da roçadora: Imagem (2.8)

1. Instale a proteção da cabeça de corte no pescoço da manga da cabeça.
2. Aperte bem os dois parafusos para fixar a proteção com uma chave de estrelas.
3. Instale a proteção da cabeça da roçadora na proteção de corte.
4. Aperte bem os três parafusos para fixar a proteção com uma chave de estrelas.

Montar a cabeça da roçadora: Imagem (2.10)

1. Insira uma chave sextavada no orifício de fixação até que a manga da cabeça pare.
2. Enrosque a bobina no respetivo lugar e rode no sentido dos ponteiros do relógio até que esta deixe de rodar com o cubo fixado.

4.2.2 Montagem da cabeça da moto-roçadora:

Mudar da cabeça da roçadora para a lâmina de corte: Imagem (2.11) a (2.14)

1. Rode a manga da cabeça até que o orifício de fixação exterior visível fique alinhado com o orifício de fixação interior por baixo da manga da cabeça.
2. Insira uma chave sextavada no orifício de fixação até parar.
3. Rode a cabeça no sentido inverso ao dos ponteiros do relógio para desenroscar e retirar a cabeça da árvore.
4. Desenrosque os parafusos da proteção da cabeça da roçadora no sentido inverso ao dos ponteiros do relógio para retirar a proteção.
5. Segure bem a chave, de modo a que o disco de fixação não se mova. Instale a lâmina e a placa fixa.
6. Enrosque a porta de fixação e aperte no sentido dos ponteiros do relógio segurando a chave.
7. Retire a chave de aperto e a chave inglesa, e verifique se a lâmina se move livremente.
8. Para retirar a lâmina, desenrosque a porca de fixação no sentido inverso ao dos ponteiros do relógio e retire a placa fixa e a lâmina.

Retire a cobertura da lâmina de corte do fio.



NOTA: Recomendamos que cubra a lâmina do fio quando terminar o trabalho.

Retire esta cobertura antes de ligar a máquina.

4.3 PRIMEIRA UTILIZAÇÃO

Verifique a bateria: Imagem (3.2)



AVISO! Leia a secção "INSTRUÇÕES DE SEGURANÇA" no início deste manual, incluindo todo o texto por baixo do cabeçalho, antes de usar este produto.



A bateria não é vendida completamente carregada. Antes de usar o produto pela primeira vez, coloque a bateria no carregador e carregue-a por completo.

Preste especial atenção quando usar a máquina pela primeira vez: Concentre-se e dedique toda a atenção a esta primeira utilização. Faça um primeiro teste num espaço livre sem obstáculos e sem elementos em redor.

4.4 FUNCIONAMENTO

Ligue o produto: Imagem (4.1)

Para ligar a ferramenta, prima e mantenha premido o botão de desbloqueio de segurança com o polegar, e depois pressione o interruptor de ligar/desligar. Quando o interruptor for ativado, pode libertar o botão de desbloqueio de segurança e continuar com a operação.

NOTA: O botão de desbloqueio de segurança reduz o risco de ligações acidentais.

Para desligar a ferramenta, deixe de premir o interruptor de ligar/desligar.

Segure a unidade.



AVISO: Use sempre proteção ocular, auditiva, para as mãos, pés e corpo, para reduzir o risco de lesões quando utilizar esta unidade. Mantenha todas as partes do seu corpo afastadas do acessório de corte rotativo.

Permaneça na posição de trabalho. Permaneça direito. Não se dobre.

Mantenha os pés firmes e afastados.

Segure a pega do eixo com a mão direita. Mantenha o braço direito ligeiramente dobrado.

Segure a pega com a mão esquerda. Mantenha o braço esquerdo direito.

Segure a unidade ao nível da cintura.

Posicione a cabeça de corte alguns centímetros acima do chão.

Não se estique. Mantenha todas as partes do seu corpo afastadas do acessório de corte rotativo.

Instalar o arnés

O arnés com função de libertação rápida pode ser fixado atrás da mão.

Use sempre o arnés. Fixe ambos os arneses ao aparelho, de modo a que este fique uns centímetros acima do nível do chão. Coloque o arnés do aparelho do lado direito do seu corpo.

Utilize o produto: Imagem (4.1) a (4.6)



CUIDADO! Use sempre óculos de segurança. Use uma máscara com filtro se a operação criar pó. Também recomendamos a utilização de luvas adequadas e calçado resistente.

- Verifique o aparelho, a bateria e o carregador, bem como os acessórios quanto a danos antes de cada utilização. Não use o aparelho se estiver danificado ou mostrar sinais de desgaste.
- Verifique duas vezes se os acessórios estão devidamente fixados.
- Segure sempre o produto pela pega. Mantenha a pega seca, para assegurar um suporte seguro.

FR
ES
PT
IT
EL
PL
RU
KZ
UA
RO
EN

- Certifique-se de que os orifícios de ventilação não estão obstruídos. Se necessário, limpe-os com uma escova suave. Os orifícios de ventilação obstruídos podem dar origem ao sobreaquecimento e danos no produto.
- Desligue imediatamente o produto se for perturbado por outras pessoas a entrarem na área de trabalho. Deixe sempre o produto parar por completo antes de o largar.
- Não se esforce em excesso. Faça pausas regulares, para se certificar de que se consegue concentrar no trabalho e tem o controlo total sobre o aparelho.
- Antes de ligar o produto, verifique se foi montado corretamente e que todas as peças móveis funcionam bem.
- Recomendamos que humedezca ligeiramente as superfícies quando houver muito pó, ou use o acessório de humedecimento.
- Utilize a máquina apenas a horas razoáveis: Nunca de manhã muito cedo ou à noite, quando possa perturbar as outras pessoas.
- Evite usar a máquina com más condições atmosféricas, especialmente quando existir o risco de trovoadas. Não utilize o aparelho com fraca iluminação. O operador necessita de uma visão nítida da área de trabalho para identificar potenciais perigos.
- Tenha cuidado com as lesões devido a qualquer dispositivo encaixado para cortar o comprimento do fio. Após fazer avançar um novo fio de corte, volte a colocar sempre o produto na sua posição normal de funcionamento antes de o ligar.
- Nunca monte elementos de corte de metal.
- Nunca substitua os acessórios de corte não metálicos por acessórios de corte metálicos.
- A utilização de proteção auditiva reduz a capacidade de ouvir os avisos (gritos ou alarmes). O operador tem de prestar muita atenção ao que se passa na área de trabalho. Não se distraia. Concentre-se sempre na tarefa.
- Operar ferramentas semelhantes por perto aumenta o risco de lesões auditivas e os potenciais riscos a outras pessoas que entrem na área de trabalho.
- Mantenha sempre o equilíbrio.
- Não se estique sobre a ferramenta. Ao esticar-se, pode perder o equilíbrio. Mantenha sempre os pés estáveis em encostas.
- Caminhe, nunca corra. Mantenha todas as partes do corpo afastadas das peças móveis.
- Nunca utilize o produto sem o devido equipamento fixado.
- Não modifique o produto seja de que forma for, nem use peças ou acessórios que não sejam recomendados pelo fabricante.



Se o produto for deixado cair, sofrer fortes impactos ou começar a vibrar anormalmente, pare imediatamente o produto e inspecione o fio quanto a danos, ou identifique a causa da vibração. Qualquer dano deverá ser devidamente reparado ou substituído por um centro de reparação autorizado.

- Para reduzir o risco de lesões associadas ao contacto com as peças rotativas, pare sempre a máquina, retire a bateria e certifique-se de que todas as peças móveis pararam:
 - Antes de limpar ou eliminar um bloqueio
 - Sempre que deixe o produto sem supervisão
 - Antes de instalar ou retirar acessórios
 - Antes de verificar, proceder à manutenção ou trabalhar no produto
 - Se a máquina começar a vibrar anormalmente (verifique imediatamente) - Após bater num objeto estranho, inspecione a máquina quanto a danos.

Dicas de corte

Verifique a área que deseja cortar e retire quaisquer objetos que possam ser atirados pela lâmina. Verifique o equipamento de segurança na unidade antes de começar o trabalho. Ligue a unidade. Use o dispositivo de proteção, use o arnés e mantenha a mão direita na pega de funcionamento. Pressione suavemente para baixo o botão de desbloqueio de segurança. Corte sempre à velocidade máxima!

Corte decorativo

Quando cortar em redor de árvores, postes, vedações, etc., rode toda a unidade de modo a que a cabeça de corte fique a um ângulo de 30° do chão.

Ajustar o fio de corte

Esta unidade vem equipada com uma cabeça de choque. O fio de corte pode ser libertado da cabeça de corte sem que o motor seja parado. Para libertar mais fio, bata ligeiramente no manípulo de choque no chão enquanto utiliza a unidade a alta velocidade. Para melhores resultados, bata com o manípulo de choque no chão duro. Tentar libertar o fio em relva alta pode prender o motor. Não pouse a cabeça de corte no chão enquanto a unidade estiver a funcionar. Sempre que bater no manípulo de choque, é libertado cerca de 25,4 mm de fio de corte.



NOTA: Mantenha o fio de corte sempre completamente esticado. A libertação de fio fica mais difícil quando este ficar mais curto.

Proceder à manutenção do fio de corte e lâmina

Superfícies duras, como passeios, podem fazer com que o fio de corte ou a lâmina se desgastem rapidamente ou partam.

- Verifique frequentemente o comprimento do fio de corte ou a superfície da lâmina. Substitua o fio de corte ou lâmina conforme necessário.
- NÃO force a unidade. Faça cortes superficiais as vezes que forem necessárias para obter o comprimento desejado. Corte a um ritmo lento e uniforme.

Dicas para melhores resultados

Para afastar os restos de relva cortada do operador, incline a cabeça de corte ligeiramente para baixo para a direita. Sempre que possível, oscile a roçadora num movimento de corte da esquerda para a direita.

Existe uma seta gravada no topo da proteção de segurança a indicar a direção preferida da esquerda para a direita na operação de corte. Não corte erva molhada nem ervas daninhas grandes.



NOTA: Pode ocorrer a quebra do fio devido a:

- Ficar preso em materiais estranhos;
- Fadiga normal do fio;
- Tentativa de cortar vegetação densa;
- Forçar o fio contra objetos como paredes ou vedações.

Após a utilização: Imagem (5.1)

Desligue o produto, retire a bateria e deixe arrefecer.
Verifique, limpe e guarde o aparelho conforme descrito em baixo.

Retirar e carregar a bateria: Imagem (5.1) e manual de instruções da bateria

1. Pressione o botão de bloqueio na parte central superior da bateria para a fazer deslizar para fora do produto.
2. Coloque a bateria no carregador, fazendo-a deslizar para uma posição de bloqueada, até haver um clique.
3. Quando a luz verde estiver a piscar, a bateria está a carregar. Se a luz verde deixar de piscar, a bateria está completamente carregada.

5. TRANSPORTE

Para transportar a máquina ou a bateria, poderá ter de seguir certos requisitos específicos ao seu país. Certifique-se de que os respeita, contactando as autoridades do seu país. Certifique-se de que a temperatura durante o transporte nunca sai dos limites apresentados no capítulo do armazenamento.

5.1 TRANSPORTE DA MÁQUINA

Desligue o produto e retire a bateria. Transporte sempre o produto pela pega. Proteja o produto de impactos fortes ou vibrações fortes que possam ocorrer durante o transporte em veículos. Fixe o produto para evitar que ele escorregue ou caia. Não exponha o produto à luz direta do sol. Utilize uma tampa de transporte para as lâminas de metal durante o transporte.

5.2 TRANSPORTE DE BATERIAS DE LÍLIO

Para mais detalhes, por favor, consulte o manual de instruções da bateria.

6. GUARDAR NO INVERNO

Imagem (6.1)

Retire a bateria da ferramenta elétrica.

Antes de guardar durante um longo período de tempo, certifique-se de que a carga da bateria segue as instruções fornecidas no manual de instruções da bateria. **Siga todas as instruções apresentadas no capítulo de armazenamento apresentado abaixo.** Recomendamos a utilização da caixa original para guardar, ou cubra o produto com um pano adequado ou cobertura para o proteger contra o pó.

7. ARMAZENAMENTO

Guarde a máquina apenas num local limpo, seco e ventilado, com uma temperatura entre os 4 e os 24 °C. Cubra-a, de modo a fornecer uma proteção acrescida. Recomendamos a utilização da caixa original para guardar, ou cubra o produto com um pano adequado ou cobertura para o proteger contra o pó. Fixe bem a unidade durante o transporte. Utilize a tampa de transporte para as lâminas de metal durante o armazenamento.

7.1 GUARDAR A MÁQUINA

Imagem (6.1)

Retire a bateria da ferramenta elétrica. Examine bem a unidade quanto a peças gastas, soltas ou danificadas. Limpe a unidade antes de a guardar. Não exponha o produto à luz direta do sol. Certifique-se de que o produto fica sempre protegido do frio e da humidade.

7.2 GUARDAR AS BATERIAS DE LÍTIO

Certifique-se de que o nível de energia da bateria é o recomendado no manual de instruções da bateria. Para mais detalhes, por favor, consulte o manual de instruções da bateria.

8. MANUTENÇÃO



**PERIGO! Risco de lesão devido a choques elétricos.
Retire a bateria antes de ajustar, inspecionar, limpar ou guardar o produto.**

8.1 LIMPEZA

Imagem (5.1) a (5.2)

Mantenha todos os dispositivos de segurança, entradas de ventilação do ar e estrutura do motor limpos e sem lixo ou sujidade. Limpe o equipamento com um pano e/ou ar comprimido. Sugerimos fortemente que limpe o aparelho após cada utilização.

Não use agentes de limpeza, pois estes podem atacar o plástico e enfraquecer a integridade estrutural da moto-roçadora.

8.2 SUBSTITUIÇÃO

Substituição da bobina (cabeça de choque)

Só pode usar uma cabeça da roçadora autorizada, descrita nos dados técnicos. Encaixe a cabeça da roçadora conforme descrito na montagem da cabeça da roçadora. Consulte Substituir a cabeça da roçadora por uma nova. Se precisar de ajuda, contacte o seu revendedor.



NOTA: Certifique-se de que as extremidades dos fios se esticam cerca de 330 mm.

Substituir a lâmina (Imagem (5.5) a (5.7))

Só pode usar uma lâmina autorizada, descrita nos dados técnicos. Encaixe a lâmina conforme descrito em "montagem da lâmina". Consulte "Passar da cabeça de corte para a lâmina de corte". Se precisar de ajuda, contacte o seu revendedor.

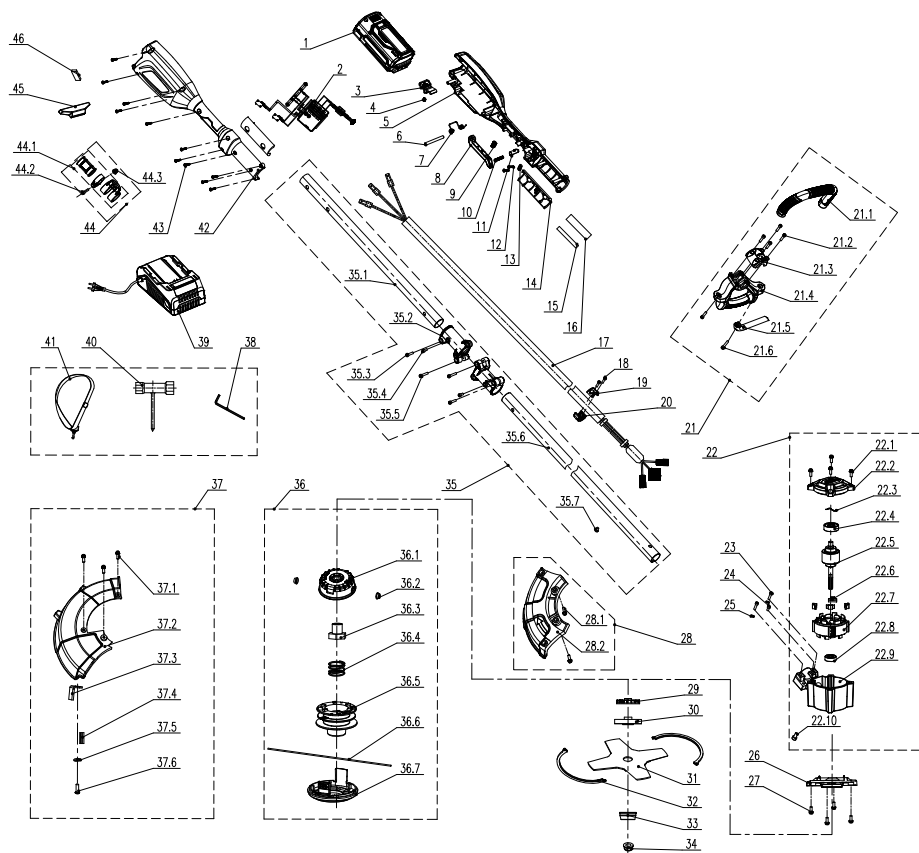

CUIDADO: Após mudar a lâmina deixe-a trabalhar em vazio pelo menos durante um minuto a fim de verificar que tanto a lâmina como a ferramenta estão a funcionar corretamente.

8.3 VISTA PORMENORIZADA

POS	NÚMERO DA PEÇA	DESCRIÇÃO	NÚM.
1	Z011029-001-00	Conjunto da bateria	1
2	A035012-005-00	Componentes eletrónicos	1
3	8044-780501-01	Botão	1
4	8342-521704-00	Mola do botão	1
5	8001-742101-02	Haste manual	1
6	8081-438801-00	Eixo	1
7	8342-742101-00	Mola de dupla torção	1
8	8044-742101-01	Gatilho	1
9	8342-740201-00	Mola do interruptor	1
10	8342-521705-00	Mola	1

POS	NÚMERO DA PEÇA	DESCRIÇÃO	NÚM.
11	8087-521701-01	Botão de desbloqueio de segurança	1
12	8SJGB40-12	Rolamento	2
13	8184-282102-00	Braçadeira do fio	1
14	A034009-013-00	Placa de pressão	2
15	233-1005	Tubo do calor termo-retrátil	0,09
16	301100006	Tubo do calor termo-retrátil	0,09
17	A035012-007-00	Fio	1
18	8SJAB30-10	Parafuso de punção	2
19	A034009-028-00	Manga do tubo	1
20	A034009-019-00	Manga do tubo	1
21	A035012-013-00	Conjunto da pega	1
21.1	A034009-024-00	Haste manual	1
21.2	8SACD05-20	Parafuso	5
21.3	A034009-021-00	Placa de pressão	1
21.4	A034009-038-00	Assento da pega	1
21.5	A034008-022-00	Haste manual	1
21.6	8SACN05-30	Parafuso	1
22	A035012-006-00	Conjunto do motor	1
22.1	8SJAN04-12	Parafuso	4
22.2	A035012-016-00	Cobertura	1
22.3	8202-780401-00	Junta	1
22.4	8BC-281208-SS03	Rolamento	1
22.5	A035012-018-00	Conjunto do rotor	1
22.6	A034009-010-00	Batente de borracha	4
22.7	A035012-011-00	Conjunto do estator	1
22.8	8BC-220807-ST03	Rolamento	1
22.9	A035012-015-00	Estrutura	1
22.10	8SACD05-10	Parafuso	1
23	8SACD05-20	Parafuso	2
24	8SACD05-10	Parafuso	1
25	8WS-06	Anilha	2
26	A035012-039-00	Cobertura	1

FR
ES
PT
IT
EL
PL
RU
KZ
UA
RO
EN

POS	NÚMERO DA PEÇA	DESCRIÇÃO	NÚM.
27	8SJAN04-12	Parafuso	4
28	A035012-031-00	Conjunto da proteção	1
28.1	8206-903101-01	Parafuso	2
28.2	A035012-037-00	Proteção	1
29	A035012-026-00	Rotor de enrolar	1
30	A035012-003-00	Placa de pressão	1
31	A035012-010-00	Lâmina	1
32	9454-903104-00	Bainha da lâmina	2
33	8142-690501-00	Base	1
34	A035012-036-00	Porca	1
35	A035012-014-00	Conjunto do tubo	1
35.1	A035012-008-00	Tubo de ligação superior	1
35.2	A035012-017-00	Conector	2
35.3	8SACD05-20	Parafuso	2
35.4	8SACD05-10	Parafuso	2
35.5	8SACD05-25	Parafuso	2
35.6	A035012-023-00	Tubo de ligação inferior	1
35.7	8SJAD04-06	Parafuso	1
36	A035012-009-00	Conjunto da cabeça de corte de erva	1
36.1	A035012-021-00	Base da cabeça de corte de erva	1
36.2	8212-691101-00	Rebite	2
36.3	A035012-028-00	Parafuso	1
36.4	A035012-024-00	Mola	1
36.5	A035012-025-00	Disco de enrolar	1
36.6	247-1004	Fio de nylon	1
36.7	A035012-022-00	Cobertura da cabeça de corte de erva	1
37	A035012-012-00	Conjunto do revestimento de proteção	1
37.1	8206-903101-01	Parafuso	3
37.2	A035012-038-00	Proteção	1
37.3	A034009-023-00	Lâmina	1

POS	NÚMERO DA PEÇA	DESCRIÇÃO	NÚM.
37.4	238-1058	Fita adesiva	0,02
37.5	8202-000004-00	Junta	1
37.6	8SNAB50-16	Parafuso de punção	1
38	8261-901301-00	Chave sextavada interior	1
39	Z021034-001-00	Carregador	1
40	8261-690501-00	Gatilho	1
41	A035012-029-00	Suspensórios	1
42	8001-742102-02	Haste manual	1
43	8SJGB40-16	Parafuso de punção	11
44	8440-901516-00	Conjunto do anel dos suspensórios	1
44.1	8440-901503-00	Conjunto do anel da alça	1
44.2	8NH-05	Porca de fixação	1
44.3	8SACD05-20	Parafuso	1
45	A035012-030-00	Bloco de controlo do equilíbrio	1
46	8326-752801-01	Conjunto de espuma EVA	1

8.4 RESOLUÇÃO DE PROBLEMAS



**PERIGO! Risco de lesão devido a choques elétricos.
Aviso! Antes de resolver qualquer problema, desligue o produto.**

Problemas	Causas prováveis	Soluções	São necessárias qualificações.
O produto não começa a funcionar.	A bateria não está fixa.	Para fixar a bateria, certifique-se que as patilhas na parte superior da bateria ficam no devido lugar.	-
	A bateria não está carregada.	Recarregue a bateria de acordo com as instruções do fabricante do modelo que utiliza.	
	O interruptor da energia/ velocidade está na posição de desligado.	Prima o interruptor de ligar/desligar.	
	A bateria não está devidamente fixada.	Fixe adequadamente.	
	O interruptor de ligar/desligar não está na posição de ligado.	Consulte o capítulo "Ligar o produto".	
O produto não atinge a potência máxima.	A capacidade da bateria está muito fraca.	Carregue a bateria.	-
	Os orifícios de ventilação do ar estão bloqueados.	Limpe os orifícios de ventilação do ar.	
Vibração ou ruído excessivo.	Porcas/parafusos soltos.	Aperte as porcas/parafusos.	-
	A bobina/lâmina de corte está danificada.	Substitua por uma nova.	-
Resultado insatisfatório.	A lâmina de corte está gasta.	Substitua por uma nova.	-
	A bobina de corte está a funcionar sem fio de nylon.	Volte a encaixá-la ou peça para que a substituam por uma nova (capítulo da manutenção).	-
	A espessura dos ramos excede a capacidade.	Corte apenas ramos dentro dos limites.	-
O produto pára de repente.	A bateria está descarregada.	Retire a bateria e recarregue-a.	-
	A bateria está muito quente.	Retire a bateria e deixe-a arrefecer.	

9. FINAL DO TEMPO DE VIDA



Os produtos elétricos não deverão ser eliminados juntamente com o lixo doméstico comum. Produtos elétricos usados têm de ser recolhidos em separado e eliminados em pontos de recolha fornecidos com este intuito. Contacte as autoridades locais ou o seu revendedor para se aconselhar acerca da reciclagem.

10. GARANTIA

10.1 A NOSSA GARANTIA

Os produtos da STERWINS foram criados de acordo com as normas de qualidade mais elevadas para os produtos do mercado de consumo. Esta garantia de venda abrange um período de 3 anos a partir da data de compra do produto. Esta garantia cobre todos os defeitos de material e mão-de-obra: Peças e elementos em falta e danos que ocorram em circunstâncias normais de utilização. As reparações e peças sobresselentes não dão origem ao prolongamento da duração da garantia inicial. Tem de fornecer uma prova de compra deste produto com a respetiva data de compra. A garantia está limitada ao valor do produto.

10.2 EXCLUSÕES DA GARANTIA

Esta garantia não abrange problemas ou incidentes devido à utilização incorreta do produto. Os seguintes pontos não são abrangidos pela garantia:

- O produto foi usado incorretamente, ou
- Danos durante o transporte ou montagem deste produto, ou
- Reparções e/ou substituições de peças por terceiros, ou
- Não haja danos causados por influências externas ou corpos estranhos, como areia ou pedras, ou
- Danos resultantes da não conformidade com as instruções de segurança e utilização, ou
- O produto foi desmontado ou aberto, ou
- O produto esteve em ambientes húmidos (mofo, chuva ou colocados dentro de água...), ou
- O produto foi usado com intuitos profissionais, ou
- O produto foi exposto a uma temperatura fora do raio especificado no capítulo "Armazenamento".

O produto tem de ser usado de um modo normal e não a nível profissional. Assim, esta garantia não abrange produtos usados por empresas de jardinagem, autoridades locais, nem por empresas que aluguem ou emprestem equipamento.

No caso de um problema ou defeito, primeiro deve consultar sempre o seu revendedor da STERWINS. Em grande parte dos casos, o revendedor da STERWINS será capaz de resolver o problema ou corrigir o defeito. Guarde a sua fatura ou recibo, pois estes serão pedidos para o processamento das queixas.



Introduzione

Grazie per aver acquistato questo prodotto. Durante la progettazione e la fabbricazione dei nostri apparecchi ci impegniamo al massimo per assicurare un'eccellente qualità che risponda alle necessità degli utenti. Il rispetto di queste istruzioni contribuisce a prolungare la durata di vita del prodotto.

IMPORTANTE! AFFINCHÉ IL PRODOTTO GARANTISCA LA MASSIMA SODDISFAZIONE E LE MIGLIORI PRESTAZIONI, SI RACCOMANDA DI LEGGERE ATTENTAMENTE QUESTO MANUALE PRIMA DI USARE IL PRODOTTO. PRESTARE ATTENZIONE ALLE AVVERTENZE DI SICUREZZA RIPORTATE IN QUESTO MANUALE E CONSERVARE IL MANUALE PER RIFERIMENTO FUTURO.



IMPORTANTE! CONSERVARE IL MANUALE PER RIFERIMENTO FUTURO E LEGGERLO CON ATTENZIONE.

Indice

- | | |
|--|------------------------------------|
| 1. Destinazione d'uso del decespugliatore a batteria 33 cm | 6. Stoccaggio invernale |
| 2. Avvertenze di sicurezza | 7. Conservazione |
| 3. Specifiche tecniche | 8. Manutenzione |
| 4. Utilizzo | 9. Smaltimento |
| 5. Trasporto | 10. Garanzia |
| | 11. Dichiarazione di conformità CE |

1. DESTINAZIONE D'USO DEL DECESPUGLIATORE A BATTERIA 33 CM

Questo apparecchio è destinato al solo uso in esterni e non deve essere utilizzato per alcun motivo al chiuso. Questo decespugliatore cordless a lama e a filo deve essere utilizzato esclusivamente in ambienti asciutti e ben illuminati. Questo decespugliatore è destinato esclusivamente al taglio di erba ed erbacce sottili, alla bordatura e alla rifinitura intorno ad alberi, recinti, ecc. Non usarlo per altri scopi. Rispettare la capacità di taglio massima. Non tagliare rami che superano la capacità massima. Non usarlo per altri scopi. Non permettere l'uso dell'apparecchio a bambini, persone con ridotte capacità fisiche, mentali o sensoriali o prive di esperienza e conoscenza o persone che non conoscono queste istruzioni; le normative locali possono limitare l'uso in base all'età.

Dopo aver disimballato il prodotto, assicurarsi che sia completo e dotato di tutti gli accessori (se previsti). Se il prodotto è danneggiato o difettoso, non usarlo e riportarlo presso il rivenditore. Se l'apparecchio viene ceduto a terzi, includere anche questo manuale di istruzioni.

Questo apparecchio non è progettato per l'uso in ambienti commerciali o industriali. L'uso dell'apparecchio in ambienti industriali e commerciali, o per scopi equivalenti, comporta l'annullamento della garanzia. Questo prodotto è stato progettato per avere una durata di vita di 6 anni.

2. AVVERTENZE DI SICUREZZA

2.1 AVVERTENZE DI SICUREZZA GENERICHE

- Non usare il decespugliatore in prossimità di serre in vetro, automobili, furgoni, bocche di lupo, discese, ecc. senza aver regolato correttamente la direzione di scarico.
- Non forzare o sovraccaricare l'apparecchio. L'apparecchio è più sicuro ed efficace se utilizzato alla velocità per la quale è stato progettato.

• Se il prodotto è già assemblato, assicurarsi che tutte le viti siano fissate saldamente prima dell'uso. Se il prodotto richiede l'assemblaggio da parte dell'utente, assicurarsi che nella confezione siano presenti tutti gli elementi necessari per l'assemblaggio del prodotto. Se il prodotto è danneggiato o difettoso, non usarlo e riportarlo presso il rivenditore.

• Il termine "utensile elettrico" utilizzato nelle avvertenze indica un utensile elettrico alimentato tramite rete elettrica (con cavo) o batterie (senza cavo).

2.2 SIMBOLI SUL PRODOTTO



Conformità agli standard europei: questo apparecchio è conforme alle direttive europee applicabili ed è stato sottoposto a un test di conformità a tali direttive.



Marchio di circolazione dei prodotti nel mercato degli Stati membri dell'Unione doganale.



Marchio di conformità ucraino.



I prodotti elettrici non devono essere smaltiti insieme ai rifiuti domestici. I prodotti elettrici devono essere raccolti separatamente e smaltiti presso gli appositi punti di raccolta. Rivolgersi alle autorità comunali o al rivenditore per informazioni sul riciclaggio.



Leggere e comprendere tutte le istruzioni prima di usare il prodotto; rispettare tutte le avvertenze e le precauzioni di sicurezza.



*Universale: compatibile esclusivamente con i prodotti Sterwins UP40, Lexman UP40 e Dexter UP40.



Livello di potenza sonora garantito (testato conformemente alla direttiva 2000/14/EC emendata da 2005/88/EC).



Non esporre il prodotto a pioggia o umidità.



Leggere il manuale di istruzioni.



Indossare occhiali di sicurezza.



Usare adeguate protezioni per i piedi-gambe e le mani-braccia. Indossare sempre guanti anti-vibrazione (AV) e calzature antiscivolo durante l'uso dell'apparecchio.



Indossare dispositivi di protezione per le orecchie.



Indossare dispositivi di protezione per la testa.



Indossare indumenti protettivi.



Fare attenzione al rischio di contraccolpo.



Fare attenzione agli oggetti proiettati dall'apparecchio.



Non installare sull'apparecchio lame contrassegnate da questo simbolo.



Tenere a distanza le altre persone.



La distanza tra l'apparecchio e le altre persone presenti deve essere almeno 15 metri.

2.3 SIMBOLI IN QUESTO MANUALE



Tipo e fonte del pericolo: questo simbolo indica che il mancato rispetto di questa avvertenza comporta il rischio di lesioni o morte.



Tipo e fonte del pericolo: questo simbolo indica che il mancato rispetto di questa avvertenza comporta il rischio di danni all'apparecchio, all'ambiente o ad altre proprietà.



Nota: questo simbolo precede informazioni importanti sul funzionamento del prodotto.



Leggere il manuale: questo simbolo indica che è necessario leggere attentamente il manuale di istruzioni.



Fare riferimento all'illustrazione corrispondente alla fine del manuale.



Rimuovere la batteria prima di trasportare, riporre, riparare e pulire l'apparecchio.



Questo prodotto può essere riciclato. Se deve essere smaltito, portarlo presso un centro di riciclaggio.



Recycle este manual de instrucciones.



Riciclare l'imballaggio del prodotto.

AVVERTENZE DI SICUREZZA COMUNI A TUTTI GLI UTENSILI ELETTRICI



AVVERTENZA! Consultare tutte le avvertenze di sicurezza, le istruzioni, le illustrazioni e le specifiche fornite insieme a questo apparecchio.

Il mancato rispetto delle istruzioni sotto riportate comporta il rischio di scossa elettrica, incendio e/o gravi infortuni.

Conservare tutte le avvertenze e le istruzioni per futuro riferimento. Il termine "utensile elettrico" utilizzato nelle avvertenze indica un utensile elettrico alimentato tramite rete elettrica (con cavo) o batterie (senza cavo).

2.4 SICUREZZA DELL'AREA DI LAVORO

- **Mantenere l'area di lavoro pulita e ben illuminata.** *Il disordine e la scarsa illuminazione favoriscono gli incidenti.*
- **Non utilizzare gli utensili elettrici in ambienti con atmosfera esplosiva, ad esempio in presenza di liquidi, gas o polveri infiammabili.** *Gli utensili elettrici creano scintille che possono incendiare polveri o fumi.*
- **Durante l'uso di un utensile elettrico, tenere a distanza i bambini e le persone presenti.** *Le distrazioni possono far perdere il controllo dell'apparecchio.*

2.5 SICUREZZA ELETTRICA

- **Le spine degli utensili elettrici devono essere adatte al tipo di presa. Non modificare la spina in alcun modo. Non usare adattatori con gli utensili elettrici dotati di messa a terra (collegati a massa).** *L'uso di spine originali corrispondenti al tipo di presa riduce il rischio di scossa elettrica.*
- **Evitare il contatto fisico con superfici collegate a terra come tubi, radiatori, fornelli elettrici e frigoriferi.** *Il rischio di scossa elettrica aumenta se il proprio corpo è collegato a terra.*
- **Non esporre gli utensili elettrici a pioggia o umidità.** *L'infiltrazione di acqua all'interno di un utensile elettrico aumenta il rischio di scossa elettrica.*
- **Non utilizzare il cavo in modo improprio. Non usare il cavo per trasportare, tirare o scollegare l'utensile elettrico dalla presa di corrente. Tenere il cavo al riparo da calore, olio, bordi taglienti o parti in movimento.** *La presenza di cavi danneggiati o aggrovigliati aumenta il rischio di scossa elettrica.*
- **Durante l'uso di un utensile elettrico all'aperto, utilizzare una prolunga idonea per usi esterni.** *L'uso di un cavo idoneo riduce il rischio di scossa elettrica.*
- **Se è necessario lavorare in un luogo umido, utilizzare un circuito elettrico dotato di interruttore differenziale (RCD).** *L'uso di un interruttore differenziale riduce il rischio di scossa elettrica.*

2.6 SICUREZZA PERSONALE

- **Durante l'uso di un utensile elettrico, prestare sempre la massima attenzione e utilizzare il buon senso. Non usare un utensile elettrico se si è stanchi o sotto l'effetto di droghe, alcol o farmaci.** *Anche un solo momento di disattenzione durante l'uso dell'utensile elettrico comporta il rischio di lesioni gravi.*
- **Indossare dispositivi di protezione individuale. Indossare sempre protezioni per gli occhi.** *I dispositivi di protezione individuale come maschere antipolvere, calzature antiscivolo, caschi e cuffie per le orecchie, se utilizzati quando le circostanze lo richiedono, riducono il rischio di infortuni.*
- **Prevenire l'avvio accidentale. Assicurarsi che l'interruttore sia in posizione di arresto prima di sollevare, trasportare o collegare l'utensile elettrico alla presa di corrente e/o alla batteria.** *Per ridurre il rischio di incidenti, non trasportare gli utensili elettrici tenendo le dita sull'interruttore e non collegarli alla presa di corrente se l'interruttore è in posizione di avvio.*
- **Rimuovere eventuali chiavi di regolazione o avvitamento prima di avviare l'utensile elettrico.** *Una chiave di serraggio rimasta inserita in un elemento mobile dell'utensile elettrico può provocare infortuni.*

• **Non allungarsi eccessivamente. Tenere i piedi a contatto con il pavimento e mantenere sempre l'equilibrio.** *Ciò assicura un miglior controllo dell'utensile elettrico in situazioni impreviste.*

• **Vestirsi in modo adeguato. Non indossare indumenti ampi o gioielli.**

Tenere capelli e indumenti lontani dalle parti in movimento. *Indumenti ampi, gioielli e capelli lunghi possono impigliarsi nelle parti in movimento.*

• **Se sono disponibili dei dispositivi per il collegamento di sistemi per l'estrazione e la raccolta delle polveri, assicurarsi che siano collegati e in uso.** *L'uso di tali dispositivi può ridurre i rischi derivanti dalla polvere.*

• **Non lasciare che la familiarità con l'apparecchio (derivata da un uso frequente) abbassi il livello di attenzione.** *Anche una minima distrazione può causare gravi infortuni.*

2.7 USO E MANUTENZIONE DELL'UTENSILE ELETTRICO

• **Non forzare l'utensile elettrico. Utilizzare l'utensile più adatto al lavoro da svolgere.** *L'utensile elettrico è più sicuro ed efficace se utilizzato alla velocità per la quale è stato progettato.*

• **Non utilizzare l'utensile elettrico se l'interruttore non funziona.** *Un utensile elettrico che non può essere controllato dall'interruttore è pericoloso e deve essere riparato.*

• **Rimuovere il gruppo batteria, se removibile, e/o scollegare l'utensile elettrico dalla rete elettrica prima di regolarlo, riporlo o sostituire gli accessori.** *Tali misure preventive riducono il rischio di avvio accidentale dell'utensile elettrico.*

• **Riporre gli utensili elettrici fuori dalla portata dei bambini e non permetterne l'uso a persone che non hanno familiarità con l'apparecchio o con queste istruzioni.** *Gli utensili elettrici sono pericolosi se utilizzati da persone non competenti.*

• **Mantenere gli utensili elettrici e gli accessori in buono stato. Verificare che le parti mobili non siano disallineate o inceppate, che i componenti non siano danneggiati e che non siano presenti altri problemi che potrebbero pregiudicare il corretto funzionamento dell'utensile elettrico. Se l'utensile elettrico è danneggiato, farlo riparare prima di utilizzarlo nuovamente.** *Molti incidenti sono provocati da utensili elettrici in cattive condizioni.*

• **Mantenere gli utensili di taglio puliti e affilati.** *Un'adeguata manutenzione e affilatura degli accessori da taglio riduce il rischio di inceppamento e facilita il controllo dell'utensile elettrico.*

FR

ES

PT

IT

EL

PL

RU

KZ

UA

RO

EN

• **Usare l'utensile elettrico, gli accessori, le punte ecc. conformemente a queste istruzioni, tenendo conto delle condizioni dell'area di lavoro e del tipo di lavoro da svolgere.** *L'uso dell'utensile elettrico per operazioni diverse da quelle per cui è progettato può comportare situazioni di pericolo.*

• **Tenere le impugnature e le superfici di presa asciutte, pulite e prive di olio e grasso.** *Impugnature e superfici di presa scivolose non garantiscono l'uso sicuro e il controllo dell'utensile in situazioni impreviste.*

2.8 USO E MANUTENZIONE DEGLI UTENSILI A BATTERIA

• **Ricaricare la batteria esclusivamente con il caricabatteria specificato dal costruttore.** *Un caricabatteria adatto a un certo tipo di gruppo batteria può comportare il rischio di incendio se usato con un altro gruppo batteria.*

• **Usare esclusivamente gruppi batteria progettati specificamente per questo utensile elettrico.** *L'uso di altri gruppi batteria comporta il rischio di incendio e infortunio.*

• **Quando il gruppo batteria non è in uso, tenerlo lontano da piccoli oggetti metallici, ad esempio graffette, monete, chiavi, chiodi, viti ecc. poiché potrebbero creare un collegamento tra i due terminali.** *Il cortocircuito dei terminali della batteria comporta il rischio di incendio o ustioni.*

• **L'utilizzo improprio dell'utensile elettrico può causare fuoriuscite di liquido dalla batteria: evitare il contatto con tale liquido. In caso di contatto accidentale, lavare con acqua. Se il liquido entra a contatto con gli occhi, consultare un medico.** *Il liquido fuoriuscito dalla batteria può causare irritazioni o ustioni.*

• **Non usare gruppi batteria o utensili danneggiati o modificati. Le batterie danneggiate o modificate possono manifestare comportamenti imprevisti, con il rischio di incendio, esplosione o infortunio.**

• **Non esporre il gruppo batteria o l'utensile a fiamme o temperature eccessive.** *L'esposizione a fiamme o temperature superiori a 130°C comporta il rischio di esplosione.*

• **Rispettare tutte le istruzioni relative alla ricarica e non ricaricare il gruppo batteria o l'utensile a temperature diverse da quelle specificate nelle istruzioni.** *Una ricarica eseguita in modo improprio o a temperature diverse da quelle specificate può danneggiare la batteria e aumentare il rischio di incendio.*

2.9 RIPARAZIONI

A. Affidare la riparazione dell'utensile a personale qualificato e utilizzare esclusivamente parti di ricambio identiche. *Ciò garantisce la sicurezza dell'utensile elettrico.*

B. Non riparare gruppi batteria danneggiati. *La riparazione dei gruppi batteria deve essere effettuata esclusivamente dal costruttore o da un centro di assistenza autorizzato.*

2.10 AVVERTENZE DI SICUREZZA SPECIFICHE PER DECESPUGLIATORI A FILO

Non permettere l'uso dell'apparecchio a bambini, persone con ridotte capacità fisiche, mentali o sensoriali o prive di esperienza e conoscenza o persone che non conoscono queste istruzioni; le normative locali possono limitare l'uso in base all'età.

Non usare l'apparecchio in prossimità di altre persone, in particolare bambini, o animali.

- Durante l'uso dell'apparecchio, indossare sempre scarpe robuste e pantaloni lunghi.
- Non usare l'apparecchio se i dispositivi di protezione sono danneggiati o senza i dispositivi di sicurezza.
- Usare questo decespugliatore esclusivamente per gli scopi per cui è stato progettato; non dirigerlo verso persone o animali.
- Rimuovere il gruppo batteria dall'apparecchio prima di lasciarlo incustodito; prima di eliminare un'ostruzione; prima di ispezionarlo, pulirlo o regolarlo; dopo aver urtato un oggetto estraneo per verificare che l'apparecchio non abbia subito danni; in caso di vibrazioni anomale (identificare immediatamente la causa); prima di trasportarlo e riporlo.
- Conservare i decespugliatori in interni. Quando non sono in uso, conservare i decespugliatori in interni, in un luogo asciutto e chiuso a chiave, fuori dalla portata dei bambini.
- Tenere tutte le parti del corpo distanti dalla bobina del filo di taglio. Assicurarsi che l'interruttore sia in posizione di arresto prima di rimuovere il materiale incastrato. Anche un solo momento di disattenzione durante l'uso del decespugliatore comporta il rischio di lesioni gravi.
- Trasportare il decespugliatore tramite l'impugnatura e con la bobina del filo di taglio completamente ferma. La corretta manipolazione del decespugliatore riduce il rischio di infortuni causati dal filo di taglio.

FR
ES
PT
IT
EL
PL
RU
KZ
UA
RO
EN

- Tenere il decespugliatore esclusivamente tramite le superfici di presa isolate, perché la lama può entrare in contatto con cavi elettrici nascosti. Se la lama tocca un cavo elettrificato può trasmettere la corrente alle parti metalliche dell'utensile, esponendo l'operatore al rischio di scossa elettrica
- Impugnare il decespugliatore in modo corretto, con entrambe le mani. La perdita di controllo dell'utensile può provocare gravi infortuni.
- Tenere le mani e i piedi lontani dall'accessorio di taglio, in particolare durante l'avvio dell'apparecchio.
- Durante l'uso dell'apparecchio, mantenere sempre una posizione stabile e sicura.
- Non usare l'apparecchio su scale o scalini. Non lavorare a un'altezza superiore alle proprie spalle.
- Prima di usare l'apparecchio, assicurarsi sempre che la protezione di sicurezza fornita sia installata. Non tentare di usare l'apparecchio se è incompleto o se è stato modificato senza autorizzazione.
- Controllare periodicamente che la bobina del filo di taglio non sia danneggiata; in caso contrario, sostituirla immediatamente.
- Arrestare l'apparecchio se la bobina del filo di taglio si blocca. Rimuovere il gruppo batteria e rimuovere l'ostruzione. Verificare che la bobina del filo di taglio non sia danneggiata prima di utilizzare nuovamente l'apparecchio.

2.11 AVVERTENZE DI SICUREZZA SPECIFICHE PER DECESPUGLIATORI A LAMA

- Usare questo decespugliatore esclusivamente per gli scopi per cui è stato progettato; non dirigerlo verso persone o animali.
- Rimuovere la batteria prima di trasportare e riporre l'apparecchio.
- Conservare i decespugliatori in interni. Quando non sono in uso, conservare i decespugliatori in interni, in un luogo asciutto e chiuso a chiave, fuori dalla portata dei bambini.
- Tenere tutte le parti del corpo distanti dalla lama. Assicurarsi che l'interruttore sia in posizione di arresto prima di rimuovere il materiale incastrato. Anche un solo momento di disattenzione durante l'uso del decespugliatore comporta il rischio di lesioni gravi.
- Ispezionare sempre l'apparecchio prima dell'uso e prima di eventuali urti; controllare se sono presenti segni di usura o danni e ripararli se necessario, in particolare se coinvolgono le parti della testa di taglio.

- Trasportare il decespugliatore tramite l'impugnatura e con la lama completamente ferma. La corretta manipolazione del decespugliatore riduce il rischio di infortuni causati dalla lama.
- Tenere il decespugliatore esclusivamente tramite le superfici di presa isolate, perché la lama può entrare in contatto con cavi elettrici nascosti. Se la lama tocca un cavo elettrificato può trasmettere la corrente alle parti metalliche dell'utensile, esponendo l'operatore al rischio di scossa elettrica
- Impugnare il decespugliatore in modo corretto, con entrambe le mani. La perdita di controllo dell'utensile può provocare gravi infortuni.
- Tenere le mani e i piedi lontani dall'accessorio di taglio, in particolare durante l'avvio dell'apparecchio.
- Durante l'uso dell'apparecchio, mantenere sempre una posizione stabile e sicura.
- Non usare l'apparecchio su scale o scalini. Non lavorare a un'altezza superiore alle proprie spalle.
- Prima di usare l'apparecchio, assicurarsi sempre che la protezione di sicurezza fornita sia installata. Non tentare di usare l'apparecchio se è incompleto o se è stato modificato senza autorizzazione.
- Controllare periodicamente che la lama non sia danneggiata; in caso contrario, sostituirla immediatamente.
- Arrestare l'apparecchio se la lama si blocca. Rimuovere il gruppo batteria e rimuovere l'ostruzione. Verificare che la lama non sia danneggiata prima di utilizzare nuovamente l'apparecchio.

2.12 RISCHI RESIDUI

- Questo utensile è destinato esclusivamente al taglio di erba ed erbacce sottili, alla bordatura e alla rifinitura intorno ad alberi, recinti, ecc. in giardini privati. Non usarlo per altri scopi. Questo apparecchio non è progettato per l'uso in ambienti commerciali o industriali.
- Assumere una posizione eretta. Non inclinarsi. Tenere i piedi divaricati e appoggiati saldamente. Afferrare l'impugnatura principale con la mano destra. Tenere il braccio destro leggermente piegato. Afferrare l'impugnatura ausiliaria con la mano sinistra. Tenere il braccio sinistro dritto. Tenere l'apparecchio all'altezza della vita. Tenere l'accessorio di taglio a qualche centimetro di distanza dal terreno. Non sporgersi; tenere tutte le parti del corpo distanti dall'accessorio di taglio.
- Il contraccolpo è un movimento improvviso e incontrollato verso l'operatore che può avvenire quando l'area anteriore e destra di una lama rotante entra a contatto

con un oggetto solido come alberi, pietre, cespugli o muri. La rapida rotazione antioraria della lama può venire interrotta o rallentata, e l'accessorio di taglio può venire lanciato verso l'operatore. Tale contraccolpo può causare una pericolosa perdita di controllo dell'apparecchio con conseguente rischio di infortuni gravi o mortali all'operatore o alle persone presenti. Per ridurre il rischio di contraccolpo, prestare particolare attenzione durante il taglio con l'area nascosta di qualsiasi lama rigida.



AVVERTENZA! Indossare sempre dispositivi di protezione per gli occhi, le orecchie, le mani, i piedi e il corpo per ridurre il rischio di lesioni durante l'uso dell'apparecchio. Tenere tutte le parti del corpo distanti dall'accessorio di taglio in movimento.

- È necessario indossare la tracolla. La tracolla a rilascio rapido può essere agganciata dietro l'impugnatura ausiliaria. Usare sempre la tracolla; regolare la tracolla e il morsetto della tracolla sull'apparecchio affinché l'apparecchio rimanga sollevato di qualche centimetro dal terreno. Tenere l'apparecchio sul lato destro del proprio corpo.

- Familiarizzarsi con il funzionamento del prodotto leggendo questo manuale di istruzioni. Memorizzare le istruzioni di sicurezza e rispettarle alla lettera per ridurre rischi e pericoli. Rimanere sempre vigili durante l'uso dell'utensile, per poter riconoscere e affrontare i rischi tempestivamente. Un rapido intervento può prevenire gravi infortuni e danni. Arrestare l'apparecchio e rimuovere la batteria in caso di malfunzionamenti.

- Pur utilizzando il prodotto conformemente a tutte le istruzioni, permangono i potenziali rischi elencati di seguito.

- Lesioni causate dalla proiezioni di parti dal materiale in lavorazione.
- Lesioni causate dalle vibrazioni: utilizzare le impugnature e ridurre il tempo di utilizzo e l'esposizione.
- Lesioni causate dal rumore: indossare protezioni per le orecchie e ridurre il tempo di utilizzo e l'esposizione.
- Lesioni causate dall'inalazione di polvere e particelle.
- Indossare sempre protezioni per gli occhi.

In caso di comparsa di uno o più dei sintomi descritti in precedenza, interrompere l'uso dell'apparecchio e consultare un medico.

- L'uso prolungato dell'apparecchio può causare lesioni o aggravarle. In caso di uso prolungato dell'apparecchio, assicurarsi di fare pause regolari.
- L'esposizione prolungata alle vibrazioni può causare una serie di condizioni collettivamente note come sindrome da vibrazioni mano-braccio (HAVS), o "mano bianca", e patologie specifiche come la sindrome del tunnel carpale.
- Per ridurre tale rischio, indossare guanti e tenere le mani calde durante l'uso dell'apparecchio.

3. SPECIFICHE TECNICHE

Modello	40VBC2-33.1
Tensione nominale (V CC)	36 V CC; 40 V CC max
Peso dell'apparecchio (con gruppo batteria)	Max. 4,3 kg in entrambe le modalità
Capacità di taglio	Con lama: 230 mm Con filo: 330 mm
Tipo di lama	4 denti lama
Livello di potenza sonora garantito (dB(A))	96 dB(A)
Diametro filo	Ø 2 mm
Livello di potenza sonora misurato (dB(A))	Con lama: 85.8 dB(A) K=2.18 dB(A) Con filo: 94.5 dB(A) K=1.93 dB(A)
Livello di pressione sonora (dB (A))	Con lama: 65.8 dB(A), K=3 dB(A) Con filo: 74.5 dB(A), K=3 dB(A)
Corrente di funzionamento	7-15 A
Corrente max.	20 A
Protezione raccomandata	Protezione contro la sovracorrente
Livello di vibrazioni (K=1,5 m/s²)	Con lama: impugnatura principale: 2,324 m/s ² ; impugnatura ausiliaria: 3,954 m/s ² Con filo: impugnatura principale: 2,571 m/s ² ; impugnatura ausiliaria: 3,481 m/s ²
Velocità a vuoto / Frequenza di rotazione max. dell'alberino	6300/min

Il valore totale dichiarato delle vibrazioni è stato misurato con un metodo di valutazione standard e può essere utilizzato per confrontare un utensile con un altro. Il valore totale di vibrazioni indicato può essere utilizzato anche per una valutazione preliminare dei livelli di esposizione. Le vibrazioni durante l'uso effettivo dell'utensile elettrico possono variare rispetto a quelle dichiarate, in base alla modalità d'uso dell'utensile. Adottare adeguate misure di sicurezza per proteggere l'operatore in base alla stima dell'esposizione nelle condizioni reali di utilizzo (tenendo in considerazione tutte le fasi del ciclo di utilizzo: tempo di arresto, di funzionamento a vuoto e di avvio).

Gruppo batteria	
Tipo di batteria	Li-Ion
Modello	40VBA2-50.1 40VBA2-50.1XXX
Tensione nominale (V CC)	36 V CC
Capacità nominale della batteria	5 Ah Li-Ion
Numero di celle batteria	20
Peso (kg)	1,29 kg

Caricabatteria		
Modello	40VCH1-3A.1 40VCH1-3A.1XXX	40VCH2-6A.1 40VCH2-6A.1XXX
Tensione in ingresso	100-240 V~	220-240 V~
Tensione in uscita	42 V CC	42 V CC
Temperatura di funzionamento (°C)	4 °C~24°C	4 °C~24 °C
Peso (kg)	0,605 kg	1,06 kg

4. UTILIZZO



AVVERTENZA! L'utensile deve essere completamente assemblato prima dell'uso. Non usare il prodotto se è assemblato solo parzialmente o assemblato con parti danneggiate. Seguire le istruzioni per l'assemblaggio passo dopo passo e utilizzare le illustrazioni fornite come guida per assemblare facilmente il prodotto.

4.1 DISIMBALLAGGIO

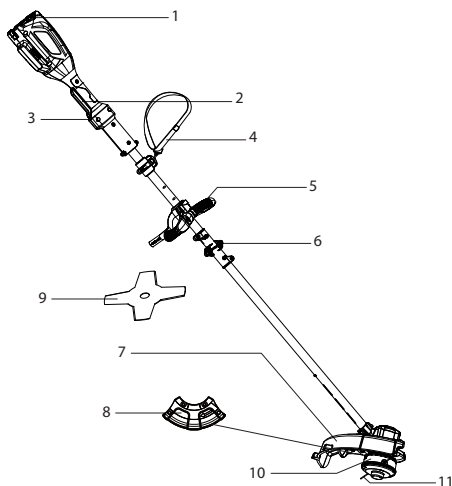

1. Gruppo batteria (non incluso)
2. Interruttore di avvio/arresto
3. Pulsante di sbloccaggio di sicurezza
4. Tracolla
5. Impugnatura
6. Raccordo dell'asta
7. Cuffia di protezione per filo
8. Cuffia di protezione per lama
9. Lama
10. Testa di taglio
11. Bobina del filo di taglio

- Indossare guanti durante il disimballaggio e l'assemblaggio.
- Non usare cutter, coltelli, lame o altri utensili simili per aprire la confezione.
- Trasportare l'utensile usando l'impugnatura (5).
- Conservare la confezione per riutilizzi futuri (trasporto e conservazione).
- Conservare questo manuale di istruzioni in un luogo asciutto per future consultazioni.

4.2 ASSEMBLAGGIO

Installazione/rimozione del gruppo batteria: Figure (3.2) e (5.1)

AVVERTENZA! Prima dell'uso, assicurarsi che l'attacco sulla parte inferiore del gruppo batteria scatti in posizione e che il gruppo batteria sia completamente e saldamente inserito nell'alloggio per batteria sull'apparecchio.

Se installato scorrettamente, il gruppo batteria potrebbe cadere, con il rischio di lesioni gravi.

Installazione: allineare il gruppo batteria con le scanalature sull'apertura dell'alloggio per batteria e inserirlo finché non si blocca in posizione.

Rimozione: premere il pulsante di rilascio della batteria ed estrarre il gruppo batteria dall'apparecchio.

Assemblaggio dell'asta: Figure (2.1) e (2.2)

Unire le due parti dell'asta e fissare il bullone con una chiave esagonale. Non serrare eccessivamente. Assicurarsi che il raccordo dell'asta sia bloccato saldamente.

Assemblaggio dell'impugnatura: Figure da (2.3) a (2.7)



NOTA: sull'asta sono presenti tre tacche di posizionamento dell'impugnatura; selezionare quella che offre la presa più confortevole durante l'uso dell'utensile.

1. Allentare il bullone sul lato dell'impugnatura.

2. Posizionare l'impugnatura sulla parte superiore dell'asta.
3. Unire la parte superiore e la parte inferiore dell'impugnatura serrando i bulloni con una chiave esagonale.
4. Posizionare l'impugnatura sull'asta in modo tale che renda agevole l'uso dell'apparecchio.
5. Fissare l'impugnatura serrando saldamente i bulloni.

Installazione della tracolla: Figura 3.4

La tracolla a rilascio rapido può essere agganciata dietro l'impugnatura ausiliaria.

Usare sempre la tracolla; regolare la tracolla e il morsetto della tracolla sull'apparecchio affinché l'apparecchio rimanga sollevato di qualche centimetro dal terreno. Tenere l'apparecchio sul lato destro del proprio corpo.

4.2.1 Assemblaggio della testa di taglio a filo

Installazione della cuffia di protezione per filo: Figura 2.8

1. Posizionare la cuffia di protezione sul manicotto della testa di taglio.
2. Serrare saldamente i due bulloni per fissare la cuffia di protezione.
3. Posizionare la cuffia di protezione per filo sulla cuffia di protezione.
4. Serrare saldamente i tre bulloni per fissare la cuffia di protezione.

Installazione della testa di taglio a filo: Figura 2.10

1. Inserire una chiave esagonale nel foro di bloccaggio per bloccare il manicotto della testa di taglio.
2. Avvitare la bobina in posizione e ruotarla in senso orario finché non può più ruotare insieme al mozzo bloccato.

4.2.2 Assemblaggio della testa di taglio a lama

Sostituzione della testa di taglio a filo con la testa di taglio a lama: Figure da 2.11 a 2.14

1. Ruotare il manicotto della testa di taglio finché il foro di bloccaggio esterno non si allinea con il foro di bloccaggio interno sotto il manicotto.
2. Inserire una chiave esagonale nel foro di bloccaggio.
3. Ruotare la testa di taglio in senso antiorario per svitarla, quindi rimuoverla dall'alberino.
4. Svitare i bulloni della cuffia di protezione in senso antiorario, quindi rimuoverla.
5. Tenere la chiave saldamente per evitare il movimento del disco di montaggio. Installare la lama e fissarla.
6. Avvitare il dado autobloccante e serrarlo in senso orario tenendo la chiave.
7. Rimuovere le chiavi e verificare che la lama ruoti liberamente.
8. Per rimuovere la lama, svitare il dado autobloccante in senso antiorario e rimuovere la piastra e la lama.

Rimozione della copertura della lama tagliafilo



NOTA: si raccomanda di coprire la lama tagliafilo al termine dell'utilizzo.

Rimuovere la copertura della lama tagliafilo prima di avviare l'apparecchio.

4.3 PRIMO UTILIZZO

Ispezionare la batteria: Figura 3.2



AVVERTENZA! Leggere la sezione "AVVERTENZE DI SICUREZZA" all'inizio di questo manuale, incluse le sottosezioni, prima di usare il prodotto.



Al momento dell'acquisto, la batteria non è completamente carica. Prima di usare l'apparecchio per la prima volta, inserire la batteria nel caricabatteria e ricaricarla completamente.

Prestare particolare attenzione durante il primo utilizzo dell'apparecchio: concentrarsi e dedicarvi la massima attenzione. Collaudarlo in un'area aperta e priva di ostacoli o elementi circostanti.

4.4 UTILIZZO

Avvio dell'apparecchio: Figura (4.1)

Per avviare l'utensile, tenere premuto il pulsante di sbloccaggio di sicurezza con il pollice e premere l'interruttore a grilletto. Dopo l'avvio dell'utensile è possibile rilasciare il pulsante di sbloccaggio di sicurezza e procedere al taglio.

NOTA: Il pulsante di sbloccaggio di sicurezza riduce il rischio di avvio accidentale.

Per arrestare l'utensile, rilasciare l'interruttore a grilletto.

Afferrare l'utensile



AVVERTENZA! Indossare sempre dispositivi di protezione per gli occhi, le orecchie, le mani, i piedi e il corpo per ridurre il rischio di lesioni durante l'uso dell'apparecchio. Tenere tutte le parti del corpo distanti dall'accessorio di taglio in movimento.

Assumere una posizione eretta. Non inclinarsi.

Tenere i piedi divaricati e appoggiati saldamente.

Afferrare l'impugnatura principale con la mano destra. Tenere il braccio destro leggermente piegato.

Afferrare l'impugnatura ausiliaria con la mano sinistra. Tenere il braccio sinistro dritto.

Tenere l'apparecchio all'altezza della vita.

Tenere l'accessorio di taglio a qualche centimetro di distanza dal terreno.

Non sporgersi; tenere tutte le parti del corpo distanti dall'accessorio di taglio.

Installare la tracolla

La tracolla a rilascio rapido può essere agganciata dietro l'impugnatura ausiliaria.

Usare sempre la tracolla; regolare la tracolla e il morsetto della tracolla sull'apparecchio affinché l'apparecchio rimanga sollevato di qualche centimetro dal terreno. Tenere l'apparecchio sul lato destro del proprio corpo.

Utilizzo dell'apparecchio: Figure da (4.1) a (4.6)



ATTENZIONE! Indossare sempre occhiali di sicurezza. Indossare una maschera con filtro se l'operazione crea polvere. Si raccomanda inoltre di indossare guanti adatti e calzature robuste.

- Prima di ogni utilizzo, verificare che il gruppo batteria, il caricabatteria e gli accessori non siano danneggiati. Non utilizzare l'apparecchio se è danneggiato o usurato.
- Controllare accuratamente che gli accessori siano installati correttamente.

FR
ES
PT
IT
EL
PL
RU
KZ
UA
RO
EN

- Impugnare l'apparecchio tramite l'apposita impugnatura. Mantenere l'impugnatura asciutta per una presa sicura.
- Assicurarsi che le aperture di ventilazione siano sempre pulite e prive di ostruzioni. Se necessario, pulirle con una spazzola morbida. Aperture di ventilazione ostruite possono surriscaldare e danneggiare il prodotto.
- Arrestare immediatamente l'apparecchio se altre persone accedono all'area di lavoro. Attendere sempre che l'apparecchio si arresti completamente prima di appoggiarlo.
- Non sforzarsi eccessivamente. Effettuare pause regolari per essere sicuri di concentrarsi sul lavoro e mantenere il pieno controllo dell'apparecchio.
- Prima di avviare l'apparecchio, verificare che sia assemblato correttamente e che tutte le parti mobili ruotino liberamente.
- Se l'area di lavoro è polverosa, inumidire leggermente la superficie o usare l'accessorio nebulizzatore.
- Usare l'apparecchio esclusivamente in orari ragionevoli: non la mattina presto o la sera tardi, per evitare di disturbare altre persone.
- Non usare l'apparecchio in condizioni climatiche avverse, in particolare se sussiste il rischio di fulmini. Non usare l'apparecchio in condizioni di scarsa luminosità. È necessario avere una chiara visuale dell'area di lavoro per poter identificare potenziali pericoli.
- Prestare attenzione a evitare lesioni dovute agli accessori tagliafilo, se presenti. Dopo aver allungato il filo di taglio, riportare l'apparecchio nella posizione operativa normale prima di riavviarlo.
- Non installare accessori di taglio metallici.
- Non sostituire le parti taglienti non metalliche con parti taglienti metalliche.
- L'uso di protezioni per le orecchie riduce la capacità di udire segnali di pericolo (urla o allarmi). È necessario prestare particolare attenzione a ciò che succede nell'area di lavoro. Non distrarsi e concentrarsi sul lavoro.
- L'uso di apparecchi simili nella stessa area di lavoro aumenta il rischio di lesioni all'udito e di contatto con altre persone.
- Mantenere sempre una posizione salda e in equilibrio.
- Non allungarsi eccessivamente. Allungarsi eccessivamente comporta il rischio di perdita di controllo. Puntare bene i piedi sui terreni in pendenza.
- Durante l'uso dell'apparecchio, camminare e non correre. Tenere tutte le parti del corpo distanti dalle parti in movimento.
- Non avviare l'apparecchio senza aver installato i componenti necessari.
- Non modificare il prodotto in alcun modo e non usare parti e accessori non raccomandati dal fabbricante.



Se il prodotto è caduto, ha subito forti urti o inizia a vibrare in modo anomalo, arrestarlo immediatamente, verificare che non sia danneggiato o individuare la causa della vibrazione. Se l'apparecchio è danneggiato, deve essere riparato o sostituito da un centro di assistenza autorizzato.

• Per ridurre il rischio di lesioni associate al contatto con le parti rotanti, arrestare l'apparecchio, rimuovere il gruppo batteria e assicurarsi che tutte le parti mobili siano ferme:

- prima di pulirlo o eliminare un'ostruzione;
- prima di lasciarlo incustodito;
- prima di installare o rimuovere un accessorio;
- prima di ispezionarlo, pulirlo o regolarlo;
- in caso di vibrazioni anomale (identificare immediatamente la causa) - dopo aver urtato un oggetto estraneo per verificare che l'apparecchio non abbia subito danni.

Suggerimenti per il taglio

Ispezionare l'area di lavoro e rimuovere tutti gli oggetti che potrebbero essere lanciati dall'apparecchio. Ispezionare i dispositivi di sicurezza sull'apparecchio prima dell'uso. Avviare l'apparecchio. Indossare i dispositivi di protezione e la tracolla e tenere la mano destra sull'impugnatura. Premere delicatamente il pulsante di sbloccaggio di sicurezza. Attendere che l'accessorio di taglio raggiunga la massima velocità.

Bordatura e rifinitura

Per tagliare l'erba intorno ad alberi, pali, recinti, ecc., ruotare l'intero apparecchio affinché la testa di taglio sia inclinata di 30° rispetto al terreno.

Allungamento del filo di taglio

Questo apparecchio è dotato di un sistema di allungamento del filo a pressione. È possibile allungare il filo senza arrestare l'apparecchio. Per allungare il filo, premere leggermente il pulsante di rilascio del filo sul terreno quando l'apparecchio è in funzione ad alta velocità. Per risultati ottimali, premere il pulsante di rilascio del filo sul terreno nudo o superfici dure. Non tentare di allungare il filo nell'erba alta per evitare che il motore si inceppi. Non lasciare la testa di taglio a contatto con il terreno quando l'apparecchio è in funzione. A ogni pressione del pulsante di rilascio del filo, il filo si allungherà di circa 25,4 mm.



NOTA: mantenere il filo di taglio sempre completamente esteso. Allungare il filo diventa più difficile mano a mano che il filo di taglio si accorcia.

Manutenzione del filo di taglio e della lama

Superfici dure come i marciapiedi possono causare la rottura o la rapida usura del filo di taglio o della lama.

- Ispezionare frequentemente la lunghezza del filo di taglio o la superficie della lama. Se necessario, sostituire il filo di taglio o la lama.
- Non forzare l'apparecchio. Effettuare tagli profondi in diverse passate per ottenere i risultati desiderati. Tagliare mantenendo un ritmo costante.

Suggerimenti per i migliori risultati

Per dirigere i residui di taglio lontano dall'operatore, inclinare leggermente la testa di taglio verso destra; se possibile, fare oscillare l'apparecchio da sinistra a destra durante il taglio. Sulla parte superiore della

cuffia di protezione è presente una freccia che indica la direzione di taglio ideale, da sinistra a destra. Non tagliare erba bagnata o erbaccia.



NOTA: il filo di taglio potrebbe rompersi nei seguenti casi:

- Contatto del filo con oggetti estranei.
- Normale usura del filo.
- Taglio di vegetazione densa.
- Contatto del filo con muri o pali.

Dopo l'uso: Figura 5.1

Arrestare l'apparecchio, rimuovere il gruppo batteria e attendere che si raffreddi. Ispezionare, pulire e riporre l'apparecchio come descritto di seguito.

Rimozione e ricarica della batteria: Figura 5.1 e manuale di istruzioni della batteria

1. Premere il pulsante di bloccaggio sulla parte superiore centrale della batteria per estrarla dall'apparecchio.
2. Inserire il gruppo batteria nel caricabatteria facendolo scorrere finché non si blocca.
3. Quando l'indicatore verde lampeggia, la batteria è sotto carica. Quando l'indicatore verde rimane acceso, la batteria è completamente carica.

5. TRASPORTO

Per trasportare l'apparecchio o la batteria è necessario soddisfare alcuni requisiti specifici a seconda del Paese di utilizzo. Assicurarsi di rispettarli contattando le autorità locali. Assicurarsi che la temperatura durante il trasporto rispetti i limiti riportati alla sezione "Conservazione".

5.1 TRASPORTO DELL'APPARECCHIO

Arrestare l'apparecchio e rimuovere il gruppo batteria. Trasportare l'apparecchio usando l'impugnatura. Proteggere l'apparecchio da forti urti o vibrazioni che potrebbero verificarsi durante il trasporto in veicoli. Fissare l'apparecchio per evitare che scivoli o cada. Non esporre l'apparecchio alla luce solare diretta. Rivestire la lama con l'apposito coprilama durante il trasporto.

5.2 TRASPORTO DELLE BATTERIE AL LITIO

Per ulteriori informazioni, consultare il manuale di istruzioni della batteria.

6. STOCCAGGIO INVERNALE

Figura 6.1

Rimuovere la batteria dall'apparecchio.

Prima di un periodo prolungato di inutilizzo, assicurarsi che il livello di carica della batteria corrisponda a quello riportato nel manuale di istruzioni della batteria. **Seguire tutte le istruzioni riportate alla sezione "Conservazione"**. Si raccomanda di riporre l'apparecchio nella confezione originale o di coprirlo con una copertura adatta o una scatola per proteggerlo dalla polvere.

7. CONSERVAZIONE

Riporre l'apparecchio e la batteria in un luogo pulito, asciutto e ventilato e a una temperatura compresa tra 4°C e 24°C. Coprirlo per fornire un'ulteriore protezione. Si raccomanda di riporre l'apparecchio nella confezione originale o di coprirlo con una copertura adatta o una scatola per proteggerlo dalla polvere. Assicurare l'apparecchio durante il trasporto. Rivestire la lama con l'apposito coprilama durante la conservazione.

7.1 CONSERVAZIONE DELL'APPARECCHIO

Figura (6.1)

Rimuovere la batteria dall'apparecchio. Ispezionare accuratamente l'apparecchio per assicurarsi che non siano presenti componenti usurati, allentati o danneggiati. Pulire l'apparecchio prima di riporlo. Non esporre l'apparecchio alla luce solare diretta. Assicurarsi che l'apparecchio sia sempre protetto da freddo e umidità.

7.2 CONSERVAZIONE DELLE BATTERIE AL LITIO

Assicurarsi che il livello di carica della batteria corrisponda a quello riportato nel manuale di istruzioni della batteria. Per ulteriori informazioni, consultare il manuale di istruzioni della batteria.

8. MANUTENZIONE



PERICOLO! Rischio di lesioni dovute a scossa elettrica. Rimuovere il gruppo batteria prima di regolare, ispezionare, pulire o riporre l'apparecchio.

8.1 PULIZIA

Figure da (5.1) a (5.2)

Tenere il più possibile puliti tutti i dispositivi di sicurezza, le aperture di ventilazione e il vano motore. Pulire l'apparecchio con un panno e/o aria compressa. Si raccomanda di pulire l'apparecchio dopo ogni utilizzo.

Non usare detergenti perché possono danneggiare la plastica e indebolire l'integrità strutturale del decespugliatore.

8.2 MANUTENZIONE

Sostituzione della bobina (pulsante di rilascio del filo)

Utilizzare esclusivamente le teste di taglio descritte nelle specifiche tecniche. Installare la testa di taglio come descritto alla sezione Assemblaggio della testa di taglio e Sostituzione della testa di taglio. Per ulteriori informazioni, contattare un centro di assistenza.



NOTA: assicurarsi che l'estremità del filo si estenda per circa 330 mm.

Sostituzione della lama: Figure da (5.5) a (5.7)

Utilizzare esclusivamente le lame descritte nelle specifiche tecniche. Installare la lama come descritto alla sezione Assemblaggio della testa di taglio e Sostituzione della testa di taglio a filo con la testa di taglio a lama. Per ulteriori informazioni, contattare un centro di assistenza.



ATTENZIONE! Dopo aver sostituito la lama, avviare l'apparecchio a vuoto per almeno un minuti per assicurarsi che la lama e l'apparecchio funzionino correttamente.

8.3 VISTA ESPLOSA

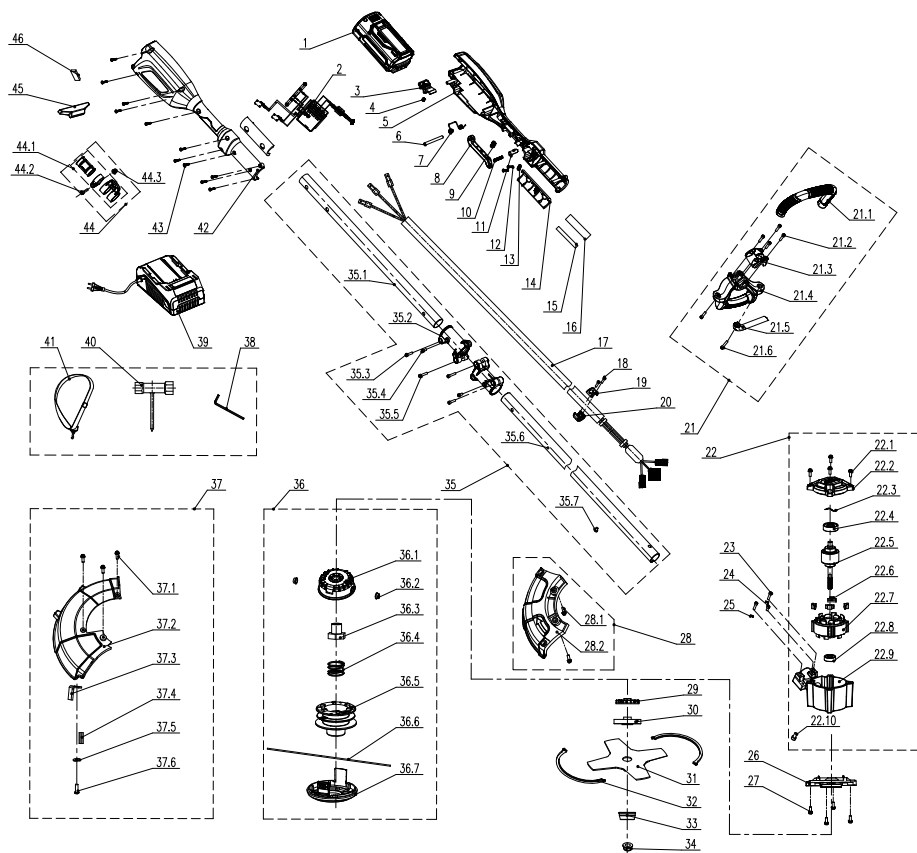

N.	CODICE	DESCRIZIONE	Q.TÀ
1	Z011029-001-00	Gruppo batteria	1
2	A035012-005-00	Componenti elettronici	1
3	8044-780501-01	Pulsante	1
4	8342-521704-00	Molla pulsante	1
5	8001-742101-02	Impugnatura	1
6	8081-438801-00	Asse	1
7	8342-742101-00	Molla doppia	1
8	8044-742101-01	Grilletto	1
9	8342-740201-00	Molla interruttore	1
10	8342-521705-00	Molla	1
11	8087-521701-01	Pulsante di bloccaggio	1

N.	CODICE	DESCRIZIONE	Q.TÀ
12	8SJGB40-12	Cuscinetto	2
13	8184-282102-00	Serracavo	1
14	A034009-013-00	Piastra di pressione	2
15	233-1005	Tubo termoretraibile	0,09
16	301100006	Tubo termoretraibile	0,09
17	A035012-007-00	Cavo	1
18	8SJAB30-10	Vite autofilettante	2
19	A034009-028-00	Manicotto tubo	1
20	A034009-019-00	Manicotto tubo	1
21	A035012-013-00	Gruppo impugnatura	1
21.1	A034009-024-00	Impugnatura	1
21.2	8SACD05-20	Vite	5
21.3	A034009-021-00	Piastra di pressione	1
21.4	A034009-038-00	Alloggio impugnatura	1
21.5	A034008-022-00	Impugnatura	1
21.6	8SACN05-30	Vite	1
22	A035012-006-00	Gruppo motore	1
22.1	8SJAN04-12	Vite	4
22.2	A035012-016-00	Copertura	1
22.3	8202-780401-00	Rondella	1
22.4	8BC-281208-SS03	Cuscinetto	1
22.5	A035012-018-00	Gruppo rotore	1
22.6	A034009-010-00	Blocco in gomma	4
22.7	A035012-011-00	Gruppo statore	1
22.8	8BC-220807-ST03	Cuscinetto	1
22.9	A035012-015-00	Involucro	1
22.10	8SACD05-10	Vite	1
23	8SACD05-20	Vite	2
24	8SACD05-10	Vite	1
25	8WS-06	Rondella	2
26	A035012-039-00	Copertura	1
27	8SJAN04-12	Vite	4
28	A035012-031-00	Gruppo cuffia	1
28.1	8206-903101-01	Vite	2

FR
ES
PT
IT
EL
PL
RU
KZ
UA
RO
EN

N.	CODICE	DESCRIZIONE	Q.TÀ
28.2	A035012-037-00	Cuffia	1
29	A035012-026-00	Ventola rotore	1
30	A035012-003-00	Piastra di pressione	1
31	A035012-010-00	Lama	1
32	9454-903104-00	Coprilama	2
33	8142-690501-00	Base	1
34	A035012-036-00	Dado	1
35	A035012-014-00	Gruppo asta	1
35.1	A035012-008-00	Asta di collegamento superiore	1
35.2	A035012-017-00	Connettore	2
35.3	8SACD05-20	Vite	2
35.4	8SACD05-10	Vite	2
35.5	8SACD05-25	Vite	2
35.6	A035012-023-00	Asta di collegamento inferiore	1
35.7	8SJAD04-06	Vite	1
36	A035012-009-00	Gruppo testa di taglio a filo	1
36.1	A035012-021-00	Base testa di taglio a filo	1
36.2	8212-691101-00	Rivetto	2
36.3	A035012-028-00	Vite	1
36.4	A035012-024-00	Molla	1
36.5	A035012-025-00	Cilindro di avvolgimento	1
36.6	247-1004	Filo in nylon	1
36.7	A035012-022-00	Copertura testa di taglio a filo	1
37	A035012-012-00	Gruppo cuffia	1
37.1	8206-903101-01	Vite	3
37.2	A035012-038-00	Cuffia	1
37.3	A034009-023-00	Lama	1
37.4	238-1058	Nastro adesivo	0.02
37.5	8202-000004-00	Rondella	1
37.6	8SNAB50-16	Vite autofilettante	1

N.	CODICE	DESCRIZIONE	Q.TÀ
38	8261-901301-00	Chiave esagonale	1
39	Z021034-001-00	Caricabatteria	1
40	8261-690501-00	Chiave	1
41	A035012-029-00	Tracolla	1
42	8001-742102-02	Impugnatura	1
43	8SJGB40-16	Vite autofilettante	11
44	8440-901516-00	Gruppo anello tracolla	1
44.1	8440-901503-00	Anello tracolla	1
44.2	8NH-05	Dado di bloccaggio	1
44.3	8SACD05-20	Vite	1
45	A035012-030-00	Blocco di bilanciamento	1
46	8326-752801-01	Kit in schiuma EVA	1

8.4 RISOLUZIONE DEI PROBLEMI



PERICOLO! Rischio di lesioni dovute a scossa elettrica.
Avvertenza! Prima di effettuare le operazioni descritte di seguito, arrestare l'apparecchio.

Problemi	Cause probabili	Soluzioni	Qualifica richiesta
L'apparecchio non si avvia.	La batteria non è fissata saldamente.	Per fissare il gruppo batteria, assicurarsi che il pulsante sulla parte superiore della batteria scatti in posizione.	-
	La batteria non è carica.	Ricaricare il gruppo batteria conformemente alle istruzioni incluse al proprio modello.	
	L'interruttore di avvio/arresto è in posizione di arresto.	Premere l'interruttore di avvio/arresto.	
	Il gruppo batteria non è collegato correttamente.	Collegarlo correttamente.	
	L'interruttore di avvio/arresto non è in posizione di avvio.	Consultare la sezione "Avvio dell'apparecchio".	

Problemi	Cause probabili	Soluzioni	Qualifica richiesta
L'apparecchio non raggiunge la piena potenza.	Il gruppo batteria non è abbastanza carico.	Ricaricare il gruppo batteria.	-
	Le aperture di ventilazione sono ostruite.	Pulire le aperture di ventilazione.	
Vibrazioni o rumori eccessivi.	Dadi/bulloni allentati.	Serrare i bulloni/dadi.	-
	La bobina del filo di taglio o la lama è danneggiata.	Sostituirla con una nuova.	-
Risultati insoddisfacenti.	La lama è usurata.	Sostituirla con una nuova.	-
	La bobina del filo di taglio è quasi vuota.	Riempirla o sostituirla con una nuova (sezione "Manutenzione").	-
	Lo spessore dei rami eccede la capacità.	Tagliare esclusivamente i rami conformi alla capacità di taglio.	-
L'apparecchio si arresta improvvisamente.	Il gruppo batteria è scarico.	Rimuovere e ricaricare il gruppo batteria.	-
	La batteria è troppo calda.	Rimuovere il gruppo batteria e attendere che si raffreddi.	

9. SMALTIMENTO



I prodotti elettrici non devono essere smaltiti insieme ai rifiuti domestici. I prodotti elettrici devono essere raccolti separatamente e smaltiti presso gli appositi punti di raccolta. Rivolgersi alle autorità comunali o al rivenditore per informazioni sul riciclaggio.

10. GARANZIA

10.1 LA NOSTRA GARANZIA

I prodotti STERWINS sono progettati secondo i più alti standard qualitativi per i prodotti rivolti al mercato dei beni di consumo. Questa garanzia è valida per un periodo di 3 anni a partire dalla data di acquisto del prodotto. Questa garanzia copre tutti i difetti di materiali e fabbricazione: elementi e parti mancanti e danni subiti dal prodotto in condizioni di utilizzo normali. Eventuali riparazioni e sostituzioni dei componenti non estendono la durata della garanzia originale. È necessario fornire la prova di acquisto del prodotto recante la data di acquisto. La copertura della garanzia è limitata al valore di questo prodotto.

10.2 ESCLUSIONI DELLA GARANZIA

Questa garanzia non copre problemi o incidenti risultanti dall'uso scorretto del prodotto. I seguenti casi non sono coperti dalla garanzia:

- utilizzo scorretto del prodotto;
- danni subiti durante il trasporto o l'installazione del prodotto;
- riparazioni e/o sostituzioni di parti effettuate da terzi;
- danni causati da fattori esterni o corpi estranei come sabbia o sassi;
- danni dovuti al mancato rispetto delle avvertenze di sicurezza e delle istruzioni per l'uso;
- disassemblaggio o apertura del prodotto;
- utilizzo del prodotto in un ambiente umido (rugiada, pioggia, immersione in acqua...);
- utilizzo del prodotto per scopi professionali;
- esposizione del prodotto a temperature non comprese nell'intervallo riportato alla sezione "Conservazione".

Il prodotto deve essere usato in condizioni d'utilizzo normali e in ambito non professionale. Pertanto, la garanzia non copre prodotti utilizzati da imprese di giardinaggio, autorità locali o società che offrono il noleggio a pagamento o gratuito dell'apparecchio.

In caso di problemi o difetti, consultare innanzitutto il rivenditore Sterwins. Nella maggior parte dei casi il rivenditore STERWINS sarà in grado di risolvere il problema o correggere il difetto. Conservare la fattura o lo scontrino: tali documenti saranno necessari per qualsiasi richiesta di intervento in garanzia.

FR

ES

PT

IT

EL

PL

RU

KZ

UA

RO

EN



Εισαγωγή

Ευχαριστούμε που επιλέξατε αυτό το προϊόν. Κατά τον σχεδιασμό και την κατασκευή των οικιακών προϊόντων μας, καταβάλλουμε κάθε προσπάθεια ώστε να έχουν εξαιρετική ποιότητα και να καλύπτουν τις ανάγκες σας. Ακολουθώντας τις παρούσες οδηγίες, θα μπορέσετε να μεγιστοποιήσετε τη διάρκεια ζωής του προϊόντος.

ΣΗΜΑΝΤΙΚΟΙ ΓΙΑ ΝΑ ΜΕΙΝΕΤΕ ΑΠΟΛΥΤΑ ΙΚΑΝΟΠΟΙΗΜΕΝΟΙ ΑΠΟ ΑΥΤΟ ΤΟ ΠΡΟΪΟΝ, ΣΥΝΙΣΤΟΥΜΕ ΝΑ ΔΙΑΒΑΣΕΤΕ ΠΡΟΣΕΚΤΙΚΑ ΤΟ ΠΑΡΟΝ ΕΓΧΕΙΡΙΔΙΟ ΠΡΙΝ ΑΠΟ ΤΗ ΣΥΝΑΡΜΟΛΟΓΗΣΗ, ΤΗ ΧΡΗΣΗ ΚΑΙ ΤΗ ΣΥΝΤΗΡΗΣΗ ΤΟΥ ΠΡΟΪΟΝΤΟΣ. ΛΑΜΒΑΝΕΤΕ ΥΠΟΨΗ ΤΙΣ ΒΑΣΙΚΕΣ ΠΡΟΕΙΔΟΠΟΙΗΣΕΙΣ ΣΧΕΤΙΚΑ ΜΕ ΤΗΝ ΑΣΦΑΛΕΙΑ ΣΤΟ ΠΑΡΟΝ ΕΓΧΕΙΡΙΔΙΟ ΚΑΙ ΦΥΛΑΤΕ ΤΟ ΓΙΑ ΜΕΛΛΟΝΤΙΚΗ ΑΝΑΦΟΡΑ.



ΣΗΜΑΝΤΙΚΟ, ΦΥΛΑΞΤΕ ΤΟ ΕΓΧΕΙΡΙΔΙΟ ΓΙΑ ΜΕΛΛΟΝΤΙΚΗ ΑΝΑΦΟΡΑ: ΔΙΑΒΑΣΤΕ ΠΡΟΣΕΚΤΙΚΑ

Περιεχόμενα

- | | |
|--|---------------------------|
| 1. Σκοπούμενη χρήση του θαμνοκοπτικού με μπαταρία 33 εκ. | 6. Αποθήκευση το χειμώνα |
| 2. Οδηγίες ασφαλείας | 7. Αποθήκευση |
| 3. Τεχνικά χαρακτηριστικά | 8. Συντήρηση |
| 4. Συναρμολόγηση | 9. Τέλος διάρκειας ζωής |
| 5. Μεταφορά | 10. Εγγύηση |
| | 11. Δήλωση συμμόρφωσης ΕΚ |

1. ΣΚΟΠΟΥΜΕΝΗ ΧΡΗΣΗ ΤΟΥ ΘΑΜΝΟΚΟΠΤΙΚΟΥ ΜΕ ΜΠΑΤΑΡΙΑ 33 ΕΚ.

Αυτό το προϊόν προορίζεται για χρήση αποκλειστικά σε εξωτερικό χώρο, και δεν πρέπει να χρησιμοποιείται στο εσωτερικό οποιουδήποτε κτίσματος σε καμία περίπτωση. Το ασύρματο θαμνοκοπτικό και συσκευή κουρέματος γρασιδιού προορίζεται μόνο για χρήση σε στεγνές συνθήκες με καλό φωτισμό. Αυτό το θαμνοκοπτικό προορίζεται μόνο για χρήση κατά την κοπή γρασιδιού και λεπτών αγριόχορτων, για ξάκρισμα και διακοσμητικό κούρεμα γύρω από δέντρα, φράχτες κ.λπ. Μη χρησιμοποιείτε αυτό το εργαλείο για κανέναν άλλο σκοπό. Μην ξεπερνάτε τη μέγιστη ικανότητα κοπής του εργαλείου. Μην κόβετε κλαδιά που ξεπερνούν τη μέγιστη αναγραφόμενη ικανότητα του εργαλείου. Μη χρησιμοποιείτε αυτό το εργαλείο για κανέναν άλλο σκοπό. Το προϊόν προορίζεται για χρήση από παιδιά, άτομα με μειωμένες φυσικές, αισθητηριακές ή νοητικές δυνατότητες ή με έλλειψη εμπειρίας και γνώσεων ή σε άτομα μη εξοικειωμένα με αυτές τις οδηγίες, να χρησιμοποιούν αυτό το μηχάνημα. Τοπικές διατάξεις ενδέχεται να περιορίζουν την ηλικία του χειριστή.

Αφότου αφαιρέσετε τη συσκευασία, βεβαιωθείτε ότι το προϊόν είναι πλήρες και ότι περιλαμβάνει όλα τα βοηθητικά εξαρτήματα (εάν υπάρχουν). Εάν το προϊόν έχει ζημιές ή ελαττώματα, μην το χρησιμοποιήσετε και επιστρέψτε το στον αντιπρόσωπο.

Αν δώσετε το εργαλείο σε τρίτους, θα πρέπει να συνοδεύεται από το παρόν εγχειρίδιο χρήσης.

Να έχετε υπόψη ότι αυτός ο εξοπλισμός δεν έχει σχεδιαστεί για εμπορική, επαγγελματική ή βιομηχανική χρήση. Η εγγύηση θα ακυρωθεί αν το μηχάνημα χρησιμοποιηθεί σε εμπορικές, επαγγελματικές ή βιομηχανικές εφαρμογές, ή για παρόμοιους σκοπούς. Αυτό το προϊόν έχει σχεδιαστεί ώστε να μπορεί να χρησιμοποιηθεί για διάστημα 6 ετών (αναμενόμενη διάρκεια ζωής).

2. ΟΔΗΓΙΕΣ ΑΣΦΑΛΕΙΑΣ

2.1 ΓΕΝΙΚΕΣ ΠΡΟΕΙΔΟΠΟΙΗΣΕΙΣ ΑΣΦΑΛΕΙΑΣ

- Μη θέτετε σε λειτουργία το θαμνοκοπτικό κοντά σε γυάλινους περιφραγμένους χώρους, αυτοκίνητα, φορτηγά, φωταγωγούς, χώρους παράδοσης κ.λπ. χωρίς να έχει ρυθμιστεί σωστά ο στόχος εξόδου.
- Μην επιβαρύνετε ή υπερφορτώνετε το προϊόν. Θα έχει καλύτερη και ασφαλέστερη απόδοση όταν χρησιμοποιείται στην ταχύτητα για την οποία έχει σχεδιαστεί να λειτουργεί.
- Εάν το προϊόν έχει ήδη συναρμολογηθεί, εξασφαλίστε ότι όλες οι βίδες έχουν σφικτεί καλά πριν τη χρήση. Αν το προϊόν πρέπει να συναρμολογηθεί από εσάς, αφού ανοίξετε τη συσκευασία, βεβαιωθείτε ότι περιλαμβάνονται όλα τα εξαρτήματα που απαιτούνται για να συναρμολογηθεί το προϊόν. Αν το προϊόν έχει ζημιές ή ελαττώματα, μην το χρησιμοποιήσετε και επιστρέψτε το στο πλησιέστερο κατάστημα.
- Ο όρος «ηλεκτρικό εργαλείο» στις προειδοποιήσεις αναφέρεται στο ηλεκτρικό εργαλείο που λειτουργεί είτε με σύνδεση στην πρίζα (με καλώδιο) είτε με μπαταρίες (χωρίς καλώδιο).

2.2 ΣΥΜΒΟΛΑ ΕΠΑΝΩ ΣΤΟ ΠΡΟΪΟΝ



Συμμορφώνεται με τα Ευρωπαϊκά πρότυπα: Αυτό το σύμβολο σημαίνει ότι η παρούσα συσκευή συμμορφώνεται με της ισχύουσες Ευρωπαϊκές Οδηγίες και ότι έχει διεξαχθεί δοκιμή σε συμμόρφωση με αυτές τις οδηγίες.



Ενιάια σήμανση κυκλοφορίας προϊόντων στην αγορά των κρατών μελών της τελωνειακής ένωσης.



Σήμανση συμμόρφωσης για την Ουκρανία



Τα ηλεκτρικά προϊόντα δεν πρέπει να απομακρύνονται με τα οικιακά απορρίμματα. Τα χρησιμοποιημένα ηλεκτρικά προϊόντα πρέπει να συλλέγονται ξεχωριστά και να απορρίπτονται σε σημεία συλλογής που παρέχονται για αυτό το σκοπό. Επικοινωνήστε με το Δήμο σας ή το κατάστημα αγοράς για πληροφορίες σχετικά με την ανακύκλωση.



Διαβάστε και κατανοήστε όλες τις οδηγίες πριν θέσετε σε λειτουργία το προϊόν. Τηρείτε όλες τις προειδοποιήσεις και τις οδηγίες ασφάλειας.



*Universal: συμβατό μόνο με προϊόντα Sterwins UP40, Lexman UP40 και Dexter UP40.



Εγγυημένη στάθμη ηχητικής ισχύος (δοκιμή σύμφωνα με την Οδηγία της ΕΚ 2000/14/ΕΚ όπως τροποποιήθηκε από την Οδηγία 2005/88/ΕΚ).

FR



Να μην εκτίθεται σε βροχή ή υγρασία.

ES



Διαβάστε το εγχειρίδιο χρήσης.

PT



Φοράτε γυαλιά ασφαλείας

IT

EL



Χρησιμοποιείτε κατάλληλη προστασία για πατούσες-πόδια και χέρια-βραχίονα. Φοράτε πάντα γάντια ασφαλείας κατά των κραδασμών (AV) και αντιολισθητικές μπότες όταν χειρίζεστε τη συσκευή.

PL



Φοράτε ωτοπροστασία.

RU



Φορέστε προστατευτικό κράνος.

KZ



Φορέστε προστατευτικά ενδύματα.

UA



Προσέχετε την αναπήδηση της λεπίδας.

RO



Προσέχετε τα αντικείμενα που πετάνονται.

EN



Μην εγκαθιστάτε ή μη χρησιμοποιείτε τύπους λεπίδων στη μονάδα που έχουν αυτό το σύμβολο.



Κρατάτε τους παρευρισκόμενους μακριά.



Η απόσταση μεταξύ του μηχανήματος και των παριστάμενων πρέπει να είναι τουλάχιστο 15 μ.

2.3 ΣΥΜΒΟΛΑ ΣΤΟ ΠΑΡΟΝ ΕΓΧΕΙΡΙΔΙΟ



Φύση και πηγή του κινδύνου: Αν δεν τηρηθεί αυτή η προειδοποίηση, μπορεί να προκληθεί τραυματισμός ή θάνατος.



Φύση και πηγή του κινδύνου: Αυτό το σύμβολο δείχνει ότι υπάρχει κίνδυνος να υποστεί ζημιά η συσκευή, να προκληθούν επιπτώσεις στο περιβάλλον ή άλλες υλικές ζημιές, αν δεν τηρηθεί η εν λόγω προειδοποίηση.



Σημείωση: Αυτό το σύμβολο επισημαίνει σημαντικές πληροφορίες για την καλύτερη κατανόηση του προϊόντος.



Διαβάστε το εγχειρίδιο: Αυτό το σύμβολο δηλώνει ότι πρέπει να διαβάσετε προσεκτικά το εγχειρίδιο χρήσης.



Ανατρέξτε στην αντίστοιχη εικόνα στο τέλος του εγχειριδίου.



Αφαιρείτε την μπαταρία κατά τη μεταφορά, την αποθήκευση, την επισκευή και τον καθαρισμό.



Αυτό το προϊόν είναι ανακυκλώσιμο. Αν δεν μπορεί να χρησιμοποιηθεί πλέον, παραδώστε το σε κέντρο ανακύκλωσης απορριμμάτων.



Ανακυκλώστε αυτό το εγχειρίδιο οδηγιών.



Ανακυκλώστε τη συσκευασία του προϊόντος.

FR

ES

PT

IT

EL

PL

RU

KZ

UA

RO

EN

ΓΕΝΙΚΕΣ ΠΡΟΕΙΔΟΠΟΙΗΣΕΙΣ ΑΣΦΑΛΕΙΑΣ ΓΙΑ ΤΑ ΗΛΕΚΤΡΙΚΑ ΕΡΓΑΛΕΙΑ



ΠΡΟΕΙΔΟΠΟΙΗΣΗ: Διαβάστε όλες τις προειδοποιήσεις ασφαλείας, τις οδηγίες, τις απεικονίσεις και τις προδιαγραφές που συνοδεύουν το προϊόν.

Αν δεν τηρηθούν όλες οι οδηγίες που αναφέρονται παρακάτω, μπορεί να προκληθεί ηλεκτροπληξία, φωτιά και/ή σοβαρός τραυματισμός.

Φυλάξτε όλες τις προειδοποιήσεις και τις οδηγίες για μελλοντική αναφορά. Ο όρος ηλεκτρικό εργαλείο στις προειδοποιήσεις αναφέρεται στο ηλεκτρικό σας εργαλείο που λειτουργεί είτε με σύνδεση στην πρίζα (με καλώδιο) είτε με μπαταρίες (χωρίς καλώδιο).

2.4 ΑΣΦΑΛΕΙΑ ΣΤΟΝ ΧΩΡΟ ΕΡΓΑΣΙΑΣ

- Διατηρείτε το χώρο εργασίας καθαρό και καλά φωτισμένο. Η ακαταστασία και ο κακός φωτισμός αυξάνουν την πιθανότητα ατυχημάτων.
- Μη χρησιμοποιείτε ηλεκτρικά εργαλεία σε περιβάλλον με εύφλεκτη ατμόσφαιρα, όπου υπάρχουν εύφλεκτα υγρά, αέρια ή σκόνη. Τα ηλεκτρικά εργαλεία δημιουργούν σπινθήρες που μπορεί να αναφλέξουν τη σκόνη ή τις αναθυμιάσεις.
- Κρατάτε τα παιδιά και τους παρευρισκόμενους μακριά κατά τη χρήση ενός ηλεκτρικού εργαλείου. Αν αποσπαστεί η προσοχή σας, μπορεί να χάσετε τον έλεγχο του εργαλείου.

2.5 ΗΛΕΚΤΡΙΚΗ ΑΣΦΑΛΕΙΑ

- Το φως του ηλεκτρικού εργαλείου πρέπει να ταιριάζει στην πρίζα. Μη τροποποιήσετε ποτέ το φως, με κανέναν τρόπο. Μη χρησιμοποιείτε αντάπτορα στο φως αν το ηλεκτρικό εργαλείο διαθέτει γείωση. Η χρήση μη τροποποιημένου φως σε συμβατή πρίζα περιορίζει τον κίνδυνο ηλεκτροπληξίας.
- Αποφεύγετε την επαφή του σώματός σας με γειωμένες επιφάνειες, όπως σωλήνες, θερμαντικά σώματα, εστίες και ψυγεία. Αν γειωθεί το σώμα σας, αυξάνεται ο κίνδυνος ηλεκτροπληξίας.
- Τα ηλεκτρικά εργαλεία δεν πρέπει να εκτίθενται στη βροχή ή σε υγρασία. Αν εισχωρήσει νερό στο ηλεκτρικό εργαλείο, αυξάνεται ο κίνδυνος ηλεκτροπληξίας.
- Μη κακομεταχειρίζεστε το καλώδιο. Μη χρησιμοποιείτε ποτέ το καλώδιο για να μεταφέρετε, να τραβήξετε ή να βγάλετε το ηλεκτρικό εργαλείο από την πρίζα. Κρατήστε το καλώδιο μακριά από θερμότητα,

λάδια, αιχμηρές ακμές και κινούμενα εξαρτήματα. Τα κατεστραμμένα ή μπλεγμένα καλώδια αυξάνουν τον κίνδυνο ηλεκτροπληξίας.

• Όταν χρησιμοποιείτε ένα ηλεκτρικό εργαλείο σε εξωτερικό χώρο, χρησιμοποιείτε καλώδιο προέκτασης κατάλληλο για χρήση σε εξωτερικό χώρο. Τα καλώδια που είναι κατάλληλα για εξωτερικό χώρο περιορίζουν τον κίνδυνο ηλεκτροπληξίας.

• Αν η χρήση του ηλεκτρικού εργαλείου σε υγρό περιβάλλον είναι αναπόφευκτη, χρησιμοποιήστε διάταξη προστασίας ρεύματος διαρροής (RCD). Η διάταξη RCD περιορίζει τον κίνδυνο ηλεκτροπληξίας.

2.6 ΠΡΟΣΩΠΙΚΗ ΑΣΦΑΛΕΙΑ

• Όταν χρησιμοποιείτε ηλεκτρικά εργαλεία, να είστε πάντα σε εγρήγορση, να προσέχετε τι κάνετε και να χρησιμοποιείτε την κοινή λογική. Μη χρησιμοποιείτε ηλεκτρικά εργαλεία όταν είστε κουρασμένοι ή υπό την επήρεια ναρκωτικών, αλκοόλ ή φαρμάκων. Μια στιγμή απροσεξίας κατά τη διάρκεια της χρήσης ενός ηλεκτρικού εργαλείου μπορεί να οδηγήσει σε σοβαρό ατομικό τραυματισμό.

• Χρησιμοποιείτε μέσα ατομικής προστασίας. Να φοράτε πάντα προστατευτικά για τα μάτια. Η χρήση του κατάλληλου προστατευτικού εξοπλισμού ανάλογα με τις συνθήκες, όπως μάσκα σκόνης, αντιολισθητικά παπούτσια, κράνος ή ωτοασπίδες, μειώνει τον κίνδυνο τραυματισμού.

• Αποφεύγετε την τυχαία εκκίνηση του μηχανήματος. Βεβαιωθείτε ότι ο διακόπτης είναι κλειστός (OFF), πριν συνδέσετε το ηλεκτρικό εργαλείο στην πρίζα και/ή στην μπαταρία, καθώς και όταν σηκώνετε ή μεταφέρετε το εργαλείο. Μη μεταφέρετε το ηλεκτρικό εργαλείο με το δάκτυλο πάνω στον διακόπτη και μη βάζετε το ηλεκτρικό εργαλείο στην πρίζα με ανοικτό τον διακόπτη, διότι αυξάνεται ο κίνδυνος ατυχήματος.

• Αφαιρείτε κάθε κλειδί ρύθμισης και μηχανικό κλειδί πριν θέσετε σε λειτουργία το ηλεκτρικό εργαλείο. Αν το μηχανικό κλειδί ή το ρυθμιστικό εργαλείο παραμείνει συνδεδεμένο στο περιστρεφόμενο τμήμα του ηλεκτρικού εργαλείου, μπορεί να προκληθεί τραυματισμός.

• Μην τεντώνετε υπερβολικά. Να πατάτε πάντα σταθερά και να διατηρείτε την ισορροπία σας. Έτσι θα ελέγχετε καλύτερα το ηλεκτρικό εργαλείο αν προκύψει κάποια απροσδόκητη κατάσταση.

• Φοράτε τα κατάλληλα ρούχα. Μη φοράτε φαρδιά ρούχα ή κοσμήματα. Κρατήστε τα μαλλιά και τα ρούχα σας μακριά από κινούμενα μέρη. Τα φαρδιά ρούχα, τα κοσμήματα και τα μακριά μαλλιά μπορεί να πιαστούν στα κινούμενα μέρη.

FR

ES

PT

IT

EL

PL

RU

KZ

UA

RO

EN

• Αν παρέχονται συσκευές για σύνδεση στο σύστημα εξαγωγής ή συλλογής της σκόνης, φροντίστε να τις συνδέσετε και να τις χρησιμοποιήσετε σωστά.. Η χρήση μέσου συλλογής σκόνης μπορεί να μειώσει τους κινδύνους που σχετίζονται με αυτή.

• Λόγω της εξοικείωσης που μπορεί να αποκτήσετε από τη συχνή χρήση δεν πρέπει εφησυχάζετε και να αγνοείτε τις αρχές ασφάλειας για εργαλεία. Μια στιγμή απροσεξίας μπορεί να προκαλέσει σοβαρό τραυματισμό σε κλάσματα δευτερολέπτου.

2.7 ΧΡΗΣΗ ΚΑΙ ΦΡΟΝΤΙΔΑ ΤΟΥ ΗΛΕΚΤΡΙΚΟΥ ΕΡΓΑΛΕΙΟΥ

• Μην πιέζετε το ηλεκτρικό εργαλείο πέρα από τις δυνατότητές του. Χρησιμοποιήστε το κατάλληλο ηλεκτρικό εργαλείο για την εκάστοτε εργασία. Η εργασία θα πραγματοποιηθεί καλύτερα και ασφαλέστερα αν χρησιμοποιηθεί το κατάλληλο ηλεκτρικό εργαλείο στην ταχύτητα για την οποία έχει σχεδιαστεί.

• Μη χρησιμοποιήσετε το ηλεκτρικό εργαλείο αν δεν είναι δυνατόν να τεθεί σε λειτουργία ή να διακοπεί η λειτουργία του με τον διακόπτη. Κάθε ηλεκτρικό εργαλείο που δεν ελέγχεται από τον διακόπτη είναι επικίνδυνο και πρέπει να επισκευάζεται.

• Αποσυνδέετε το φις από την πρίζα ή/και αφαιρείτε την μπαταρία πριν κάνετε οποιαδήποτε ρύθμιση, αλλάξετε εξαρτήματα ή αποθηκεύσετε το ηλεκτρικό εργαλείο. Έτσι περιορίζεται ο κίνδυνος να ενεργοποιηθεί κατά λάθος το ηλεκτρικό εργαλείο.

• Αποθηκεύετε τα ηλεκτρικά εργαλεία που δεν χρησιμοποιείτε σε μέρος όπου δεν πλησιάζουν παιδιά και μην αφήνετε να χρησιμοποιηθούν από άτομα που δεν είναι εξοικειωμένα με το εργαλείο ή με αυτές τις οδηγίες. Τα ηλεκτρικά εργαλεία είναι επικίνδυνα στα χέρια ατόμων που δεν έχουν εκπαιδευτεί στη χρήση τους.

• Να συντηρείτε τα ηλεκτρικά εργαλεία και τα αξεσουάρ. Ελέγχετε για κακή ευθυγράμμιση ή εμπλοκή των κινούμενων εξαρτημάτων, για σπασμένα εξαρτήματα και για κάθε άλλη κατάσταση που μπορεί να επηρεάσει τη λειτουργία του ηλεκτρικού εργαλείου. Αν υπάρχει ζημιά, επισκευάστε το ηλεκτρικό εργαλείο πριν το χρησιμοποιήσετε. Πολλά ατυχήματα οφείλονται σε ηλεκτρικά εργαλεία που δεν έχουν συντηρηθεί σωστά.

• Διατηρείτε τα κοπτικά εξαρτήματα αιχμηρά και καθαρά. Όταν τα κοπτικά εξαρτήματα έχουν συντηρηθεί σωστά και είναι αιχμηρά, ελέγχονται ευκολότερα και είναι λιγότερο πιθανό να μπλοκάρουν.

• Χρησιμοποιείτε το ηλεκτρικό εργαλείο, τα εξαρτήματα, τις μύτες κλπ. σύμφωνα με αυτές τις οδηγίες, λαμβάνοντας υπόψη τις συνθήκες εργασίας και την προς εκτέλεση εργασία. *Αν το ηλεκτρικό εργαλείο χρησιμοποιηθεί για εργασία για την οποία δεν προορίζεται, μπορεί να δημιουργηθούν επικίνδυνες καταστάσεις.*

• Διατηρείτε τις λαβές και τις επιφάνειες πιασίματος στεγνές, καθαρές και απομακρύνετε από αυτές τυχόν λάδια και γράσο. *Αν γλιστρούν οι χειρολαβές και οι επιφάνειες συγκράτησης, δεν θα μπορείτε να χειριστείτε με ασφάλεια το εργαλείο, ούτε θα μπορείτε να το ελέγξετε αν προκύψει κάποια απροσδόκητη κατάσταση.*

2.8 ΧΡΗΣΗ ΚΑΙ ΦΡΟΝΤΙΔΑ ΤΟΥ ΕΡΓΑΛΕΙΟΥ ΜΠΑΤΑΡΙΑΣ

• Το εργαλείο πρέπει να επαναφορτίζεται μόνο με τον φορτιστή που ορίζει ο κατασκευαστής. *Αν ο φορτιστής δεν είναι κατάλληλος για τον συγκεκριμένο τύπο μπαταρίας, μπορεί να προκληθεί φωτιά.*

• Χρησιμοποιείτε τα ηλεκτρικά εργαλεία μόνο με τις μπαταρίες που προορίζονται για αυτά. *Αν χρησιμοποιηθεί οποιαδήποτε άλλη μπαταρία, υπάρχει κίνδυνος τραυματισμού και φωτιάς.*

• Όταν η μπαταρία δεν χρησιμοποιείται, φυλάσσετε τη μακριά από μεταλλικά αντικείμενα όπως συνδετήρες, νομίσματα, κλειδιά, καρφιά, βίδες ή άλλα μικρά μεταλλικά αντικείμενα, τα οποία μπορεί να δημιουργήσουν σύνδεση μεταξύ των ακροδεκτών. *Αν βραχυκυκλωθούν οι ακροδέκτες της μπαταρίας μεταξύ τους, μπορεί να προκληθούν εγκαύματα ή φωτιά.*

• Σε περίπτωση κακής χρήσης, μπορεί να εκτοξευτεί υγρό από την μπαταρία. Αποφύγετε την επαφή με αυτό. Σε περίπτωση που υπάρξει επαφή κατά λάθος, ξεπλύνετε με νερό. Αν το υγρό έρθει σε επαφή με τα μάτια, ζητήστε επίσης ιατρική βοήθεια. *Τα υγρά της μπαταρίας μπορεί να προκαλέσουν ερεθισμό ή έγκαυμα.*

• Μη χρησιμοποιείτε την μπαταρία ή το εργαλείο αν έχουν υποστεί φθορές ή τροποποιήσεις. Οι κατεστραμμένες ή τροποποιημένες μπαταρίες μπορεί να προκαλέσουν απροσδόκητα συμβάντα όπως πυρκαγιά, έκρηξη ή κίνδυνο τραυματισμού.

• Η μπαταρία και το εργαλείο δεν πρέπει να εκτίθενται σε φωτιά ή υπερβολική θερμότητα. *Αν εκτεθούν σε φωτιά ή σε θερμοκρασία πάνω από 130 °C, μπορεί να προκληθεί έκρηξη.*

• Ακολουθήστε όλες τις οδηγίες φόρτισης και μη φορτίζετε την μπαταρία ή το εργαλείο σε θερμοκρασίες εκτός του εύρους που αναφέρεται στις οδηγίες. *Η ακατάλληλη φόρτιση ή οι θερμοκρασίες εκτός του αναφερόμενου*

FR

ES

PT

IT

EL

PL

RU

KZ

UA

RO

EN

εύρους μπορεί να προκαλέσουν φθορές στην μπαταρία και να αυξήσουν τον κίνδυνο πυρκαγιάς.

2.9 ΣΕΡΒΙΣ

A. Η συντήρηση του ηλεκτρικού εργαλείου σας πρέπει να γίνεται από εξειδικευμένο τεχνικό επισκευών, χρησιμοποιώντας μόνο τα ίδια ανταλλακτικά. Έτσι διασφαλίζεται η ασφαλής λειτουργία του ηλεκτρικού εργαλείου.
B. Μην επισκευάζετε κατεστραμμένες μπαταρίες. Το σέρβις των μπαταριών πρέπει να πραγματοποιείται αποκλειστικά από τον κατασκευαστή ή από εξουσιοδοτημένους επαγγελματίες.

2.10 ΠΡΟΕΙΔΟΠΟΙΗΣΕΙΣ ΑΣΦΑΛΕΙΑΣ ΓΙΑ ΣΥΣΚΕΥΕΣ ΚΟΥΡΕΜΑΤΟΣ ΓΡΑΣΙΔΙΟΥ

Ποτέ μην επιτρέπετε σε παιδιά, άτομα με μειωμένες φυσικές, αισθητηριακές ή νοητικές δυνατότητες ή με έλλειψη εμπειρίας και γνώσεων ή σε άτομα μη εξοικειωμένα με αυτές τις οδηγίες, να χρησιμοποιούν αυτό το μηχάνημα. Τοπικές διατάξεις ενδέχεται να περιορίζουν την ηλικία του χειριστή.

Μη χρησιμοποιείτε ποτέ τη συσκευή όταν βρίσκονται κοντά άτομα, ιδίως παιδιά ή κατοικίδια.

- Να φοράτε ανθεκτικά υποδήματα και μακριά παντελόνια κατά τη λειτουργία του μηχανήματος

- Μη λειτουργείτε ποτέ το μηχάνημα με ελαττωματικά προστατευτικά ή διατάξεις θωράκισης ή χωρίς συσκευές ασφαλείας.

- Χρησιμοποιείτε αυτή τη συσκευή κουρέματος γρασιδιού μόνο για τους προοριζόμενους σκοπούς, μη στοχεύετε τη συσκευή κουρέματος γρασιδιού σε άτομα ή ζώα.

- Απομακρύνετε το πακέτο μπαταριών όποτε αφήνετε το μηχάνημα ανεπιτήρητο, πριν απομακρύνετε μπλοκάρισμα, πριν ελέγξετε, καθαρίσετε ή κάνετε εργασίες στο μηχάνημα, αφότου χτυπήσετε ένα ξένο αντικείμενο, για επιθεώρηση του μηχανήματος για ζημιές, εάν το μηχάνημα αρχίσει να δονείται αφύσικα, για άμεσο έλεγχο, κατά τη διάρκεια της μεταφοράς και αποθήκευσης.

- Αποθηκεύετε τη συσκευή κουρέματος γρασιδιού σε εσωτερικό χώρο – Όταν δεν την χρησιμοποιείτε πρέπει να την αποθηκεύετε σε εσωτερικό χώρο σε στεγνή τοποθεσία, ψηλά, κλειδωμένη και εκτός εμβέλειας παιδιών.

- Διατηρείτε όλα τα μέρη του σώματός σας μακριά από το καρούλι κοπής. Βεβαιώστε ότι ο διακόπτης είναι κλειστός όταν καθαρίζετε υλικό που έχει φρακάρει. Μια στιγμή απροσεξίας κατά τη χρήση της συσκευής κουρέματος γρασιδιού μπορεί να προκαλέσει σοβαρό τραυματισμό.

- Μεταφέρετε τη συσκευή κουρέματος γρασιδιού από τη λαβή με το καρούλι κοπής σταματημένο. Ο σωστός χειρισμός της συσκευής κουρέματος γρασιδιού θα μειώσει πιθανό τραυματισμό από το καρούλι κοπής.
- Κρατάτε το ηλεκτρικό εργαλείο από τις μονωμένες λαβές μόνο, γιατί η λεπίδα του κόφτη μπορεί να έρθει σε επαφή με κρυφές καλωδιώσεις. Αν οι λεπίδες του κόφτη έρθουν σε επαφή με ηλεκτροφόρα καλώδια ενδέχεται τα μεταλλικά μέρη του ηλεκτρικού εργαλείου να καταστούν και αυτά ηλεκτροφόρα και να προκαλέσουν ηλεκτροπληξία στον χειριστή.
- Κρατάτε τη συσκευή κουρέματος γρασιδιού σωστά, και με τα δύο χέρια. Η απώλεια ελέγχου μπορεί να προκαλέσει τραυματισμό.
- Κρατάτε τα χέρια και τα πόδια σας πάντα μακριά από τη συσκευή κοπής, και ιδιαίτερα όταν ενεργοποιείτε το προϊόν.
- Βεβαιώνετε πάντα για μια ασφαλή θέση λειτουργίας ενώ χρησιμοποιείτε το προϊόν.
- Ποτέ μη χρησιμοποιείτε το προϊόν ενώ στέκεστε σε σκαλοπάτια ή σε μια σκάλα. Μην εργάζεστε πάνω από το ύψος των ώμων.
- Εξασφαλίστε πάντα ότι το προστατευτικό ασφάλειας είναι τοποθετημένο προτού χρησιμοποιήσετε το προϊόν. Μην επιχειρήσετε ποτέ να χρησιμοποιήσετε ένα ατελές προϊόν ή ένα εργαλείο στο οποίο έχει πραγματοποιηθεί μη εξουσιοδοτημένη τροποποίηση.
- Ελέγχετε τη συσκευή κουρέματος γρασιδιού τακτικά για ζημιές και εάν έχει ζημιές επιτρέψτε αμέσως την επισκευή.
- Απενεργοποιήστε το προϊόν εάν έχει μπλοκαριστεί το καρούλι κοπής. Απομακρύνετε το πακέτο μπαταρίας και αφαιρέστε το μπλοκάρισμα. Επιθεωρείτε το καρούλι για ζημιές πριν χρησιμοποιήσετε εκ νέου το προϊόν.

2.11 ΠΡΟΕΙΔΟΠΟΙΗΣΕΙΣ ΑΣΦΑΛΕΙΑΣ ΓΙΑ ΘΑΜΝΟΚΟΠΤΙΚΑ

- Χρησιμοποιείτε αυτό το θαμνοκοπτικό μόνο για τους προοριζόμενους σκοπούς, μη στοχεύετε το θαμνοκοπτικό σε άτομα ή ζώα.
- Απομακρύνετε την μπαταρία κατά τη μεταφορά και την αποθήκευση.
- Αποθηκεύετε τα θαμνοκοπτικά σε εσωτερικό χώρο – όταν δεν χρησιμοποιούνται πρέπει να αποθηκεύονται σε εσωτερικό, στεγνό, ασφαλή χώρο – μακριά από παιδιά.
- Έχετε όλα τα μέρη του σώματός σας μακριά από τη λεπίδα κοπής. Βεβαιώνετε ότι ο διακόπτης είναι κλειστός όταν καθαρίζετε υλικό που έχει φρακάρει. Μια στιγμή

απροσεξίας ενώ χρησιμοποιείτε το θαμνοκοπτικό μπορεί να προκαλέσει σοβαρό τραυματισμό.

- Ελέγχετε πάντα το εργαλείο πριν από τη χρήση και μετά από οποιοδήποτε χτύπημα, ελέγχετε για σημάδια φθοράς ή ζημιάς και επισκευάζετε όπως απαιτείται, ειδικά τα τμήματα της κεφαλής κοπής.

- Μεταφέρετε το θαμνοκοπτικό από τη λαβή με τη λεπίδα κοπής σταματημένη. Ο σωστός χειρισμός του θαμνοκοπτικού θα μειώσει πιθανό τραυματισμό από τις λεπίδες κοπής.

- Κρατάτε το ηλεκτρικό εργαλείο από τις μονωμένες λαβές μόνο, γιατί η λεπίδα του κόφτη μπορεί να έρθει σε επαφή με κρυφές καλωδιώσεις. Αν οι λεπίδες του κόφτη έρθουν σε επαφή με ηλεκτροφόρα καλώδια ενδέχεται τα μεταλλικά μέρη του ηλεκτρικού εργαλείου να καταστούν και αυτά ηλεκτροφόρα και να προκαλέσουν ηλεκτροπληξία στον χειριστή.

- Κρατάτε το θαμνοκοπτικό σωστά και με τα δύο χέρια Η απώλεια ελέγχου μπορεί να προκαλέσει τραυματισμό.

- Κρατάτε τα χέρια και τα πόδια σας πάντα μακριά από τη συσκευή κοπής, και ιδιαίτερα όταν ενεργοποιείτε το προϊόν.

- Βεβαιώνετε πάντα για μια ασφαλή θέση λειτουργίας ενώ χρησιμοποιείτε το προϊόν.

- Ποτέ μη χρησιμοποιείτε το προϊόν ενώ στέκεστε σε σκαλοπάτια ή σε μια σκάλα. Μην εργάζεστε πάνω από το ύψος των ώμων.

- Εξασφαλίστε πάντα ότι το προστατευτικό ασφάλειας είναι τοποθετημένο προτού χρησιμοποιήσετε το προϊόν. Μην επιχειρήσετε ποτέ να χρησιμοποιήσετε ένα ατελές προϊόν ή ένα εργαλείο στο οποίο έχει πραγματοποιηθεί μη εξουσιοδοτημένη τροποποίηση.

- Ελέγχετε τη λεπίδα κοπής τακτικά για ζημιές και εάν έχει ζημιές επιτρέπεται αμέσως την επισκευή.

- Απενεργοποιήστε το προϊόν εάν έχει μπλοκαριστεί η λεπίδα κοπής. Απομακρύνετε το πακέτο μπαταρίας και αφαιρέστε το μπλοκάρισμα. Επιθεωρείτε τη λεπίδα για ζημιές πριν χρησιμοποιήσετε εκ νέου το προϊόν.

2.12 ΥΠΟΛΕΙΠΟΜΕΝΟΙ ΚΙΝΔΥΝΟΙ

- Αυτό το ηλεκτρικό εργαλείο προορίζεται μόνο για χρήση κατά την κοπή γρασιδιού και λεπτών αγριόχορτων, για ξάκρισμα και διακοσμητικό κούρεμα γύρω από δέντρα, φράχτες κ.λπ. σε κήπους σπιτιών. Μη χρησιμοποιείτε αυτό το εργαλείο για

κανέναν άλλο σκοπό. Επισημαίνουμε ότι το μηχάνημα δεν έχει σχεδιαστεί για χρήση σε εμπορικές ή βιομηχανικές εφαρμογές.

- Να στέκεστε στο σημείο λειτουργίας. Να στέκεστε ίσια. Μη σκύβετε. Διατηρείτε τα πόδια ξεχωριστά και σταθερά. Κρατάτε τη λαβή κονταριού με το δεξί χέρι. Κρατάτε το δεξιό βραχίονα ελαφρά λυγισμένο. Κρατάτε τη λαβή με το αριστερό χέρι. Διατηρείτε τον αριστερό σας βραχίονα ίσιο. Κρατάτε τη συσκευή στο ύψος της μέσης. Τοποθετήστε την κεφαλή κοπής λίγα εκατοστά πάνω από το έδαφος. Μην υπερεκτείνετε. Έχετε όλα τα τμήματα του σώματός σας μακριά από το περιστρεφόμενο εξάρτημα κοπής.

- Λάκτισμα (αναπήδηση λεπίδας) είναι η ξαφνική και μη ελεγχόμενη κίνηση προς τη δεξιά ή πίσω πλευρά του χειριστή που μπορεί να συμβεί όταν ο τομέας ώρας 12 και ώρας 3 μιας περιστρεφόμενης λεπίδας έρχεται σε επαφή με ένα στερεό, σκληρό αντικείμενο όπως δέντρο, πέτρα, θάμνο ή τοίχο. Η ταχεία αριστερόστροφη περιστροφή της λεπίδας μπορεί επίσης να σταματήσει ή να επιβραδυνθεί και το προσάρτημα κοπής μπορεί να πεταχτεί στα δεξιά ή πίσω. Αυτό το λάκτισμα (αναπήδηση λεπίδας) μπορεί να προκαλέσει απώλεια του ελέγχου ηλεκτρικού εργαλείου και μπορεί να επιφέρει σοβαρό ή θανάσιμο τραυματισμό στο χειριστή ή τους παρευρισκόμενους. Για να μειώσετε τον κίνδυνο τραυματισμού πρέπει να δίδετε εξαιρετική προσοχή όταν κόβετε με τον σκιασμένο τομέα μιας σκληρής λεπίδας.



ΠΡΟΕΙΔΟΠΟΙΗΣΗ: Να φοράτε πάντα προστατευτικά για τα μάτια, την ακοή, τα πόδια και το σώμα ώστε να μειώνεται ο κίνδυνος τραυματισμού κατά τη λειτουργία αυτής της μονάδας. Έχετε όλα τα τμήματα του σώματός σας μακριά από το περιστρεφόμενο εξάρτημα κοπής.

- Απαιτείται η χρήση του λουριού. Το λουρί με τη λειτουργία γρήγορης αποδέσμευσης μπορεί να γαντζωθεί πίσω από το χέρι. Χρησιμοποιείτε πάντοτε το λουρί. Προσαρμόστε το λουρί και το μάνταλο του στη μονάδα, έτσι ώστε η μονάδα να απέχει μερικά εκατοστά από το επίπεδο του εδάφους. Προσαρμόζετε τη μονάδα με το λουρί στη δεξιά πλευρά του σώματός σας.

- Εξοικειωθείτε με τη χρήση αυτού του προϊόντος με τη βοήθεια αυτού του εγχειριδίου οδηγιών. Απομνημονεύστε τις οδηγίες ασφαλείας και τηρείτε τις επακριβώς. Έτσι περιορίζονται οι κίνδυνοι. Να είστε πάντα σε εγρήγορη όταν χρησιμοποιείτε αυτό το προϊόν, για να μπορείτε να αναγνωρίσετε και να αντιμετωπίσετε έγκαιρα τους κινδύνους. Η γρήγορη αντίδραση μπορεί να

αποτρέψει σοβαρούς τραυματισμούς και υλικές ζημιές. Αν παρουσιαστούν δυσλειτουργίες, απενεργοποιήστε το εργαλείο και αποσυνδέστε την μπαταρία.

• Ακόμα και όταν τηρούνται αυστηρά όλες οι οδηγίες, εξακολουθούν να υπάρχουν παράγοντες που μπορεί να δημιουργήσουν επικίνδυνες καταστάσεις, όπως:

- Εκτόξευση τεμαχίων του υλικού εργασίας.
- Τραυματισμοί λόγω κραδασμών: να χρησιμοποιείτε τις προβλεπόμενες χειρολαβές και να περιορίζετε το χρόνο εργασίας και την έκθεση.
- Τραυματισμοί λόγω θορύβου: να φοράτε προστατευτικά ακοής και να περιορίζετε το χρόνο εργασίας και την έκθεση.
- Εισπνοή σκόνης και σωματιδίων.
- Να φοράτε συνεχώς προστατευτικά για τα μάτια.

Αν κατά τη χρήση του μηχανήματος προκύψει οποιαδήποτε από αυτές τις καταστάσεις, σταματήστε το μηχανήμα και απευθυνθείτε αμέσως στο γιατρό.

• Η παρατεταμένη χρήση του εργαλείου μπορεί να προκαλέσει ή να επιδεινώσει τραυματισμούς. Αν χρησιμοποιείτε οποιοδήποτε εργαλείο για παρατεταμένο διάστημα, φροντίστε να κάνετε τακτικά διαλείμματα.

• Όταν το προϊόν χρησιμοποιείται παρατεταμένα, ο χρήστης εκτίθεται σε κραδασμούς, που μπορεί να προκαλέσουν μια σειρά καταστάσεων που συλλογικά αναφέρονται ως σύνδρομο κραδασμού χειρός-βραχίονα (HAVS), π.χ., λεύκανση των δακτύλων, καθώς και άλλες παθήσεις όπως το σύνδρομο καρπιαίου σωλήνα.

• Για να περιορίσετε αυτόν τον κίνδυνο κατά τη χρήση του προϊόντος, να φοράτε πάντα προστατευτικά γάντια και να κρατάτε τα χέρια σας ζεστά.

3. ΤΕΧΝΙΚΑ ΧΑΡΑΚΤΗΡΙΣΤΙΚΑ

Μοντέλο	40VBC2-33.1
Ονομαστική τάση (V d.c.)	36 V d.c., 40V d.c. Μέγ.
βάρος μηχανήματος (μαζί με μπαταρία)	Μέγ. 4,3 κιλά και για τις δύο λειτουργίες
Ικανότητα κοπής	Θαμνοκοπτικό 230 χιλ., χορτοκοπτικό 330 χιλ.
Τύπος λεπίδας	4 λεπίδα δοντιών
Εγγυημένη στάθμη ηχητικής ισχύος (dB(A))	96 dB(A)
Διάμετρος νήματος	∅ 2 χιλ.
Μετρηθείσα στάθμη ηχητικής ισχύος (dB(A))	Θαμνοκοπτικό: 85.8 dB(A), K= 2.18 dB(A) Χορτοκοπτικό: 94.5 dB(A), K=1.93 dB(A)
Επίπεδο ηχητικής πίεσης (dB (A))	Θαμνοκοπτικό: 65.8 dB(A), K=3 dB(A) Χορτοκοπτικό: 74.5 dB(A), K=3 dB(A)
Ρεύμα λειτουργίας	7-15A

Μέγιστο ρεύμα	20A
Προτεινόμενη προστασία	Ασφάλεια υπερέντασης
Επίπεδο κραδασμών (K=1,5m/s²)	Θαμνοκοπτικό: Κύρια χειρολαβή: 2,324 m/s ² , βοηθ. λαβή: 3.954 m/s ² Χορτοκοπτικό: Κύρια χειρολαβή: 2,571 m/s ² , βοηθ. λαβή: 3,481 m/s ²
Ταχύτητα χωρίς φορτίο / Μέγιστη συχνότητα περιστροφής της ατράκτου	6.300/λεπτό

Η αναφερόμενη συνολική τιμή κραδασμών έχει μετρηθεί σύμφωνα με μια πρότυπη μέθοδο ελέγχου και μπορεί να χρησιμοποιηθεί για τη σύγκριση ενός εργαλείου με ένα άλλο. Η αναφερόμενη συνολική τιμή δόνησης μπορεί να χρησιμοποιηθεί επίσης για την προκαταρκτική αξιολόγηση της έκθεσης. Οι παραγόμενοι κραδασμοί κατά την πραγματική χρήση του ηλεκτρικού εργαλείου μπορεί να διαφέρουν από τη δηλωμένη συνολική τιμή ανάλογα με τον τρόπο που χρησιμοποιείται το εργαλείο. Ενδέχεται να πρέπει να προσδιοριστούν μέτρα ασφαλείας για την προστασία του χειριστή, τα οποία θα βασίζονται σε εκτίμηση της έκθεσης στις πραγματικές συνθήκες χρήσης (λαμβάνοντας υπόψη όλα τα μέρη του κύκλου λειτουργίας, όπως τον χρόνο που το εργαλείο είναι απενεργοποιημένο και τον χρόνο που το εργαλείο βρίσκεται σε λειτουργία χωρίς να χρησιμοποιείται, παράλληλα με τον χρόνο που το εργαλείο είναι ενεργοποιημένο).

Συστοιχία μπαταρίας	
Τύπος μπαταρίας	Ιόντων λιθίου (Li-Ion)
Μοντέλο	40VBA2-50.1 40VBA2-50.1XXX
Ονομαστική τάση [V d.c.]	36V d.c.
Ονομαστική απόδοση μπαταρίας	5Ah Li-Ion
Αριθμός κυψελών μπαταρίας	20
Βάρος [Kg]	1,29 κιλό

Πακέτο φορτιστή		
Μοντέλο	40VCH1-3A.1 40VCH1-3A.1XXX	40VCH2-6A.1 40VCH2-6A.1XXX
Ονομαστική τάση εισόδου	100-240V~	220-240V~
Ονομαστική ισχύς εξόδου	42V d.c.	42V d.c.
Θερμοκρασία εργασίας [°C]	4°C~24°C	4°C~24°C
Βάρος [Kg]	0,605 κιλά	1,06 κιλά

4. ΣΥΝΑΡΜΟΛΟΓΗΣΗ



ΠΡΟΕΙΔΟΠΟΙΗΣΗ! Το προϊόν πρέπει να έχει συναρμολογηθεί πλήρως πριν τεθεί σε λειτουργία! Αν το προϊόν είναι μερικώς συναρμολογημένο ή έχει συναρμολογηθεί με ελαττωματικά εξαρτήματα, μην το χρησιμοποιήσετε! Ακολουθήστε τις οδηγίες συναρμολόγησης βήμα προς βήμα και χρησιμοποιήστε τις εικόνες που παρέχονται ως οδηγό για να συναρμολογήσετε εύκολα το προϊόν!

4.1 ΑΠΟΣΥΣΚΕΥΑΣΙΑ

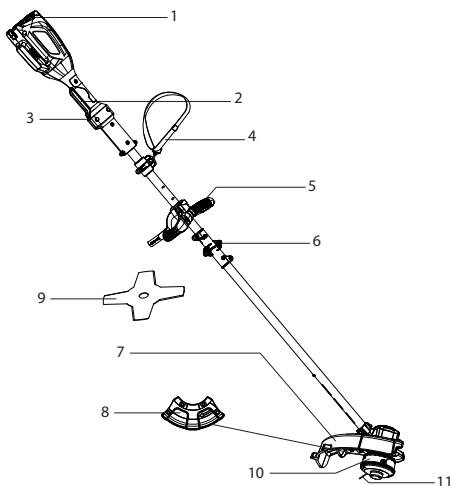

1. Πακέτο μπαταρίας (δεν παρέχεται)
2. Σκανδάλη ενεργοποίησης/ απενεργοποίησης
3. Ασφάλεια σκανδάλης
4. Λουρί πρόσδεσης
5. Χειρολαβή
6. Σύνδεσμος άξονα
7. Προστατευτικό κεφαλής κοπής με νήμα
8. Προστατευτικό κεφαλής κοπής με λεπίδα
9. Λεπίδα
10. Κεφαλή κοπής με νήμα
11. Καρούλι κοπής

- Φορέστε γάντια κατά την αποσυσκευασία και τη συναρμολόγηση.
- Μη χρησιμοποιήσετε κόφτη, μαχαίρι, πριόνι ή οποιοδήποτε άλλο παρόμοιο εργαλείο για την αποσυσκευασία.
- Μεταφέρετε το εργαλείο μόνο από τη χειρολαβή (5).
- Φυλάξτε το κουτί για να το ξαναχρησιμοποιήσετε (μεταφορά και αποθήκευση).
- Φυλάξτε το εγχειρίδιο οδηγιών σε στεγνό χώρο για μελλοντική αναφορά.

4.2 ΤΟΠΟΘΕΤΗΣΗ

Τοποθέτηση/Αφαίρεση του πακέτου μπαταρίας: εικόνα **(3.2)** και **(5.1)**

ΠΡΟΕΙΔΟΠΟΙΗΣΗ: Βεβαιωθείτε ότι έχει κουμπώσει το μάνταλο στην κάτω πλευρά της μπαταρίας, και ότι η μπαταρία εφαρμόζει πλήρως και έχει ασφαλίσει στην υποδοχή του εργαλείου πριν θέσετε το εργαλείο σε λειτουργία.

Αν η μπαταρία δεν εφαρμόζει σωστά, μπορεί να πέσει από το εργαλείο και να προκαλέσει σοβαρό τραυματισμό.

Τοποθέτηση: Ευθυγραμμίστε και περάστε την μπαταρία στις εγκοπές της υποδοχής μέχρι να κουμπώσει στη θέση της.

Αφαίρεση: Πιέστε το κουμπί απασφάλισης της μπαταρίας και αφαιρέστε την μπαταρία από το προϊόν.

Συναρμολόγηση του άξονα: εικόνα (2.1) και (2.2)

Ενώστε τους δύο άξονες και τοποθετήστε το μπουλόνι με ένα εξαγωνικό κλειδί. Μη το σφίγγετε υπερβολικά. Εξασφαλίστε ότι ο σύνδεσμος άξονα έχει στερεωθεί με ασφάλεια.

Συναρμολόγηση της χειρολαβής: εικόνα (2.3) έως (2.7)



ΣΗΜΕΙΩΣΗ: Υπάρχουν τρεις εγκοπές θέσεων στο στέλεχος, επιλέξτε την πιο άνετη θέση όταν κρατάτε το εργαλείο.

1. Ασκάρετε τον κοχλία χειρός στα πλάγια χωρίς τον άξονα χειρός.
2. Σφίξτε χαλαρά την κάτω λαβή στο επάνω στέλεχος.
3. Προσαρτήστε το επάνω και το κάτω τμήμα λαβής με τα μπουλόνια χρησιμοποιώντας ένα εξάγωνο κλειδί.
4. Ρυθμίστε τη λαβή σε μια θέση κατά μήκος του στελέχους που είναι κατάλληλη για εσάς ώστε να κρατάτε και να καθοδηγείτε το προϊόν.
5. Στερεώστε τη λαβή σφίγγοντας καλά τους κοχλίες.

Εγκατάσταση του λουριού πρόσδεσης: εικόνα (3.4)

Το λουρί με τη λειτουργία γρήγορης αποδέσμευσης μπορεί να γαντζωθεί πίσω από το χέρι. Χρησιμοποιείτε πάντοτε το λουρί. Προσαρμόστε το λουρί και το μάνταλο του στη μονάδα, έτσι ώστε η μονάδα να απέχει μερικά εκατοστά από το επίπεδο του εδάφους. Προσαρμόζετε τη μονάδα με το λουρί στη δεξιά πλευρά του σώματός σας.

4.2.1 Συναρμολόγηση κεφαλής κοπής γρασιδιού

Συναρμολόγηση του προστατευτικού κεφαλής κοπής: εικόνα (2.8)

1. Τοποθετήστε το προστατευτικό κεφαλής κοπής στη στεφάνη του κολάρου κεφαλής.
2. Σφίξτε με ασφάλεια τους δύο κοχλίες για να προσαρτήσετε το προστατευτικό με ένα σταυρωτό κλειδί.
3. Τοποθετήστε το προστατευτικό κεφαλής κοπής στο προστατευτικό κοπής.
4. Σφίξτε με ασφάλεια τους τρεις κοχλίες για να προσαρτήσετε το προστατευτικό με ένα σταυρωτό κλειδί.

Συναρμολόγηση της κεφαλής κοπής: εικόνα (2.10)

1. Εισαγάγετε ένα εξάγωνο κλειδί μέσα στην οπή ασφάλισης μέχρι το κολάρο κεφαλής να σταματήσει.
2. Βιδώστε το καρούλι στη θέση του και γυρίστε δεξιόστροφα μέχρι να μην περιστρέφεται άλλο με την ασφαλισμένη πλήμνη.

4.2.2 Συναρμολόγηση κεφαλής θαμνοκοπτικού

Αλλαγή της κεφαλής κοπής στη λεπίδα κοπής: εικόνα (2.11) έως (2.14)

1. Περιστρέψτε το κολάρο κεφαλής μέχρι η εξωτερική ορατή οπή ασφάλισης να ευθυγραμμιστεί με την εσωτερική οπή ασφάλισης κάτω από το κολάρο κεφαλής.
2. Εισαγάγετε ένα εξάγωνο κλειδί μέσα στην οπή ασφάλισης μέχρι να σταματήσει.
3. Γυρίστε αριστερόστροφα την κεφαλή για να ξεβιδώσετε και απομακρύνετε την κεφαλή από τον άξονα.
4. Ξεβιδώστε αριστερόστροφα τους κοχλίες του προστατευτικού κεφαλής κοπής για να απομακρύνετε το προστατευτικό κεφαλής κοπής.
5. Κρατάτε σφιχτά το κλειδί έτσι ώστε ο δίσκος τοποθέτησης να μην κινείται. Συναρμολογήστε τη λεπίδα και τη σταθερή πλάκα.
6. Βιδώστε το παξιμάδι ασφάλισης και σφίξτε το δεξιόστροφα κρατώντας το σωληνωτό κλειδί.
7. Απομακρύνετε το σωληνωτό κλειδί και το κλειδί και ελέγξτε εάν υπάρχει ελευθερία κίνησης στη λεπίδα.
8. Για να απομακρύνετε τη λεπίδα, ξεβιδώστε αριστερόστροφα το παξιμάδι ασφάλισης και αφαιρέστε τη σταθερή πλάκα, τη λεπίδα.

Αφαιρέστε το κάλυμμα της λεπίδας κοπής γραμμής



ΣΗΜΕΙΩΣΗ: Συστήνεται να καλύψετε τη λεπίδα γραμμής όταν ολοκληρώσετε την εργασία σας.

Απομακρύνετε αυτό το κάλυμμα προτού ενεργοποιήσετε το μηχάνημα.

4.3 ΠΡΩΤΗ ΧΡΗΣΗ

Έλεγχος μπαταρίας: εικόνα (3.2)



ΠΡΟΕΙΔΟΠΟΙΗΣΗ! Πριν χρησιμοποιήσετε το προϊόν, διαβάστε την ενότητα «ΟΔΗΓΙΕΣ ΑΣΦΑΛΕΙΑΣ» στην αρχή αυτού του εγχειριδίου, καθώς και όλες τις σχετικές υποενότητες.



Κατά την αγορά του προϊόντος, η μπαταρία δεν είναι πλήρως φορτισμένη.
Πριν χρησιμοποιήσετε το προϊόν για πρώτη φορά, τοποθετήστε την μπαταρία στον φορτιστή και φορτίστε την πλήρως.

Προσέχετε ιδιαίτερα την πρώτη φορά που θα χρησιμοποιήσετε το μηχάνημα: να είστε συγκεντρωμένοι και ιδιαίτερα προσεκτικοί κατά την πρώτη χρήση. Κάντε την πρώτη δοκιμή σε ανοιχτό χώρο, χωρίς εμπόδια και άλλα αντικείμενα στον περιβάλλοντα χώρο.

4.4 ΛΕΙΤΟΥΡΓΙΑ

Εκκίνηση του προϊόντος: εικόνα (4.1)

Για να ενεργοποιήσετε το εργαλείο, κρατήστε πατημένη την ασφάλεια με τον αντίχειρα ενώ ταυτόχρονα πιέζετε τη σκανδάλη. Μόλις εμπλακεί η σκανδάλη, μπορείτε να απελευθερώσετε την ασφάλεια και να χρησιμοποιήσετε το εργαλείο.

ΣΗΜΕΙΩΣΗ: Η ασφάλεια περιορίζει τον κίνδυνο να εκκινηθεί κατά λάθος το εργαλείο.

Για να απενεργοποιήσετε το εργαλείο, απελευθερώστε τη σκανδάλη.

Κρατήστε τη μονάδα



ΠΡΟΕΙΔΟΠΟΙΗΣΗ: Να φοράτε πάντα προστατευτικά για τα μάτια, την ακοή, τα πόδια και το σώμα ώστε να μειώνεται ο κίνδυνος τραυματισμού κατά τη λειτουργία αυτής της μονάδας. Έχετε όλα τα τμήματα του σώματός σας μακριά από το περιστρεφόμενο εξάρτημα κοπής.

Να στέκεστε στο σημείο λειτουργίας. Να στέκεστε ίσια. Μη σκύβετε.

Διατηρείτε τα πόδια ξεχωριστά και σταθερά.

Κρατάτε τη λαβή κονταριού με το δεξί χέρι. Κρατάτε το δεξιό βραχίονα ελαφρά λυγισμένο.

Κρατάτε τη λαβή με το αριστερό χέρι. Διατηρείτε τον αριστερό σας βραχίονα ίσιο.

Κρατάτε τη συσκευή στο ύψος της μέσης.

Τοποθετήστε την κεφαλή κοπής λίγα εκατοστά πάνω από το έδαφος.

Μην υπερεκτείνετε. Έχετε όλα τα τμήματα του σώματός σας μακριά από το περιστρεφόμενο εξάρτημα κοπής

Εγκατάσταση του λουριού πρόσδεσης

Το λουρί με τη λειτουργία γρήγορης αποδέσμευσης μπορεί να γαντζωθεί πίσω από το χέρι. Χρησιμοποιείτε πάντοτε το λουρί. Προσαρμόστε το λουρί και το μάνταλο του στη μονάδα, έτσι ώστε η μονάδα να απέχει μερικά εκατοστά από το επίπεδο του εδάφους. Προσαρμόζετε τη μονάδα με το λουρί στη δεξιά πλευρά του σώματός σας.

Λειτουργία του προϊόντος: εικόνες (4.1) έως (4.6)



ΠΡΟΣΟΧΗ! Να φοράτε πάντα γυαλιά ασφαλείας. Να φοράτε μάσκα προσώπου με φίλτρο, αν η εργασία δημιουργεί σκόνη. Συνιστούμε επίσης να φοράτε καταλλήλα γάντια και σκληρά παπούτσια.

- Πριν από κάθε χρήση, ελέγχετε το προϊόν, την μπαταρία, τον φορτιστή, καθώς και τα βοηθητικά εξαρτήματα για ζημιές. Μη χρησιμοποιείτε το προϊόν αν έχει πάθει βλάβη ή παρουσιάζει φθορές.
- Κάνετε διπλό έλεγχο σχετικά με τη σωστή στερέωση των αξεσουάρ και των προσαρτημάτων.
- Κρατάτε πάντα το προϊόν από τη λαβή. Διατηρείτε τη λαβή στεγνή ώστε να διασφαλίζεται η ασφαλής υποστήριξη.
- Εξασφαλίστε ότι τα ανοίγματα αέρα δεν εμποδίζονται ποτέ και ότι είναι καθαρά. Αν χρειάζεται, καθαρίστε τα με μια μαλακή βούρτσα. Αν φράξουν οι οπές εξαερισμού, μπορεί να υπερθερμανθεί το εργαλείο και να υποστεί ζημιά.
- Απενεργοποιήστε αμέσως το προϊόν εάν διαπιστώνετε ενώ εργάζεστε ενόχληση μέσω ατόμων που εισέρχονται στο χώρο εργασίας. Αφήνετε πάντα το προϊόν να σταματάει πλήρως προτού το αποθέσετε.
- Μην υπερφορτώνετε τον εαυτό σας. Κάντε τακτικά διαλείμματα, ώστε να μπορείτε να συγκεντρωθείτε στην εργασία και να έχετε απόλυτο έλεγχο του εργαλείου.
- Πριν ενεργοποιήσετε το προϊόν βεβαιωθείτε ότι έχει συναρμολογηθεί σωστά και τα κινούμενα εξαρτήματα λειτουργούν ομαλά.
- Συνιστούμε να υγραίνετε ελαφρά τις επιφάνειες σε συνθήκες με σκόνη ή να χρησιμοποιείτε τα βασικά προσαρτήματα.
- Χρησιμοποιείτε το προϊόν μόνο σε λογικές ώρες-όχι νωρίς το πρωί ή αργά το βράδυ, ώστε να μην ενοχλήσετε τους άλλους.
- Αποφεύγετε χρήση του προϊόντος σε άσχημες καιρικές συνθήκες, ειδικά όταν υπάρχει κίνδυνος αστραπών. Μη χρησιμοποιείτε το προϊόν αν δεν υπάρχει καλός φωτισμός. Ο χειριστής πρέπει να έχει καλή ορατότητα στο χώρο εργασίας ώστε να διαπιστώνει πιθανούς κινδύνους.
- Προσέχετε μην τραυματιστείτε από οποιαδήποτε τοποθετημένη συσκευή για κόψιμο του νήματος κοπής, εφόσον υφίσταται. Αφού τραβήξετε νέο νήμα, επαναφέρετε πάντα τη συσκευή στη θέση κανονικής λειτουργίας πριν τη θέσετε σε λειτουργία.

- Μην τοποθετήσετε ποτέ μεταλλικά εξαρτήματα κοπής.
- Ποτέ μην αντικαθιστάτε το μη μεταλλικό κοπτικό εξάρτημα με μεταλλικό κοπτικό εξάρτημα.
- Η χρήση προστασίας για την ακοή μειώνει την ικανότητα να ακούτε τις προειδοποιήσεις (φωνές ή συναγερμούς). Ο χειριστής πρέπει να προσέχει ιδιαίτερα τι συμβαίνει στον χώρο εργασίας. Η προσοχή σας δεν πρέπει να αποσπάται και πρέπει να συγκεντρώνετε στην εργασία.
- Αν χρησιμοποιούνται παρόμοια εργαλεία σε κοντινή απόσταση, υπάρχει μεγαλύτερος κίνδυνος βλάβης στην ακοή και περισσότερες πιθανότητες να εισέλθουν άλλα άτομα στην περιοχή όπου εργάζεστε.
- Να πατάτε σταθερά και να διατηρείτε την ισορροπία σας.
- Μην τεντώνετε για να φτάσετε στο επιθυμητό σημείο. Αν τεντώνετε για να φτάσετε τον στόχο, μπορεί να χάσετε την ισορροπία σας. Να πατάτε πάντα σταθερά όταν εργάζεστε σε έδαφος με κλίση.
- Να μετακινείτε πάντα περπατώντας, ποτέ τρέχοντας. Κρατήστε όλα τα μέρη του σώματός σας μακριά από κινούμενα εξαρτήματα.
- Ποτέ μη θέτετε το προϊόν σε λειτουργία αν δεν έχει προσαρτηθεί ο σωστός εξοπλισμός.
- Μην τροποποιείτε το προϊόν με κανένα τρόπο και μη χρησιμοποιείτε εξαρτήματα και αξεσουάρ τα οποία δεν συνιστώνται από τον κατασκευαστή.



Αν το προϊόν πέσει κάτω, προσκρούσει δυνατά ή αρχίσει να δονείται μη φυσιολογικά, σταματήστε αμέσως το προϊόν και ελέγξτε για ζημιές ή προσδιορίστε την αιτία των δονήσεων. Όλα τα εξαρτήματα που έχουν υποστεί ζημιά πρέπει να επισκευάζονται σωστά ή να αντικαθίστανται σε εξουσιοδοτημένο κατάστημα σέρβις.

- Για να περιοριστεί ο κίνδυνος τραυματισμού λόγω επαφής με κινούμενα εξαρτήματα, να σταματάτε πάντα το μηχάνημα, να αφαιρείτε την μπαταρία και να βεβαιώνετε ότι έχουν σταματήσει όλα τα κινούμενα μέρη:
 - πριν καθαρίσετε το εργαλείο και πριν απομακρύνετε παγιδευμένα υλικά
 - αν πρόκειται να αφήσετε το εργαλείο χωρίς επίβλεψη
 - πριν τοποθετήσετε ή αφαιρέσετε εξαρτήματα
 - πριν ελέγξετε, συντηρήσετε ή πραγματοποιήσετε άλλες εργασίες στο προϊόν
 - αν το μηχάνημα αρχίσει να δονείται ασυνήθιστα (ελέγξτε αμέσως)-αν χτυπήσετε κάποιο ξένο αντικείμενο, για να ελέγξετε το μηχάνημα για ζημιές.

Συμβουλές για το κλάδεμα

Ελέγξτε το χώρο όπου θα κλαδέψετε και απομακρύνετε αντικείμενα που ενδεχομένως μπορεί να πεταχτούν από τη λεπίδα. Ελέγξτε τον εξοπλισμό ασφάλειας στη μονάδα πριν την έναρξη εργασίας. Εκκινήστε τη μονάδα. Να φοράτε προστατευτικό εξοπλισμό, να χρησιμοποιείτε το λουρί πρόσδεσης και

να κρατάτε με το δεξί σας χέρι τη λαβή λειτουργίας. Πιέστε απαλά εντελώς κάτω το κουμπί ασφάλισης. Να κόβετε πάντα με πλήρη ταχύτητα!

Διακοσμητικό κούρεμα

Όταν κουρεύετε γύρω από δέντρα, στύλους, φράχτες κ.λπ., να περιστρέφετε ολόκληρη τη μονάδα έτσι ώστε η κεφαλή κοπής να βρίσκεται σε γωνία 30° προς το έδαφος.

Ρύθμιση του νήματος κοπής

Αυτή η μονάδα είναι εξοπλισμένη με κεφαλή πρόσκρουσης. Μπορεί να αποδεσμευτεί νήμα κοπής από την κεφαλή κοπής χωρίς να σταματήσει ο κινητήρας. Για να αποδεσμεύσετε περισσότερο νήμα, χτυπήστε ελαφρά το κουμπί πρόσκρουσης στο έδαφος ενώ λειτουργεί η μονάδα σε υψηλή ταχύτητα. Για καλύτερα αποτελέσματα, χτυπήστε το κουμπί πρόσκρουσης απευθείας στο δάπεδο ή σε σκληρό έδαφος. Εάν προσπαθήσετε να αποδεσμεύσετε νήμα σε ψηλό γρασίδι, μπορεί να σταματήσει ο κινητήρας. Μην αποθέτετε την κεφαλή κοπής στο έδαφος ενώ η μονάδα λειτουργεί. Κάθε φορά που χτυπάτε το κουμπί πρόσκρουσης, αποδεσμεύονται περίπου 25,4 χιλ. νήματος κοπής.



ΣΗΜΕΙΩΣΗ: Να διατηρείτε πάντα το νήμα κοπής σε πλήρη έκταση. Η αποδέσμευση νήματος γίνεται πιο δύσκολη όταν κοντάνει το νήμα κοπής.

Συντήρηση του νήματος κοπής και της λεπίδας

Από σκληρές επιφάνειες όπως είναι τα πεζοδρόμια, μπορεί να προκαλέσουν γρήγορη φθορά ή κοπή του νήματος κοπής ή της λεπίδας.

- Ελέγχετε τακτικά το μήκος νήματος κοπής ή την επιφάνεια της λεπίδας. Να αντικαθιστάτε το νήμα κοπής ή τη λεπίδα εφόσον απαιτείται.
- ΜΗ ζορίζετε τη μονάδα. Να κάνετε ρηχές κοπές σε όσες διελεύσεις απαιτείται ώστε να επιτυγχάνετε το επιθυμητό βάθος. Να κόβετε με αργό, ομοιόμορφο ρυθμό.

Υποδείξεις για καλύτερα αποτελέσματα.

Για να κατευθύνονται τα κομμένα χόρτα μακριά από το χειριστή, να γέρνεται ελαφρά την κεφαλή κοπής κάτω προς τα δεξιά. Όταν είναι δυνατό ταλαντεύετε το κοπτικό με μια κίνηση κοπής από αριστερά προς τα δεξιά. Υπάρχει ένα ανάγλυφο βέλος στο επάνω μέρος του προστατευτικού ασφάλειας που δείχνει την προτιμώμενη κατεύθυνση από αριστερά προς τα δεξιά στη λειτουργία κοπής. Μην κουρεύετε βρεγμένο γρασίδι ή αγριόχορτα.



ΣΗΜΕΙΩΣΗ: Θα προκύψει κοπή του νήματος από:

- Εμπλοκή ξένου υλικού.
- Φυσιολογική φθορά του νήματος.
- Προσπάθεια κοπής χοντλής βλάστησης.
- Είσοδος του νήματος με δύναμη σε αντικείμενα όπως τοίχους ή στύλους φραχτών.

Μετά τη χρήση: Εικόνα (5.1)

Απενεργοποιήστε το προϊόν, απομακρύνετε το πακέτο μπαταριών και αφήστε το προϊόν να κρυώσει. Ελέγχετε, καθαρίζετε και αποθηκεύετε το προϊόν όπως περιγράφεται παρακάτω.

Απομάκρυνση και φόρτιση της μπαταρίας: Εικόνα (5.1) και εγχειρίδιο οδηγιών μπαταρίας

1. Πιέστε το κουμπί ασφάλισης στο μέσον της πάνω πλευράς της μπαταρίας για να αφαιρέσετε την μπαταρία από το προϊόν.
2. Για να τοποθετήσετε την μπαταρία στο φορτιστή, σπρώξτε την μπαταρία στη θέση ασφάλισης μέχρι να κουμπώσει

FR

ES

PT

IT

EL

PL

RU

KZ

UA

RO

EN

3. Όταν αναβοσβήνει η πράσινη λυχνία, η μπαταρία φορτίζεται. Εάν η πράσινη λυχνία δεν αναβοσβήνει πλέον, η μπαταρία έχει φορτιστεί πλήρως.

5. ΜΕΤΑΦΟΡΑ

Στη χώρα σας μπορεί να ισχύουν ειδικές απαιτήσεις για τη μεταφορά του μηχανήματος ή της μπαταρίας. Επικοινωνήστε με τις αρμόδιες αρχές στη χώρα σας για να διασφαλίσετε ότι τηρείτε όλες τις σχετικές απαιτήσεις. Βεβαιωθείτε ότι η θερμοκρασία κατά τη μεταφορά δεν θα βρισκείται ποτέ έξω από το εύρος θερμοκρασίας που αναφέρεται στην ενότητα για την αποθήκευση.

5.1 ΜΕΤΑΦΟΡΑ ΤΟΥ ΜΗΧΑΝΗΜΑΤΟΣ

Απενεργοποιήστε το προϊόν και απομακρύνετε το πακέτο μπαταρίας. Να συγκρατείτε πάντα το προϊόν από τη χειρολαβή για να το μεταφέρετε. Προστατεύετε το προϊόν από δυνατά χτυπήματα ή κραδασμούς που μπορεί να προκύψουν κατά τη μεταφορά σε οχήματα. Ασφαλίστε το προϊόν για να μη γλιστρήσει και να μην πέσει από το όχημα. Μην αφήνετε το προϊόν εκτεθειμένο στον ήλιο.

Κατά τη μεταφορά να χρησιμοποιείτε το κάλυμμα μεταφοράς για τις μεταλλικές λεπίδες.

5.2 ΜΕΤΑΦΟΡΑ ΤΩΝ ΜΠΑΤΑΡΙΩΝ ΛΙΘΙΟΥ

Ανατρέξτε στο εγχειρίδιο οδηγιών της μπαταρίας για περισσότερες πληροφορίες.

6. ΑΠΟΘΗΚΕΥΣΗ ΤΟ ΧΕΙΜΩΝΑ

Εικόνα (6.1)

Αποσυνδέστε την μπαταρία από το ηλεκτρικό εργαλείο.

Πριν αποθηκεύσετε την μπαταρία για μεγάλο διάστημα, βεβαιωθείτε ότι το φορτίο αντιστοιχεί σε όσα αναφέρονται στις οδηγίες στο εγχειρίδιο της μπαταρίας. **Ακολουθήστε όλες τις οδηγίες που παρέχονται στο κεφάλαιο για την αποθήκευση παρακάτω.** Συνιστούμε να αποθηκεύσετε το προϊόν στην αρχική συσκευασία, ή να το σκεπάσετε με κατάλληλο πανί ή κάλυμμα για προστασία από τη σκόνη.

7. ΑΠΟΘΗΚΕΥΣΗ

Το μηχάνημα και η μπαταρία πρέπει να αποθηκεύονται μόνο σε καθαρό, στεγνό και εξαεριζόμενο χώρο, με εύρος θερμοκρασίας από 4°C έως 24°C. Καλύψτε το προϊόν για μεγαλύτερη προστασία. Συνιστούμε να αποθηκεύσετε το προϊόν στην αρχική συσκευασία, ή να το σκεπάσετε με κατάλληλο πανί ή κάλυμμα για προστασία από τη σκόνη. Φροντίζετε να ασφαλίσετε το μηχάνημα κατά τη μεταφορά. Κατά τη φύλαξη να χρησιμοποιείτε το κάλυμμα μεταφοράς για τις μεταλλικές λεπίδες.

7.1 ΑΠΟΘΗΚΕΥΣΗ ΤΟΥ ΜΗΧΑΝΗΜΑΤΟΣ

Εικόνα (6.1)

Αποσυνδέστε την μπαταρία από το ηλεκτρικό εργαλείο. Εξετάστε τη μονάδα εξονυχιστικά για φθαρμένα, χαλαρά ή κατεστραμμένα μέρη. Καθαρίστε τη μονάδα πριν την αποθήκευση. Μην αφήνετε το προϊόν εκτεθειμένο στον ήλιο. Εξασφαλίστε ότι το προϊόν θα είναι συνεχώς προστατευμένο από το κρύο και την υγρασία.

7.2 ΑΠΟΘΗΚΕΥΣΗ ΤΩΝ ΜΠΑΤΑΡΙΩΝ ΛΙΘΙΟΥ

Εξασφαλίστε ότι το επίπεδο ισχύος μπαταρίας αντιστοιχεί στις οδηγίες του εγχειριδίου μπαταρίας. Ανατρέξτε στο εγχειρίδιο οδηγιών της μπαταρίας για περισσότερες πληροφορίες.

8. ΣΥΝΤΗΡΗΣΗ



ΚΙΝΔΥΝΟΣ! Κίνδυνος τραυματισμού από ηλεκτροπληξία. Αφαιρέστε την μπαταρία πριν πραγματοποιήσετε ρύθμιση, έλεγχο, καθαρισμό ή αποθήκευση του προϊόντος.

8.1 ΚΑΘΑΡΙΣΜΟΣ

Εικόνα (5.1) έως (5.2)

Διατηρήστε όλες τις συσκευές ασφαλείας, διεξόδους αερισμού και το περίβλημα του κινητήρα καθαρά από υπολείμματα και ακαθαρσίες. Καθαρίστε τον εξοπλισμό με ένα πανί και/ή συμπιεσμένο αέρα. Συνιστάται ιδιαίτερα να καθαρίζετε τη συσκευή μετά από κάθε χρήση.

Μη χρησιμοποιείτε καθαριστικά μέσα, καθώς μπορούν να βλάψουν το πλαστικό και να αποδυναμώσουν τη δομική ακεραιότητα του θαμνοκοπτικού.

8.2 ΑΝΤΙΚΑΤΑΣΤΑΣΗ

Αντικατάσταση του καρουλιού (κεφαλή πρόσκρουσης)

Επιτρέπεται μόνο η χρήση της εξουσιοδοτημένης κεφαλής κοπής που αναφέρεται στα τεχνικά χαρακτηριστικά. Τοποθετείτε την κεφαλή κοπής όπως περιγράφεται στο απόσπασμα Συναρμολόγηση της κεφαλής κοπής, δείτε το απόσπασμα Αλλαγή κεφαλής στην κεφαλή κοπής. Για περισσότερη βοήθεια, επικοινωνήστε με το τοπικό κατάστημα εξυπηρέτησης μετά την πώληση.



ΣΗΜΕΙΩΣΗ: Εξασφαλίστε ότι τα άκρα των νημάτων εκτείνονται κατά περίπου 330 χιλ.

Αντικατάσταση της λεπίδας, εικόνα (5.5) έως (5.7)

Επιτρέπεται μόνο η χρήση της εξουσιοδοτημένης λεπίδας που αναφέρεται στα τεχνικά χαρακτηριστικά. Τοποθετήστε τη λεπίδα όπως αναφέρεται στο απόσπασμα Συναρμολόγηση της λεπίδας, δείτε το Αλλαγή της κεφαλής κοπής στη λεπίδα κοπής. Για περισσότερη βοήθεια, επικοινωνήστε με το τοπικό κατάστημα εξυπηρέτησης μετά την πώληση.



ΠΡΟΣΟΧΗ: Μετά την αντικατάσταση της λεπίδας, θέστε το θαμνοκοπτικό σε λειτουργία, χωρίς φορτίο, για τουλάχιστον ένα λεπτό, έτσι ώστε να βεβαιωθείτε πως η λεπίδα και το ηλεκτρικό εργαλείο λειτουργούν κανονικά.

FR

ES

PT

IT

EL

PL

RU

KZ

UA

RO

EN

8.3 ΑΝΑΛΥΤΙΚΗ ΑΠΕΙΚΟΝΙΣΗ

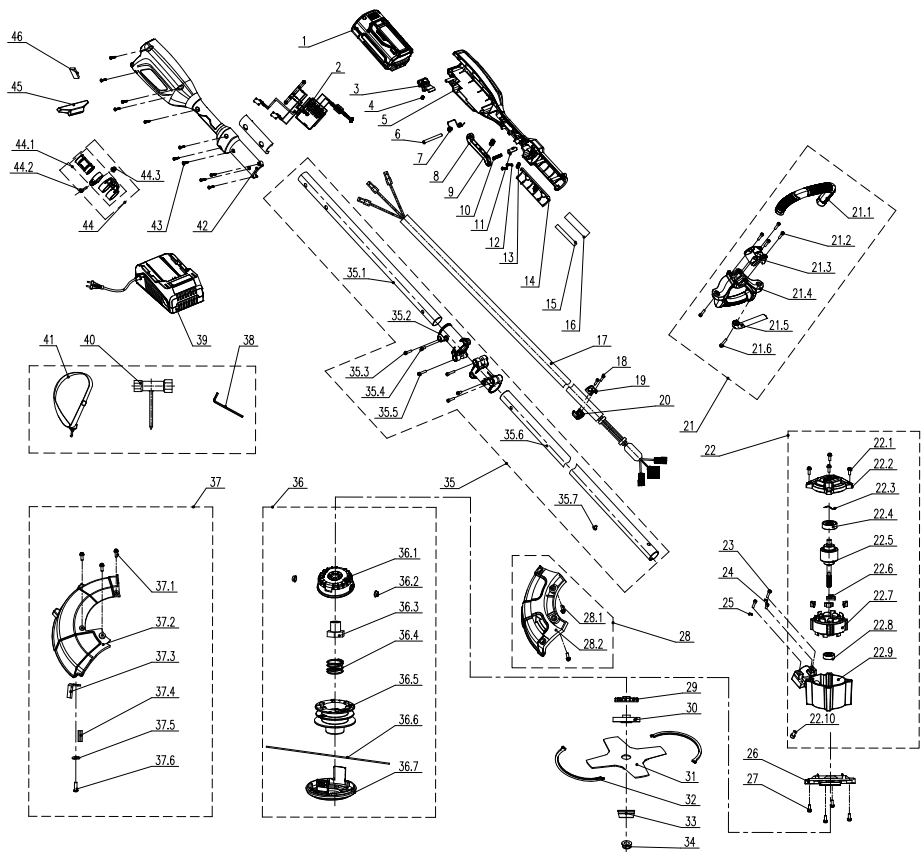

ΘΕΣΗ	ΑΡΙΘΜΟΣ ΕΞΑΡΤΗΜΑΤΟΣ	ΠΕΡΙΓΡΑΦΗ	ΠΟΣΟΤΗΤΑ
1	Z011029-001-00	Συγκρότημα μπαταρίας	1
2	A035012-005-00	Ηλεκτρονικά εξαρτήματα	1
3	8044-780501-01	Κουμπί	1
4	8342-521704-00	Ελατήριο κουμπιού	1
5	8001-742101-02	Στέλεχος λαβής	1
6	8081-438801-00	Άξονας	1
7	8342-742101-00	Ελατήριο διπλής στρέψης	1
8	8044-742101-01	Σκανδάλη	1

ΘΕΣΗ	ΑΡΙΘΜΟΣ ΕΞΑΡΤΗΜΑΤΟΣ	ΠΕΡΙΓΡΑΦΗ	ΠΟΣΟΤΗΤΑ
9	8342-740201-00	Ελατήριο διακόπτη	1
10	8342-521705-00	Ελατήριο	1
11	8087-521701-01	Μοχλός ασφάλισης	1
12	8SJGB40-12	Έδρανο	2
13	8184-282102-00	Σφιγκτήρας καλωδίου	1
14	A034009-013-00	Πλάκα πίεσης	2
15	233-1005	Θερμοσυστελλόμενος σωλήνας	0.09
16	301100006	Θερμοσυστελλόμενος σωλήνας	0.09
17	A035012-007-00	Σύρμα καλωδίου	1
18	8SJAB30-10	Βίδα αυτοκοχλιοτόμησης	2
19	A034009-028-00	Χιτώνιο σωλήνα	1
20	A034009-019-00	Χιτώνιο σωλήνα	1
21	A035012-013-00	Συναρμολόγηση χειρολαβής	1
21.1	A034009-024-00	Στέλεχος λαβής	1
21.2	8SACD05-20	Βίδα	5
21.3	A034009-021-00	Πλάκα πίεσης	1
21.4	A034009-038-00	Έδραση λαβής	1
21.5	A034008-022-00	Στέλεχος λαβής	1
21.6	8SACN05-30	Βίδα	1
22	A035012-006-00	Συγκρότημα μοτέρ	1
22.1	8SJAN04-12	Βίδα	4
22.2	A035012-016-00	Κάλυμμα	1
22.3	8202-780401-00	Φλάντζα	1
22.4	8BC-281208-SS03	Έδρανο	1
22.5	A035012-018-00	Συγκρότημα ρότορα	1
22.6	A034009-010-00	Διάταξη σταματήματος από καουτσούκ	4
22.7	A035012-011-00	Συγκρότημα στάτορα	1
22.8	8BC-220807-ST03	Έδρανο	1
22.9	A035012-015-00	Θάλαμος	1
22.10	8SACD05-10	Βίδα	1

ΘΕΣΗ	ΑΡΙΘΜΟΣ ΕΞΑΡΤΗΜΑΤΟΣ	ΠΕΡΙΓΡΑΦΗ	ΠΟΣΟΤΗΤΑ
23	8SACD05-20	Βίδα	2
24	8SACD05-10	Βίδα	1
25	8WS-06	Ροδέλα	2
26	A035012-039-00	Κάλυμμα	1
27	8SJAN04-12	Βίδα	4
28	A035012-031-00	Συγκρότημα προστατευτικού	1
28.1	8206-903101-01	Βίδα	2
28.2	A035012-037-00	Προστατευτικό	1
29	A035012-026-00	Πτερωτή	1
30	A035012-003-00	Πλάκα πίεσης	1
31	A035012-010-00	Λεπίδα	1
32	9454-903104-00	Θήκη λεπίδας	2
33	8142-690501-00	Βάση	1
34	A035012-036-00	Παξιμάδι	1
35	A035012-014-00	Συγκρότημα σωλήνα	1
35.1	A035012-008-00	Επάνω σωλήνας σύνδεσης	1
35.2	A035012-017-00	Σύνδεσμος	2
35.3	8SACD05-20	Βίδα	2
35.4	8SACD05-10	Βίδα	2
35.5	8SACD05-25	Βίδα	2
35.6	A035012-023-00	Κάτω σωλήνας σύνδεσης	1
35.7	8SJAD04-06	Βίδα	1
36	A035012-009-00	Συγκρότημα κεφαλής κοπής γρασιδιού	1
36.1	A035012-021-00	Βάση κεφαλής κοπής γρασιδιού	1
36.2	8212-691101-00	Πριτσίνι	2
36.3	A035012-028-00	Βίδα	1
36.4	A035012-024-00	Ελατήριο	1
36.5	A035012-025-00	Τροχός περιέλιξης	1
36.6	247-1004	Νάιλον σπειρωμα	1
36.7	A035012-022-00	Κάλυμμα κεφαλής κοπής γρασιδιού	1

ΘΕΣΗ	ΑΡΙΘΜΟΣ ΕΞΑΡΤΗΜΑΤΟΣ	ΠΕΡΙΓΡΑΦΗ	ΠΟΣΟΤΗΤΑ
37	A035012-012-00	Συγκρότημα προστατευτικού	1
37.1	8206-903101-01	Βίδα	3
37.2	A035012-038-00	Προστατευτικό	1
37.3	A034009-023-00	Λεπίδα	1
37.4	238-1058	Ειδική ταινία	0.02
37.5	8202-000004-00	Φλάντζα	1
37.6	8SNAB50-16	Λαμαρινόβίδα	1
38	8261-901301-00	Εσωτερικό εξάγωνο κλειδί	1
39	Z021034-001-00	Φορτιστής	1
40	8261-690501-00	Σκανδάλη	1
41	A035012-029-00	Στηρίξεις	1
42	8001-742102-02	Στέλεχος λαβής	1
43	8SJGB40-16	Βίδα αυτοκοχλιοτόμησης	11
44	8440-901516-00	Συγκρότημα δακτυλίου στήριξης	1
44.1	8440-901503-00	Συγκρότημα δακτυλίου λουριού	1
44.2	8NH-05	Ασφάλεια παξιμαδιού	1
44.3	8SACD05-20	Βίδα	1
45	A035012-030-00	Μπλοκ ελέγχου ισορροπίας	1
46	8326-752801-01	Κιτ αφρώδους υλικού από Οξικό άλας αιθυλενίου βινυλίου	1

8.4 ΑΝΤΙΜΕΤΩΠΙΣΗ ΠΡΟΒΛΗΜΑΤΩΝ



ΚΙΝΔΥΝΟΣ! Κίνδυνος τραυματισμού από ηλεκτροπληξία.
Προειδοποίηση! Πριν επιχειρήσετε να επιλύσετε οποιοδήποτε πρόβλημα, απενεργοποιήστε το προϊόν.

Προβλήματα	Πιθανές αιτίες	Λύσεις	Απαιτούμενα προσόντα
Το προϊόν δεν ξεκινά.	Η μπαταρία δεν έχει ασφαλίσει.	Για την ασφάλεια της μπαταρίας, βεβαιωθείτε ότι το μάνταλο στο πάνω μέρος της μπαταρίας έχει πιαστεί στη θέση του	-
	Η μπαταρία δεν φορτίζεται	Φορτίστε την μπαταρία σύμφωνα με τις οδηγίες στο εγχειρίδιο που συνοδεύει το μοντέλο.	
	Ο διακόπτης λειτουργίας/ ταχύτητας είναι κλειστός.	Πατήστε τον διακόπτη λειτουργίας.	
	Η μπαταρία δεν έχει τοποθετηθεί σωστά.	Τοποθετήστε σωστά.	
	Ο διακόπτης λειτουργίας δεν βρίσκεται στη θέση λειτουργίας.	Ανατρέξτε στην ενότητα «Εκκίνηση του προϊόντος»	
Το προϊόν δεν φτάνει σε πλήρη ισχύ.	Το φορτίο της μπαταρίας είναι πολύ χαμηλό.	Φορτίστε το πακέτο μπαταρίας	-
	Έχουν φράξει οι οπές εξαερισμού.	Καθαρίστε τις οπές εξαερισμού.	
Υπερβολικοί κραδασμοί ή υπερβολικός θόρυβος.	Τα μπουλόνια/παξιμάδια είναι λασκαρισμένα.	Σφίξτε τα μπουλόνια/παξιμάδια	-
	Το καρούλι κοπής / Η λεπίδα κοπής έχουν ζημιές	Αντικαταστήστε με νέα	-
Το αποτέλεσμα δεν είναι ικανοποιητικό.	Η λεπίδα κοπής είναι φθαρμένη	Αντικαταστήστε με νέα	-
	Στο καρούλι κοπής τελειώνει το νάιλον νήμα	Γεμίστε το εκ νέου ή επιτρέψτε αντικατάστασή του με νέο (κεφάλαιο Συντήρηση)	-
	Το πάχος κλαδιών υπερβαίνει τις δυνατότητες του μηχανήματος	Να κόβετε μόνο κλαδιά επιτρεπόμενου πάχους	-
Το προϊόν σταμάτησε ξαφνικά	Έχει εκφορτιστεί η μπαταρία	Αφαιρέστε και φορτίστε το πακέτο μπαταρίας	-
	Μπαταρία πολύ καυτή	Αφαιρέστε την μπαταρία και αφήστε τη να κρυώσει.	

9. ΤΕΛΟΣ ΔΙΑΡΚΕΙΑΣ ΖΩΗΣ



Τα ηλεκτρικά προϊόντα δεν πρέπει να απορρίπτονται μαζί με τα οικιακά απορρίμματα. Τα χρησιμοποιημένα ηλεκτρικά προϊόντα πρέπει να συλλέγονται ξεχωριστά και να απορρίπτονται σε σημεία συλλογής που παρέχονται για αυτό το σκοπό. Επικοινωνήστε με το Δήμο σας ή το κατάστημα αγοράς για πληροφορίες σχετικά με την ανακύκλωση.

10. ΕΓΓΥΗΣΗ

10.1 Η ΕΓΓΥΗΣΗ ΜΑΣ

Τα προϊόντα της STERWINS σχεδιάζονται με τις υψηλότερες προδιαγραφές ποιότητας για την καταναλωτική αγορά. Η παρούσα εγγύηση πώλησης καλύπτει περίοδο 3 ετών από την ημερομηνία αγοράς του προϊόντος. Η παρούσα εγγύηση καλύπτει όλα τα ελαττώματα σε υλικά και κατασκευή: εξαρτήματα και στοιχεία που λείπουν και ζημιές που προκύπτουν υπό συνθήκες φυσιολογικής χρήσης. Οι επισκευές και η αντικατάσταση εξαρτημάτων δεν συνεπάγονται παράταση της αρχικής περιόδου εγγύησης. Οφείλτε να προσκομίσετε απόδειξη της αγοράς του προϊόντος και της σχετικής ημερομηνίας. Οι καλύψεις της εγγύησης περιορίζονται στην αξία αυτού του προϊόντος.

10.2 ΕΞΑΙΡΕΣΕΙΣ ΤΗΣ ΕΓΓΥΗΣΗΣ

Η παρούσα εγγύηση δεν καλύπτει προβλήματα ή ατυχήματα που οφείλονται σε λανθασμένη χρήση του προϊόντος.

Η εγγύηση δεν καλύπτει τις ακόλουθες περιπτώσεις:

- Το εργαλείο έχει χρησιμοποιηθεί με λανθασμένο τρόπο, ή
- Οι ζημιές έχουν προκληθεί κατά τη μεταφορά ή τη συναρμολόγηση του προϊόντος, ή
- Έχουν γίνει επισκευές και/ή αλλαγές εξαρτημάτων από τρίτους, ή
- Έχουν προκληθεί ζημιές από εξωτερικούς παράγοντες ή ξένα σώματα, όπως άμμος ή πέτρες, ή
- Έχουν προκληθεί ζημιές λόγω μη συμμόρφωσης με τις οδηγίες ασφάλειας και χρήσης, ή
- Το εργαλείο έχει αποσυναρμολογηθεί ή έχει ανοιχτεί, ή
- Το εργαλείο έχει βρεθεί σε υγρό περιβάλλον (υγρασία, βροχή, βύθιση σε νερό κ.λπ.), ή
- Το εργαλείο έχει χρησιμοποιηθεί για επαγγελματικό σκοπό, ή
- Το εργαλείο έχει εκτεθεί σε θερμοκρασία εκτός του εύρους που προσδιορίζεται στην ενότητα «Αποθήκευση».

Το προϊόν πρέπει να χρησιμοποιείται υπό κανονικές συνθήκες και για μη επαγγελματικούς σκοπούς. Συνεπώς, από την παρούσα εγγύηση εξαιρούνται προϊόντα που χρησιμοποιούνται από εταιρείες διαμόρφωσης κήπων, τοπικές αρχές, καθώς και από εταιρείες που νοικιάζουν ή παραχωρούν δωρεάν εξοπλισμό.

Αν παρουσιαστεί οποιοδήποτε πρόβλημα ή ελάττωμα, να απευθύνεστε αρχικά στον αντιπρόσωπο της Sterwins. Στις περισσότερες περιπτώσεις,

ο αντιπρόσωπος της Sterwins θα μπορέσει να σας εξυπηρετήσει και να επιλύσει το πρόβλημα ή να επιδιορθώσει το ελάττωμα. Φυλάξτε το τιμολόγιο ή την απόδειξη αγοράς: αυτά τα έγγραφα θα σας ζητηθούν για την επεξεργασία του αιτήματος.

FR

ES

PT

IT

EL

PL

RU

KZ

UA

RO

EN



Wstęp

Điękujemy za wybranie tego produktu. Przy projektowaniu i w czasie produkcji naszych produktów, dokładamy wszelkich starań, aby zagwarantować doskonałą jakość, która spełni potrzeby użytkowników. Przestrzeganie zaleceń niniejszej instrukcji pozwoli zoptymalizować czas działania urządzenia.

WAŻNE! ABY PRODUKT DOSTARCZYŁ PAŃSTWU PEŁNEJ SATYSFAKCJI, PRZED INSTALACJĄ, UŻYTKOWANIEM I KONSERWACJĄ ZALECAMY UWAŻNIE PRZECZYTAĆ NINIEJSZĄ INSTRUKCJĘ. PROSIMY STOSOWAĆ SIĘ DO PODSTAWOWYCH OSTRZEŻEŃ DOTYCZĄCYCH BEZPIECZEŃSTWA PODANYCH W NINIEJSZEJ INSTRUKCJI. INSTRUKCJĘ NALEŻY ZACHOWAĆ NA PRZYSZŁOŚĆ.



WAŻNE, PROSIMY ZACHOWAĆ TĘ INSTRUKCJĘ NA PRZYSZŁOŚĆ: PRZECZYTAJ UWAŻNIE

Spis treści

- | | |
|---|------------------------------|
| 1. Przeznaczenie akumulatorowej kosi do zarośli 33 cm | 6. Przechowywanie przez zimę |
| 2. Instrukcje dotyczące bezpieczeństwa | 7. Przechowywanie |
| 3. Dane techniczne | 8. Konserwacja |
| 4. Montaż | 9. Zakończenie użytkowania |
| 5. Transport | 10. Gwarancja |
| | 11. Deklaracja zgodności WE |

1. PRZEZNACZENIE AKUMULATOROWEJ KOSY DO ZAROŚLI 33 CM

Wyrób jest przeznaczony wyłącznie do używania na dworze. W żadnym wypadku nie wolno go używać w budynkach. Akumulatorowa kosa do zarośli i podkaszarka jest przeznaczona wyłącznie do używania w suchych miejscach i przy dobrym oświetleniu. Kosa do zarośli jest przeznaczona wyłącznie do wycinania trawy i chwastów, wyrównywania krawędzi oraz ozdobnego przystrzygania otoczenia drzew, płotów itp. Nie należy jej używać do innych celów. Należy przestrzegać ograniczenia maksymalnej grubości przycinanych elementów. Nie wolno ciąć pędów o grubości przekraczającej podane ograniczenie. Nie należy jej używać do innych celów. Urządzenie nie jest przeznaczone do używania przez dzieci lub osoby o ograniczeniach fizycznych, czuciowych lub psychicznych oraz osoby, którym brak jest doświadczenia lub wiedzy lub które nie zapoznały się z niniejszą instrukcją; przepisy miejscowe mogą nakładać ograniczenia dotyczące wieku operatora.

Po rozpakowaniu należy się upewnić, że wyrób jest kompletny i zawiera wszystkie akcesoria (o ile występują). W przypadku jakichkolwiek uszkodzeń lub usterek prosimy nie używać urządzenia – należy je wtedy zwrócić sprzedawcy.

Jeżeli narzędzie zostanie oddane innym osobom, należy im również przekazać niniejszą instrukcję obsługi.

Prosimy pamiętać, że nasze urządzenie nie zostało zaprojektowane do użytku komercyjnego, profesjonalnego lub przemysłowego. W przypadku używania urządzenia do celów komercyjnych, profesjonalnych lub przemysłowych gwarancja traci ważność. Produkt zaprojektowano do używania przez okres 6 lat (oczekiwany czas użytkowania).

2. INSTRUKCJE DOTYCZĄCE BEZPIECZEŃSTWA

2.1 OSTRZEŻENIA OGÓLNE

- Bez odpowiedniego wyregulowania kąta nachylenia wyrzutu, kosi do zarośli nie należy nigdy używać w pobliżu szklanych ścian, samochodów, ciężarówek, studzienek okiennych, wylotów itp.

- Urządzenia nie należy forsować ani przeciążać. Urządzenie wykona pracę lepiej i bezpieczniej, gdy będzie pracować z prędkością/obrotami do jakich zostało zaprojektowane.
- Jeżeli produkt jest już złożony, przed użyciem należy się upewnić, że wszystkie śruby są mocno dokręcone. Jeżeli produkt wymaga złożenia, po otwarciu opakowania należy się upewnić, że znajdują się w nim wszystkie elementy potrzebne do przygotowania produktu do pracy. W przypadku jakichkolwiek uszkodzeń lub usterek, produktu nie należy używać – należy go wtedy zwrócić w najbliższym sklepie.
- Termin „elektronarzędzie” występujący w ostrzeżeniach dotyczy narzędzia elektrycznego o zasilaniu sieciowym (przewodowego) lub akumulatorowym (bezprowodowego).

2.2 SYMBOLE NA PRODUKCIE



Spełnia normy europejskie: Ten symbol oznacza, że urządzenie jest zgodne z obowiązującymi dyrektywami europejskimi oraz że zostało przeprowadzone badanie zgodności z w/w dyrektywami.



Jednolity znak dopuszczenia produktu do obrotu na rynkach państw członkowskich Unii Celnej.



Ukraiński znak zgodności



Produktów elektrycznych nie należy wyrzucać razem ze zwykłymi odpadami domowymi. Zużyte produkty elektryczne wymagają osobnej zbiórki i utylizacji w przeznaczonych do tego punktach zbierania odpadów. Informacje o recyklingu można uzyskać od dystrybutora lub władz lokalnych.



Przed rozpoczęciem używania produktu przeczytaj ze zrozumieniem wszystkie instrukcje, stosuj się do wszystkich ostrzeżeń i zaleceń dotyczących bezpieczeństwa.



*Uniwersalność: współpracuje tylko z modelami Sterwins UP40, Lexman UP40 i Dexter UP40.



Gwarantowany poziom mocy akustycznej (zmierzony zgodnie z Dyrektywą 2000/14/WE zmienioną dyrektywą 2005/88/WE).



Nie narażać produktu na działanie deszczu lub wilgotnych warunków atmosferycznych.

FR

ES

PT

IT

EL

PL

RU

KZ

UA

RO

EN



Przeczytaj instrukcję operatora



Noś okulary ochronne.



Używaj odpowiednich ochraniaczy na stopy-nogi i dłonie-ręce. Na czas pracy urządzeniem zawsze zakładaj antywibracyjne (AV) rękawice ochronne oraz obuwie z podeszwami antypoślizgowymi.



Noś ochronniki słuchu.



Noś kask ochronny.



Noś odzież ochronną.



Uwaga na siłę ciągu/napór ostrza.



Uwaga na wyrzucane przedmioty.



Na urządzeniu z tym symbolem nie należy zakładać ani używać ostrza jakiegokolwiek rodzaju.



Osoby postronne trzymaj z dala od siebie.



Odległość między urządzeniem a osobami postronnymi musi wynosić co najmniej 15 metrów.

2.3 SYMBOLE W TEJ INSTRUKCJI



Rodzaj i źródło niebezpieczeństwa: zignorowanie tego ostrzeżenia może doprowadzić do urazów fizycznych lub nawet do śmierci.



Rodzaj i źródło niebezpieczeństwa: ten symbol oznacza, że w przypadku zignorowania ostrzeżenia może dojść do uszkodzenia urządzenia lub zniszczenia środowiska lub majątku.



Uwaga: ten symbol oznacza ważną informację umożliwiającą lepsze zrozumienie produktu.



Zapoznaj się z instrukcją: ten symbol oznacza, że użytkownik musi uważnie przeczytać instrukcję obsługi.



Prosimy zapoznać się z odpowiednią ilustracją na końcu książeczki.



Na czas transportu, przechowywania, naprawy i czyszczenia należy wyjąć akumulator.



Ten produkt nadaje się do recyklingu. Jeśli nie da się już go używać, należy go oddać do punktu recyklingu odpadów.



Recykling tej instrukcji obsługi.



Oddaj do recyklingu opakowanie produktu.

OGÓLNE OSTRZEŻENIA DOTYCZĄCE BEZPIECZEŃSTWA UŻYWANIA ELEKTRONARZĘDZI



OSTRZEŻENIE: Prosimy przeczytać wszystkie ostrzeżenia i instrukcje oraz przestudiować specyfikację i ilustracje dostarczone wraz z urządzeniem.

Niestosowanie się do wszystkich podanych niżej instrukcji może doprowadzić do porażenia prądem, pożaru i/lub poważnych obrażeń.

Prosimy zachować na przyszłość wszystkie ostrzeżenia i instrukcje. Termin „elektronarzędzie” występujący w ostrzeżeniach dotyczy narzędzia elektrycznego o zasilaniu sieciowym (przewodowego) lub akumulatorowym (beprzewodowego).

2.4 BEZPIECZEŃSTWO W MIEJSCU PRACY

• **W miejscu pracy należy dbać o czystość i dobre oświetlenie.** *Bałagan i złe oświetlenie sprzyjają wypadkom.*

• **Elektronarzędzi nie należy używać w miejscach zagrożonych wybuchem, np. w obecności łatwopalnych cieczy, gazów lub pyłu.**

Elektronarzędzia wytwarzają iskry, które mogą zapalić opary lub pył.

• **W czasie pracy elektronarzędzie należy trzymać z dala od dzieci i osób postronnych.** *Chwila nieuwagi może spowodować utratę kontroli nad urządzeniem.*

2.5 BEZPIECZEŃSTWO ELEKTRYCZNE

• **Wtyczki elektronarzędzi muszą pasować do gniazdka. Nigdy w jakikolwiek sposób nie należy przerabiać wtyczki. Do elektronarzędzi wymagających uziemienia nie należy używać przejściówek.** *Oryginalne wtyczki i pasujące do nich gniazdka zmniejszają ryzyko porażenia prądem.*

• **Należy unikać dotykania ciałem powierzchni uziemionych, takich jak rury, kaloryfery, kuchenki i lodówki.** *Uziemienie ciała zwiększa ryzyko porażenia prądem.*

• **Elektronarzędzia należy chronić przed deszczem i wilgocią.** *Woda dostająca się do środka elektronarzędzia zwiększa ryzyko porażenia prądem.*

• **Nie należy nadwyreżać przewodu. Nigdy nie wolno używać przewodu do noszenia lub ciągnięcia elektronarzędzia; nie należy chwytać za przewód, aby wyjąć wtyczkę z kontaktu. Przewód należy chronić przed gorącym, olejem, ostrymi krawędziami i poruszającymi się częściami.**

Zapłątane lub uszkodzone przewody zwiększają ryzyko porażenia prądem.

• **Podczas używania elektronarzędzia na dworze należy stosować przedłużacz nadający się do używania na dworze.** *Używanie przewodu przeznaczonego do stosowania na dworze zmniejsza ryzyko porażenia prądem.*

• **Jeżeli użycie elektronarzędzia w miejscu o dużej wilgotności jest nieuniknione, należy stosować zasilanie zabezpieczone wyłącznikiem różnicowoprądowym.** *Używanie wyłącznika różnicowoprądowego zmniejsza ryzyko porażenia prądem.*

2.6 BEZPIECZEŃSTWO OSOBISTE

• **Podczas pracy narzędziem należy zachowywać czujność, patrzeć, co się robi i kierować się zdrowym rozsądkiem. Nie należy używać elektronarzędzia, gdy użytkownik jest zmęczony, pod wpływem narkotyków, alkoholu lub leków.** *Chwila nieuwagi w czasie posługiwania się elektronarzędziami może spowodować poważne obrażenia.*

• **Należy używać środków ochrony osobistej. Należy zawsze nosić okulary ochronne.** *Stosowanie w odpowiednich warunkach sprzętu ochronnego takiego jak*

maska przeciwpyłowa, obuwie ochronne z podeszwami antypoślizgowymi, kask lub ochronniki słuchu zmniejszy ewentualne obrażenia.

- **Nie należy dopuszczać do przypadkowego włączenia. Należy pilnować, aby przed podłączeniem narzędzia do zasilania i/lub baterii akumulatorowej oraz przed podniesieniem i przenoszeniem przełącznik był ustawiony w pozycji „wyłączone”.** Trzymanie palca na przełączniku włączającym w czasie przenoszenia elektronarzędzi lub podłączanie ich do zasilania, gdy przełącznik ustawiony jest w pozycji „włączone”, może doprowadzić do wypadku.
- **Przed włączeniem elektronarzędzia należy usunąć wszystkie klucze regulacyjne i inne narzędzia.** Klucz zaczepony o obracającą się część narzędzia elektrycznego może spowodować obrażenia.
- **Nie należy sięgać za daleko. Zawsze należy dbać o utrzymanie równowagi i pewne podparcie nóg.** W nieprzewidzianych sytuacjach zapewnia to lepszą kontrolę nad narzędziem.
- **Należy nosić odpowiednią odzież. Nie powinno się nosić luźnych ubrań ani biżuterii. Włosy i odzież należy trzymać w bezpiecznej odległości od poruszających się części.** Luźne ubrania, biżuteria lub długie włosy mogą zaczepić się o poruszające się części.
- **Jeżeli urządzenie jest wyposażone w przystawkę do odsysania i zbierania pyłu, należy pilnować, aby była ona podłączona i właściwie stosowana.** Używanie systemów służących do pochłaniania pyłu może zmniejszyć zagrożenia związane z pyłem.
- **Nie wolno dopuścić do tego, aby poczucie znajomości narzędzia wynikające z jego częstego używania doprowadziło do lekceważenia i ignorowania zasad bezpieczeństwa.** Jedno lekkomyślne działanie może w ułamku sekundy doprowadzić do ciężkich urazów.

2.7 UŻYWANIE I UTRZYMANIE ELEKTRONARZĘDZI

- **Elektronarzędzia nie należy forsować. Należy używać narzędzia dostosowanego do wykonywanej pracy.** Odpowiednie elektronarzędzie wykona pracę lepiej i bezpieczniej, gdy pozwoli mu się pracować z prędkością/obrotami do jakich zostało zaprojektowane.
- **Nie należy używać elektronarzędzia, jeżeli przełącznik nie włącza go lub nie wyłącza.** Każde elektronarzędzie, którego nie da się kontrolować przełącznikiem, jest potencjalnie niebezpieczne i wymaga naprawy.
- **Przed przystąpieniem do regulacji elektronarzędzia oraz przed wymianą akcesoriów lub odłożeniem narzędzia na miejsce, należy**

odłączyć je od zasilania i/lub wyjąć akumulator. Tego typu zapobiegawcze środki ostrożności zmniejszają ryzyko przypadkowego włączenia się narzędzia.

- **Nie używane elektronarzędzia należy przechowywać w miejscu niedostępnym dla dzieci. Osobom, które nie znają narzędzia lub nie zapoznały się z instrukcją nie należy pozwalać go używać.** W rękach nieprzeszkolonych użytkowników narzędzia elektryczne mogą stanowić zagrożenie.
- **Elektronarzędzia i akcesoria należy utrzymywać w dobrym stanie. Należy kontrolować, czy części ruchome nie są odchylone od osi, nie zacinają się i nie są pęknięte lub uszkodzone w inny sposób, który mógłby wpłynąć na działanie elektronarzędzia. W razie uszkodzenia, przed użyciem należy oddać narzędzie do naprawy.** Wiele wypadków wynika ze złej konserwacji narzędzi.
- **Należy dbać o czystość i naostrzenie narzędzi tnących.** Odpowiednio utrzymane narzędzia tnące z ostrymi krawędziami tnącymi są mniej narażone na zakleszczanie się i łatwiej jest je kontrolować.
- **Elektronarzędzi, akcesoriów, wiertel, bitów, itp. należy używać zgodnie z niniejszą instrukcją, z uwzględnieniem warunków i rodzaju wykonywanej pracy.** Korzystanie z narzędzi niezgodnie z przeznaczeniem może prowadzić do niebezpiecznych sytuacji.
- **Należy dbać o to, aby uchwyty były suche, czyste i niezaplamione olejem lub smarem.** Śliskie uchwyty nie pozwalają w bezpieczny sposób kontrolować narzędzia w nieprzewidzianych sytuacjach.

2.8 UŻYWANIE I UTRZYMANIE NARZĘDZI AKUMULATOROWYCH

- **Do ładowania należy używać wyłącznie ładowarki wskazanej przez producenta.** Użycie ładowarki pochodzącej od jednego akumulatora do ładowania innego akumulatora grozi pożarem.
- **Elektronarzędzi należy używać wyłącznie z dedykowanymi do nich akumulatorami.** Stosowanie innych akumulatorów może doprowadzić do obrażeń ciała i pożaru.
- **Jeżeli akumulator nie jest używany, należy go przechowywać z dala od innych przedmiotów metalowych, np. spinaczy, monet, kluczy, gwoździ, śrub i innych drobnych przedmiotów metalowych, które mogłyby spowodować zwarcie wyprowadzeń akumulatora.** Zwarcie wyprowadzeń akumulatora może doprowadzić do oparzenia lub pożaru.
- **W niesprzyjających warunkach może dojść do wycieku cieczy z akumulatora. Należy wtedy unikać wszelkiego kontaktu z tą cieczą. Jeśli dojdzie do kontaktu z elektrolitem, należy spłukać go wodą. Jeżeli płyn**

dostanie się do oczu, należy dodatkowo zasięgnąć porady lekarza. *Płyn wyciekający z akumulatora może powodować podrażnienie lub oparzenia.*

- **Nie należy używać akumulatora lub narzędzia, które są uszkodzone lub zostały poddane przeróbkom. Uszkodzone lub zmodyfikowane akumulatory mogą zachowywać się w sposób nieprzewidywalny, co może doprowadzić do pożaru lub wybuchu lub stwarzać ryzyko urazów.**
- **Nie należy narażać akumulatora lub narzędzia na kontakt z ogniem lub zbyt wysokimi temperaturami.** *Ogień lub temperatury przekraczające 130°C mogą doprowadzić do wybuchu.*

- **Należy przestrzegać wszystkich instrukcji ładowania. Nie należy ładować akumulatora lub narzędzia poza przedziałem temperatur podanym w instrukcji.** *Ładowanie w sposób nieprawidłowy lub w temperaturze wykraczającej poza określony zakres może doprowadzić do uszkodzenia akumulatora i zwiększa ryzyko pożaru.*

2.9 SERWISOWANIE

A. Serwisowanie elektronarzędzia należy powierzyć wykwalifikowanemu serwisantowi, a do naprawy używać wyłącznie części zamiennych identycznych z oryginalnymi. *Zapewni to bezpieczeństwo eksploatacji elektronarzędzia.*

B. Uszkodzonych akumulatorów nie należy nigdy naprawiać. *Jakiegokolwiek czynności serwisowe przy akumulatorach powinny być wykonywane wyłącznie przez producenta lub pracowników autoryzowanego serwisu.*

2.10 OSTRZEŻENIA DOTYCZĄCE PODKASZAREK

Nigdy nie należy pozwalać używać urządzenia dzieciom lub osobom o ograniczeniach fizycznych, czuciowych lub psychicznych oraz osobom, którym brak jest doświadczenia lub wiedzy lub które nie zapoznały się z niniejszą instrukcją; przepisy miejscowe mogą nakładać ograniczenia dotyczące wieku operatora.

Nigdy nie należy używać urządzenia, gdy w pobliżu znajdują się ludzie (zwłaszcza dzieci) lub zwierzęta domowe.

- W czasie używania urządzenia należy nosić solidne obuwie i długie spodnie.
- Nigdy nie należy używać urządzenia z uszkodzonymi osłonami lub bez elementów zabezpieczających.
- Podkaszarki należy używać wyłącznie do celów, do których została ona zaprojektowana, nie wolno jej kierować w stronę ludzi lub zwierząt.

FR

ES

PT

IT

EL

PL

RU

KZ

UA

RO

EN

- Akumulator należy wyjmować: każdorazowo, gdy użytkownik odchodzi od maszyny; gdy urządzenie jest zapchane, przed jego czyszczeniem; przed kontrolą, czyszczeniem lub wykonywaniem prac przy urządzeniu; po uderzeniu w ciało obce w celu skontrolowania urządzenia pod kątem uszkodzeń; jeżeli urządzenie zacznie nietypowo drgać, w celu dokonania natychmiastowej kontroli; w czasie transportu i przechowywania.
- Podkaszarkę należy przechowywać w pomieszczeniu – gdy narzędzie nie jest używane, należy je przechowywać w miejscu suchym, zamkniętym i niedostępnym dla dzieci.
- Wszystkie części ciała należy trzymać z dala od szpuli z żyłką tnącą. Zanim zacznie się usuwać zaplątany materiał należy upewnić się, że narzędzie jest wyłączone. Chwila nieuwagi w czasie posługiwania się podkaszarką może spowodować poważne obrażenia.
- Podkaszarkę należy nosić za uchwyt z zatrzymaną szpulą na żyłkę tnącą. Właściwe obchodzenie się z podkaszarką zmniejsza ryzyko obrażeń spowodowanych szpulą na żyłkę tnącą.
- Elektronarzędzie należy trzymać tylko za izolowane uchwyty, ponieważ ostrze tnące może natrafić na ukryte przewody. Dotknięcie ostrzem tnącym przewodu pod napięciem może spowodować, że przez nieizolowane elementy metalowe narzędzia popłynie prąd, co grozi operatorowi porażeniem.
- Podkaszarkę należy właściwie trzymać, to jest obiema rękoma. Utrata kontroli nad urządzeniem może doprowadzić do obrażeń ciała.
- Ręce i stopy należy zawsze trzymać w bezpiecznej odległości od elementów tnących, zwłaszcza podczas włączania urządzenia.
- Podczas używania urządzenia, należy zawsze stać w bezpiecznej pozycji pracy.
- Nigdy nie należy używać urządzenia, gdy użytkownik stoi na stopniach lub na drabinie. Nie należy pracować powyżej wysokości ramion.
- Przed rozpoczęciem pracy należy zawsze upewnić się, że osłona zabezpieczająca jest założona na miejsce. Nigdy nie należy próbować używać urządzenia niekompletnego lub takiego, w którym wprowadzone zostały niedozwolone modyfikacje.
- Szpulę z żyłką tnącą należy regularnie kontrolować pod kątem uszkodzenia, a jeśli jest uszkodzona, należy ją natychmiast naprawić.

- Gdy szpula z żyłką tnącą zablokuje się, należy wyłączyć urządzenie. Wyjąć akumulator i usunąć przyczynę zablokowania się szpuli. Przed ponownym użyciem urządzenia należy skontrolować szpulę pod kątem uszkodzenia.

2.11 OSTRZEŻENIA DOTYCZĄCE KOSY DO ZAROŚLI

- Kosy do zarośli należy używać wyłącznie do celów, do których została ona zaprojektowana, nie wolno jej kierować w stronę ludzi lub zwierząt.
- Na czas transportu i przechowywania należy wyjąć z urządzenia akumulator.
- Kosę do zarośli należy przechowywać w pomieszczeniu – gdy narzędzie nie jest używane, należy je przechowywać w miejscu suchym, zamkniętym i niedostępnym dla dzieci.
- Wszystkie części ciała należy trzymać z dala od ostrza tnącego. Zanim zacznie się usuwać zaplątany materiał należy upewnić się, że narzędzie jest wyłączone. Chwila nieuwagi w czasie posługiwania się kosą do zarośli może spowodować poważne obrażenia.
- Przed użyciem oraz po każdym uderzeniu w przeszkodę, urządzenie należy sprawdzić pod kątem oznak uszkodzeń, a w razie potrzeby naprawić – dotyczy to zwłaszcza głowicy tnącej.
- Kosę do zarośli należy nosić za uchwyt. Ostrze tnące powinno być zatrzymane. Właściwe obchodzenie się z kosą do zarośli zmniejsza ryzyko obrażeń spowodowanych ostrzem tnącym.
- Elektronarzędzie należy trzymać tylko za izolowane uchwyty, ponieważ ostrze tnące może natrafić na ukryte przewody. Dotknięcie ostrzem tnącym przewodu pod napięciem może spowodować, że przez niez izolowane elementy metalowe narzędzia popłynie prąd, co grozi operatorowi porażeniem.
- Kosę do zarośli należy właściwie trzymać, to jest obiema rękoma. Utrata kontroli nad urządzeniem może doprowadzić do obrażeń ciała.
- Ręce i stopy należy zawsze trzymać w bezpiecznej odległości od elementów tnących, zwłaszcza podczas włączania urządzenia.
- Podczas używania urządzenia, należy zawsze stać w bezpiecznej pozycji pracy.
- Nigdy nie należy używać urządzenia, gdy użytkownik stoi na stopniach lub na drabinie. Nie należy pracować powyżej wysokości ramion.
- Przed rozpoczęciem pracy należy zawsze upewnić się, że osłona zabezpieczająca jest założona na miejsce. Nigdy nie należy próbować używać urządzenia niekompletnego lub takiego, w którym wprowadzone zostały niedozwolone modyfikacje.

- Ostrze tnące należy regularnie kontrolować pod kątem uszkodzenia, a jeśli jest uszkodzone, należy je natychmiast naprawić.
- Gdy ostrze tnące zablokuje się, należy wyłączyć urządzenie. Wyjąć akumulator i usunąć przyczynę zablokowania się szpuli. Przed ponownym użyciem urządzenia należy skontrolować ostrze pod kątem uszkodzenia.

2.12 RYZYKA RESZTKOWE

- Elektronarzędzie jest przeznaczone wyłącznie do wycinania trawy i chwastów, wyrównywania krawędzi oraz ozdobnego przystrzygania otoczenia drzew, płotów itp. w ogrodach przydomowych. Nie należy go używać do innych celów. Prosimy pamiętać, że nasze urządzenie nie zostało zaprojektowane do użytku komercyjnego, profesjonalnego lub przemysłowego.
- Stańc w pozycji roboczej. Należy stać prosto. Nie pochylać się. Stopy szeroko rozstawić. Chwycić uchwyt trzonka prawą ręką. Prawą rękę trzymać lekko zgiętą. Chwycić rękojeść lewą ręką. Lewe ramię trzymać prosto. Trzymać urządzenie na wysokości bioder. Ustawić głowicę tnącą kilka lub kilkanaście centymetrów nad ziemią. Nie sięgać za daleko. Wszystkie części ciała należy trzymać z dala od kręcącej się końcówki tnącej.
- Odbicie (szarpnięcie ostrza) jest nagłym, niekontrolowanym szarpnięciem ostrza w prawo w kierunku operatora lub do tyłu. Do odbicia może dojść w sytuacji, gdy fragment obracającego się ostrza między godzinami 12 a 3 zetknie się z sztywnym przedmiotem takim jak drzewo, skała, krzak lub ściana. Szybkie obracanie się ostrza przeciwie do kierunku ruchu wskazówek zegara może zostać zatrzymane lub spowolnione, a końcówka tnąca może zostać odrzucona w prawo lub do tyłu. Odbicie (szarpnięcie ostrza) może doprowadzić do utraty kontroli nad narzędziem i w rezultacie do poważnych obrażeń lub śmierci operatora bądź osób postronnych. Aby zmniejszyć ryzyko urazów, podczas cięcia dowolnym sztywnym ostrzem należy zachować maksymalną ostrożność.



OSTRZEŻENIE: Aby zmniejszyć ryzyko urazów podczas pracy narzędziem, należy zawsze zakładać środki ochrony oczu, słuchu, rąk, stóp i ciała. Wszystkie części ciała należy trzymać z dala od kręcącej się końcówki tnącej.

- Należy obowiązkowo używać uprząży. Uprząż z mechanizmem szybkiego odłączania można zaczepić za uchwyt. Należy zawsze używać uprząży; uprząż i zacisk uprząży należy wyregulować w taki sposób, aby narzędzie zwiisało od kilku

do kilkunastu centymetrów nad ziemią. Urządzenie należy trzymać po swojej prawej stronie.

- Prosimy zapoznać się ze sposobem użytkowania urządzenia i w tym celu przeczytać instrukcję obsługi. Należy zapamiętać ostrzeżenia i zalecenia dotyczące bezpieczeństwa, a potem ściśle przestrzegać ich i stosować się do nich. Pomoże to uniknąć ryzyka i niebezpieczeństw. Podczas używania urządzenia należy być zawsze czujnym, aby móc z wyprzedzeniem rozpoznać zagrożenia i zapobiec im. Szybka interwencja pozwala zapobiec poważnym urazom i stratom materialnym. W przypadku usterek należy wyłączyć urządzenie i odłączyć akumulator.

- Nawet jeśli są przestrzegane wszystkie instrukcje, nadal istnieją czynniki, które mogą prowadzić do niebezpiecznych sytuacji, np.:

- Wyrzucenie w powietrze jakichś elementów.

- Urazy spowodowane drganiami: należy używać wskazanych uchwytów i starać się ograniczać czas pracy i narażenia na drgania.

- Urazy spowodowane hałasem: należy nosić ochronniki słuchu i ograniczać czas pracy i narażenia na hałas.

- Wdychanie drobin i pyłów.

- Należy zawsze nosić środki ochrony oczu.

Jeżeli podczas używania urządzenia użytkownik doświadcza którychkolwiek z powyższych czynników, należy natychmiast zatrzymać urządzenie i zasięgnąć porady lekarza.

- Długotrwałe używanie narzędzia może spowodować lub zaostrzyć urazy.

W przypadku długotrwałego użytkowania narzędzia należy koniecznie robić regularne przerwy.

- Długotrwałe używanie urządzenia naraża użytkownika na drgania, które mogą prowadzić do różnych chorób znanych łącznie jako choroba wibracyjna (HAVS) np. blednięcie palców; jak również do specjalnych schorzeń takich jak zespół cieśni kanału nadgarstka (CTS).

- Aby zmniejszyć tego typu ryzyko, należy podczas używania produktu nosić rękawice ochronne i dbać o ciepło dłoni.

FR

ES

PT

IT

EL

PL

RU

KZ

UA

RO

EN

3. DANE TECHNICZNE

Model	40VBC2-33.1
Napięcie znamionowe (V, prąd stały)	36 V prąd stały; 40 V prąd stały maks.
Ciężar urządzenia (łącznie z akumulatorem)	Maks. 4,3 kg (obie funkcje)
Grubość cięcia	Kosa do zarośli 230 mm, podkaszarka 330 mm
Rodzaj ostrza	4 ostrze zębów
Gwarantowany poziom mocy akustycznej (dB(A))	96 dB(A)
Średnica żyłki	Ø 2 mm
Zmierzony poziom mocy akustycznej (dB(A))	Kosa do zarośli: 85.8 dB(A), K = 2.18 dB(A) Podkaszarka: 94.5 dB(A), K = 1.93 dB(A)
Poziom ciśnienia akustycznego (dB (A))	Kosa do zarośli: 65.8 dB(A), K=3 dB(A) Podkaszarka: 74.5 dB(A), K=3 dB(A)
Prąd roboczy	7-15 A
Prąd maksymalny	20 A
Zalecane zabezpieczenie	Zabezpieczenie nadprądowe
Poziom drgań (K = 1,5 m/s²)	Kosa do zarośli: Uchwyt główny: 2,324 m/s ² ; uchwyt dodatkowy: 3,954 m/s ² Podkaszarka: Uchwyt główny: 2,571 m/s ² ; uchwyt dodatkowy: 3,481 m/s ²
Prędkość bez obciążenia / Maksymalna częstotliwość obrotowa wrzeczona	6300 obr./min

Deklarowana całkowita wartość drgań została zmierzona zgodnie ze standardowymi metodami testowania i może służyć do porównywania różnych narzędzi. Deklarowana całkowita wartość drgań może również służyć do wstępnej oceny narażenia na drgania. W zależności od sposobu użytkowania, emisja drgań podczas faktycznego użytkowania elektronarzędzia może się różnić od deklarowanej wartości całkowitej. Na podstawie szacunkowej oceny ekspozycji w rzeczywistych warunkach użytkowania (z uwzględnieniem wszystkich części cyklu pracy, takich jak np. czas wyłączenia narzędzia i czas działania bez obciążenia obok czasu włączania) należy ustalić środki bezpieczeństwa potrzebne do zabezpieczenia operatora.

Akumulator	
Rodzaj akumulatora	Litowo-jonowy
Model	40VBA2-50.1 40VBA2-50.1XXX
Napięcie znamionowe [V, prąd stały]	36 V, prąd stały
Pojemność akumulatora	5 Ah, akumulator litowo-jonowy
Liczba ogniw akumulatora	20
Ciężar [kg]	1,29 kg

Ładowarka		
Model	40VCH1-3A.1 40VCH1-3A.1XXX	40VCH2-6A.1 40VCH2-6A.1XXX
Znamionowy prąd wejściowy	100-240 V~	220-240 V~
Moc znamionowa	42 V, prąd stały	42 V, prąd stały
Temperatura pracy [°C]	4°C~24°C	4°C~24°C
Ciężar [kg]	0,605 kg	1,06 kg

4. MONTAŻ



OSTRZEŻENIE! Przed rozpoczęciem używania produkt musi zostać w całości złożony! Nie należy używać produktu, jeżeli jest on złożony tylko częściowo lub gdy części, z których jest on złożony, są uszkodzone! Aby łatwo złożyć produkt, należy z pomocą ilustracji wykonać krok po kroku polecenia podane w instrukcji montażu!

4.1 ROZPAKOWANIE

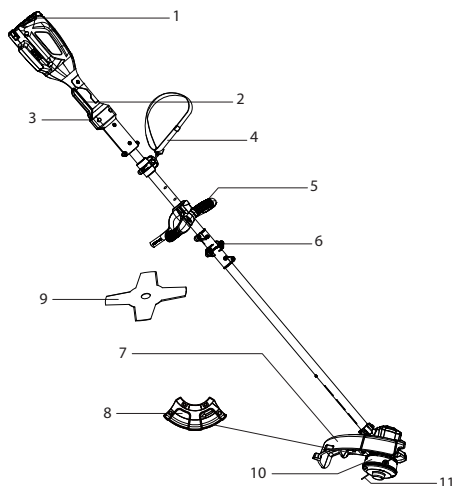

1. Akumulator (do dokupienia osobno)
2. Włacznik spustowy WŁ./WYŁ.
3. Przycisk wyłączania blokady zabezpieczającej
4. Uprząż
5. Uchwyt
6. Łącznik trzonka
7. Osłona głowicy podkaszarki
8. Osłona głowicy tnącej
9. Ostrze
10. Głowica podkaszarki
11. Szpula na żyłkę

- Podczas rozpakowywania i montażu należy mieć założone rękawice.
- Podczas rozpakowywania nie należy używać skalpela, noża, piły lub jakichkolwiek podobnych narzędzi.
- Podczas przenoszenia narzędzie należy trzymać tylko za uchwyt (5).

- Opakowanie należy zachować do wykorzystania w przyszłości (transport i przechowywanie).
- Instrukcję obsługi należy przechowywać w suchym miejscu i zachować na przyszłość.

4.2 INSTALACJA

Zakładanie/wyjmowanie akumulatora: ilustracja (3.2) i (5.1)

OSTRZEŻENIE: Przed rozpoczęciem używania narzędzia należy się upewnić, że zatrzask na spodniej części akumulatora jest dobrze zamknięty oraz że akumulator jest całkowicie i pewnie osadzony w porcie dokującym akumulatora.

Nieprawidłowe zamocowanie akumulatora może doprowadzić do wypadnięcia akumulatora, co może spowodować ciężkie urazy ciała.

Wkładanie: W celu zamocowania, akumulator należy dopasować i wsunąć w szczeliny portu dokującego akumulatora aż do zablokowania się.

Wyjmowanie: Aby odblokować i wyjąć akumulator, wystarczy wcisnąć przycisk odblokowujący i wysunąć akumulator z urządzenia.

Montaż trzonka: ilustracja (2.1) i (2.2)

Połączyć dwie części trzonka i wkręcić kluczem imbusowym śrubę. Nie dokręcać za mocno. Dopilnować, aby łączówka łącząca części trzonka była pewnie zamocowana.

Montaż uchwytu: ilustracje od (2.3) do (2.7)



UWAGA: Na trzonku są zaznaczone trzy pozycje, należy wybrać taką, która zapewnia najwyższy komfort pracy narzędziem.

1. Poluzować śrubę po stronie bez trzonka rączki.
2. Luźno zacisnąć uchwyt dolny na górnej części trzonka.
3. Przykręcić śruby górnej i dolnej części uchwytu kluczem imbusowym.
4. Wyregulować uchwyt w takiej pozycji na trzonku, aby wygodnie trzymać i prowadzić urządzenie.
5. Mocno dokręcić śruby, aby zamocować uchwyt.

Zakładanie upręży: ilustracja (3.4)

Uprząż z mechanizmem szybkiego odłączania można zaczepić za uchwyt.

Należy zawsze używać upręży; uprząż i zacisk upręży należy wyregulować w taki sposób, aby narzędzie zwisało od kilku do kilkunastu centymetrów nad ziemią. Urządzenie należy trzymać po swojej prawej stronie.

4.2.1 Montaż głowicy podkaszarki

Montaż osłony głowicy podkaszarki: ilustracja (2.8)

1. Na szyjce kołnierza głowicy zainstalować osłonę głowicy tnącej.
2. Śrubokrętem krzyżakiem dokręcić dwie śruby, aby zamocować osłonę.
3. Zainstalować osłonę głowicy podkaszarki na osłonie elementu tnącego.
4. Śrubokrętem krzyżakiem dokręcić trzy śruby, aby zamocować osłonę.

Montaż głowicy podkaszarki: ilustracja (2.10)

1. Włożyć klucz imbusowy w otwór do ryglowania, aż do zatrzymania kołnierza.
2. Wkręcić szpulę na miejsce i przekręcić ją w prawo (zgodnie z kierunkiem ruchu wskazówek zegara) do oporu.

4.2.2 Montaż głowicy kosi do zarośli

Zamiana głowicy podkaszarki na ostrze tnące: ilustracje od (2.11) do (2.14)

1. Obrócić kołnierz głowicy tak, aż zewnętrzny, widoczny otwór do ryglowania znajdzie się naprzeciw wewnętrznego otworu do ryglowania pod kołnierzem głowicy.
2. Włożyć klucz imbusowy w otwór do ryglowania, aż do zatrzymania.
3. Przekręcić głowicę w lewo (przeciwnie do kierunku ruchu wskazówek zegara), aby odkręcić i wyjąć głowicę z osi.
4. Aby zdjąć osłonę głowicy podkaszarki, odkręcić śruby osłony głowicy podkaszarki w lewo.
5. Przytrzymać klucz tak, aby tarcza montażowa nie poruszała się. Zamontować ostrze i płytkę mocującą.
6. Wkręcić nakrętkę blokującą i dokręcić ją w prawo kluczem oczkowym.
7. Usunąć klucze i sprawdzić, czy ostrze nie ma luzów.
8. Aby usunąć ostrze, odkręcić nakrętkę blokującą w lewo i zdjąć płytkę mocującą, a potem ostrze.

Zdjąć pokrywę ostrza do docinania żyłki.



UWAGA: Po zakończeniu pracy zaleca się zakryć ostrze do żyłki.

Przed włączeniem narzędzia osłonę należy zdjąć.

4.3 PIERWSZE UŻYCIĘ

Sprawdzanie akumulatora: ilustracja (3.2)



OSTRZEŻENIE! Przed rozpoczęciem używania produktu należy przeczytać część „INSTRUKCJE DOTYCZĄCE BEZPIECZENSTWA” na początku niniejszej instrukcji, łącznie z całym tekstem zamieszczonym pod nagłówkiem.



W chwili zakupu akumulator nie jest całkowicie naładowany. Przed pierwszym użyciem urządzenia należy włożyć akumulator do ładowarki i całkowicie go naładować.

Szczególną uwagę należy zwrócić na kwestie dotyczące pierwszego użycia maszyny: zagadnieniu temu należy poświęcić całą swoją uwagę. Pierwszą próbę należy przeprowadzić na otwartej przestrzeni, z dala od przeszkód i innych elementów otoczenia.

4.4 UŻYTKOWANIE

Włączanie urządzenia: ilustracja (4.1)

Aby włączyć narzędzie, wystarczy wcisnąć kciukiem i przytrzymać przycisk wyłączania blokady zabezpieczającej, a jednocześnie nacisnąć włącznik spustowy WŁ./WYŁ. Gdy tylko włącznik spustowy zaskoczy, można puścić przycisk wyłączania blokady zabezpieczającej i przystąpić do pracy.

UWAGA: Przycisk wyłączania blokady zabezpieczającej zmniejsza ryzyko przypadkowego włączenia.

Aby wyłączyć narzędzie, wystarczy puścić włącznik spustowy WŁ./WYŁ.

Przytrzymać urządzenie.

FR

ES

PT

IT

EL

PL

RU

KZ

UA

RO

EN



OSTRZEŻENIE: Aby zmniejszyć ryzyko urazów podczas pracy narzędziem, należy zawsze zakładać środki ochrony oczu, słuchu, rąk, stóp i ciała. Wszystkie części ciała należy trzymać z dala od kręcącej się końcówki tnącej.

Stanąć w pozycji roboczej. Należy stać prosto. Nie pochylać się.

Stopy szeroko rozstawić.

Chwycić uchwyt trzonka prawą ręką. Prawą rękę trzymać lekko zgiętą.

Chwycić rękojeść lewą ręką. Lewe ramię trzymać prosto.

Trzymać urządzenie na wysokości bioder.

Ustawić głowicę tnącą kilka lub kilkanaście centymetrów nad ziemią.

Nie sięgać za daleko. Wszystkie części ciała należy trzymać z dala od kręcącej się końcówki tnącej.

Zakładanie uprząży

Uprząż z mechanizmem szybkiego odłączania można zaczepić za uchwyt.

Należy zawsze używać uprząży; uprząż i zacisk uprząży należy wyregulować w taki sposób, aby narzędzie zwiisało od kilku do kilkunastu centymetrów nad ziemią. Urządzenie należy trzymać po swojej prawej stronie.

Obsługa urządzenia: ilustracje od (4.1) do (4.6)



OSTROŻNIE! Należy zawsze nosić okulary ochronne. Podczas prac powodujących pylenie należy zakładać na twarz maskę z filtrem. Zaleca się także używanie odpowiednich rękawic i noszenie solidnego obuwia.

- Przed każdym użyciem urządzenia, jego akumulator, ładowarkę i akcesoria należy skontrolować pod kątem uszkodzeń. Nie należy używać urządzenia, jeżeli jest ono uszkodzone lub wykazuje oznaki zużycia.
- Bardzo uważnie należy sprawdzić, czy akcesoria i osprzęt są właściwie zamocowane.
- Urządzenie należy zawsze trzymać za uchwyt. Aby zapewnić bezpieczną obsługę, uchwyt musi być zawsze suchy.
- Otwory doprowadzające powietrze muszą być zawsze drożne i czyste. W razie potrzeby należy je czyścić miękką szczoteczką. Zapchane otwory wentylacyjne mogą doprowadzić do przegrzania się i uszkodzenia urządzenia.
- Jeśli w czasie pracy ktoś przeszkodzi użytkownikowi w pracy lub w miejscu pracy pojawią się inne osoby, należy natychmiast wyłączyć silnik. Przed odłożeniem należy zawsze odczekać, aż urządzenie całkowicie się zatrzyma.
- Nie należy się przecapowywać. Regularne przerwy zapewniają skoncentrowanie na pracy i pełną kontrolę nad urządzeniem.
- Przed włączeniem urządzenia, należy sprawdzić, czy jest ono poprawnie złożone i czy wszystkie poruszające się części płynnie pracują.
- W warunkach znacznego zapylenia zaleca się lekko zwilżać oczyszczane powierzchnie lub używać przystawki nawilżającej.

- Urządzenia należy używać o rozsądnej porze – nie wcześniej rano lub późno wieczór, gdy mogłyby to przeszkadzać innym osobom.
- Należy unikać używania urządzenia podczas niepogody, zwłaszcza zaś wtedy, gdy istnieje ryzyko uderzenia pioruna. Urządzenia nie należy używać przy słabym świetle. Aby móc dostrzec potencjalne niebezpieczeństwa, operator musi mieć zapewnioną dobrą widoczność.
- W stosownych przypadkach należy uważać na ryzyko skaleczenia ostrzem do skracania długości żyłki tnącej. Po wysunięciu nowej żyłki tnącej, przed włączeniem podkaszarki należy ją zawsze ustawić w zwykłej pozycji.
- Nigdy nie wolno zakładać metalowych elementów tnących.
- Nigdy nie wolno wymieniać niemetalowych elementów tnących na elementy metalowe.
- Stosowanie środków ochrony słuchu zmniejsza zdolność usłyszenia ostrzeżeń (wołania lub alarmów). Operator musi zwracać szczególną uwagę na wszystko, co dzieje się w miejscu pracy. Nie wolno się rozpraszać, należy być cały czas skoncentrowanym na wykonywanej pracy.
- Używanie w pobliżu podobnych narzędzi zwiększa zarówno ryzyko uszkodzenia słuchu jak i możliwość wejścia innych osób na miejsce pracy.
- Należy zawsze dbać o pewne podparcie nóg i zachowanie równowagi.
- Nie należy sięgać za daleko. Sięganie za daleko może doprowadzić do utraty równowagi. Na pochyłościach należy zawsze dbać o zachowanie równowagi.
- Należy chodzić, a nie biegać. Wszystkie części ciała należy trzymać z dala od poruszających się części.
- Nigdy nie należy używać urządzenia bez zainstalowania odpowiedniego osprzętu.
- Produktu nie należy w jakikolwiek sposób przerabiać, nie należy też używać części i akcesoriów, które nie są zalecane przez producenta.



Jeżeli produkt zostanie upuszczony, silnie uderzony lub zacznie nienaturalnie drgać, należy go natychmiast wyłączyć, skontrolować pod kątem ewentualnych uszkodzeń i ustalić przyczynę wystąpienia drgań. Jakiegokolwiek uszkodzenia należy odpowiednio naprawić, ewentualnie wymienić uszkodzone części. Czynności te powinny zostać wykonane przez autoryzowany punkt serwisowy.

- Aby ograniczyć ryzyko urazów związane z dotknięciem obracających się części, należy zawsze wyłączać maszynę, wyjmować akumulator i sprawdzać, czy wszystkie części poruszające się całkowicie się zatrzymały:
 - przed czyszczeniem lub udrażnianiem zapchanego urządzenia

FR
ES
PT
IT
EL
PL
RU
KZ
UA
RO
EN

- gdy urządzenie zostaje pozostawione bez nadzoru
- przed instalowaniem i demontowaniem osprzętu dodatkowego
- przed kontrolą, konserwacją i wykonywaniem prac przy produkcji
- jeżeli maszyna zacznie nietypowo drgać (skontrolować natychmiast) po uderzeniu w ciało obce w celu skontrolowania urządzenia pod kątem uszkodzeń

Wskazówki dotyczące cięcia

Sprawdzić miejsce, które chce się wyciąć i usunąć z niego przedmioty, które mogłyby zostać wyrzucone w powietrze przez ostrze. Przed rozpoczęciem pracy sprawdzić wyposażenie ochronne na urządzeniu. Włączyć narzędzie. Należy nosić sprzęt ochronny, używać uprząży i trzymać prawą rękę na uchwycie sterującym. Delikatnie wcisnąć do końca przycisk odblokowujący. Należy zawsze ciąć na pełnej prędkości!

Przystrzyganie ozdobne

Podczas przystrzygania otoczenia drzew, słupów, płotów itp., całe narzędzie należy obrócić, tak aby głowica tnąca była ustawiona pod kątem 30° do podłoża.

Regulacja żyłki tnącej

Narzędzie jest wyposażone w głowicę z uderzakiem. Żyłkę tnącą można wysuwać ze szpuli bez wyłączania silnika. Aby wysunąć więcej żyłki, wystarczy lekko stuknąć uderzakiem o ziemię w czasie pracy narzędziem na dużej prędkości. Najlepsze efekty daje uderzenie uderzakiem na gołej ziemi lub innym twardym podłożu. Próba wysunięcia żyłki w wysokiej trawie może doprowadzić do zablokowania się i zgaśnięcia silnika. Gdy narzędzie pracuje, nie należy opierać głowicy tnącej o ziemię. Za każdym razem, gdy uderzak uderza o ziemię zostaje wysunięte około 25,4 mm żyłki tnącej.



UWAGA: Należy zawsze pilnować, aby żyłka tnąca była całkowicie wysunięta. Gdy żyłka robi się krótsza, wysuwanie jej staje się trudniejsze.

Konserwacja żyłki tnącej i ostrza

Twarde powierzchnie, takie jak chodnik, mogą spowodować, że żyłka tnąca szybko się zużyje i przerwie.

- Należy często kontrolować długość żyłki tnącej lub powierzchnię ostrza. W razie potrzeby żyłkę lub ostrze należy wymienić.

- **NARZĘDZIA NIE WOLNO FORSOWAĆ.** Aby uzyskać żądaną głębokość, należy wykonać tyle płytkich cięć, ile będzie trzeba. Należy ciąć powoli ze stałą prędkością.

Wskazówki jak uzyskać lepsze wyniki

Aby kierować ścinki trawy z dala od operatora, głowicę tnącą należy lekko przekręcić w dół w prawo; gdy tylko jest to możliwe, należy kosić podkaszarką od lewej do prawej. U góry osłony zabezpieczającej zaznaczona jest strzałka oznaczająca preferowany kierunek poruszania się podkaszarki od lewej do prawej. Nie należy kosić mokrej trawy lub chwastów.



UWAGA: Do pęknięcia żyłki może dojść wskutek:

- Zaplątania się o ciała obce;
- Zwykłego zużycia się żyłki;
- Próbowania skoszenia zbyt grubej roślinności;
- Forsowanego używania żyłki na przedmiotach takich jak ściany lub słupki ogrodzenia.

Po użyciu: Ilustracja (5.1)

Wyłączyć urządzenie, wyjąć akumulator i pozwolić, aby ostygł.

Dokonać przeglądu, wyczyścić i przechowywać zgodnie z instrukcją powyżej.

Wymowanie i ładowanie akumulatora: Ilustracja (5.1) oraz instrukcja obsługi akumulatora

1. Aby wysunąć akumulator z urządzenia, należy nacisnąć przycisk blokady u góry na środku akumulatora.
2. Włożyć akumulator do ładowarki – wsunąć go tak aby się zablokował (kliknięcie).
3. Gdy zacznie migać zielona kontrolka, oznacza to, że akumulator się ładuje. Jeżeli zielona kontrolka przestanie migać, akumulator jest całkowicie naładowany.

5. TRANSPORT

Transport maszyny lub akumulatora może wymagać spełnienia pewnych wymagań specyficznych dla danego kraju. Prosimy koniecznie ich przestrzegać i skontaktować się z odpowiednimi władzami w celu ich pełnego wypełnienia. Należy pilnować, aby temperatura w czasie transportu nigdy nie wykraczała poza przedział temperaturowy podany w części dotyczącej przechowywania.

5.1 TRANSPORT MASZYN

Wyłączyć urządzenie i wyjąć akumulator. Podczas przenoszenia urządzenie należy zawsze trzymać za uchwyt. Urządzenie należy chronić przed wszelkimi silnymi uderzeniami lub drganiami, które mogłyby wystąpić w transporcie pojazdami. Aby nie dopuścić do ześlizgnięcia się lub spadnięcia, urządzenie należy zamocować. Urządzenie należy chronić przed słońcem.

Podczas transportu należy używać pokrowca transportowego na metalowe ostrza.

5.2 TRANSPORT AKUMULATORÓW LITOWYCH

Szczegółowe informacje na ten temat podane są w instrukcji obsługi akumulatora.

6. PRZECHOWYWANIE PRZEZ ZIMĘ

Ilustracja (6.1)

Odłączyć akumulator od elektronarzędzia.

Przed przechowywaniem przez długi czas należy dopilnować, aby stan naładowania akumulatora był taki jak zalecono w instrukcji obsługi akumulatora. **Wykonać instrukcje podane w części „Przechowywanie” poniżej.** Do przechowywania zaleca się używanie oryginalnego opakowania; ewentualnie, w celu zabezpieczenia przed kurzem, urządzenie można przykryć odpowiednio dużym kawałkiem materiału lub włożyć do pudła o odpowiedniej wielkości.

7. PRZECHOWYWANIE

Maszynę i akumulator należy przechowywać wyłącznie w czystym, suchym i przewiewnym miejscu, w temperaturze od 4°C do 24°C. W celu zapewnienia dodatkowej ochrony, produkt należy przykryć. Do przechowywania zaleca się używanie oryginalnego opakowania; ewentualnie, w celu zabezpieczenia przed kurzem, urządzenie można przykryć odpowiednio dużym kawałkiem materiału lub włożyć do pudła o odpowiedniej wielkości. Na czas transportu urządzenie należy koniecznie zamocować. Podczas przechowywania należy używać pokrowca transportowego na metalowe ostrza.

7.1 PRZECHOWYWANIE URZĄDZENIA

Ilustracja (6.1)

Odłączyć akumulator od elektronarzędzia. Skontrolować całe narzędzie pod kątem zużytych, poluzowanych lub uszkodzonych części. Przed schowaniem urządzenie należy wyczyścić. Urządzenie należy chronić przed słońcem. Należy dopilnować, aby urządzenie było zawsze zabezpieczone przed zimnem i wilgocią.

FR

ES

PT

IT

EL

PL

RU

KZ

UA

RO

EN

7.2 PRZECHOWYWANIE AKUMULATORÓW LITOWYCH

Należy upewnić się, że poziom naładowania akumulatora jest taki jak zalecany poziom naładowania podany w instrukcji obsługi akumulatora. Szczegółowe informacje na ten temat podane są w instrukcji obsługi akumulatora.

8. KONSERWACJA



NIEBEZPIECZEŃSTWO! Ryzyko urazów wskutek porażenia prądem.
Przed regulacją, kontrolą, czyszczeniem lub schowaniem urządzenia należy z niego wyjąć akumulator.

8.1 CZYSZCZENIE

Ilustracje od (5.1) do (5.2)

Z wszystkich elementów zabezpieczających, wlotów powietrza i z obudowy silnika należy usuwać zanieczyszczenia i brud. Urządzenie należy przecierać szmatką i/lub czyścić sprężonym powietrzem. Zdecydowanie zaleca się, aby czyścić urządzenie po każdym użyciu.

Nie należy używać środków czyszczących, ponieważ mogą one uszkodzić elementy plastikowe i osłabić konstrukcję kosi do zarośli.

8.2 WYMIANA

Wymiana szpuli (głowicy z uderzakiem)

Dopuszcza się wyłącznie używanie atestowanej głowicy podkaszarki zgodnej z opisem podanym w danych technicznych. Założyć głowicę podkaszarki zgodnie z opisem w części dotyczącej montażu głowicy, patrz Wymiana głowicy podkaszarki na nową. W celu uzyskania dodatkowej pomocy, należy skontaktować się z lokalnym serwisem.



UWAGA: Należy upewnić się, że końce żyłki są wysunięte na około 330 mm.

Wymiana ostrza: ilustracje od (5.5) do (5.7)

Dopuszcza się wyłącznie używanie atestowanego ostrza zgodnego z opisem podanym w danych technicznych. Dopasować ostrze, tak jak opisano w instrukcji montażu ostrza. Patrz Wymiana głowicy tnącej na ostrze tnące. W celu uzyskania dodatkowej pomocy, należy skontaktować się z lokalnym serwisem.



OSTROŻNIE: Po wymianie ostrza, urządzenie należy włączyć bez obciążenia na co najmniej minutę, aby upewnić się, że ostrze i narzędzia działają prawidłowo.

8.3 WIDOK ROZSTRZELONY

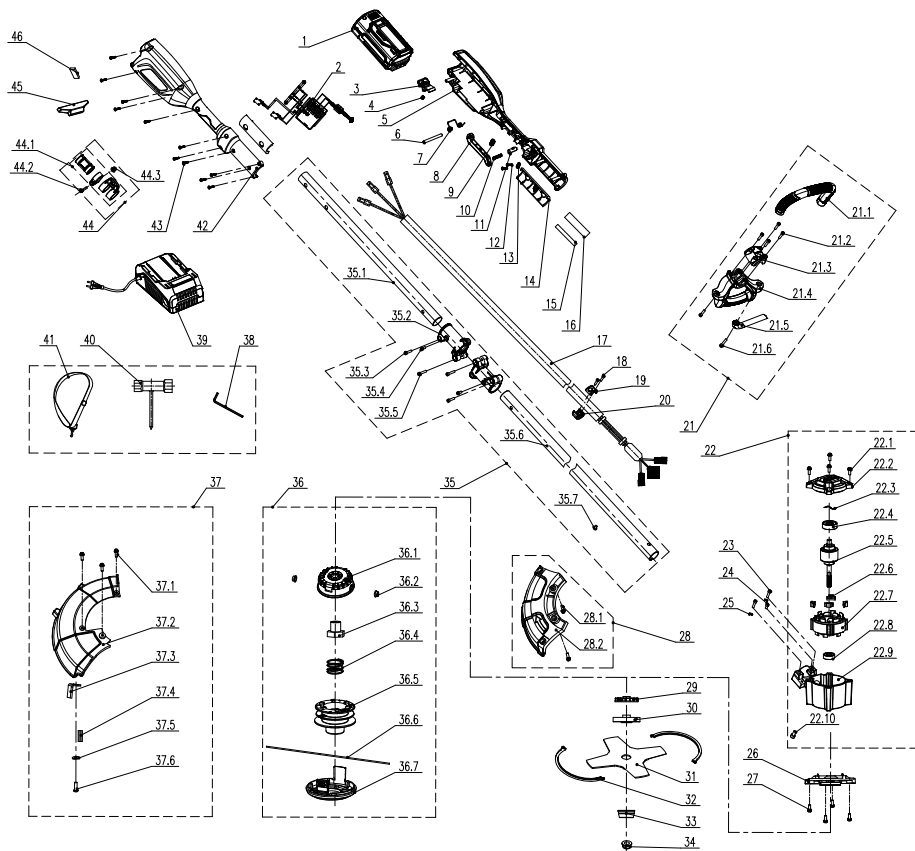

POZ.	NUMER CZĘŚCI	OPIS	NR
1	Z011029-001-00	Akumulator (zespół)	1
2	A035012-005-00	Podzespoły elektroniczne	1
3	8044-780501-01	Przycisk	1
4	8342-521704-00	Sprężynka przycisku	1
5	8001-742101-02	Trzonek ręczki	1
6	8081-438801-00	Walek	1
7	8342-742101-00	Sprężyna dwuskrotna	1
8	8044-742101-01	Spust	1
9	8342-740201-00	Sprężyna przełącznika	1
10	8342-521705-00	Sprężyna	1

POZ.	NUMER CZĘŚCI	OPIS	NR
11	8087-521701-01	Dźwignia odblokowująca	1
12	8SJGB40-12	Łożysko	2
13	8184-282102-00	Zacisk na kabel	1
14	A034009-013-00	Płytko dociskowa	2
15	233-1005	Rurka termokurczliwa	0.09
16	301100006	Rurka termokurczliwa	0.09
17	A035012-007-00	Kabel	1
18	8SJAB30-10	Wkręt samogwintujący	2
19	A034009-028-00	Tuleja	1
20	A034009-019-00	Tuleja	1
21	A035012-013-00	Uchwyt (zespół)	1
21.1	A034009-024-00	Trzonek rączki	1
21.2	8SACD05-20	Śruba	5
21.3	A034009-021-00	Płytko dociskająca	1
21.4	A034009-038-00	Gniazdo uchwytu	1
21.5	A034008-022-00	Trzonek rączki	1
21.6	8SACN05-30	Śruba	1
22	A035012-006-00	Silnik (zespół)	1
22.1	8SJAN04-12	Śruba	4
22.2	A035012-016-00	Pokrywa	1
22.3	8202-780401-00	Uszczelka	1
22.4	8BC-281208-SS03	Łożysko	1
22.5	A035012-018-00	Wirnik (zespół)	1
22.6	A034009-010-00	Ogranicznik gumowy	4
22.7	A035012-011-00	Stojan (zespół)	1
22.8	8BC-220807-ST03	Łożysko	1
22.9	A035012-015-00	Obudowa	1
22.10	8SACD05-10	Śruba	1
23	8SACD05-20	Śruba	2
24	8SACD05-10	Śruba	1
25	8WS-06	Podkładka	2
26	A035012-039-00	Pokrywa	1
27	8SJAN04-12	Śruba	4
28	A035012-031-00	Ostona (zespół)	1

POZ.	NUMER CZĘŚCI	OPIS	NR
28.1	8206-903101-01	Śruba	2
28.2	A035012-037-00	Ośłona	1
29	A035012-026-00	Wirnik	1
30	A035012-003-00	Płytko dociskowa	1
31	A035012-010-00	Ostrze	1
32	9454-903104-00	Ośłona na ostrze	2
33	8142-690501-00	Podstawa	1
34	A035012-036-00	Nakrętka	1
35	A035012-014-00	Trzonek (zespół)	1
35.1	A035012-008-00	Górna rurka połączeniowa	1
35.2	A035012-017-00	Łączówka	2
35.3	8SACD05-20	Śruba	2
35.4	8SACD05-10	Śruba	2
35.5	8SACD05-25	Śruba	2
35.6	A035012-023-00	Dolna rurka połączeniowa	1
35.7	8SJAD04-06	Śruba	1
36	A035012-009-00	Głowica do koszenia trawy (zespół)	1
36.1	A035012-021-00	Głowica do koszenia trawy (podstawa)	1
36.2	8212-691101-00	Nit	2
36.3	A035012-028-00	Śruba	1
36.4	A035012-024-00	Sprężyna	1
36.5	A035012-025-00	Kółko do nawijania	1
36.6	247-1004	Żyłka nylonowa	1
36.7	A035012-022-00	Głowica do koszenia trawy (pokrywa)	1
37	A035012-012-00	Ośłona (zespół)	1
37.1	8206-903101-01	Śruba	3
37.2	A035012-038-00	Ośłona	1
37.3	A034009-023-00	Ostrze	1
37.4	238-1058	Taśma maskująca	0.02
37.5	8202-000004-00	Uszczelka	1
37.6	8SNAB50-16	Wkręt samogwintujący	1

POZ.	NUMER CZĘŚCI	OPIS	NR
38	8261-901301-00	Klucz imbusowy wewnętrzny	1
39	Z021034-001-00	Ładowarka	1
40	8261-690501-00	Spust	1
41	A035012-029-00	Szelki	1
42	8001-742102-02	Trzonek rączki	1
43	8SJGB40-16	Wkręt samogwintujący	11
44	8440-901516-00	Pierścień szelek (zespół)	1
44.1	8440-901503-00	Pierścień paska (zespół)	1
44.2	8NH-05	Nakrętka blokująca	1
44.3	8SACD05-20	Śruba	1
45	A035012-030-00	Błoczek kontroli wyważenia	1
46	8326-752801-01	Pianka EVA	1

8.4 ROZWIĄZYWANIE PROBLEMÓW



NIEBEZPIECZEŃSTWO! Ryzyko urazów wskutek porażenia prądem.
Ostrzeżenie! Przed przystąpieniem do rozwiązywania problemów urządzenie należy wyłączyć.

Problemy	Prawdopodobne przyczyny	Rozwiązania	Wymagane kwalifikacje
Urządzenie nie włącza się	Akumulator nie jest prawidłowo założony	Aby zamocować akumulator, należy upewnić się, że zaskoczyły zatrzaski u góry akumulatora	-
	Akumulator nie jest naładowany	Naładować akumulator zgodnie z instrukcją dołączoną do posiadanego modelu	
	Przełącznik zasilania/prędkości ustawiony w pozycji „wyłączone”	Nacisnąć włącznik	
	Akumulator nie jest prawidłowo zamocowany	Zamocować go prawidłowo	
	Włącznik nie jest ustawiony w pozycji „włączone”	Patrz część „Włączanie urządzenia”	
Urządzenie nie osiąga swojej pełnej mocy	Zbyt niski poziom naładowania akumulatora	Naładować akumulator	-
	Zapchane otwory wentylacyjne	Wyczyścić otwory wentylacyjne	
Nadmierne drgania lub hałas	Poluzowane śruby/nakrętki	Dokręcić śruby/nakrętki	-
	Uszkodzona szpula na żyłkę tnącą / Uszkodzone ostrze tnące	Wymienić ja/je na nową/e	-
Niezadowolające efekty	Zużyte ostrze	Wymienić je na nowe	-
	W szpuli kończy się nylonowa żyłka tnąca	Uzupełnić żyłkę lub wymienić na nową (patrz rozdział dotyczący konserwacji)	-
	Grubość pędów przekracza możliwości narzędzia	Przycinać tylko takie pędy, które nie przekraczają maksymalnej dopuszczalnej grubości	-
Urządzenie nagle zatrzymuje się	Rozładowany akumulator	Wyjąć i naładować akumulator	-
	Akumulator jest zbyt gorący	Wyjąć akumulator i pozwolić mu ostygnąć	

9. ZAKOŃCZENIE UŻYTKOWANIA



Produktów elektrycznych nie należy wyrzucać razem ze zwykłymi odpadami domowymi. Zużyte produkty elektryczne wymagają osobnej zbiórki i utylizacji w przeznaczonych do tego punktach zbierania odpadów. Informacje o recyklingu można uzyskać od dystrybutora lub władz lokalnych.

10. GWARANCJA

10.1 NASZA GWARANCJA

Produkty marki STERWINS zostały zaprojektowane zgodnie z najwyższymi normami jakości przewidzianymi dla produktów konsumenckich. Niniejsza gwarancja sprzedażowa obejmuje okres 3 lat od daty zakupu produktu. Gwarancja ta obejmuje wszystkie wady materiałowe i wykonawcze: brak części i elementów oraz uszkodzenia, które wystąpią podczas normalnego użytkowania. Naprawy lub wymiana części nie powodują przedłużenia pierwotnego okresu gwarancyjnego. Użytkownik musi być w stanie okazać dowód zakupu produktu z datą zakupu. Gwarancja jest ograniczona do wartości produktu.

10.2 ELEMENTY NIE OBJĘTE GWARANCJĄ

Niniejsza gwarancja nie obejmuje problemów lub incydentów spowodowanych niewłaściwym użytkowaniem produktu.

Następujące przypadki nie są objęte gwarancją:

- Nieprawidłowe użytkowanie narzędzia; lub
- Uszkodzenia powstałe podczas transportu lub konfigurowania produktu; lub
- Naprawy i/lub wymiana części wykonane przez strony trzecie; lub
- Uszkodzenia spowodowane czynnikami zewnętrznymi lub ciałami obcymi, np. piaskiem lub kamieniami; lub
- Uszkodzenia wynikające z nieprzestrzegania instrukcji użytkowania i bezpieczeństwa; lub
- Rozmontowanie lub otwarcie narzędzia; lub
- Używanie narzędzia w warunkach dużej wilgotności (rosa, deszcz, zanurzenie w wodzie itp.); lub
- Używanie narzędzia do zastosowań profesjonalnych; lub
- Poddanie narzędzia działaniu temperatur wykraczających poza zakres podany w części „Przechowywanie”

Produkt musi być używany w zwykłych warunkach i nie może być używany do celów profesjonalnych. Dlatego też, gwarancja nie obejmuje produktów używanych przez firmy ogrodnicze, władze lokalne oraz firmy odpłatnie lub bezpłatnie wynajmujące maszyny.

W razie wystąpienia problemu lub usterki należy zawsze najpierw skonsultować się z dystrybutorem firmy Sterwins. W większości przypadków dystrybutor firmy Sterwins będzie w stanie rozwiązać problem lub naprawić usterkę. Fakturę lub paragon kasowy należy zachować: w przypadku roszczenia z tytułu gwarancji dokumenty te będą niezbędne do rozpatrzenia reklamacji.



Гарантия 3 года

Триммер аккумуляторный
33см, ручка-штанга, без
аккумуляторной батареи и
зарядного устройства



EAN : 3276000660156

RU **Руководство по технике безопасности и правовым нормам**

Жежианг Ят Электрикал Эпплайенс Ко., Лтд No.150 Вэньлун Роад,
Юйсинь Таун, Нанху Дистрикт, Цзясин, Чжэцзян, Китай

Лицо уполномоченное принимать претензии по качеству товара: ООО «Леруа Мерлен
Восток»- 141031, Московская обл. г. Мытищи, Осташковское ш. 1, РФ.

09/2019 随订单变

Срок службы (г) : 5 лет

Копию сертификата соответствия или декларации о соответствии на данный товар можно
получить на информационной стойке любого из магазинов Леруа Мерлен Восток.

дата публикации инструкции: 09/2019

Модель: 40VBC2-33.1



Введение

Благодарим за приобретение нашего изделия. При разработке и изготовлении нашей продукции мы направляем все усилия на обеспечение превосходного качества, которое отвечает потребностям пользователей. Соблюдение этих инструкций позволит обеспечить максимальный срок службы устройства.

ВАЖНО! ДЛЯ ПОЛУЧЕНИЯ МАКСИМАЛЬНОЙ УДОВЛЕТВОРЕННОСТИ ОТ ДАННОГО ИЗДЕЛИЯ ПРИ НАСТРОЙКЕ, ЭКСПЛУАТАЦИИ И ОБСЛУЖИВАНИИ МЫ РЕКОМЕНДУЕМ ВНИМАТЕЛЬНО ПРОЧИТАТЬ ДАННОЕ РУКОВОДСТВО ПЕРЕД ИСПОЛЬЗОВАНИЕМ УСТРОЙСТВА. ОБРАТИТЕ ВНИМАНИЕ НА ОСНОВНЫЕ ПРЕДУПРЕЖДЕНИЯ ОТНОСИТЕЛЬНО БЕЗОПАСНОСТИ, СОДЕРЖАЩИЕСЯ В ДАННОМ РУКОВОДСТВЕ, И СОХРАНИТЕ ЕГО ДЛЯ ПОСЛЕДУЮЩЕГО ИСПОЛЬЗОВАНИЯ.



ВАЖНО! СОХРАНИТЕ ДАННОЕ РУКОВОДСТВО ДЛЯ ПОСЛЕДУЮЩЕГО ИСПОЛЬЗОВАНИЯ. ПРОЧИТИТЕ ВНИМАТЕЛЬНО.

Содержание

- | | |
|---|---------------------------------------|
| 1. Назначение аккумуляторного кустореза 33 см | 6. Содержание зимой |
| 2. Инструкция по технике безопасности | 7. Хранение |
| 3. Технические характеристики | 8. Обслуживание |
| 4. Сборка | 9. Окончание срока службы |
| 5. Транспортировка | 10. Гарантия |
| | 11. Декларация соответствия нормам ЕС |

1. НАЗНАЧЕНИЕ АККУМУЛЯТОРНОГО КУСТОРЕЗА 33 СМ

Это устройство предназначено только для использования на открытом воздухе и ни при каких условиях не должно использоваться внутри помещений. Аккумуляторный кусторез и триммер предназначен для использования только в сухих и хорошо освещенных местах. Данное устройство предназначено только для скашивания травы и мелких сорняков, подравнивания краев и декоративной стрижки вокруг деревьев, заборов и т. д. Не используйте устройство для других целей. Соблюдайте правила относительно максимальной производительности резки. Не пытайтесь обрезать ветки, толщина которых превышает допустимую. Не используйте устройство для других целей. Данное устройство не предназначено для использования детьми, лицами с пониженными физическими, сенсорными или умственными способностями или имеющими недостаточный опыт или знания либо людьми, не знакомыми с этими инструкциями. Местные нормы могут ограничивать возраст оператора.

После распаковки убедитесь в наличии всех аксессуаров (если предусмотрены). Если устройство повреждено или имеет какие-либо неисправности, не используйте его и верните обратно продавцу.

При передаче устройства другим лицам передавайте также и данное руководство.

Помните, что наше оборудование не предназначено для использования в коммерческих, торговых или промышленных целях. Гарантия будет аннулирована, если устройство используется в коммерческих, торговых или промышленных целях или для подобных нужд. Данное устройство рассчитано на эксплуатацию в течение 6 лет (ожидаемый срок службы).

2. ИНСТРУКЦИЯ ПО ТЕХНИКЕ БЕЗОПАСНОСТИ

2.1 ОБЩИЕ ПРЕДОСТЕРЕЖЕНИЯ ОБ ОПАСНОСТИ

- Не используйте устройство вблизи стеклянных ограждений, автомобилей, грузовиков, окон, колодцев, подъездов и т. д. без соответствующей настройки направления выброса.
- Не прилагайте чрезмерных усилий и не перегружайте устройство. Устройство работает лучше и безопаснее, когда используется с той скоростью, для которой оно предназначено.
- Если устройство уже собрано, перед использованием убедитесь, что все винты надежно закреплены. Если устройство требует сборки, при вскрытии упаковки убедитесь, что все элементы, необходимые для установки устройства, имеются в наличии. Если устройство повреждено или имеет неисправности, не используйте его и верните обратно в магазин.
- Термин «электроинструмент» в предупреждениях означает электрический инструмент с питанием от сети (с кабелем) или электрический инструмент с питанием от аккумулятора (без кабеля).

2.2 СИМВОЛЫ НА УСТРОЙСТВЕ



Соответствует европейским стандартам. Этот символ означает, что данное устройство соответствует действующим европейским директивам и было проверено на соответствие этим директивам.



Единый знак обращения продукции на рынке государств-членов Таможенного союза.



Украинский знак соответствия.



Не выбрасывайте электрические изделия вместе с бытовыми отходами. Использованные электрические изделия должны собираться отдельно и утилизироваться в пунктах сбора, предусмотренных для этих целей. Для получения рекомендаций по утилизации обратитесь в местные органы власти или в магазин.



Перед использованием изделия внимательно прочитайте все инструкции и следуйте всем предупреждениям и правилам техники безопасности.



*Universal: совместимость только с изделиями Sterwins UP40, Lexman UP40 и Dexter UP40.



Гарантированный уровень звуковой мощности (проверен в соответствии с Директивой 2000/14/EC в редакции 2005/88/EC).



Не подвергайте устройство воздействию дождя или влажности.



Внимательно прочитайте руководство пользователя.



Используйте защитные очки.



Используйте соответствующую защиту для ног, ступней, рук и ладоней. При работе с инструментом всегда надевайте защитные антивибрационные перчатки и нескользящие ботинки.



Используйте средства защиты органов слуха.



Используйте защитный головной убор.



Используйте защитную одежду.



Остерегайтесь отдачи режущего элемента.



Остерегайтесь выбрасываемых объектов.



Не устанавливайте и не используйте режущие элементы любого типа на устройстве с таким символом.



Не позволяйте посторонним подходить близко.



Расстояние между устройством и посторонними лицами должно составлять не менее 15 м.

2.3 УСЛОВНЫЕ ОБОЗНАЧЕНИЯ В ДАННОМ РУКОВОДСТВЕ



Тип и источник опасности. Несоблюдение данного предупреждения может привести к серьезным травмам или смерти.



Тип и источник опасности. Этот символ указывает на то, что несоблюдение данного предупреждения может привести к повреждению устройства, нанесению ущерба окружающей среде или другому имуществу.



Примечание. Этот символ обозначает важную информацию для лучшего понимания работы устройства.



Прочитайте руководство. Этот символ указывает на то, что необходимо внимательно прочитать руководство пользователя.



См. соответствующий рисунок в конце буклета.



Извлекайте аккумулятор во время транспортировки, хранения, ремонта и очистки.



Это изделие подлежит переработке. Если оно больше не пригодно для использования, сдайте его в центр переработки отходов.



Утилизируйте это руководство по эксплуатации.



утилизируйте упаковку изделия.

FR

ES

PT

IT

EL

PL

RU

KZ

UA

RO

EN

ОБЩИЕ ПРАВИЛА ТЕХНИКИ БЕЗОПАСНОСТИ ПРИ РАБОТЕ С ЭЛЕКТРОИНСТРУМЕНТАМИ



ПРЕДУПРЕЖДЕНИЕ. Прочитайте все правила безопасности, инструкции, иллюстрации и спецификации, прилагаемые к этому устройству.

Невыполнение изложенных ниже инструкций может привести к поражению электрическим током, пожару и (или) тяжелым травмам.

Сохраните все предупреждения и инструкции для использования в будущем. Термин «электроинструмент» в предупреждениях означает электрический инструмент с питанием от сети (с кабелем) или электрический инструмент с питанием от аккумулятора (без кабеля).

2.4 БЕЗОПАСНОСТЬ РАБОЧЕГО МЕСТА

- **Обеспечьте чистоту и освещенность рабочего места.**

Загроможденные и плохо освещенные места служат причиной несчастных случаев.

- **Не используйте электроинструменты во взрывоопасных местах, например вблизи горючих жидкостей, газов или пыли.**

Электроинструменты генерируют искры, которые могут воспламенить пыль или испарения.

- **Не позволяйте детям и посторонним находиться вблизи работающего электроинструмента.** *Отвлекающие факторы могут привести к потере контроля.*

2.5 ЭЛЕКТРОТЕХНИЧЕСКАЯ БЕЗОПАСНОСТЬ

- **Вилка электроинструмента должна соответствовать розетке.**

Никогда не переделывайте вилку. Не используйте никакие переходники для вилок электроинструментов с заземлением.

Использование оригинальных вилок и соответствующих им розеток уменьшает риск поражения электрическим током.

- **Избегайте прикосновений к заземленным объектам, таким как трубы, радиаторы, плиты и холодильники.** *Риск поражения электрическим током выше, когда тело заземлено.*

- **Не подвергайте электроинструменты воздействию дождя или влаги.** *При попадании воды в электроинструмент увеличивается риск поражения электрическим током.*

• **Обращайтесь с кабелем аккуратно. Никогда не переносите, не тяните и не выключайте электроинструмент за кабель. Держите кабель подальше от источников тепла, масла, острых предметов или движущихся частей.** *Поврежденные или запутанные кабели повышают риск поражения электрическим током.*

• **Для работы с электроинструментом вне помещения используйте предназначенный для этого удлинительный кабель.** *Использование кабеля, подходящего для использования вне помещения, снижает риск поражения электрическим током.*

• **Если использование электроинструмента в сыром месте неизбежно, подключайте его через устройство защитного отключения (УЗО).** *Использование УЗО снижает риск поражения электрическим током.*

2.6 ЛИЧНАЯ БЕЗОПАСНОСТЬ

• **При использовании электроинструмента будьте бдительны, следите за своими действиями и следуйте здравому смыслу. Не пользуйтесь электроинструментом, если вы устали или находитесь под воздействием наркотиков, алкоголя или медикаментов.** *Даже кратковременная невнимательность при работе с электроинструментом может привести к тяжелым травмам.*

• **Используйте средства индивидуальной защиты. Всегда используйте защитные средства для глаз.** *Использование защитных средств, таких как респиратор, нескользкая защитная обувь, каска и средства защиты органов слуха в соответствующих условиях уменьшает риск получения травм.*

• **Не допускайте случайного запуска инструмента. Перед подключением инструмента к сети питания (или аккумулятору) и перед его переноской убедитесь, что выключатель находится в выключенном положении.** *Не держите палец на выключателе при переноске электроинструментов и не включайте вилку в розетку, если электроинструмент включен. Это может привести к несчастному случаю.*

• **Перед включением электроинструмента снимите с него регулировочные инструменты и гаечные ключи.** *Регулировочный инструмент или гаечный ключ, оставленный на вращающейся части электроинструмента, может стать причиной травмы.*

FR

ES

PT

IT

EL

PL

RU

KZ

UA

RO

EN

- **Не тянитесь. Всегда сохраняйте устойчивое положение и равновесие.** *Это позволит лучше контролировать электроинструмент в непредвиденных ситуациях.*
- **Одевайтесь надлежащим образом. Не надевайте свободную одежду и украшения. Держите волосы и одежду подальше от движущихся частей.** *Свободная одежда, украшения и длинные волосы могут попасть в движущиеся части.*
- **При наличии устройств для отвода и сбора пыли убедитесь, что они подключены и правильно работают.** *Использование пылеулавливающих устройств снижает вред, причиняемый пылью.*
- **Не допускайте небрежности, которая может возникнуть из-за частого использования инструмента и повлечь за собой самоуверенность и игнорирование правил безопасности.** *Неосторожное действие может причинить серьезную травму за доли секунды.*

2.7 ИСПОЛЬЗОВАНИЕ И ОБСЛУЖИВАНИЕ ЭЛЕКТРОИНСТРУМЕНТА

- **Не прикладывайте к электроинструменту чрезмерных усилий. Используйте подходящий для ваших задач электроинструмент.** *Правильно выбранный электроинструмент более эффективен и безопасен при номинальной нагрузке.*
- **Не используйте электроинструмент, если его выключатель неисправен.** *Электроинструменты с неисправным выключателем опасны и подлежат ремонту.*
- **Перед регулировкой, сменой аксессуаров или хранением отключите электроинструмент от сети питания и (или) извлеките аккумулятор, если это возможно.** *Такие меры предосторожности уменьшают риск случайного запуска электроинструмента.*
- **Храните неиспользуемые электроинструменты в местах, недоступных для детей, и не доверяйте электроинструмент лицам, не знакомым с ним и с этими инструкциями.** *Электроинструменты опасны в руках неподготовленных пользователей.*
- **Выполняйте техническое обслуживание электроинструментов и принадлежностей. Проверьте выравнивание и сцепление подвижных деталей, наличие поломок и прочие условия, которые могут повлиять на работу электроинструмента.** **Если электроинструмент поврежден, перед использованием**

его необходимо отремонтировать. *Недостаточный уход за электроинструментом является причиной многих несчастных случаев.*

• **Храните режущие инструменты в чистоте и заточенном состоянии.** *Правильно обслуживаемые и хорошо заточенные режущие инструменты меньше заклинивают и лучше контролируются.*

• **Используйте электроинструмент, аксессуары, насадки и т. п. в соответствии с этими инструкциями, учитывая условия и специфику выполняемой работы.** *Использование электроинструмента для выполнения непредусмотренных операций может привести к опасным ситуациям.*

• **Следите за тем, чтобы рукоятки и поверхности захвата были сухими и чистыми и на них не было масла или смазочного материала.** *Скользкие рукоятки и поверхности захвата не позволяют безопасно использовать инструмент и контролировать его в непредвиденных ситуациях.*

2.8 ЭКСПЛУАТАЦИЯ И ОБСЛУЖИВАНИЕ ИНСТРУМЕНТА С ПИТАНИЕМ ОТ АККУМУЛЯТОРА

• **Заряжайте аккумуляторы только с помощью зарядного устройства, указанного изготовителем.** *Зарядное устройство, предназначенное для одного типа аккумуляторных батарей, может стать причиной пожара при использовании с другим типом батарей.*

• **Используйте электроинструмент только со специально предназначенными для него аккумуляторами.** *Использование любого другого вида аккумуляторных батарей может стать причиной несчастных случаев или пожара.*

• **Когда аккумулятор не используется, храните его отдельно от металлических предметов — канцелярских скрепок, монет, ключей, гвоздей, винтов и др. — они могут соединить контакты.** *Короткое замыкание контактов аккумуляторной батареи может стать причиной ожогов или пожара.*

• **При неблагоприятных обстоятельствах из аккумулятора может потечь электролит. Избегайте контакта с ним. При случайном контакте промойте водой. Если жидкость попала в глаза, обратитесь к врачу. Жидкость из аккумуляторной батареи может вызвать раздражение и ожоги.**

• **Не используйте аккумулятор и инструмент, если они повреждены или подвергались модификациям. Поведение поврежденных или**

FR

ES

PT

IT

EL

PL

RU

KZ

UA

RO

EN

модифицированных аккумуляторов может быть непредсказуемым, что приведет к возгоранию, взрыву и риску получения травм.

• **Не подвергайте аккумуляторную батарею и инструмент воздействию огня и высокой температуры.** *Воздействие огня или температуры выше 130 °C может привести к взрыву.*

• **Следуйте всем инструкциям по зарядке и не заряжайте аккумулятор и инструмент при температуре, выходящей за пределы указанного диапазона.** *Если зарядка выполняется неправильно или в условиях неподходящей температуры, это может привести к повреждению аккумулятора и возгоранию.*

2.9 РЕМОНТ

А. Ремонт электроинструмента должен выполняться квалифицированным специалистом с использованием только идентичных запасных частей. *Это обеспечит безопасную работу электроинструмента.*

В. Никогда не выполняйте обслуживание поврежденного аккумулятора. *Обслуживание аккумуляторов должно выполняться только производителем или в авторизованном сервисном центре.*

2.10 ПРЕДОСТЕРЕЖЕНИЯ ОБ ОПАСНОСТИ ПРИ ИСПОЛЬЗОВАНИИ ТРИММЕРА

Не позволяйте использовать данное устройство детям, лицам с пониженными физическими, сенсорными или умственными способностями или имеющими недостаточный опыт или знания либо людям, не знакомым с этими инструкциями. Местные нормы могут ограничивать возраст оператора.

Не используйте устройство, если рядом находятся люди (особенно дети) или животные.

- При работе с устройством всегда надевайте прочную обувь и длинные брюки.
- Никогда не работайте с оборудованием, у которого повреждены щитки или отсутствуют защитные устройства.
- Используйте триммер только по назначению, не направляйте его на людей и животных.
- Извлекайте аккумулятор, если оставляете устройство без присмотра; перед очисткой засорения; перед проверкой, очисткой или обслуживанием устройства; после столкновения с посторонним предметом для проверки устройства на предмет повреждений; в случае чрезмерной вибрации

устройства (проверьте незамедлительно); во время транспортировки и хранения.

- Храните триммер в помещении. Когда триммер не используется, его необходимо хранить в сухом и закрытом месте, недоступном для детей.
- Следите за тем, чтобы все части тела находились на расстоянии от катушки триммера. Перед очисткой от застрявших материалов убедитесь, что устройство выключено. Даже кратковременная невнимательность при использовании устройства может привести к серьезным травмам.
- Во время переноски триммер необходимо держать за рукоятку. Катушка не должен вращаться. Надлежащее использование триммера снижает риск получения травм в результате контакта с катушкой.
- Держите электроинструмент только за поверхности с защитным покрытием, так как режущий элемент может касаться скрытой электропроводки. Касание режущим элементом проводки под напряжением может передать напряжение на металлические части электроинструмента и привести к поражению оператора электрическим током.
- Крепко держите триммер двумя руками. Потеря контроля может привести к получению травмы.
- Руки и ноги должны находиться на безопасном расстоянии от режущего элемента, особенно при включении инструмента.
- Во время использования устройства следите за тем, чтобы ваше положение было устойчивым и безопасным.
- Не используйте устройство, стоя на ступенях или лестнице. Не выполняйте обрезку выше уровня своих плеч.
- Перед использованием устройства всегда проверяйте крепление щитка. Не используйте частично собранный или модифицированный без разрешения инструмент.
- Регулярно проверяйте катушку на наличие повреждений. При наличии немедленно устраните их.
- Если катушка заблокирована, выключите устройство. Извлеките аккумулятор и устраните причину блокировки. Перед повторным использованием устройства проверьте катушку на наличие повреждений.

2.11 ПРАВИЛА ТЕХНИКИ БЕЗОПАСНОСТИ ПРИ ИСПОЛЬЗОВАНИИ КУСТОРЕЗА

- Используйте кусторез только по назначению, не направляйте его на людей и животных.

FR

ES

PT

IT

EL

PL

RU

KZ

UA

RO

EN

FR
ES
PT
IT
EL
PL
RU
KZ
UA
RO
EN

- Извлекайте аккумулятор во время транспортировки и хранения.
- Храните кусторез в помещении. Когда кусторез не используется, его необходимо хранить в сухом и закрытом месте, недоступном для детей.
- Следите за тем, чтобы части тела находились на расстоянии от лезвия. Перед очисткой от застрявших материалов убедитесь, что устройство выключено. Даже кратковременная невнимательность при использовании устройства может привести к серьезным травмам.
- Перед началом и после завершения использования инструмента всегда проверяйте его на наличие признаков износа и повреждений, при необходимости отремонтируйте. Особенно это касается деталей режущей головки.
- Во время переноски инструмент необходимо держать за рукоятку. Режущий элемент не должен вращаться. Надлежащее использование инструмента снижает риск получения травм в результате контакта с режущим элементом.
- Держите электроинструмент только за поверхности с защитным покрытием, так как режущий элемент может касаться скрытой электропроводки. Касание режущим элементом проводки под напряжением может передать напряжение на металлические части электроинструмента и привести к поражению оператора электрическим током.
- Крепко держите кусторез двумя руками. Потеря контроля может привести к получению травмы.
- Руки и ноги должны находиться на безопасном расстоянии от режущего элемента, особенно при включении инструмента.
- Во время использования устройства следите за тем, чтобы ваше положение было устойчивым и безопасным.
- Не используйте устройство, стоя на ступенях или лестнице. Не выполняйте обрезку выше уровня своих плеч.
- Перед использованием устройства всегда проверяйте крепление щитка. Не используйте частично собранный или модифицированный без разрешения инструмент.
- Регулярно проверяйте режущий элемент на наличие повреждений. При наличии немедленно устранили их.
- Если режущий элемент заблокирован, выключите устройство. Извлеките аккумулятор и устранили причину блокировки. Перед повторным

использованием устройства проверьте режущий элемент на наличие повреждений.

2.12 ОСТАТОЧНЫЕ РИСКИ

- Данный электроинструмент предназначен только для скашивания травы и мелких сорняков, подравнивания краев и декоративной стрижки вокруг деревьев, заборов и т. д. в домашних садах. Не используйте устройство для других целей. Помните, что наше оборудование не предназначено для использования в коммерческих, торговых или промышленных целях.
- Примите устойчивое рабочее положение. Встаньте прямо. Не наклоняйтесь. Крепко поставьте ноги на расстоянии друг от друга. Держите рукоятку вала правой рукой. Слегка согните правую руку. Держите рукоятку левой рукой. Левая рука должна быть прямой. Держите устройство на уровне пояса. Удерживайте режущую головку на расстоянии около 10 см от земли. Не тянитесь. Следите за тем, чтобы все части тела находились на расстоянии от вращающегося режущего элемента.
- Отдача (отскок) — это внезапное и неконтролируемое движение устройства в сторону оператора, которое возникает при контакте части вращающегося режущего элемента с твердым объектом, например деревом, камнем, кустом или стеной. В результате быстрое вращение режущего элемента против часовой стрелки может быть остановлено или замедлено, а режущий элемент будет отброшен вправо или назад в сторону оператора. Отдача может привести к потере контроля над инструментом и серьезным или смертельным травмам пользователя или окружающих. Для снижения риска получения травм соблюдайте особую осторожность при использовании устройства с жестким режущим элементом в затененных местах.



ПРЕДУПРЕЖДЕНИЕ. Чтобы снизить риск получения травм при эксплуатации данного устройства, всегда используйте защиту для глаз, ушей, рук, ног и тела. Следите за тем, чтобы все части тела находились на расстоянии от вращающегося режущего элемента.

- Обязательно используйте наплечный ремень. Наплечный ремень с системой быстрого снятия можно надеть на плечо или предплечье. Отрегулируйте ремень и его зажим таким образом, чтобы устройство

FR

ES

PT

IT

EL

PL

RU

KZ

UA

RO

EN

находилось на расстоянии около 10 см от земли. Подвешивайте на себя устройство с правой стороны.

- Ознакомьтесь с правилами использования этого устройства в настоящем руководстве. Запомните инструкции по технике безопасности и точно соблюдайте их. Это поможет предотвратить риск и опасные ситуации. При использовании этого устройства будьте внимательны, чтобы своевременно определить и устранить риски. Быстрое вмешательство может предотвратить серьезные травмы или нанесение материального ущерба. При возникновении любой неисправности выключайте инструмент и отсоединяйте аккумулятор.

- Даже при строгом соблюдении всех инструкций существуют некоторые факторы, которые могут привести к рискам, такие как:

- отбрасываемые части заготовки;
- вибрационные травмы: используйте специальные рукоятки и старайтесь сократить время работы и воздействия вибрации;
- травмы, вызванные шумом: надевайте средства защиты ушей и сокращайте время работы и воздействия шума;
- вдыхание пыли и мелких частиц;
- всегда надевайте защитные очки.

Если при использовании устройства проявятся какие-либо из этих факторов, немедленно остановите устройство и обратитесь к врачу.

- Травмы могут быть вызваны или усугублены длительным использованием инструмента. При использовании любого инструмента в течение длительного времени необходимо делать регулярные перерывы.

- При длительном использовании производимые устройством вибрации могут вызвать у оператора ряд синдромов, известных как вибрационная болезнь (например, побеление пальцев), а также определенные заболевания, такие как синдром запястного канала.

- Чтобы уменьшить риск подобных заболеваний, всегда надевайте защитные перчатки и держите руки в тепле во время использования устройства.

3. ТЕХНИЧЕСКИЕ ХАРАКТЕРИСТИКИ

Модель	40VBC2-33.1
Номинальное напряжение	36 В пост. тока; 40 В пост. тока Макс.
Масса устройства (вместе с аккумулятором)	Макс. 4,3 кг для обоих компонентов
Ширина резания	Кусторез 230 мм; триммер 330 мм

Тип леза	4 зубья леза
Гарантированный уровень звукового давления (дБ (А))	96 дБ (А)
Диаметр лески	Ø 2 мм
Измеренный уровень звуковой мощности (дБ (А))	Кусторез: 85.8 дБ (А), К= 2.18 дБ (А) Триммер: 94.5 дБ (А), К=1.93 дБ (А)
Уровень гука (дБ (А))	Кусторез: 65.8 дБ(А); К=3 дБ(А) Триммер: 74.5 дБ(А); К=3 дБ(А)
Рабочий ток	7-15А
Максимальная сила тока	20А
Рекомендуемая защита	Защита от повышенного тока
Уровень вибрации (К=1,5 м/с²)	Кусторез: Основная рукоятка: 2,324 м/с ² ; вспомогательная рукоятка: 3,954 м/с ² Триммер: Основная рукоятка: 2,571 м/с ² ; вспомогательная рукоятка: 3,481 м/с ²
Скорость вращения без нагрузки / максимальная частота вращения шпинделя	6300 об/мин

Указанное общее значение вибрации было определено с помощью стандартного теста и может быть использовано для сравнения разных инструментов. Указанное общее значение вибрации также может использоваться для предварительной оценки уровня воздействия. Реальное вибрационное воздействие при использовании электроинструмента может отличаться от заявленного в зависимости от того, каким образом инструмент используется. Необходимо определить меры безопасности для защиты оператора на основе оценки воздействия в реальных условиях использования (учитывая все периоды рабочего цикла — время, когда инструмент выключен и когда он работает вхолостую, а также время запуска).

Аккумулятор	
Тип аккумулятора	Литий-ионный
Модель	40VBA2-50.1 40VBA2-50.1XXX
Номинальное напряжение	36 В пост. тока.
Номинальная емкость аккумулятора	5 Ач (литий-ионный)
Количество элементов аккумулятора	20
Масса	1,3 кг

Зарядное устройство		
Модель	40VCH1-3A.1 40VCH1-3A.1XXX	40VCH2-6A.1 40VCH2-6A.1XXX
Номинальное входное напряжение	100–240 В перем. тока	220–240 В перем. тока
Номинальное выходное напряжение	42 В пост. тока	42 В пост. тока
Рабочая температура	от 4 до 24 °С	от 4 до 24 °С
Масса	0,605 кг	1,06 кг

4. СБОРКА



ПРЕДУПРЕЖДЕНИЕ! Перед использованием устройство необходимо полностью собрать! Не используйте устройство, которое собрано не полностью или содержит поврежденные части. Следуйте инструкции по сборке шаг за шагом и используйте предоставленные иллюстрации, чтобы легко собрать устройство.

4.1 РАСПАКОВКА

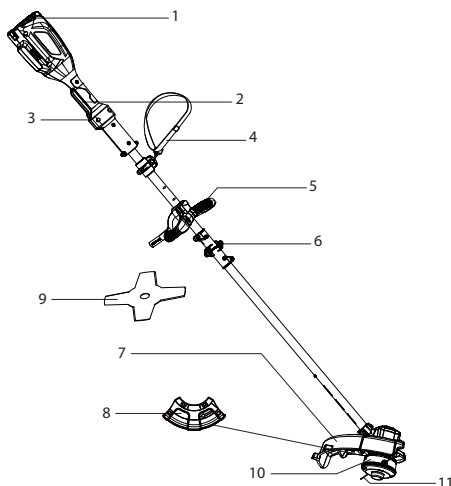

1. Аккумуляторная батарея (не входит в комплект)
2. Курковый выключатель
3. Кнопка защитной блокировки
4. Наплечный ремень
5. Рукоятка
6. Соединитель вала
7. Щиток головки триммера
8. Щиток режущей головки
9. Режущий элемент
10. Головка триммера
11. Катушка с леской

- Надевайте перчатки во время распаковки и сборки.
- Не используйте для распаковки резак, нож, пилу или любой другой подобный инструмент.
- Переносите инструмент только за рукоятку (5).

- Сохраните упаковку для дальнейшего использования (транспортировки и хранения).
- Храните руководство по эксплуатации в сухом месте для использования в будущем.

4.2 УСТАНОВКА

Установка и извлечение аккумулятора: рисунки 3.2 и 5.1

ПРЕДУПРЕЖДЕНИЕ. Перед началом работы убедитесь, что защелка в нижней части аккумулятора встала на место и сам аккумулятор надежно закреплен в аккумуляторном разъеме устройства.

Неправильная установка аккумулятора может стать причиной его выпадения, что может привести к серьезным травмам.

Установка. Выровняйте и вставьте аккумулятор в отверстия аккумуляторного разъема, чтобы он зафиксировался на месте.

Извлечение. Нажмите кнопку разблокировки аккумулятора и извлеките аккумулятор из устройства.

Сборка вала: рисунки 2.1 и 2.2

Соедините два вала и закрепите болтом с помощью шестигранного гаечного ключа. Не перетягивайте. Убедитесь, что соединитель вала надежно зафиксирован.

Сборка рукоятки: рисунки с 2.3 по 2.7



ПРИМЕЧАНИЕ. На вале предусмотрены три выемки, которые позволяют выбрать для рукоятки наиболее удобное положение.

1. Ослабьте болт на стороне без ручки.
2. Слегка закрепите нижнюю рукоятку на верхнем валу.
3. Скрепите верхнюю и нижнюю части рукоятки болтом с помощью шестигранного гаечного ключа.
4. Установите рукоятку на вал в положение, которое будет наилучшим образом подходить для удержания изделия и управления им.
5. Надежно затяните болты, чтобы закрепить рукоятку.

Установка ремня: рисунок 3.4

Наплечный ремень с системой быстрого снятия можно надеть на плечо или предплечье.

Отрегулируйте ремень и его зажим таким образом, чтобы устройство находилось на расстоянии около 10 см от земли. Подвешивайте на себя устройство с правой стороны.

4.2.1 Сборка головки триммера

Сборка щитка головки триммера: рисунок 2.8

1. Установите щиток режущей головки на шейку фланца головки.
2. Чтобы закрепить щиток, надежно затяните два болта.
3. Установите щиток головки триммера на щиток режущей головки.
4. Чтобы закрепить щиток, надежно затяните три болта.

Сборка головки триммера: рисунок 2.10

1. Вставьте шестигранный ключ в стопорное отверстие до упора.
2. Закрутите катушку на место и поворачивайте ее по часовой стрелке, пока она не перестанет вращаться с заблокированной ступицей.

4.2.2 Сборка головки кустореза

Замена головки триммера на режущий элемент: рисунки с (2.11) по (2.14)

1. Вращайте фланец головки до тех пор, пока внешнее видимое стопорное отверстие не совпадет с внутренним стопорным отверстием под фланцем головки.
2. Вставьте шестигранный ключ в отверстие до упора.
3. Поверните головку против часовой стрелки, чтобы открутить ее и снять с вала.
4. Открутите болты щитка головки триммера против часовой стрелки, чтобы снять щиток головки триммера.
5. Держите ключ крепко, чтобы крепежный диск не двигался. Установите режущий элемент и фиксирующую пластину.
6. Закрутите контргайку и затяните ее по часовой стрелке, удерживая торцевой гаечный ключ.
7. Извлеките торцевой ключ и проверьте, насколько свободно движется режущий элемент.
8. Чтобы снять режущий элемент, открутите контргайку против часовой стрелки, затем снимите фиксирующую пластину и режущий элемент.

Снимите крышку лезвия для обрезки лески.



ПРИМЕЧАНИЕ. По окончании работы рекомендуется закрыть лезвие для обрезки лески.

Снимите эту крышку перед включением устройства.

4.3 ПЕРВОЕ ИСПОЛЬЗОВАНИЕ

Проверка аккумулятора: рисунок (3.2)



ПРЕДУПРЕЖДЕНИЕ! Перед использованием данного устройства прочитайте раздел «ИНСТРУКЦИИ ПО ТЕХНИКЕ БЕЗОПАСНОСТИ» в начале данного руководства, включая весь текст под заголовком.



Аккумулятор поставляется частично заряженным. Перед первым использованием инструмента поместите аккумулятор в зарядное устройство и полностью зарядите его.

Обратите особое внимание на первое использование устройства: сконцентрируйтесь и уделите все внимание первому использованию. Испытайте устройство на свободном пространстве без препятствий и окружающих предметов.

4.4 ИСПОЛЬЗОВАНИЕ

Запуск устройства: рисунок (4.1)

Чтобы включить инструмент, нажмите и удерживайте кнопку защитной блокировки большим пальцем, а затем зажмите курковый переключатель. После срабатывания куркового переключателя можно отпустить кнопку защитной блокировки и приступить к работе.

ПРИМЕЧАНИЕ. Кнопка защитной блокировки снижает риск случайного запуска.

Чтобы отключить инструмент, отпустите курковый переключатель.

Удерживайте устройство



ПРЕДУПРЕЖДЕНИЕ. Чтобы снизить риск получения травм при эксплуатации данного устройства, всегда используйте защиту для глаз, ушей, рук, ног и тела. Следите за тем, чтобы все части тела находились на расстоянии от вращающегося режущего элемента.

Примите устойчивое рабочее положение. Встаньте прямо. Не наклоняйтесь.

Крепко поставьте ноги на расстоянии друг от друга.

Держите рукоятку вала правой рукой. Слегка согните правую руку.

Держите рукоятку левой рукой. Левая рука должна быть прямой.

Держите устройство на уровне пояса.

Удерживайте режущую головку на расстоянии около 10 см от земли.

Не тянитесь. Следите за тем, чтобы все части тела находились на расстоянии от вращающегося режущего элемента.

Установка ременной обвязки

Наплечный ремень с системой быстрого снятия можно надеть на плечо или предплечье.

Отрегулируйте ремень и его зажим таким образом, чтобы устройство находилось на расстоянии около 10 см от земли. Подвешивайте на себя устройство с правой стороны.

Использование устройства: рисунки с (4.1) по (4.6)



ВНИМАНИЕ! Всегда надевайте защитные очки. При работе в пыльных условиях всегда надевайте фильтрующую маску. Рекомендуется использовать подходящие перчатки и прочную обувь.

- Проверяйте инструмент, его аккумулятор, зарядное устройство и принадлежности перед каждым использованием. Не пользуйтесь устройством, если оно повреждено или имеет признаки износа.
- Дважды проверьте правильность фиксации насадок и принадлежностей.
- Всегда держите инструмент за рукоятку. Для обеспечения безопасности рукоятка должна быть сухой.
- Следите за тем, чтобы вентиляционные отверстия были всегда свободными и чистыми. Чистите их при необходимости мягкой щеткой. Засоренные вентиляционные отверстия могут вызвать перегрев и повреждение устройства.
- Немедленно выключите устройство, если вас отвлекли во время работы, а также когда посторонние входят в рабочую зону. Прежде чем положить устройство, дождитесь его полной остановки.
- Не переутомляйтесь во время работы. Регулярно делайте перерывы, чтобы обеспечить сосредоточенную работу и полностью контролировать устройство.
- Перед включением устройства убедитесь, что оно правильно собрано и все его движущиеся части работают плавно.

- В условиях запыленности рекомендуется слегка смочить обрабатываемую территорию или использовать мелкокапельный опрыскиватель.
- Работайте с устройством только в допустимое время — не слишком рано утром и не слишком поздно вечером, чтобы не беспокоить других людей.
- Не используйте устройство при плохих погодных условиях, особенно в грозу. Не работайте с устройством при плохом освещении. Оператор должен иметь хороший обзор рабочей зоны для выявления возможных опасностей.
- Следите за тем, чтобы не получить травму от устройства, установленного для подравнивания лески (при наличии). После протягивания новой лески всегда возвращайте устройство в исходное положение, прежде чем включить его.
- Никогда не устанавливайте металлические режущие элементы в устройство.
- Никогда не заменяйте неметаллические режущие части на металлические.
- Использование средств защиты органов слуха снижает способность слышать предупреждения (крики или сигналы тревоги). Оператор должен обращать особое внимание на то, что происходит в рабочей зоне. Не отвлекайтесь и всегда концентрируйтесь на выполняемой работе.
- Работа вблизи подобных инструментов повышает риск травмирования слуха и попадания посторонних лиц в рабочую зону.
- Сохраняйте устойчивое положение.
- Не тянитесь. В противном случае можно потерять равновесие. На склонах всегда следите за тем, чтобы находиться в устойчивом положении.
- Передвигайтесь шагом, не бегайте. Следите за тем, чтобы движущиеся части устройства не касались тела.
- Никогда не используйте устройство без установленного надлежащего оборудования.
- Не модифицируйте устройство и не используйте части и принадлежности, не рекомендованные производителем.



Если устройство упало, подверглось сильному удару или начало аномально вибрировать, немедленно остановите его и осмотрите на предмет повреждений или определите причину вибрации. В случае повреждения какой-либо детали ее необходимо отремонтировать надлежащим образом или заменить в авторизованном сервисном центре.

- Для снижения риска получения травм при контакте с вращающимися частями всегда останавливайте устройство, извлекайте из него аккумулятор и дожидайтесь полной остановки движущихся частей:

- перед очисткой или устранением засора;
- перед тем, как оставить его без присмотра;
- перед установкой и демонтажем принадлежностей;
- перед проверкой, обслуживанием или ремонтом устройства;
- в случае чрезмерной вибрации устройства (проверьте незамедлительно);
- после столкновения с посторонним предметом для проверки устройства на наличие повреждений.

Советы по стрижке

Проверьте рабочую область и удалите все предметы, которые могут быть отброшены режущим элементом. Перед началом работы проверьте защитное оборудование на устройстве. Запустите устройство. Наденьте защитную одежду, воспользуйтесь наплечным ремнем и удерживайте рукоятку управления правой рукой. Аккуратно нажмите на курок до упора. Выполняйте стрижку только на полной скорости.

Декоративная стрижка

При обрезке вокруг деревьев, столбов, ограждений и т. д. поворачивайте устройство таким образом, чтобы режущая головка находилась под углом 30° к земле.

Регулировка режущей лески

Данное устройство оснащено головкой катушки. Леску можно выпустить из режущей головки без остановки двигателя. Чтобы выпустить леску, слегка прижмите фиксатор катушки к земле во время работы устройства на большой скорости. Для достижения наилучших результатов прижимайте фиксатор катушки к голой и твердой земле. Попытка выпустить леску в высокой траве может привести к остановке двигателя. Не кладите режущую головку на землю во время работы устройства. При каждом касании земли фиксатором катушки выпускается около 25,4 мм лески.



ПРИМЕЧАНИЕ. Леска всегда должна быть полностью вытянута. Вытягивание лески становится сложнее по мере ее укорачивания.

Обращение с леской и режущим элементом

Контакт с твердыми поверхностями, такими как тротуары, может привести к быстрому износу или повреждению лески или режущего элемента.

- Регулярно проверяйте длину лески и состояние поверхности режущего элемента. При необходимости заменяйте леску и режущий элемент.
- НЕ прилагайте к инструменту чрезмерных усилий. Делайте мелкие надрезы за столько проходов, сколько необходимо для достижения желаемой глубины. Режьте медленно и равномерно.

Советы для достижения хороших результатов

Чтобы направить срезанную растительность в сторону от оператора, слегка наклоните режущую головку вправо. Во время работы по возможности поворачивайте триммер влево и вправо. В верхней части щитка имеется рельефная стрелка, указывающая предпочтительное направление триммера слева направо. Не обрезайте влажную траву или сорняки.



ПРИМЕЧАНИЕ. Далее перечислены некоторые причины обрыва лески:

- контакт лески с посторонними предметами;
- естественный износ лески;
- попытка срезать слишком толстую растительность;
- контакт лески с такими объектами, как стены или столбы ограждения.

После использования: Рисунок (5.1)

Выключите инструмент, извлеките аккумулятор и дайте устройству остыть. Проверьте устройство, очистите и уберите на хранение, как описано ниже.

Извлечение и зарядка аккумулятора: рисунок (5.1) и руководство по эксплуатации аккумулятора

1. Нажмите кнопку блокировки в верхней центральной части аккумулятора, чтобы извлечь его из устройства.
2. Поместите аккумулятор в зарядное устройство, сдвинув его в положение фиксации до щелчка.
3. Когда зеленый индикатор мигает, аккумулятор заряжается. Если индикатор перестал мигать, аккумулятор полностью заряжен.

5. ТРАНСПОРТИРОВКА

Транспортировка устройства или аккумулятора может потребовать выполнения определенных местных требований. Соблюдайте эти требования и обратитесь в местные органы власти, чтобы ознакомиться с ними. Убедитесь, что температура во время транспортировки не будет превышать пределы температурного диапазона, указанного в разделе «Хранение».

5.1 ТРАНСПОРТИРОВКА УСТРОЙСТВА

Выключите инструмент и извлеките аккумулятор. Переносите инструмент только за рукоятку. Защищайте устройство от сильных воздействий или вибраций, которые могут возникнуть при перевозке транспортными средствами. Закрепите устройство, чтобы предотвратить соскальзывание или падение. Не подвергайте устройство воздействию солнечного света. Используйте транспортировочный чехол для металлических ножей во время транспортировки.

5.2 ТРАНСПОРТИРОВКА ЛИТIEВЫХ АККУМУЛЯТОРОВ

Для получения подробной информации ознакомьтесь с руководством по эксплуатации аккумулятора.

6. СОДЕРЖАНИЕ ЗИМОЙ

Рисунок (6.1)

Извлеките аккумулятор из электроинструмента.

Перед длительным хранением убедитесь, что уровень заряда аккумулятора соответствует инструкциям, приведенным в руководстве по его эксплуатации. **Следуйте всем инструкциям, приведенным ниже в разделе «Хранение».** Рекомендуется использовать для хранения оригинальную упаковку или накрывать устройство подходящей тканью или чехлом для защиты от пыли.

7. ХРАНЕНИЕ

Храните устройство и аккумулятор только в чистом, сухом, проветриваемом месте при температуре от 4 до 24 °C. Накрывайте его для обеспечения дополнительной защиты. Рекомендуется использовать для хранения оригинальную упаковку или накрывать устройство подходящей тканью или чехлом.

для защиты от пыли. Надежно зафиксируйте устройство перед транспортировкой. Используйте транспортировочный чехол для металлических режущих элементов во время транспортировки и хранения.

7.1 ХРАНЕНИЕ УСТРОЙСТВА

Рисунок (6.1)

Извлеките аккумулятор из электроинструмента. Внимательно проверьте устройство на наличие изношенных, плохо закрепленных или поврежденных деталей. Очистите устройство перед хранением. Не подвергайте устройство воздействию солнечного света. Следите, чтобы изделие всегда было защищено от холода и влажности.

7.2 ХРАНЕНИЕ ЛИТИЕВЫХ АККУМУЛЯТОРОВ

Убедитесь, что уровень заряда аккумулятора соответствует рекомендованному в руководстве по его эксплуатации. Для получения подробной информации ознакомьтесь с руководством по эксплуатации аккумулятора.

8. ОБСЛУЖИВАНИЕ



**ОПАСНО! Риск получения травм вследствие поражения электрическим током.
Перед регулировкой, проверкой, очисткой или хранением устройства всегда извлекайте аккумулятор.**

8.1 ОЧИСТКА

Рисунки с (5.1) по (5.2)

Следите за чистой защитных устройств, вентиляционных отверстий и корпуса двигателя. Протирайте устройство с помощью ткани и (или) очищайте сжатым воздухом. Настоятельно рекомендуется очищать устройство после каждого использования.

Не используйте чистящие средства, так как это может привести к повреждению пластиковых частей и ослаблению структурной целостности кустореза.

8.2 ЗАМЕНА

Замена катушки (головки)

Можно использовать только разрешенную производителем головку триммера, указанную в технических характеристиках. Установите головку в соответствии с инструкциями в разделе «Замена головки триммера на режущий элемент». Для получения дополнительной информации обратитесь в местный сервисный центр.



ПРИМЕЧАНИЕ. Убедитесь, что концы лески вытянуты приблизительно на 330 мм.

Замена режущего элемента, рисунки с (5.5) по (5.7)

Можно использовать только разрешенный производителем режущий элемент, указанный в технических характеристиках. Установите режущий элемент в соответствии с инструкциями в разделе «Замена головки триммера на режущий элемент». Для получения дополнительной информации обратитесь в местный сервисный центр.

FR

ES

PT

IT

EL

PL

RU

KZ

UA

RO

EN



ВНИМАНИЕ! После замены режущего элемента запустите устройство вхолостую минимум на минуту, чтобы убедиться в правильной работе.

8.3 ИЗОБРАЖЕНИЕ В РАЗОБРАННОМ ВИДЕ

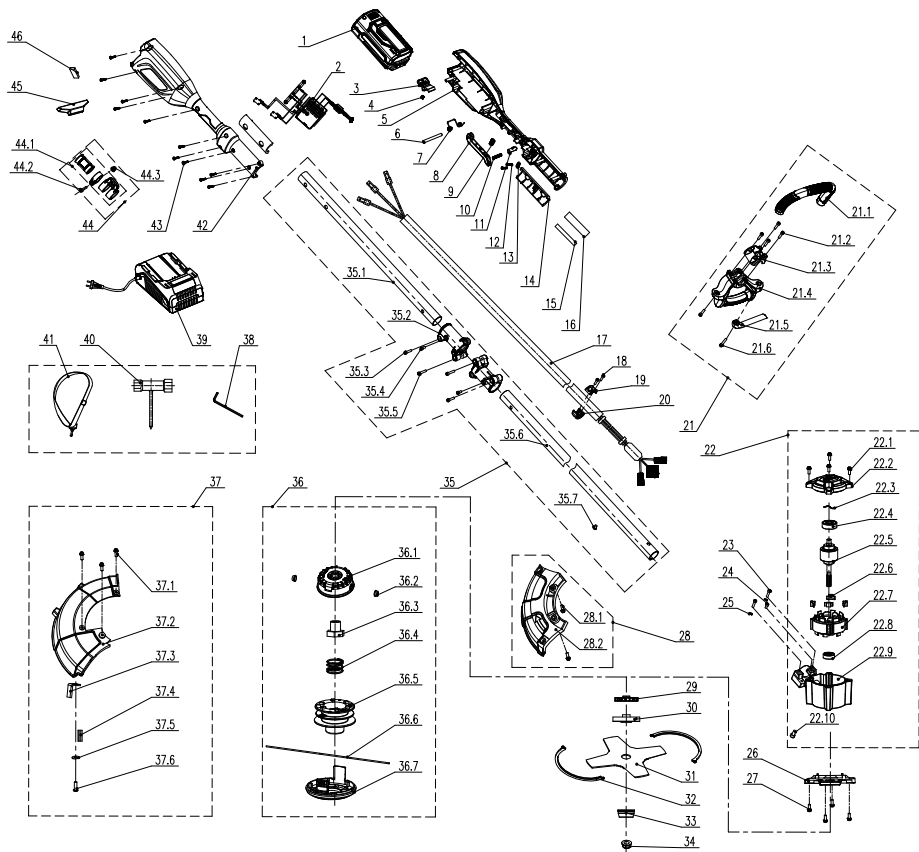

ПОЗИЦИЯ	НОМЕР ДЕТАЛИ	ОПИСАНИЕ	КОЛИЧЕСТВО
1	Z011029-001-00	Аккумулятор в сборе	1
2	A035012-005-00	Электронные компоненты	1
3	8044-780501-01	Кнопка	1
4	8342-521704-00	Пружина кнопки	1
5	8001-742101-02	Корпус рукоятки	1
6	8081-438801-00	Вал	1

ПОЗИЦИЯ	НОМЕР ДЕТАЛИ	ОПИСАНИЕ	КОЛИЧЕСТВО
7	8342-742101-00	Пружина двойного кручения	1
8	8044-742101-01	Курок	1
9	8342-740201-00	Пружина переключателя	1
10	8342-521705-00	Пружина	1
11	8087-521701-01	Кнопка защитной блокировки	1
12	8SJGB40-12	Подшипник	2
13	8184-282102-00	Зажим кабеля	1
14	A034009-013-00	Прижимная пластина	2
15	233-1005	Термоусадочная трубка	0,09
16	301100006	Термоусадочная трубка	0,09
17	A035012-007-00	Кабель	1
18	8SJAB30-10	Саморез	2
19	A034009-028-00	Муфта трубки	1
20	A034009-019-00	Муфта трубки	1
21	A035012-013-00	Рукоятка в сборе	1
21.1	A034009-024-00	Корпус рукоятки	1
21.2	8SACD05-20	Винт	5
21.3	A034009-021-00	Прижимная пластина	1
21.4	A034009-038-00	Седло рукоятки	1
21.5	A034008-022-00	Корпус рукоятки	1
21.6	8SACN05-30	Винт	1
22	A035012-006-00	Двигатель в сборе	1
22.1	8SJAN04-12	Винт	4
22.2	A035012-016-00	Крышка	1
22.3	8202-780401-00	Уплотнитель	1
22.4	8BC-281208-SS03	Подшипник	1
22.5	A035012-018-00	Ротор в сборе	1
22.6	A034009-010-00	Резиновый стопор	4
22.7	A035012-011-00	Статор в сборе	1
22.8	8BC-220807-ST03	Подшипник	1
22.9	A035012-015-00	Корпус	1

FR

ES

PT

IT

EL

PL

RU

KZ

UA

RO

EN

ПОЗИЦИЯ	НОМЕР ДЕТАЛИ	ОПИСАНИЕ	КОЛИЧЕСТВО
22.10	8SACD05-10	Винт	1
23	8SACD05-20	Винт	2
24	8SACD05-10	Винт	1
25	8WS-06	Шайба	2
26	A035012-039-00	Крышка	1
27	8SJAN04-12	Винт	4
28	A035012-031-00	Щиток в сборе	1
28.1	8206-903101-01	Винт	2
28.2	A035012-037-00	Щиток	1
29	A035012-026-00	Крыльчатка	1
30	A035012-003-00	Прижимная пластина	1
31	A035012-010-00	Режущий элемент	1
32	9454-903104-00	Кожух режущего элемента	2
33	8142-690501-00	Основание	1
34	A035012-036-00	Гайка	1
35	A035012-014-00	Трубка в сборе	1
35.1	A035012-008-00	Верхняя соединительная трубка	1
35.2	A035012-017-00	Соединитель	2
35.3	8SACD05-20	Винт	2
35.4	8SACD05-10	Винт	2
35.5	8SACD05-25	Винт	2
35.6	A035012-023-00	Нижняя соединительная трубка	1
35.7	8SJAD04-06	Винт	1
36	A035012-009-00	Режущая головка в сборе	1
36.1	A035012-021-00	Основание режущей головки	1
36.2	8212-691101-00	Заклепка	2
36.3	A035012-028-00	Винт	1
36.4	A035012-024-00	Пружина	1
36.5	A035012-025-00	Колесо барабана	1
36.6	247-1004	Нейлоновая леска	1

ПОЗИЦИЯ	НОМЕР ДЕТАЛИ	ОПИСАНИЕ	КОЛИЧЕСТВО
36.7	A035012-022-00	Крышка режущей головки	1
37	A035012-012-00	Щиток в сборе	1
37.1	8206-903101-01	Винт	3
37.2	A035012-038-00	Щиток	1
37.3	A034009-023-00	Режущий элемент	1
37.4	238-1058	Клейкая лента	0,02
37.5	8202-000004-00	Уплотнитель	1
37.6	8SNAB50-16	Саморез	1
38	8261-901301-00	Внутренний шестигранный ключ	1
39	Z021034-001-00	Зарядное устройство	1
40	8261-690501-00	Курок	1
41	A035012-029-00	Стяжки	1
42	8001-742102-02	Корпус рукоятки	1
43	8SJGB40-16	Саморез	11
44	8440-901516-00	Крепежное кольцо в сборе	1
44.1	8440-901503-00	Ремень кольцевой в сборе	1
44.2	8NH-05	Стопорная гайка	1
44.3	8SACD05-20	Винт	1
45	A035012-030-00	Блок регулировки балансировки	1
46	8326-752801-01	Комплект ЭВА	1

8.4 УСТРАНЕНИЕ НЕПОЛАДOK



ОПАСНО! Риск получения травм вследствие поражения электрическим током.

Предупреждение! Перед любыми действиями по устранению неполадок выключайте устройство.

Проблемы	Возможные причины	Решения	Требуемая квалификация
Устройство не запускается.	Аккумулятор не установлен должным образом.	Чтобы правильно установить аккумулятор, убедитесь, что фиксаторы в верхней части аккумулятора защелкнуты на месте.	-
	Аккумулятор разряжен.	Зарядите аккумулятор в соответствии с прилагаемыми инструкциями.	
	Выключатель питания/ скорости находится в выключенном положении.	Нажмите на выключатель.	
	Аккумулятор неправильно установлен.	Установите правильно.	
	Выключатель питания не установлен во включенное положение.	См. раздел «Запуск устройства».	
Устройство не достигает полной мощности.	Мощность аккумулятора слишком низкая.	Зарядите аккумулятор.	-
	Вентиляционные отверстия заблокированы.	Почистите вентиляционные отверстия.	
Сильная вибрация или шум.	Болты или гайки ослабли.	Затяните болты и гайки.	-
	Катушка или режущий элемент повреждены.	Замените на новую деталь.	-
Неудовлетворительный результат работы.	Режущий элемент изношен.	Замените на новый.	-
	В катушке закончилась нейлоновая леска.	Заправьте ее заново или установите новую катушку (раздел «Обслуживание»).	-
	Толщина веток превышает возможности устройства.	Обрезайте только подходящие ветки.	-
Устройство внезапно остановилось.	Аккумулятор разряжен.	Извлеките и зарядите аккумулятор.	-
	Аккумулятор перегрелся.	Извлеките аккумулятор и дайте ему остыть.	

9. ОКОНЧАНИЕ СРОКА СЛУЖБЫ



Не выбрасывайте электрические изделия вместе с бытовыми отходами. Использованные электрические изделия должны собираться отдельно и утилизироваться в пунктах сбора, предусмотренных для этих целей. Для получения рекомендаций по утилизации обратитесь в местные органы власти или в магазин.

10. ГАРАНТИЯ

10.1 НАША ГАРАНТИЯ

Продукция STERWINS разработана в соответствии с самыми высокими стандартами качества для изделий, предназначенных для потребительского рынка. Настоящая гарантия действует в течение 3 лет с момента покупки изделия. Данная гарантия распространяется на все дефекты материалов и производства: отсутствующие части и элементы, а также повреждения, возникшие при нормальных условиях эксплуатации. Ремонт или замена частей не продлевают изначальный срок гарантии. Необходимо предоставить доказательство покупки данного изделия с датой покупки. Гарантия ограничивается стоимостью данного изделия.

10.2 ИСКЛЮЧЕНИЯ ГАРАНТИИ

Данная гарантия не распространяется на проблемы или инциденты, связанные с неправильным использованием изделия.

Гарантия не распространяется на следующие случаи:

- инструмент использовался неправильно;
- повреждения возникли при транспортировке или монтаже изделия;
- ремонт и (или) замена частей устройства проводились третьими лицами;
- повреждения возникли вследствие внешних факторов или воздействия посторонних предметов, таких как песок или камни;
- повреждения возникли в результате несоблюдения инструкций по технике безопасности и использованию;
- инструмент разбирался или вскрывался;
- инструмент подвергался воздействию влажной среды (роса, дождь, погружение в воду);
- инструмент использовался в профессиональных целях;
- инструмент подвергался воздействию температуры, выходящей за пределы диапазона, указанного в разделе «Хранение».

Устройство необходимо эксплуатировать в нормальных условиях и не использовать в профессиональных целях. Поэтому данная гарантия не распространяется на устройства, используемые садоводческими компаниями, местными органами власти, а также компаниями, предлагающими платную аренду или бесплатный прокат оборудования.

В случае возникновения проблемы или обнаружения дефекта необходимо прежде всего обратиться к дилеру компании Sterwins. В большинстве случаев дилеры компании Sterwins смогут решить проблему или устранить дефект. Сохраните накладную или квитанцию, так как они будут запрошены для обработки любых претензий.

FR

ES

PT

IT

EL

PL

RU

KZ

UA

RO

EN



Кіріспе

Осы өнімді таңдағаныңызға рақмет. Өнімдерді жобалау және дайындау барысында біз пайдаланушылардың қажеттіліктерін қанағаттандыратын жоғары сапаны қамтамасыз ету үшін барлық күш-жігерімізді саламыз. Осы нұсқауларды орындасаңыз, өнімнің қызмет ету мерзімін оңтайландыруға болады.

МАҢЫЗДЫ! Бұл өнімді орнату, пайдалану және оған техникалық қызмет көрсету кезінде ешқандай ақаулық туындамауы үшін, өнімді пайдаланбай тұрып, осы нұсқаулықты мұқият оқып шыққаныңыз дұрыс. Осы нұсқаулықтағы қауіпсіздік туралы негізгі ескертулерге назар аударып, нұсқаулықты кейін де қарау үшін сақтап қойыңыз.



МАҢЫЗДЫ: НҰСҚАУЛЫҚТЫ КЕЙІН ДЕ ҚАРАУ ҮШІН САҚТАП ҚОЙЫҢЫЗ: МҰҚИЯТ ОҚЫП ШЫҒЫҢЫЗ

Мазмұны

- | | |
|---|---|
| 1. 33 см-лік аккумуляторлы бұта кескіш мақсатты қолданысы | 6. Қыстау |
| 2. Қауіпсіздік техникасының нұсқаулары | 7. Сақтау |
| 3. Техникалық деректер | 8. Техникалық қызмет көрсету |
| 4. Құрастыру | 9. Қызмет ету мерзімінің аяқталуы |
| 5. Тасымалдау | 10. Кепілдік |
| | 11. CE сәйкестік жөніндегі декларациясы |

1. 33 СМ-ЛІК АККУМУЛЯТОРЛЫ БҰТА КЕСКІШТІҢ МАҚСАТТЫ ҚОЛДАНЫСЫ

Осы өнім сыртта ғана пайдалануға арналған және еш жағдайда ғимарат ішінде пайдаланылмауы тиіс. Сымсыз бұта кескіш және шөп кескіш тек құрғақ және жақсы жарықтандырылған жағдайларда пайдалану үшін арналған. Осы бұта кескіш шөпті және жеңіл арамшөптерді кесуге, ағаштардың, қоршаулардың және т.б. айналасын жиектеуге және өрлеп кесуге арналған. Оны басқа мақсаттарда пайдаланбаңыз. Максималды кесу қуаты сақталуы тиіс. Белгіленген максималды қуатынан асырып, бұталарды кесуге болмайды. Оны басқа мақсаттарда пайдаланбаңыз. Бұл өнім балаларға, физикалық, сенсорлық немесе ақыл-есі кем адамдарға, тәжірибесі немесе білімі жоқ адамдарға немесе құралды пайдалану туралы осы нұсқаулармен нұсқаулықпен таныс емес адамдарға пайдалануға арналмаған, жергілікті ережелер оператордың жасына шектеу қоюы мүмкін.

Орауыштан шығарған соң, өнімнің керек-жарақтарымен бірге (бар болса) бүтін екендігіне көз жеткізіңіз. Егер өнім зақымдалған болса немесе кез келген ақаулары бар болса, оны пайдаланбаңыз және дилеріңізге қайтарыңыз.

Осы құралды басқа бір адамға берсеңіз, осы пайдалану нұсқаулығын бірге беріңіз.

Біздің жабдығымыз коммерциялық, сауда немесе өнеркәсіптік мақсаттарда пайдалануға арналмағанын ескеріңіз. Құрылғы коммерциялық, сауда, өнеркәсіптік немесе ұқсас мақсаттарда пайдаланылса, біздің кепілдігіміз өз күшін жояды. Бұл өнім 6 жыл (күтілетін қызмет ету мерзімі) көлемінде пайдалануға арналған.

2. ҚАУІПСІЗДІК ТЕХНИКАСЫНЫҢ НҰСҚАУЛАРЫ

2.1 ЖАЛПЫ ҚАУІПСІЗДІК ЕСКЕРТУЛЕРІ

- Бұта кескішті шыны корпусстардың, автокөліктердің, жүк көліктерінің, жанасушылардың, үйінділердің және т.б. жанында шығару мақсатын дұрыс реттемей пайдалануға болмайды.
- Өнімге күш қолданбаңыз немесе артық жүктеме түсірмеңіз. Шөп кескіш жұмыс істеуге арналған жылдамдықта пайдаланылса, ол жұмысты тиімдірек әрі қауіпсіз түрде орындайды.
- Егер өнім жиналған болса, қолданар алдында барлық бұрандалардың мықтап бекітілгеніне көз жеткізіңіз. Егер өнімді жинау талап етілсе, қаптаманы ашқан кезде, оны орнатуға қажетті барлық заттардың берілгеніне көз жеткізіңіз. Егер өнім зақымдалған немесе ақаулары бар болса, оны пайдаланбаңыз және ең жақын дүкенге қайтарыңыз.
- Ескертулердегі «электр құралы» термині электр желісінен жұмыс істейтін (сымды) немесе батареямен жұмыс істейтін (сымсыз) электр құралын білдіреді.

2.2 ӨНІМДЕГІ БЕЛГІЛЕР



Еуропалық стандарттарға сәйкес келеді: бұл белгі осы құрылғының қолданылатын еуропалық директиваларға сәйкес келетіндігін және осы директиваларға сәйкестігі тексерілгенін білдіреді.



Кеден Одағына мүше елдердің нарығында өнімдердің айналымы жөніндегі бірыңғай белгі.



Украиналық сәйкестік белгісі



Электрлік өнімдерді тұрмыстық өнімдермен бірге қоқысқа тастауға болмайды. Пайдаланылған электрлік өнімдерді бөлек жинап, осы мақсат үшін берілген қоқыс жинау орындарына жіберу қажет. Қайта өңдеу бойынша кеңес алу үшін жергілікті өкілетті органдарға немесе дилерге хабарласыңыз.



Өнімді қолданар алдында барлық нұсқауларды оқып, түсініп, барлық ескертулер мен қауіпсіздік нұсқауларын орындаңыз.



*Әмбебап: тек Sterwins UP40, Lexman UP40 және Dexter UP40 өнімдерімен үйлесімді.

FR

ES

PT

IT

EL

PL

RU

KZ

UA

RO

EN

FR
ES
PT
IT
EL
PL
RU
KZ
UA
RO
EN



Дыбыс қуатының кепілді деңгейі (2005/88/EC түзетуімен бірге 2000/14/EC директивасына сәйкес тексерілген).



Өнімді жаңбыр астына немесе ылғалды жерлерге қоймаңыз.



Пайдаланушы нұсқаулығын оқып шығыңыз



Қорғаныш көзілдірігін тағып жүріңіз.



Аяқ пен қолға арналған тиісті қорғаныш бұйымдарын пайдаланыңыз. Құрылғыны пайдаланған кезде әрдайым дірілге қарсы (ДҚ) және қорғаныш қолғабын әрі сырғанамайтын аяқ-киім киіңіз.



Құлаққа арналған қорғаныш құралын тағып жүріңіз.



Қорғаныс бас киімін киіңіз.



Қорғаныс киімін киіп жүріңіз.



Жүздің соққысынан сақтаныңыз.



Серпілген заттардан сақтаныңыз.



Осы белгі көрсетілген құрылғыға ара жүзінің кез келген түрін орнатпаңыз немесе пайдаланбаңыз.



Жақын маңдағы адамдар алшақ тұруы қажет.



Құрылғы мен бөгде адамдар арасындағы қашықтық 15 метрден кем болмауы керек.

2.3 ОСЫ НҰСҚАУЛЫҚТАҒЫ БЕЛГІЛЕР



Қауіп түрі және көзі: Осы қауіп туралы ескертуді сақтамау дене жарақатына немесе өлімге әкелуі мүмкін.



Қауіп түрі және көзі: Бұл белгі осы ескертуді сақтамау салдарынан құрылғыға, қоршаған ортаға немесе басқа мүлікке зақым келу мүмкіндігін көрсетеді.



Ескертпе: Бұл белгі өнімді жақсы түсіну үшін маңызды ақпаратты көрсетеді.



Нұсқаулықты оқыңыз: Бұл белгі пайдаланушы нұсқаулығын мұқият оқып шығу керектігін білдіреді.



Кітапшаның соңындағы сәйкес суретті қараңыз.



Тасымалдау, сақтау, жөндеу жұмыстары және тазалау кезінде батареяны алыңыз.



Бұл өнімді қайта өңдеуге болады. Бұдан былай пайдалану мүмкін болмаса, оны қоқысты қайта өңдеу орталығына апарыңыз.



Осы нұсқаулықты қайта өңдеңіз.



өнімнің қаптамасын кәдеге жаратыңыз.

FR

ES

PT

IT

EL

PL

RU

KZ

UA

RO

EN

ЭЛЕКТР ҚҰРАЛЫНЫҢ ҚАУІПСІЗДІГІ БОЙЫНША ЖАЛПЫ ЕСКЕРТУЛЕР



ЕСКЕРТУ: Өніммен бірге берілген барлық қауіпсіздік техникасының ескертулерін, нұсқауларды, суреттерді және техникалық сипаттамаларды оқып шығыңыз.

Төменде көрсетілген барлық нұсқауларды орындамау салдарынан электр тогының соғуы, өрт шығуы және/немесе ауыр жарақат орын алуы мүмкін.

Барлық ескертулер мен нұсқауларды болашақта қарау үшін сақтап қойыңыз. Ескертулердегі электр құралы термині электр желісінен жұмыс істейтін (сымды) немесе батареямен жұмыс істейтін (сымсыз) электр құралын білдіреді.

2.4 ЖҰМЫС ОРНЫНЫҢ ҚАУІПСІЗДІГІ

• **Жұмыс орны таза әрі жарық болуы қажет.** Жұмыс орнының лас немесе қараңғы болуы оқыс оқиғалардың пайда болуына себеп болады.

• **Электр құралдарын тұтанғыш сұйықтықтар, газдар немесе шаң сияқты заттар болатын жарылыс қаупі бар орталарда пайдаланбаңыз.** Электр құралдары шаңды немесе түтінді тұтандыруы мүмкін ұшқындар шығарады.

• **Электр құралын пайдаланған кезде, балалар мен бөгде адамдар алшақ тұруы қажет.** Басқа нәрсеге алаңдау салдарынан құралды басқара алмай қалуыңыз мүмкін.

2.5 ЭЛЕКТР ЖҮЙЕЛЕРІН ПАЙДАЛАНУДАҒЫ ҚАУІПСІЗДІК ТЕХНИКАСЫ

• **Электр құралының ашалары розеткаға сәйкес келуі қажет.** Ашаны еш уақытта өзгертпеңіз. Ешқандай адаптер штепсельдерін жерге тұйықталған электр құралдарымен бірге пайдаланбаңыз. Өзгертілмеген ашалар мен сәйкес келетін розеткалар электр тогының соғу қаупін азайтады.

• **Құбырлар, радиаторлар, газ плиталары және тоңазытқыштар сияқты жерге тұйықталған заттарға денеңізді тигізбеңіз.** Денеңіз жерге тұйықталған заттармен жанасса, электр тогының соғу қаупі артады.

• **Электр құралдарын жаңбырдан және ылғалдан сақтаңыз.** Электр құралына су кірсе, электр тогының соғу қаупі артады.

• Сымды тек орнымен пайдаланыңыз. Электр құралының сымын оны тасымалдау, тарту немесе қуат көзінен ажырату үшін пайдаланбаңыз. Сымды жоғары температурадан, майдан, өткір шеттерден немесе жылжымалы бөлшектерден алшақ ұстаңыз. *Зақымдалған немесе шатасқан сымдар электр тогының соғу қаупін арттырады.*

• Электр құралын далада пайдаланған кезде, далада пайдалануға жарамды ұзартқыш сымды пайдаланыңыз. *Далада пайдалануға арналған сымды пайдаланғанда, электр тогының соғу қаупі азаяды.*

• Ылғал жерде электр құралын пайдалануға тура келсе, қорғанысты өшіру құрылғысымен (ҚӨҚ) қорғалған жабдықты пайдаланыңыз. *ҚӨҚ құрылғысын пайдаланғанда, электр тогының соғу қаупі азаяды.*

2.6 ЖЕКЕ ҚАУІПСІЗДІК

• Электр құралын пайдаланған кезде абай болыңыз, іс-әрекетіңізге байыптылықпен қарап, зейін қойыңыз. Шаршап тұрсаңыз немесе есірткі, ішімдік не дәрі-дәрмек қабылдаған болсаңыз, электр құралын пайдаланбаңыз. *Электр құралдарын пайдаланған кезде зейін қоймау салдарынан жеке ауыр жарақат алуыңыз мүмкін.*

• Жеке қорғаныс жабдығын пайдаланыңыз. Қорғаныс көзілдірігін үнемі тағып жүріңіз. *Шаңнан қорғайтын маска, сырғанамайтын арнайы аяқ-киім, каска немесе есту мүшесін қорғайтын бұйым сияқты қорғаныс жабдығын тиісті жағдайларда пайдаланғанда, жеке жарақат алу қаупі азаяды.*

• Электр құралының абайсызда іске қосылуына жол бермеңіз. Қуат көзіне және/немесе батареяға қоспас бұрын, құралды жинамай не тасымалдамай тұрып, ауыстырып-қосқыштың өшірулі күйде болуына көз жеткізіңіз. *Электр құралдарын ауыстырып-қосқышынан ұстап тасымалдау немесе ауыстырып-қосқыш қосұлы күйде қуаттандыру салдарынан оқыс оқиғалар орын алуы мүмкін.*

• Электр құралын іске қоспас бұрын, реттегіш кілттер мен сомынды бұрайтын кілттерді алып тастаңыз. *Электр құралының айналатын бөлігінде бекітулі күйде қалған реттегіш кілт немесе сомынды бұрайтын кілт дене жарақатына әкелуі мүмкін.*

FR

ES

PT

IT

EL

PL

RU

KZ

UA

RO

EN

- Құралға қарай қатты ұмтылмаңыз. Үнемі тұрақты қалыпта тұрыңыз және тепе-теңдік сақтаңыз. Бұл кездейсоқ жағдайларда электр құралын дұрыс басқаруға мүмкіндік береді.
- Тиісті түрде киініңіз. Кең киім кимеңіз немесе әшекей тақпаңыз. Шашыңыз бен киіміңізді жылжымалы бөлшектерден алшақ ұстаңыз. Кең киім, әшекей немесе ұзын шаш жылжымалы бөлшектерге ілініп қалуы мүмкін.
- Құралдармен бірге шаң сору және шаң жинау жүйесі қамтамасыз етілсе, олардың дұрыс жалғанып, пайдаланылатынына көз жеткізіңіз. Шаңсорғыштарды пайдалану шаңға қатысты қауіптерді азайтады.
- Құралды жиі пайдалану нәтижесінде босаңсып, қауіпсіздік қағидаларын елеусіз қалдырмаңыз. Салғырттық таныту бір мезетте ауыр жарақатқа әкеп соқтыруы мүмкін.

2.7 ЭЛЕКТР ҚҰРАЛЫН ПАЙДАЛАНУ ЖӘНЕ ОҒАН КҮТІМ КӨРСЕТУ

- Электр құралына артық жүктеме түсірмеңіз. Жұмысыңыз үшін дұрыс электр құралын пайдаланыңыз. Дұрыс электр құралы өзінің арнайы жылдамдығында жұмысты едәуір тиімді әрі қауіпсіз түрде орындайды.
- Ауыстырып-қосқышы қосылмайтын және өшпейтін электр құралын пайдаланбаңыз. Ауыстырып-қосқыш арқылы басқарылмайтын кез келген электр құралы қауіпті және оны жөндеу қажет.
- Кез келген реттеулер жасамас бұрын, керек-жарақтарды ауыстырмас бұрын немесе электр құралдарын ұзақ уақытқа сақтамас бұрын, ашаны қуат көзінен ажыратыңыз және/немесе батареясы бар болса, оны шығарып алыңыз. Мұндай сақтық шаралары электр құралының кездейсоқ іске қосылу қаупін азайтады.
- Пайдаланылмайтын электр құралдарын балалардың қолы жетпейтін жерде сақтаңыз. Электр құралымен немесе осы нұсқаулармен таныс емес адамдарға құралды пайдалануға рұқсат бермеңіз. Электр құралдарын жаттықтырылмаған пайдаланушылар қолданса, қауіп төнеді.
- Электр құралдарына және керек-жарақтарға техникалық қызмет көрсетіңіз. Жылжымалы бөлшектердің қисаюын немесе кептелуін, бөлшектердің бұзылуын және электр құралының жұмысына әсер етуі мүмкін басқа барлық жағдайдың бар-жоғын

тексеріңіз. Электр құралы зақымдалса, оны пайдаланар алдында жөндеңіз. Көптеген оқыс оқиғалар электр құралдарына тиісті түрде техникалық қызмет көрсетпеу салдарынан орын алады.

- **Кескіш құралдарды өткір және таза күйде ұстаңыз.** Тиісті түрде техникалық қызмет көрсетілген шеттері өткір кескіш құралдар бүгіліп қалмайды және оларды басқару оңай болады.
- **Жұмыс жағдайларын және орындау қажет жұмысты назарға ала отырып, электр құралын, керек-жарақтарды, құрал ұштықтарын және т. б. осы нұсқауларға сәйкес пайдаланыңыз.** Электр құралын тағайындалған мақсатынан басқа мақсаттарда пайдалану әсерінен қауіпті жағдай орын алуы мүмкін.
- **Тұтқалардың және қолмен ұстайтын беттердің құрғақ, таза болуын қадағалап, май мен шырыштан тазалап тұрыңыз.** Тұтқалар және қолмен ұстайтын беттер тайғақ болса, күтпеген жағдай орын алғанда, құралды пайдалану және оған ие болу мүмкін болмайды.

2.8 БАТАРЕЯ ҚҰРАЛЫН ПАЙДАЛАНУ ЖӘНЕ ОҒАН КҮТІМ КӨРСЕТУ

- **Тек өндіруші ұсынған зарядтағыш құрал арқылы зарядтаңыз.** Батарея блогының белгілі бір түріне арналған зарядтағыш құралды басқа түрдегі батарея блогымен пайдалану өрт қаупін тудыруы мүмкін.
- **Электр құралдарын тек арнайы жасалған батарея блоктарымен пайдаланыңыз.** Кез келген басқа батарея блоктарын пайдалану жарақат немесе өрт қаупін тудыру мүмкін.
- **Батарея блогын пайдаланбаған кезде, оны бір клеммадан басқасына қосылуына себеп болуы мүмкін қағаз қысқыштар, тиындар, кілттер, шегелер, бұрандалар сияқты басқа да ұсақ металл заттардан алшақ ұстаңыз.** Батарея клеммаларының бірге тұйықталуы күйіп қалуға немесе өрт шығуына себеп болуы мүмкін.
- **Қолайсыз жағдайларда батареядан сұйықтық ағып кетуі мүмкін, оны денеңізге тигізбеңіз.** Егер абайсызда тиіп кетсе, сумен шайыңыз. Егер сұйықтық көзге тиіп кетсе, қосымша медициналық көмек алыңыз. Батареядан шыққан сұйықтық тітіркенуге немесе күйіп қалуға себеп болуы мүмкін.
- **Зақымдалған немесе өзгертілген батарея блогын немесе құралды пайдаланбаңыз.** Зақымдалған немесе өзгертілген

батареялар өрт, жарылыс немесе жарақат алу қаупі бар күтпеген әрекетке әкелуі мүмкін.

• Батарея блогын немесе құралды отқа немесе шамадан тыс температура әсеріне ұшыратпаңыз. Отқа немесе 130°C шамасынан жоғары температура әсеріне ұшырату жарылыс туғызуы мүмкін.

• Барлық зарядтау нұсқауларын орындаңыз және батарея блогын немесе құралды нұсқауларда көрсетілген температура ауқымынан тыс зарядтамаңыз. Батареяны дұрыс емес немесе көрсетілген температура ауқымынан тыс зарядтау оны зақымдап, өрттің пайда болу қаупін арттыруы мүмкін.

2.9 ҚЫЗМЕТ КӨРСЕТУ

A. Электр құралына қызмет көрсету жұмысын білікті маман тек түпнұсқа бөлшектерді пайдаланып жасауы тиіс. Бұл электр құралы қауіпсіздігінің сақталуын қамтамасыз етеді.

B. Ешқашан зақымдалған батарея блоктарына қызмет көрсетпеңіз.

Батарея блоктарына қызмет көрсетуді тек өндіруші немесе өкілетті қызмет көрсету жеткізушісі орындауы тиіс.

2.10 ШӨП КЕСКІШ ҚАУІПСІЗДІГІ БОЙЫНША ЕСКЕРТУЛЕР

Балаларға, физикалық, сенсорлық немесе ақыл-есі кем адамдарға, тәжірибесі немесе білімі жоқ адамдарға немесе осы нұсқаулықпен таныс емес адамдарға өнімді пайдалануға ешқашан рұқсат бермеңіз. Адамдар, әсіресе балалар немесе жануарлар жақын маңда болған кезде құрылғыны қолданбаңыз

• Құрылғыны қолдану барысында әрдайым берік аяқ киім мен ұзын шалбар киіп жүріңіз

• Қорғағыштары немесе қалқандары ақаулы немесе сақтандырғыш құрылғылары жоқ құрылғыны ешқашан пайдаланбаңыз.

• Бұл шөп кескішті тек жасалған мақсаттарында пайдаланыңыз, оны ешқандай адамдарға немесе жануарларға бағыттамаңыз.

• Пайдаланушы құрылғыны қалдырған кезде; бітелген жерді тазалау кезінде; құрылғыны тексермес, тазаламас немесе пайдаланбас бұрын; қатты затқа соғылғаннан кейін зақымдалудың бар-жоғын тексермес бұрын; құрылғы қалыпсыз түрде дірілдей бастаса, бірден тексеру үшін; тасымалдау және сақтау кезінде батарея блогын алыңыз.

• Пайдаланбаған кезде шөп кескіштерді құрғақ, биік немесе жабық жерде, балалардың қолы жетпейтін жерде сақтаңыз.

- Барлық дене мүшелерін кескіш шарғыдан алшақ ұстаңыз. Кептеліп қалған материалды тазалау кезінде, ажыратып-қосқыштың өшірілгенін тексеріңіз. Шөп кескішті пайдаланған кезде зейін қоймау салдарынан жеке ауыр жарақат алуыңыз мүмкін.
- Шөп кескішті кескіш шарғыны тоқтатып, тұтқасынан ұстап тасымалдаңыз. Шөп кескішті дұрыс пайдалану кескіш шарғыдан туындауы мүмкін жеке жарақат алу қаупін азайтады.
- Электр құралын тек оқшауланған қармау беттерінен ұстаңыз, себебі кескіш жүз жасырын сымға тиіп кетуі мүмкін. Кескіш жүздер кернеулі сымға жалғанса, электр құралының ашық металл бөліктерінде кернеу пайда болуы мүмкін, нәтижесінде операторды ток соғуы мүмкін.
- Шөп кескішті екі қолыңызбен мықтап ұстаңыз. Құралды басқара алмай дене жарақатына әкелуі мүмкін.
- Кескіш құрылғыдан қолыңыз бен аяғыңызды әрдайым, әсіресе өнімді іске қосу кезінде алшақ ұстаңыз.
- Өнімді пайдаланған кезде жұмыс істеу күйінің қауіпсіз және берік екеніне көз жеткізіңіз.
- Өнімді ешқашан сатыда немесе баспалдақта тұрып пайдаланбаңыз. Иық биіктігінен жоғары пайдаланбаңыз.
- Өнімді пайдаланбас бұрын, қорғаныш сақтандырғышы берілгенін тексеріңіз. Толық емес немесе рұқсат етілмеген өзгерістер орнатылған өнімді ешқашан пайдаланбаңыз.

• Кескіш шарғыда зақымдардың бар-жоғын үнемі тексеріп тұрыңыз және зақымдалған болса, бірден жөндеңіз.

• Кескіш шарғы бітеліп қалған кезде өнімді өшіріңіз. Батарея блогын алып, бітелген жерлерді тазалаңыз. Өнімді қайта пайдаланбас бұрын, шарғыда зақымдардың бар-жоғын тексеріңіз.

2.11 БҰТА КЕСКІШ ҚАУІПСІЗДІГІ БОЙЫНША ЕСКЕРТУЛЕР

- Бұл бұта кескішті тек жасалған мақсаттарында пайдаланыңыз, оны ешқандай адамдарға немесе жануарларға бағыттамаңыз.
- Тасымалдау және сақтау кезінде батареяны алып тастаңыз.
- Бұта кескіштерді ғимарат ішінде сақтаңыз – пайдаланбаған кезде бұта кескішті ғимарат ішінде құрғақ, жабық, балалардың қолы жетпейтін жерде сақтау қажет.

FR

ES

PT

IT

EL

PL

RU

KZ

UA

RO

EN

FR
ES
PT
IT
EL
PL
RU
KZ
UA
RO
EN

• Барлық дене мүшелерін кескіш жүзінен алшақ ұстаңыз. Кептеліп қалған материалды тазалау кезінде, ажыратып-қосқыштың өшірілгенін тексеріңіз. Бұта кескішті пайдаланған кезде зейін қоймау салдарынан жеке ауыр жарақат алуыңыз мүмкін.

• Құралды пайдалану алдында және кез келген соққыдан кейін, тозу немесе зақымдалу белгілерінің бар-жоғын әрқашан тексеріңіз, әсіресе кесу бастиегінің бөлшектерін қажетінше жөндеңіз.

• Бұта кескішті кескіш жүзі тоқтатылған тұтқасынан ұстаңыз. Бұта кескішті дұрыс пайдалану кескіш жүзден туындауы мүмкін дене жарақатын алу қаупін азайтады.

• Электр құралын тек оқшауланған қармау беттерінен ұстаңыз, себебі кескіш жүз жасырын сымға тиіп кетуі мүмкін. Кескіш жүздер кернеулі сымға жалғанса, электр құралының ашық металл бөліктерінде кернеу пайда болуы мүмкін, нәтижесінде операторды ток соғуы мүмкін.

• Бұта кескішті екі қолыңызбен мықтап ұстаңыз. Құралды басқара алмау дене жарақатына әкелуі мүмкін.

• Кескіш құрылғыдан қолыңыз бен аяғыңызды әрдайым, әсіресе өнімді іске қосу кезінде алшақ ұстаңыз.

• Өнімді пайдаланған кезде жұмыс істеу күйінің қауіпсіз және берік екеніне көз жеткізіңіз.

• Өнімді ешқашан сатыда немесе баспалдақта тұрып пайдаланбаңыз. Иық биіктігінен жоғары пайдаланбаңыз.

• Өнімді пайдаланбас бұрын, қорғаныш сақтандырғышы берілгенін тексеріңіз. Толық емес немесе рұқсат етілмеген өзгерістер орнатылған өнімді ешқашан пайдаланбаңыз.

• Кескіш жүзде зақымдардың бар-жоғын үнемі тексеріп тұрыңыз және зақымдалған болса, бірден жөндеңіз.

• Кескіш жүз бітеліп қалған кезде өнімді өшіріңіз. Батарея блогын алып, бітелген жерлерді тазалаңыз. Өнімді қайта пайдаланбас бұрын, жүзде зақымдардың бар-жоғын тексеріңіз.

2.12 ҚАЛДЫҚ ҚАУІПТЕР

• Электр құралы шөпті және жеңіл арамшөптерді кесуге, үй бақтарындағы ағаштардың, қоршаулардың және т.б. айналасын жиектеуге және әрлеп кесуге арналған. Оны басқа мақсаттарда

пайдаланбаңыз. Біздің жабдығымыз коммерциялық, сауда немесе өнеркәсіптік мақсаттармен пайдалануға арналмағанын ескеріңіз.

- Жұмыс күйінде тұрыңыз. Тік тұрыңыз. Еңкеймеңіз. Аяғыңызды бір бірінен алшақ ұстап, мықтап қойыңыз. Білікті оң қолыңызбен ұстаңыз. Оң қолыңызды сәл бүгіңіз. Тұтқасын сол қолыңызбен ұстаңыз. Сол қолыңызды тік ұстаңыз. Құрылғыны бел деңгейінде ұстаңыз. Кесу бастиегін жерден бірнеше дюйм жоғары орналастырыңыз. Құралға қарай ұмтылмаңыз; Барлық дене мүшелеріңізді айналмалы кескіш құралдан алшақ ұстаңыз.

- Кері соққы (жүздің соққысы) – айналмалы жүздің 12 және 3 сағат тілі аймағы ағаш, тас, бұта немесе қабырға сияқты қатты затпен соқтығысқанда пайда болатын оператордың оң не артқы жағына бағытталатын кенет әрі бақыланбайтын қозғалысы. Жүздің жылдам сағат тіліне қарсы айналуы тоқтауы немесе баяулауы мүмкін, ал кескіш құрал оңға немесе артқа серпілуі мүмкін. Бұл кері соққы (жүздің соққысы) электр құралын бақылауды жоғалтуға алып келуі мүмкін және пайдаланушыға немесе бөгде адамдарға ауыр немесе өлімге әкелетін жарақат әкелуі мүмкін. Жарақат алу қаупін азайту үшін кез келген қатты жүздің көлеңкеленген аймағымен кесу кезінде өте сақ болыңыз.



ЕСКЕРТУ: бұл өніммен жұмыс істеген кезде жарақат алу қаупін азайту үшін әрқашан көз, құлақ, қол, аяқ және дене қорғаныш құралын киіңіз. Барлық дене мүшелеріңізді айналмалы кескіш құралдан алшақ ұстаңыз.

- Белдікті пайдалану қажет. Жылдам босату функциясы бар белдікті қолдың артына іліп қоюға болады. Белдікті барлық уақытта пайдаланыңыз, белдік және құрылғыдағы белдік қысқышын құрылғы тұтқалары жерден бірнеше дюйм жоғары орналасатындай етіп реттеңіз. Құрылғыны денеңіздің оң жағына іліңіз.

- Осы пайдалану нұсқаулығының көмегімен осы өнімді пайдалану жолымен танысып шығыңыз. Қауіпсіздік бойынша нұсқауларды есіңізде сақтап, оларды толықтай орындаңыз. Бұл қауіп төнудің алдын алуға көмектеседі. Қауіптерді ерте байқау және алдын алу үшін осы өнімді пайдаланған кезде әрдайым сақ болыңыз. Жылдам араласу ауыр

жарақат алу мен мүліктің зақымдалуына жол бермейді. Ақаулар орын алса, құралды өшіріп, батареясынан ажыратыңыз.

• Тіпті барлық нұсқаулар қатаң түрде орындалса да, қауіп тудыруы мүмкін әлі де кейбір факторлар бар:

- Өңделетін бұйым бөлшектерінің ұшуы.

- Дірілге байланысты туындаған жарақаттар: арнайы тұтқаларды пайдаланыңыз және жұмыс уақыты мен дыбыс деңгейін азайтып көріңіз.

- Шуға байланысты туындайтын жарақаттар: құлаққа арналған қорғаныш құралын тағыңыз және жұмыс уақыты мен шу деңгейін азайтыңыз.

- Шаңмен және бөлшектермен дем алу.

- Қорғаныс көзілдірігін үнемі тағып жүріңіз.

Аспапты қолдану кезінде осы факторлардың кез келгені туындаса, аспапты тоқтатып, дәрігерге дереу хабарласыңыз.

• Жарақат құралды ұзақ пайдаланудан пайда болуы немесе нашарлауы мүмкін. Құралды ұзақ уақыт бойы пайдаланған кезде, тұрақты түрде үзіліс жасап тұрыңыз.

• Өнімді ұзақ пайдалану пайдаланушыны діріл әсеріне ұшыратып, қолдың дірілдеу синдромы (HAVS), мысалы саусақтардың ағаруы және сонымен қоса білек арнасының синдромы сияқты белгілі бір ауруларға әкелуі мүмкін.

• Өнімді пайдалану кезінде қауіпті азайту үшін үнемі қорғаныш қолғап киіп жүріңіз және қолыңызды жылы ұстаңыз.

3. ТЕХНИКАЛЫҚ ДЕРЕКТЕР

Үлгісі	40VBC2-33.1
Номиналды кернеу (В ТТ)	36 В ТТ; 40 В ТТ Максималды
Құрылғы салмағы (батарея блогын қоса алғанда)	Макс. Екі функциясы үшін 4,3 кг
Кесу қуаты	230 мм-лік бұта кескіш; 330 мм-лік шөп кескіш
Пышақтың түрі	4 тіс пышағы
Кепілдік берілетін дыбыс қуатының деңгейі (дБ(А))	96 дБ(А)
Желі диаметрі	Ø 2 мм

Есептелген дыбыстық қуат деңгейі (дБ(А))	Бұта кескіш: 85.8 дБ(А); K=2.18 дБ(А) Шөп кескіш: 94.5 дБ(А); K=1.93 дБ(А)
Дыбыстық қысым деңгейі (дБ(А))	Бұта кескіш: 65.8 дБ(А); K=3 дБ(А) Шөп кескіш: 74.5 дБ(А); K=3 дБ(А)
Жұмыс тогы	7-15 А
Максималды ток	20 А
Ұсынылатын қорғаныс	Артық токтан қорғау
Діріл деңгейі (K=1,5 м/с²)	Бұта кескіш: Негізгі тұтқа: 2,324 м/с ² ; қосалқы тұтқа: 3,954 м/с ² Шөп кескіш: Негізгі тұтқа: 2,571 м/с ² ; қосалқы тұтқа: 3,481 м/с ²
Жүктемесіз жылдамдық / Айналдырғының максималды айналу жиілігі	6300 айн/мин

Дірілдің мәлімделген жалпы мәні стандартты сынақ әдісі бойынша өлшенді және оны құралдарды бір-бірімен салыстыру үшін пайдалануға болады. Дірілдің мәлімделген жалпы мәнін діріл әсерінде болу шамасын алдын ала бағалау үшін де пайдалануға болады. Электр құралының нақты қолданысы кезіндегі діріл шығысы құралды пайдалану әдістеріне байланысты мәлімделген жалпы мәннен өзгеше болуы мүмкін және операторды қорғау мақсатында нақты қолдану жағдайындағы діріл әсерінде болуды бағалау негізінде (құралдың өшірулі уақыты мен іске қосылу уақытына қосымша бос жүріс кезеңі сияқты барлық жұмыс істеу циклдерін ескере отырып) жеке қауіпсіздік шараларын анықтау қажет болуы мүмкін.

Батарея блогы	
Батарея түрі	Литий-ионды
Үлгісі	40VBA2-50.1 40VBA2-50.1XXX
Номиналды кернеу [В ТТ]	36 В ТТ
Батареяның номиналды қуаты	5 А сағ литий-ионды
Батарея ұяшықтарының саны	20
Салмағы [кг]	1,29 кг

Зарядтағыш блок		
Үлгісі	40VCH1-3A.1 40VCH1-3A.1XXX	40VCH2-6A.1 40VCH2-6A.1XXX
Номиналды кіріс	100-240 В~	220-240 В~
Номиналды шығыс	42 В ТТ	42 В ТТ
Жұмыс істеу температурасы [°C]	4°C~24°C	4°C~24°C
Салмағы [кг]	0,605 кг	1,06 кг

4. ҚҰРАСТЫРУ



ЕСКЕРТУ! Пайдалану алдында өнім толығымен жиналуы керек! Жартылай жиналған немесе зақымдалған бөлшектермен жиналған өнімді пайдаланбаңыз! Қадамдық құрастыру нұсқауларын орындаңыз және өнімді оңай құрастыру үшін визуалды нұсқаулық ретінде берілген суреттерді қолданыңыз!

4.1 ҚАПТАМАДАН ШЫҒАРУ

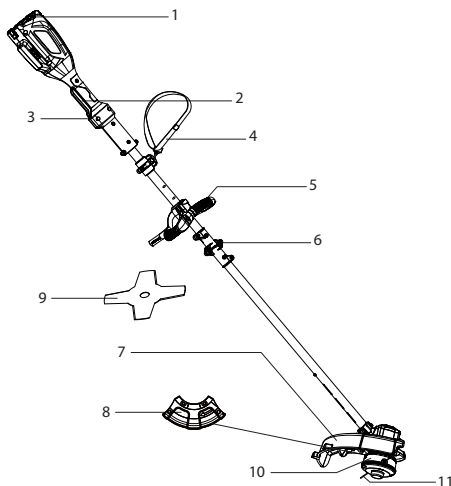

1. Батарея блогы (жиынтыққа қосылмаған)
2. ҚОСУ/ӨШІРУ триггер қосқышы
3. Қауіпсіз құлыптан босату түймесі
4. Белдік
5. Тұтқа
6. Байланыстырушы білік
7. Шөп кескіш бастиегінің қалқаны
8. Кесу бастиегінің қалқаны
9. Ара жүзі
10. Шөп кескіштің бастиегі
11. Кескіш шарғы

- Қаптамадан шығару және жинау кезінде қолғап киіңіз.
- Қаптамадан шығару үшін кескіш, пышақ, ара немесе басқа ұқсас құралды пайдаланбаңыз.
- Құралды тек тұтқаларынан (5) ұстап тасымалдаңыз.
- Қорапты кейін пайдалану (тасымалдау және сақтау) үшін сақтаңыз.
- Кейінірек қарау үшін пайдалану нұсқаулығын құрғақ жерде сақтаңыз.

4.2 ОРНАТУ

Батарея блогын орнату/алып тастау: (3.2) және (5.1) -сурет

ЕСКЕРТУ: жұмыстың алдында батарея блогының төменгі жағындағы ілмектің орнына түсетінін және батарея блогының өнімнің батареяның қосу портында толық еніп, мықты тұрғанына көз жеткізіңіз.

Батарея блогын қауіпсіз орнату сәтсіз болса, ол құлап кетіп, ауыр дене жарақатына әкелуі мүмкін.

Орнату үшін: Бекіту үшін батарея блогын туралап, оны батареяны қосу портының саңылауларына орнында құлыпталмайынша сырғытыңыз.

Алып тастау үшін: Босату үшін батареяны құлыптан босату түймесін басып, батареяны өнімнен шығарып алып тастаңыз.

Білікті жинау: (2.1) және (2.2) -сурет

Екі білікті жалғастырып, алты қырлы кілтпен орнатыңыз. Қатты қатайтпаңыз. Байланыстырушы біліктің мықтап бекітілгендігіне көз жеткізіңіз.

Тұтқаны жинау: (2.3) - (2.7) -сурет



ЕСКЕРТПЕ: білікте үш орнату ойығы бар, құрылғыны ұстау кезінде ең ыңғайлы орынды таңдаңыз.

1. Бүйіріндегі алты қырлы ойығы бар болтты тұтқа ілмегіңізді босатыңыз.
2. Жоғарғы біліктегі төменгі тұтқаны бастау етіп қысыңыз.
3. Болттары бар тұтқалардың жоғарғы және төменгі бөліктерін алты қырлы кілтпен бекітіңіз.
4. Тұтқаны ұстауға және өнімді бағыттауға ыңғайлы болатын біліктің бойымен реттеңіз.
5. Болттарды мықтап қатайту арқылы тұтқаны бекітіңіз.

Белдікті орнату : (3.4) -сурет

Жылдам босату функциясы бар белдікті қолдың артына іліп қоюға болады.

Белдікті барлық уақытта пайдаланыңыз, белдік және құрылғыдағы белдік қысқышын құрылғы тұтқалары жерден бірнеше дюйм жоғары орналасатындай етіп реттеңіз. Құрылғыны денеңіздің оң жағына іліңіз.

4.2.1 шөп кескіштің бастиегін жинау

Кескіш бастиегінің қалқанын жинау: (2.8) -сурет

1. Кесу бастиегінің қалқанын бастиек сақинасының мойнына орнатыңыз.
2. Қалқанды айқас кілтпен бекіту үшін екі болтты мықтап қатайтыңыз.
3. Кескіш бастиегінің қалқанын кесу қалқанына орнатыңыз.
4. Қалқанды айқас кілтпен бекіту үшін үш болтты мықтап қатайтыңыз.

Кескіш бастиегін жинау: (2.10) -сурет

1. Алты қырлы кілтті бастиек сақинасы тоқтағанша құлыптау саңылауына салыңыз.
2. Шарғыны орнына бекітіп, құлыпталған төлкемен айналмай қалғанша сағат тілінің бағытымен бұраңыз.

4.2.2 бұта кескіштің бастиегін жинау

Кескіштің бастиегін кескіш жүзге ауыстыру: (2.11) - (2.14) -сурет

1. Бастиектің сақинасын сыртқы көрінетін құлыптау саңылауы бастиек сақинасының астындағы ішкі құлыптау саңылауымен тураланғанша айналдырыңыз.
2. Алты қырлы кілтті тоқтағанша құлыптау саңылауына салыңыз.
3. Бастиекті жақтаудан бұрап, алып тастау үшін оны сағат тіліне қарсы бағытта бұраңыз.
4. Кескіш бастиегінің қалқанын алып тастау үшін кескіш бастиегінің қалқанын сағат тіліне қарсы бағытта бұраңыз.
5. Кілтті орнату дискісі орнынан қозғалмайтындай етіп мықтап ұстаңыз. Жүзді орнатып, пластинаны бекітіңіз.
6. Қарсысомынды төмен қарай бұрап, сомын кілтті ұстау арқылы сағат тілінің бағытымен қатайтыңыз.
7. Сомын кілтті алып тастап, жүздің еркін қозғалып тұрғанын тексеріңіз.
8. Жүзді алып тастау үшін, қарсы сомынды сағат тіліне қарсы бағытта бұрап, бікітілген пластинаны, жүзді алып тастаңыз.

Желінің кескіш жүзінің қақпағын алып тастаңыз.



ЕСКЕРТПЕ: жұмысты аяқтаған кезде желі жүзін жабыңыз.

Құрылғыны қоспастан бұрын осы қақпақты алып тастаңыз.

4.3 БІРІНШІ ҚОЛДАНЫС

Батареяны тексеріңіз: (3.2)-сурет



ЕСКЕРТУ ! Осы өнімді қолданбас бұрын, осы нұсқаулықтың басында «ҚАУІПСІЗДІК НҰСҚАУЛАРЫ» бөлімін, сондай-ақ тақырып астындағы барлық мәтінді оқып шығыңыз.



Сатып алу кезінде батарея толық зарядталған күйде болмайды.
Өнімді алғаш рет пайдаланбас бұрын батареяны зарядтағыш құралға салып, толығымен зарядтаңыз.

Құрылғыны алғаш рет пайдалануға ерекше назар аударыңыз: бар назарыңызды осы бірінші қолданысқа аударыңыз. Кедергі және қоршаған ортаның бөлшектері жоқ бос кеңістікте бірінші сынақ жасаңыз

4.4 ПАЙДАЛАНУ

Өнімді іске қосу: (4.1)-сурет

Құралды ҚОСУ үшін ҚОСУ/ӨШІРУ ауыстырып-қосқыш тетігін басып тұрып, қауіпсіз құлыптау түймесін бас бармағыңызбен басып ұстап тұрыңыз. Ауыстырып-қосқыш тетігі қосылғаннан кейін, қауіпсіз құлыптау түймесін босатып, жұмысты жалғастыруға болады.

ЕСКЕРТПЕ: Қауіпсіз құлыптау түймесі кездейсоқ іске қосылу қаупін азайтады.

Құралды ӨШІРУ үшін ҚОСУ/ӨШІРУ ауыстырып-қосқыш тетігін босатыңыз.

Құрылғыны ұстап тұру



ЕСКЕРТУ: бұл өніммен жұмыс істеген кезде жарақат алу қаупін азайту үшін әрқашан көз, құлақ, қол, аяқ және дене қорғаныш құралын киіңіз. Барлық дене мүшелеріңізді айналмалы кескіш құралдан алшақ ұстаңыз.

Жұмыс күйінде тұрыңыз. Тік тұрыңыз. Еңкеймеңіз.

Аяғыңызды бір бірінен алшақ ұстап, мықтап қойыңыз.

Білікті оң қолыңызбен ұстаңыз. Оң қолыңызды сәл бүгіңіз.

Тұтқасын сол қолыңызбен ұстаңыз. Сол қолыңызды тік ұстаңыз.

Құрылғыны бел деңгейінде ұстаңыз.

Кесу бастиегін жерден бірнеше дюйм жоғары орналастырыңыз.

Құралға қарай ұмтылмаңыз; Барлық дене мүшелеріңізді айналмалы кескіш құралдан алшақ ұстаңыз

Белдікті орнату

Жылдам босату функциясы бар белдікті қолдың артына іліп қоюға болады.

Белдікті барлық уақытта пайдаланыңыз, белдік және құрылғыдағы белдік қысқышын құрылғы тұтқалары жерден бірнеше дюйм жоғары орналасатындай етіп реттеңіз. Құрылғыны денеңіздің оң жағына іліңіз.

Өнімді пайдалану: (4.1)-(4.6) -суреттер



АБАЙЛАҢЫЗ! Қорғаныш көзілдірігін үнемі тағып жүріңіз. Шаң көп шығатын жұмыс кезінде сүзгілеуші бет маскасын киіңіз. Сондай-ақ жарамды қолғап пен берік аяқ киім кию ұсынылады.

- Өрбір пайдаланар алдында өнімде, батарея блогында, сондай-ақ керек-жарақтарда зақымдардың бар-жоғын тексеріңіз. Өнім зақымдалған немесе тозған болса, оны пайдаланбаңыз.
- Керек-жарақтар мен жабдықтардың дұрыс бекітілгенін екі рет тексеріңіз.
- Өнімді әрдайым тұтқасынан ұстаңыз. Қауіпсіз басқаруды қамтамасыз ету үшін тұтқаны құрғақ күйінде ұстаңыз.
- Ауа желдеткіштерінің бөгелмегеніне және таза екеніне көз жеткізіңіз. Қажет болса, оларды жұмсақ қылшақпен тазалаңыз. Бітелген ауа желдеткіштері өнімнің қызып кетуіне және зақымдалуына әкеледі.
- Жұмыс істеген кезде басқа адамдар жұмыс аймағына кіріп, мазанызды қашырса, дереу өнімді өшіріңіз. Құралды қоймас бұрын, оның толық тоқтағанын күтіңіз.
- Тым көп жұмыс істеменіз. Зейін қойып жұмыс істеу және өнімді толық басқару үшін, тұрақты түрде үзіліс жасап тұрыңыз.
- Өнімді іске қоспас бұрын, оның дұрыс жиналғанын және барлық жылжымалы бөлшектерінің бірқалыпты жұмыс істейтінін тексеріңіз.
- Шаңды жерлерде құрылғы беттерін аздап суланған немесе микроамшылы тіркемені пайдаланған жөн.
- Өнімді қолайлы сағаттарда ғана қолданыңыз – адамдарға кедергі болатын уақытта емес (таңертең ерте емес немесе түнде емес).
- Өнімді қолайсыз ауа райы кезінде, әсіресе найзағай түсу қаупі бар кезде пайдаланбаған дұрыс. Өнімді нашар жарықтандырылған жерде пайдаланбаңыз. Ықтимал қауіптерді анықтау үшін, операторға жұмыс аймағының нақты көрінісі қажет.
- Желінің ұзындығын кесуге арналған кез келген құрылғыдан жарақат алудан сақ болыңыз. Жаңа кескіш желіні ұзартқаннан кейін, өнімді іске қоспас бұрын, оны қалыпты жұмыс істеу күйіне қайтарыңыз.

- Металл кескіш элементтерді ешқашан орнатпаңыз.
- Бейметалл кесу құралдарын металл кесу құралдарымен ешқашан ауыстырмаңыз.
- Құлаққа арналған қорғаныс құралын пайдалану ескертулерді (дауыстар мен дабылдарды) есту қабілетін төмендетеді. Оператор жұмыс аймағында не болып жатқанына ерекше назар аударуы керек. Басқа нәрселерге көңіл бөлмеңіз және әрдайым тапсырмаға зейін салыңыз.
- Жақын жерде ұқсас құралдарды пайдалану есту қабілетін зақымдау қаупін және жұмыс аймағына басқа адамдардың кіру ықтималдығын арттырады.
- Тұрақты қалыпта тұрыңыз және тепе-теңдікті сақтаңыз.
- Қатты күш жұмсамаңыз. Қатты күш жұмсау тепе-теңдікті жоғалтуға әкелуі мүмкін. Еңісте әрдайым қадамдарыңызға назар аударыңыз.
- Баяу жүріңіз, ешқашан жүгірмеңіз. Барлық дене мүшелеріңізді кез келген жылжымалы бөлшектерден алшақ ұстаңыз.
- Өнімді тиісті жабдық бекітілмей ешқашан іске қоспаңыз.
- Өнімге ешқандай өзгеріс енгізбеңіз немесе өндіруші ұсынбаған бөлшектерді немесе керек-жарақтарды пайдаланбаңыз.



Егер өнім құлап кетсе, қатты соққыға ұшыраса немесе дірілдей бастаса, өнімді дереу тоқтатып, зақымдалудың бар-жоғын тексеріңіз немесе дірілдің себебін анықтаңыз. Кез келген зақымды уәкілетті қызмет көрсету орталығында жөндеу немесе ауыстыру керек.

- Айналымалы бөлшектердің тиіп кетуіне байланысты туындаған жарақат алу қаупін азайту үшін, келесі жағдайларда әрдайым құрылғыны тоқтатып, батарея блогын алып, барлық жылжымалы бөлшектердің тоқтағанына көз жеткізіңіз:
 - тазалау немесе бітелген жерлерді тазалау кезінде
 - өнімді қараусыз қалдырған кезде
 - тіркемелерді орнатпас немесе алып тастамас бұрын
 - өнімді тексеру, техникалық қызмет көрсету немесе басқа да жұмыстар жүргізу алдында
 - егер құрылғы қалыпсыз дірілдей бастаса (дереу тексеріңіз) - құрылғының зақымдалуын тексеру үшін бөгде затпен соқтығысып қалғаннан кейін;

Кесу бойынша кеңестер

Кесуге қажетті аймақты тексеріп, жүзден серпілуі мүмкін кез келген заттарды алып тастаңыз. Жұмысты бастамас бұрын құрылғыдағы жабдықтың қауіпсіздігін тексеріңіз. Құрылғыны іске қосыңыз. Қорғаныс құралын киіңіз, белдікті пайдаланып, жұмыс істейтін тұтқаны оң

қолыңызбен ұстаңыз. Қауіпсіз құлыптан босату түймесін толықтай төмен қарай мықтап итеріңіз. Әрқашан толық жылдамдықта кесіңіз.

Сәндік кескіш

Ағаштардың, бағаналардың, қоршаулардың және т.б. айналасын кесу кезінде, кесу бастиегін жерге 30° бұрышта болатындай етіп айналдырыңыз.

Кескіш сызығын реттеу

Бұл құрылғы соққыдан қорғайтын бастиекпен жабдықталған. Кесу желісін қозғалтқышты тоқтатпай кесу бастиегінен босатуға болады. Бірнеше желіні босату үшін, құрылғымен жоғары жылдамдықта жұмыс жасап жатқанда соққыдан қорғайтын тұтқаны жерге сәл ұрыңыз. Ең жақсы нәтижелер алу үшін, соққыдан қорғайтын тұтқаны ашық жерге немесе қатты топыраққа ұрыңыз. Ұзын шөптерде желіні босату әрекеті қозғалтқыштың тоқтауына әкелуі мүмкін. Құрылғы жұмыс істеп тұрған кезде кесу бастиегін жерге қоймаңыз. Соққыдан қорғайтын тұтқа ұрылған сайын, 25,4 мм-лік кесу желісі босайды.



ЕСКЕРТПЕ: кесу желісін әрқашан толықтай ұзартыңыз. Кесу желісі қысқарған кезде, желіні босату қиын болады.

Кесу желісіне және жүзге техникалық қызмет көрсету

Қатты беттер (мысалы, жаяужол) кес желісінің немесе жүздің тез тозуына немесе сынуына әкеледі.

- Кесу желісінің ұзындығын немесе жүздің бетін жиі тексеріп тұрыңыз. Кесу желісін немесе жүзді қажетінше ауыстырып тұрыңыз.
- Құралға артық жүктеме ТҮСІРМЕҢІЗ. Қажетті тереңдікке жету үшін қанша қабат қажет болса, сонша таяз кесіктерді жасаңыз. Баяу, бірқалыпты қарқынмен кесіңіз.

Ең жақсы нәтиже алуға арналған кеңестер

Кесіктерді оператордан алшақтату үшін, кесу бастиегін сәл төменнен оңға қарай еңкейтіңіз; кескішті сол жақтан оң жаққа қарай кесу қозғалысында мүмкіндігінше бұраңыз. Кескіштің сол жақтан оң жаққа қалаулы бағытын көрсететін қорғаныш сақтандырғышының үстінде айқын көрсеткі бар. Ылғал шөпті немесе арамшөптерді кеспеңіз.



ЕСКЕРТПЕ: кейбір желі үзілуінің пайда болатын себептері:

- Бөгде заттармен оралып қалуы;
- Бірқалыпты желінің шаршауы;
- Қалың өсімдіктерді кесу әрекеті;
- Желіні қабырғалар немесе бағаналар секілді заттарға күшпен жұмыс істету.

Пайдаланғаннан кейін: **(5.1)** -сурет

Өнімді өшіріп, батарея блогын алыңыз және оны суытыңыз. Төменде сипатталғандай өнімді тексеріңіз, тазалаңыз және сақтаңыз.

Батареяны алып тастау және зарядтау: **(5.1)** -сурет және батареяны пайдалану нұсқаулығы

1. Батареяның жоғарғы ортасындағы құлыптау түймесін басып, оны өнімнен ысырып алып тастаңыз.
2. Батарея блогын зарядтағыш құралға құлыпталған күйіне сырт етіп түскенше сырғытыңыз.

3. Жасыл түсті шамның жыпылықтауы батареяның зарядталып жатқанын білдіреді. Егер жасыл түсті шам бұдан былай жыпылықтамаса, бұл батареяның толықтай зарядталғанын білдіреді.

5. ТАСЫМАЛДАУ

Құрылғыны немесе батареяны тасымалдау еліңізге тән белгілі бір талаптарға сай болуды талап етуі мүмкін. Талаптардың барлығын орындау үшін еліңіздің өкілетті органдарына хабарласып, олардың орындалғанына көз жеткізіңіз. Тасымалдау кезіндегі температура «Сақтау» тарауында берілген температура ауқымынан тыс еместігіне көз жеткізіңіз

5.1 ҚҰРЫЛҒЫНЫ ТАСЫМАЛДАУ

Өнімді өшіріп, батареяны алып тастаңыз. Өнімді әрдайым тұтқасынан ұстап тасымалдаңыз. Өнімді кез келген ауыр ықпалдан немесе көлік ішінде тасымалдау кезінде пайда болуы мүмкін қатты дірілден қорғаңыз. Өнімнің сырғып немесе құлап кетуіне жол бермеу үшін оны бекітіңіз. Өнімді күн сәулесі түсетін жерге қоймаңыз.

Тасымалдау кезінде металл жүздерді тасымалдау қабында ұстаңыз.

5.2 ЛИТИЙ-ИОНДЫ БАТАРЕЯЛАРДЫ ТАСЫМАЛДАУ

Толық мәліметтер алу үшін батареяны пайдалану нұсқаулығын қараңыз.

6. ҚЫСТАУ

6.1 -сурет

Батареяны электр құралынан ажыратыңыз.

Ұзақ уақыт сақтамас бұрын, батарея зарядтағыш құралы батареяны пайдалану нұсқаулығында берілген нұсқауларға сәйкес келетінін тексеріңіз. **Төмендегі «Сақтау» тарауындағы барлық нұсқауларды орындаңыз.** Біз өнімді сақтау үшін түпнұсқа орамды пайдалануға немесе оны шаңнан қорғау үшін жарамды матамен немесе жабынмен жабуға кеңес береміз.

7. САҚТАУ

Құрылғы мен батареяны тек таза, құрғақ, жақсы желдетілетін жерде 4°C - 24°C аралығындағы температурада сақтаңыз. Оны қосымша қорғаныспен қамтамасыз ету үшін жауып қойыңыз. Біз өнімді сақтау үшін түпнұсқа орамды пайдалануға немесе оны шаңнан қорғау үшін жарамды матамен немесе жабынмен жабуға кеңес береміз. Құрылғыны тасымалдау кезінде міндетті түрде бекітіңіз. Сақтау кезінде металл жүздерді тасымалдау қабында ұстаңыз.

7.1 ҚҰРЫЛҒЫНЫ САҚТАУ

6.1 -сурет

Батареяны электр құралынан ажыратыңыз. Құрылғыда тозған, босап кеткен немесе зақымдалған бөліктердің бар-жоғын тексеріп шығыңыз. Құрылғыны сақтау алдында тазалап шығыңыз. Өнімді күн сәулесі түсетін жерге қоймаңыз. Өнімнің суық және ылғалды ортадан әрдайым қорғалғанына көз жеткізіңіз.

7.2 ЛИТИЙ-ИОНДЫ БАТАРЕЯЛАРДЫ САҚТАУ

Батарея қуаты батареяны пайдалану нұсқаулығында ұсынылған деңгейде екенін тексеріңіз. Толық мәліметтер алу үшін батареяны пайдалану нұсқаулығын қараңыз.

8. ТЕХНИКАЛЫҚ ҚЫЗМЕТ КӨРСЕТУ



ҚАУІП! Ток соғудан жарақат алу қаупі бар. Өнімді реттеу, тексеру, тазалау немесе сақтау алдында батарея блогын алып тастаңыз.

8.1 ТАЗАЛАУ

(5.1) - (5.2) -суреттер

Барлық сақтандырғыш құрылғыларды, желдету саңылауларын және қозғалтқыш корпусын қоқыс пен кірден таза ұстаңыз. Жабдықты шүберекпен және/немесе қысымдалған ауамен тазалаңыз. Құрылғыны әр пайдаланғаннан кейін тазалаған жөн.

Тазалағыш құралдарды қолданбаңыз, себебі олар пластикке әсер етіп, бұта кескіштің құрылымдық бүтіндігін нашарлатуы мүмкін.

8.2 АУЫСТЫРУ

Шарғыны ауыстыру (соққыдан қорғайтын бастиек)

Техникалық деректерде сипатталған рұқсат етілген кескіштің бастиегін ғана пайдалануға болады. Кескіштің бастиегін кескіш бастиегінің жинағында сипатталғандай бекітіңіз, кескіштің бастиегін жаңа кескіш бастиегімен ауыстырыңыз. Анықтама алу үшін, қызмет көрсетуден кейін жергілікті өкілге хабарласыңыз.



ЕСКЕРТПЕ: желілердің ұшы шамамен 330 мм-ден асатынына көз жеткізіңіз.

Жүзді ауыстыру (5.5) - (5.7) -сурет

Техникалық деректерде сипатталған рұқсат етілген жүзді ғана пайдалануға болады. Жүзді оның жинағында сипатталғандай бекітіңіз, кесу бастиегін жаңа кесу бастиегімен ауыстырыңыз. Анықтама алу үшін, қызмет көрсетуден кейін жергілікті өкілге хабарласыңыз.



АБАЙЛАҢЫЗ: Жүзді ауыстырған соң, жүз бен құралдың дұрыс жұмыс істеп тұрғанына көз жеткізу үшін оны кем дегенде бір минут жүктемесіз іске қосыңыз.

FR

ES

PT

IT

EL

PL

RU

KZ

UA

RO

EN

8.3 БӨЛШЕКТЕЛГЕН КӨРІНІСІ

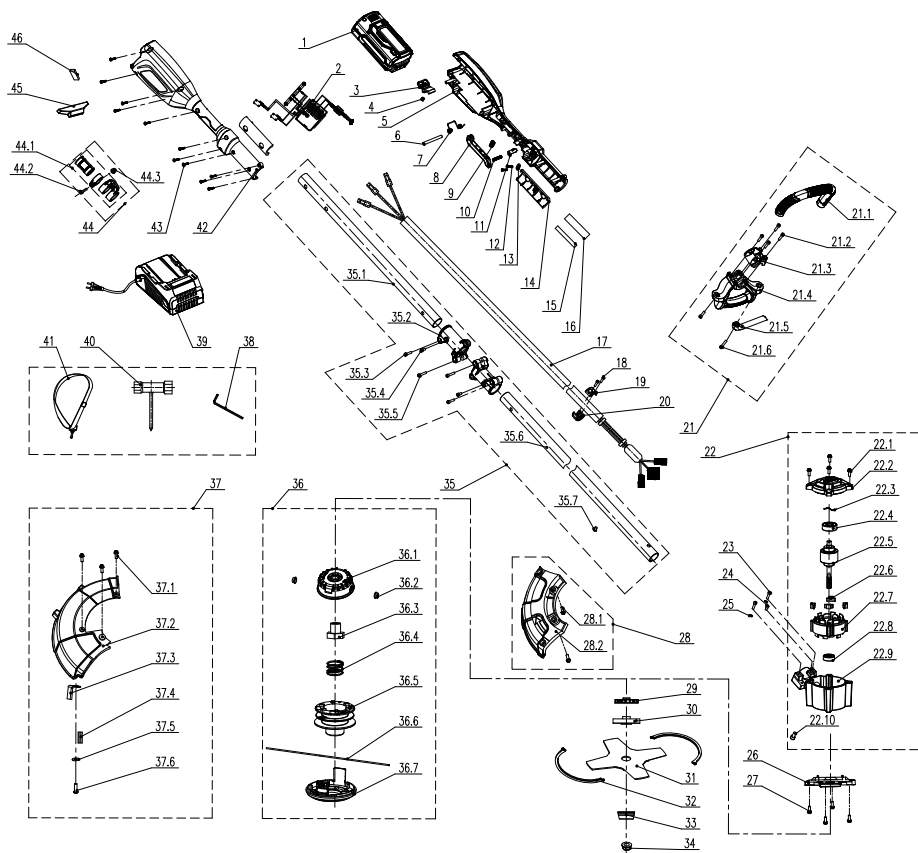

Сатып алу орны	БӨЛШЕК НӨМІРІ	СИПАТТАМАСЫ	САНЫ
1	Z011029-001-00	Батарея жинағы	1
2	A035012-005-00	Электрондық құрамдастар	1
3	8044-780501-01	Түйме	1
4	8342-521704-00	Түйме серіппесі	1
5	8001-742101-02	Қол ілмек	1
6	8081-438801-00	Білік	1
7	8342-742101-00	Екі бұрғыш серіппе	1
8	8044-742101-01	Тетік	1
9	8342-740201-00	Ауыстырып-қосқыш серіппесі	1

Сатып алу орны	БӨЛШЕК НӨМІРІ	СИПАТТАМАСЫ	САНЫ
10	8342-521705-00	Серіппе	1
11	8087-521701-01	Жетек иінтірегі	1
12	8SJGB40-12	Мойынтірек	2
13	8184-282102-00	Кабель қысқышы	1
14	A034009-013-00	Қысым пластинасы	2
15	233-1005	Жылумен тартылатын құбыр	0.09
16	301100006	Жылумен тартылатын құбыр	0.09
17	A035012-007-00	Көп желілі сым	1
18	8SJAB30-10	Өздігінен оятын бұранда	2
19	A034009-028-00	Түтік жалғастырғышы	1
20	A034009-019-00	Түтік жалғастырғышы	1
21	A035012-013-00	Тұтқа жинағы	1
21.1	A034009-024-00	Қол ілмек	1
21.2	8SACD05-20	Бұранда	5
21.3	A034009-021-00	басқыш тақта	1
21.4	A034009-038-00	тұтқа орны	1
21.5	A034008-022-00	Қол ілмек	1
21.6	8SACN05-30	Бұранда	1
22	A035012-006-00	Мотор жинағы'	1
22.1	8SJAN04-12	Бұранда	4
22.2	A035012-016-00	Қақпақ	1
22.3	8202-780401-00	Тығыздағыш	1
22.4	8BC-281208-SS03	Мойынтірек	1
22.5	A035012-018-00	Ротор жинағы	1
22.6	A034009-010-00	Резеңке тоқтатқыш	4
22.7	A035012-011-00	Статор жинағы	1
22.8	8BC-220807-ST03	Мойынтірек	1
22.9	A035012-015-00	корпус	1
22.10	8SACD05-10	Бұранда	1
23	8SACD05-20	Бұранда	2
24	8SACD05-10	Бұранда	1

Сатып алу орны	БӨЛШЕК НӨМІРІ	СИПАТТАМАСЫ	САНЫ
25	8WS-06	шайба	2
26	A035012-039-00	Қақпақ	1
27	8SJAN04-12	Бұранда	4
28	A035012-031-00	қалқан жинағы	1
28.1	8206-903101-01	Бұранда	2
28.2	A035012-037-00	Қалқан	1
29	A035012-026-00	қалақты аспаптың дөңгелегі	1
30	A035012-003-00	Қысым пластинасы	1
31	A035012-010-00	Ара жүзі	1
32	9454-903104-00	Жүз қабы	2
33	8142-690501-00	тірек табан	1
34	A035012-036-00	сомын	1
35	A035012-014-00	Түтік жинағы	1
35.1	A035012-008-00	Жоғарғы жалғағыш түтік	1
35.2	A035012-017-00	Қосқыш	2
35.3	8SACD05-20	Бұранда	2
35.4	8SACD05-10	Бұранда	2
35.5	8SACD05-25	Бұранда	2
35.6	A035012-023-00	Төменгі жалғағыш түтік	1
35.7	8SJAD04-06	Бұранда	1
36	A035012-009-00	Шөп кесу бастиегінің жинағы	1
36.1	A035012-021-00	Шөп кесу бастиегінің табаны	1
36.2	8212-691101-00	Тойтарма	2
36.3	A035012-028-00	Бұранда	1
36.4	A035012-024-00	Серіппе	1
36.5	A035012-025-00	Орама дөңгелегі	1
36.6	247-1004	Нейлон жіп	1
36.7	A035012-022-00	Шөп кесу бастиегінің қақпағы	1
37	A035012-012-00	Қалқан экранының жинағы	1

Сатып алу орны	БӨЛШЕК НӨМІРІ	СИПАТТАМАСЫ	САНЫ
37.1	8206-903101-01	Бұранда	3
37.2	A035012-038-00	Қалқан	1
37.3	A034009-023-00	Ара жүзі	1
37.4	238-1058	Жасырғыш таспа	0.02
37.5	8202-000004-00	Тығыздағыш	1
37.6	8SNAB50-16	Өздігінен оятын бұранда	1
38	8261-901301-00	Ішкі алты бұрышты сомын кілті	1
39	Z021034-001-00	Зарядтағыш құрал	1
40	8261-690501-00	Тетік	1
41	A035012-029-00	Қысқыштар	1
42	8001-742102-02	Қол ілмек	1
43	8SJGB40-16	Өздігінен оятын бұранда	11
44	8440-901516-00	Қысқыштар сақинасының жинағы	1
44.1	8440-901503-00	Белдік сақинасының жинағы	1
44.2	8NH-05	Тоқтатқыш сомын	1
44.3	8SACD05-20	Бұранда	1
45	A035012-030-00	Теңестіруді басқару блогы	1
46	8326-752801-01	EVA көбік жинағы	1

8.4 АҚАУЛЫҚТАРДЫ ЖОЮ



ҚАУІП ! Ток соғудан жарақат алу қаупі бар.
Ескерту! Кез келген ақаулықтарды жоюдан бұрын өнімді өшіріңіз.

Мәселелер	Ықтимал себептері	Шешімдері	Біліктілік қажет
Өнім іске қосылмайды	Батарея бекітілген жоқ	Батарея блогын бекіту үшін, батарея блогының жоғарғы жағындағы ысырманың орнына түскеніне көз жеткізіңіз	-
	Батарея зарядталған жоқ	Батареяны үлгімен бірге берілген нұсқауларға сәйкес зарядаңыз.	
	Қуат/жылдамдық ауыстырып-қосқышы «ӨШІРУЛІ» күйінде	Қосу/өшіру ауыстырып-қосқышын басыңыз	
	Батарея блогы дұрыс бекітілген жоқ	Дұрыс бекітіңіз	
	Қосу/өшіру ауыстырып-қосқышы «ҚОСУ» күйіне орнатылған жоқ	«Өнімді іске қосу» бөлімін қараңыз	
Өнім толық қуатқа жетпейді	Батарея блогының сыйымдылығы өте төмен	Батарея блогын зарядаңыз	-
	Ауа желдеткіштері бітелген	Ауа желдеткіштерін тазалаңыз	
Шамадан тыс діріл немесе шу	Болттар/сомындар босап кеткен	Болттарды/сомындарды бекітіңіз	-
	Кескіш шарғы / кескіш жүз зақымдалған	Жаңасына ауыстырыңыз	-
Нәтиже нашар	Кескіш жүз тозған	Жаңасына ауыстырыңыз	-
	Кескіш шарғыда нейлон сымы таусылуға жақын	Оны толтырыңыз немесе жаңасына ауыстырыңыз (техникалық қызмет көрсету тарауы)	-
	Бұталардың қалыңдығы қуатынан асады	Шегінен шыққан бұтақтарды ғана кесу	-
Өнім кенеттен тоқтап қалады	Батарея блогының қуаты таусылды	Батарея блогын алып, зарядаңыз	-
	Батарея қатты қызып кетті	Батарея блогын алып, оны суытыңыз	

9. ҚЫЗМЕТ ЕТУ МЕРЗІМІНІҢ АЯҚТАЛУЫ



Электрлік өнімдерді тұрмыстық өнімдермен бірге қоқысқа тастауға болмайды. Пайдаланылған электрлік өнімдерді бөлек жинап, осы мақсат үшін берілген қоқыс жинау орындарына жіберу қажет. Қайта өңдеу бойынша кеңес алу үшін жергілікті өкілетті органдарға немесе дилерге хабарласыңыз.

10. КЕПІЛДІК

10.1 БІЗДІҢ КЕПІЛДІК

STERWINS өнімдері тұтыну нарығының өнімдеріне арналған ең жоғары сапа стандарттарына сәйкес жасалған. Бұл сату кепілдігі өнімді сатып алған күннен бастап 3 жыл бойы жарамды. Бұл кепілдік материалдар мен сапаға байланысты барлық ақауларға қолданылады: жетіспейтін бөлшектер мен элементтерге, сондай-ақ қалыпты пайдалану жағдайында болатын зақымдарға. Жөндеу және бөлшектерді ауыстыру салдарынан бастапқы кепілдік кезеңі ұзармайды. Сіз бұл өнімді сатып алу туралы растауды және сатып алу күнін ұсына алуыңыз керек. Кепілдік осы өнімнің құнымен шектеледі.

10.2 КЕПІЛДІКТЕ ҚАМТЫЛМАЙТЫН ЖАҒДАЙЛАР

Өнімді дұрыс пайдаланбаудан туындайтын ақаулықтар немесе оқиғалар осы кепілдікте қамтылмайды.

Кепілдікте келесі жағдайлар қамтылмайды:

- құралдың дұрыс пайдаланылмауы;
- бұл өнімді тасымалдау немесе орнату кезінде пайда болатын зақым;
- үшінші тараппен жүзеге асырылған бөлшектерді жөндеу және/немесе ауыстыру жұмыстары;
- сыртқы факторлар немесе құм, тастар сияқты бөгде заттардан туындаған зақым;
- қауіпсіздік техникасы мен пайдалану нұсқауларын сақтамау салдарынан болған зақым;
- құралдың бөлшектелуі немесе ашылуы;
- ылғалды ортада (шық, жаңбыр, суға батырылған, т.б.) пайдаланылған құрал;
- кәсіби мақсатта пайдаланылған құрал;
- «Сақтау» тарауында көрсетілген ауқымнан тыс температура әсеріне ұшыраған құрал.

Өнім қалыпты жұмыс жағдайларында және кәсіби емес мақсаттарда пайдаланылуы тиіс. Сондықтан осы кепілдікке бау-бақшамен айналысатын компаниялар, жергілікті әкімшілік және жабдықты ақылы немесе ақысыз жалға беретін компаниялар пайдаланатын өнімдер кірмейді.

Мәселе немесе ақау туындаған жағдайда, әрдайым алдымен Sterwins дилеріне хабарласу керек. Көп жағдайда

Sterwins дилері мәселені шешуге немесе ақауды түзетуге қабілетті болады. Жөнелтпе құжатты немесе түбіртегіңізді сақтаңыз: бұл құжаттар шағым жасаған кезде керек болады.

FR

ES

PT

IT

EL

PL

RU

KZ

UA

RO

EN



Загальна інформація

Дякуємо вам за вибір цього виробу. Розробляючи та виготовляючи нашу продукцію, ми докладасемо всіх зусиль, щоб забезпечити відмінну якість, яка відповідає потребам користувачів. Дотримання цих інструкцій дозволить оптимізувати термін служби.

ВАЖЛИВО! ДЛЯ ТОГО ЩОБ ЦЕЙ ВИРІБ ПОВНІСТЮ ЗАДОВОЛЬНЯВ ВАС ПІД ЧАС НАЛАШТУВАННЯ, ВИКОРИСТАННЯ ТА ОБСЛУГОВУВАННЯ, МИ РЕКОМЕНДУЄМО УВАЖНО ПРОЧИТАТИ ЦЕЙ ПОСІБНИК ПЕРЕД ВИКОРИСТАННЯМ ВИРОБУ. БУДЬ ЛАСКА, ЗВЕРНІТЬ УВАГУ НА ПОПЕРЕДЖЕННЯ ЩОДО БЕЗПЕКИ ТА ЗБЕРЕЖІТЬ ЦЕЙ ПОСІБНИК ДЛЯ ПОДАЛЬШОГО ВИКОРИСТАННЯ.



ВАЖЛИВО! ЗБЕРЕЖІТЬ ЦЕЙ ПОСІБНИК ДЛЯ ПОДАЛЬШОГО ВИКОРИСТАННЯ: УВАЖНО ПРОЧИТАЙТЕ

Зміст

- | | |
|---|--|
| 1. Використання за призначенням акумуляторного кущоріза 33 см | 7. Зберігання |
| 2. Правила техніки безпеки | 8. Технічне обслуговування |
| 3. Технічні дані | 9. Кінець терміну служби |
| 4. Складання | 10. Гарантія |
| 5. Транспортування | 11. Декларація про відповідність стандартам ЄС |
| 6. Зберігання взимку | |

1. ВИКОРИСТАННЯ ЗА ПРИЗНАЧЕННЯМ АКУМУЛЯТОРНОГО КУЩОРІЗА 33 СМ

Цей виріб призначений тільки для використання на відкритому повітрі. Не використовуйте його всередині будівлі за жодних обставин. Акумуляторний кущоріз і тример призначений для використання тільки в сухих і добре освітлених умовах. Цей кущоріз призначений тільки для підстригання трави та невеликого бур'яну, обрізання та декоративного підстригання навколо дерев, парканів тощо. Не використовуйте його для інших цілей. Слід дотримуватися значення максимальної потужності обрізання. Забороняється обрізувати гілки з потужністю інструмента, що перевищує вказану. Не використовуйте його для інших цілей. Цей виріб не призначений для використання дітьми, особами з обмеженими фізичними, сенсорними та розумовими можливостями, або особами, які не ознайомились з цим посібником з експлуатації. Місцеві нормативні акти можуть обмежувати вік оператора.

Після розпакування упаковки переконайтеся в наявності всього приладдя, що входить у комплект (якщо таке є). Якщо виріб пошкоджений або має будь-який дефект, не використовуйте його та поверніть його своєму дилеру.

Якщо ви дасте цей інструмент іншим людям, дайте їм також цей посібник.

Зверніть увагу, що цей інструмент не призначений для використання в комерційних, торгових або промислових цілях. Гарантія буде анульована, якщо інструмент використовуватиметься в комерційних, торгових, промислових або схожих цілях. Цей виріб був розроблений для використання протягом 6 років (очікуваний термін служби).

2. ПРАВИЛА ТЕХНІКИ БЕЗПЕКИ

2.1 ЗАГАЛЬНІ ПРАВИЛА ТЕХНІКИ БЕЗПЕКИ

- Не використовуйте кушоріз поруч зі скляними огорожами, автомобілями, вантажівками, віконними колодязями, відвалами тощо без правильного регулювання цілі викиду.
- Не додавайте зусиль і не перевантажуйте виріб. Він буде працювати краще та безпечніше, якщо його використовувати зі швидкістю, для якої він розрахований.
- Якщо виріб вже складений, перед його використанням переконайтеся, що всі гвинти щільно затягнуті. Якщо виріб треба скласти самостійно, після видалення упаковки переконайтеся, що всі елементи, що потрібні для налаштування цього виробу, є в комплекті. Якщо виріб пошкоджений або має дефекти, не використовуйте його та поверніть його до найближчого магазину.
- Термін "електроінструмент" у попередженнях стосується електричного інструмента, що працює від електромережі (через шнур) або від акумулятора (без шнура).

2.2 СИМВОЛИ НА ВИРОБІ



Відповідає Європейським стандартам: Цей символ означає, що виріб відповідає чинним Європейським директивам і він пройшов випробування на відповідність цим директивам.



Єдиний знак обігу продукції на ринку країн-членів Митного союзу.



Українське маркування відповідності.



Не утилізуйте електричні вироби разом з побутовим сміттям. Вживані електричні вироби необхідно збирати окремо та відносити на утилізацію в спеціальні пункти збору. За додатковою інформацією щодо утилізації зверніться до місцевих органів влади або до свого дилера.



Перед використанням виробу прочитайте та зрозумійте всі інструкції, дотримуйтеся всіх попереджень та інструкцій щодо техніки безпеки.



*Універсальний: сумісний тільки з виробами Sterwins UP40, Lexman UP40 та Dexter UP40.



Гарантований рівень звукової потужності (випробування згідно з Директивою 2000/14/ЕС, змінена 2005/88/ЕС).

FR

ES

PT

IT

EL

PL

RU

KZ

UA

RO

EN

FR
ES
PT
IT
EL
PL
RU
KZ
UA
RO
EN



Бережіть електроінструмент від дощу та вологи.



Прочитайте посібник з експлуатації.



Надягайте захисні окуляри.



Використовуйте відповідний захист для ніг і рук. При роботі з кущорізом завжди надягайте захисні та антивібраційні рукавиці та нековзне взуття.



Надягайте засоби захисту органів слуху.



Надягайте захисний шолом.



Надягайте захисний спецодяг.



Остерігайтесь тиску на ніж.



Остерігайтесь предметів, що відкидаються.



Не встановлюйте та не використовуйте будь-який тип ножа на інструмент, що відображає цей символ.



Стороннім забороняється перебувати поруч.



Відстань між інструментом і сторонніми особами має становити не менше 15 метрів.

2.3 СИМВОЛИ В ЦЬОМУ ПОСІБНИКУ



Тип та джерело небезпеки: недотримання цього попередження може призвести до травм або смерті.



Тип та джерело небезпеки: Цей символ означає, що пошкодження виробу, навколишнього середовища або іншого майна, може виникнути внаслідок недотримання цього попередження.



Примітка: Цей символ означає важливу інформацію для кращого розуміння виробу.



Прочитайте посібник з експлуатації: Цей символ означає, що вам потрібно уважно прочитати посібник з експлуатації.



Дивіться відповідні зображення наприкінці посібника.



Під час перевезення, зберігання, ремонту та чищення виймайте акумулятор.



Цей виріб підлягає вторинному переробленню. Якщо він більше не придатний для використання, віднесіть його в пункт збирання відходів.



Утилізуйте цю інструкцію з експлуатації.



Перероблюйте пакувальний матеріал цього виробу.

FR

ES

PT

IT

EL

PL

RU

KZ

UA

RO

EN

ЗАГАЛЬНІ ПОПЕРЕДЖЕННЯ ЩОДО ТЕХНІКИ БЕЗПЕКИ РОБОТИ З ЕЛЕКТРОІНСТРУМЕНТАМИ



ПОПЕРЕДЖЕННЯ: Прочитайте всі попередження, інструкції, ознайомтеся з ілюстраціями та технічними даними, які додаються до електроінструмента.

Недотримання наведених нижче інструкцій може призвести до ураження електричним струмом, пожежі та/або серйозних травм.

Зберігайте всі попередження та інструкції для подальшого використання. Термін «електроінструмент» у попередженнях стосується електричного інструмента, що працює від електромережі (через шнур) або від акумулятора (без шнура).

2.4 БЕЗПЕКА РОБОЧОЇ ЗОНИ

- **Робоча зона має бути чистою та добре освітленою.** *Неприбрана або погано освітлена робоча зона може стати причиною нещасних випадків.*
- **Не працюйте з електроінструментом у вибухонебезпечному середовищі, наприклад, у присутності легкозаймистих рідин, газів або пилу.** *Під час роботи електроінструменти утворюють іскри, які можуть призвести до займання пилу або випарів.*
- **Не допускайте близько дітей і сторонніх під час роботи з електроінструментом.** *Це може відволікати вас і призвести до втрати контролю.*

2.5 ЕЛЕКТРОБЕЗПЕКА

- **Штепсельні вилки електроінструмента мають підходити до розеток.** *Заборонено модифікувати штепсельну вилку будь-яким чином. Не використовуйте жодні перехідники для роботи із заземленими електроінструментами. Використання оригінальної штепсельної вилки та належної розетки зменшує ризик ураження електричним струмом.*
- **Уникайте контакту частин тіла із заземленими поверхнями, такими як труби, радіатори, плити та холодильники.** *У разі заземлення тіла збільшується ризик ураження електричним струмом.*
- **Не залишайте електроінструмент під дощем або в умовах підвищеної вологості.** *Вода, що потрапила в електроінструмент, підвищує ризик ураження електричним струмом.*

- **Не використовуйте шнур живлення з порушенням норм експлуатації. Ніколи не використовуйте шнур живлення для перенесення, перетягування електроінструмента або виймання вилки з розетки. Захищайте шнур живлення від дії тепла, олії, гострих кутів або рухомих частин. Пошкоджені або заплутані шнури живлення збільшують ризик ураження електричним струмом.**
- **При роботі електроінструмента на відкритому повітрі використовуйте подовжувач, для цього призначений. Використання подовжувача, призначеного для зовнішніх робіт, зменшує ризик ураження електричним струмом.**
- **Якщо неможливо уникнути використання електроінструмента у вологому приміщенні, використовуйте пристрій захисного відключення (ПЗВ). Використання ПЗВ зменшує ризик ураження електричним струмом.**

2.6 ІНДИВІДУАЛЬНА ТЕХНІКА БЕЗПЕКИ

- **Під час роботи з електроінструментом будьте уважні, стежте за своїми діями та мисліть розсудливо . Не працюйте з електроінструментом, якщо ви втомлені, перебуваєте під дією наркотичних речовин, алкоголю або ліків. Навіть миттєва неуважність під час роботи з електроінструментом може призвести до важкої травми.**
- **Користуйтесь засобами індивідуального захисту. Завжди надягайте захисні окуляри. Використання у відповідних умовах таких захисних засобів як протипиловий респіратор, нековзне захисне взуття, шолом-каска та навушники допоможе зменшити ризик травмування.**
- **Уникайте випадкового запуску інструмента. Перш ніж підключати електроінструмент до мережі живлення або акумулятора, брати або переносити його, перевірте, чи встановлено перемикач у положення «вимкнено». Якщо переносити електроінструмент, тримаючи палець на перемикачі живлення, або підключати його до джерела живлення, коли перемикач живлення перебуває в положенні «увімкнено», це може призвести до травмування.**
- **Перш ніж увімкнути електроінструмент, зніміть усі регульовальні клинці та гайкові ключі. Якщо залишити такий ключ на рухомій частині електроінструмента, це може призвести до травмування.**

FR

ES

PT

IT

EL

PL

RU

KZ

UA

RO

EN

- **Не дотягуйте з інструментом в руках. Завжди зберігайте стійке положення тіла та тримайте рівновагу.** *Це дає змогу краще керувати електроінструментом у разі виникнення непередбачуваних ситуацій.*
 - **Надягайте відповідний одяг. Не надягайте вільний одяг або прикраси.** *Ваші волосся та одяг мають знаходитись на безпечній відстані від рухомих частин. Вільний одяг, прикраси або довге волосся можуть потрапити в рухомі частини інструмента.*
 - **У разі наявності пристроїв для підключення системи відведення та збирання пилу, їх слід обов'язково встановити та використовувати за призначенням.** *Використання пристрою для збирання пилу може зменшити небезпеку, пов'язану з пилом.*
 - **Не втрачайте уважності через часте використання інструмента. Це не дозволить вам розслабитися та проігнорувати принципи техніки безпеки.** *Необережні дії можуть миттєво призвести до серйозних травм.*
- 2.7 ВИКОРИСТАННЯ ТА ДОГЛЯД ЗА ЕЛЕКТРОІНСТРУМЕНТОМ**

- **Не перевантажуйте електроінструмент. Використовуйте належний електроінструмент відповідно до потреби.** *Правильно підібраний електроінструмент допоможе краще та безпечніше зробити роботу зі швидкістю, яка для нього передбачена.*
- **Не використовуйте електроінструмент, якщо перемикач не вмикає або не вимикає його.** *Усі електроінструменти, якими неможливо керувати за допомогою перемикача, становлять небезпеку та потребують ремонту.*
- **Вийміть вилку з розетки та/або акумулятор з інструмента, якщо він знімний, перед тим як змінювати будь-які налаштування, замінити комплектувальні частини або перед зберіганням інструмента.** *Такі запобіжні заходи безпеки зменшують ризик випадкового запуску електроінструмента.*
- **Зберігайте інструменти, що не використовуються, подалі від дітей і не дозволяйте особам, які не мають досвіду роботи з такими інструментами або не знайомі з цими інструкціями, користуватись електроінструментом.** *Електроінструменти становлять небезпеку в руках недосвідчених користувачів.*
- **Електроінструмент та приладдя потребують догляду. Перевіряйте його на предмет зміщення або затискування рухомих частин, зламаних частин та будь-яких інших умов, які можуть вплинути на роботу інструмента. У разі пошкодження електроінструмент**

слід здати в ремонт, перш ніж користуватися ним. Часто нещасні випадки трапляються внаслідок неналежного технічного обслуговування електроінструментів.

- **Тримайте ріжучі інструменти гострими та чистими.** *Належним чином доглянуті ріжучі інструменти з гострими ріжучими краями рідше блокуються та ними легше керувати.*
- **Користуйтеся електроінструментом, аксесуарами та насадками для інструмента згідно з цією інструкцією, зважаючи на робочі умови та роботу, яку слід виконати.** *Використання електроінструмента не за призначенням може стати причиною виникнення небезпечних ситуацій.*
- **Ручки інструмента та поверхні захоплення мають бути завжди сухими, чистими, без жиру та бруду.** *Слизькі ручки та поверхні захоплення не забезпечують безпечно поводження та контроль інструмента в несподіваних ситуаціях.*

2.8 КОРИСТУВАННЯ ТА ДОГЛЯД ЗА АКУМУЛЯТОРНИМ ІНСТРУМЕНТОМ

- **Заряджайте лише за допомогою зарядного пристрою, визначеного виробником.** *Зарядний пристрій, який підходить для акумуляторів одного виду, може спричинити ризик пожежі у випадку його використання з іншим акумулятором.*
- **З електроінструментами слід використовувати лише призначені для них акумуляторні батареї.** *Використання будь-яких інших акумуляторів може призвести до травми або пожежі.*
- **Коли акумулятор не використовується, його слід тримати окремо від металевих предметів – затискачів паперу, монет, ключів, цвяхів, шурупів та інших дрібних предметів, які можуть замкнути клемі.** *Коротке замикання клем акумулятора може стати причиною опіків або пожежі.*
- **У надто важких умовах експлуатації з акумулятора може витікати рідина; не торкайтесь її.** *Якщо випадково ви все ж торкнулися її, це місце слід промити водою. Якщо рідина потрапила в очі, слід звернутися за медичною допомогою.* *Рідина, яка виступає з акумулятора, може спричинити подразнення або опіки.*
- **Не використовуйте акумулятор або інструмент, якщо вони пошкоджені або модифіковані.** *Пошкоджені або модифіковані акумулятори можуть мати непередбачувану поведінку, що призводить до пожежі, вибуху або ризику травмування.*

• **Оберігайте акумулятор або інструмент від вогню або надмірної температури.** Дія вогню або температури вище 130 °C може викликати вибух.

• **Дотримуйтеся інструкцій щодо заряджання та не заряджайте акумулятор або інструмент за межами діапазону температур, зазначених в інструкції.** Неправильне заряджання або температура за межами вказаного діапазону може пошкодити акумулятор і збільшити ризик виникнення пожежі.

2.9 СЕРВІСНЕ ОБСЛУГОВУВАННЯ

A. Обслуговування електроінструмента повинен проводити тільки кваліфікований спеціаліст, використовуючи виключно оригінальні запасні частини. Це забезпечить надійну роботу інструмента.

B. Ніколи не обслуговуйте пошкоджені акумулятори. Обслуговування акумуляторів мають виконувати тільки виробник або авторизована сервісна майстерня.

2.10 ПОПЕРЕДЖЕННЯ ЩОДО БЕЗПЕКИ РОБОТИ З ТРИМЕРОМ

Ніколи не дозволяйте використовувати виріб дітям, особам з обмеженими фізичними, сенсорними і розумовими можливостями, або особам, які не ознайомились з цим посібником з експлуатації. Місцеві нормативні акти можуть обмежувати вік оператора.

Ніколи не використовуйте виріб, якщо поблизу є люди, особливо діти або домашні тварини.

- Для роботи з інструментом завжди надягайте міцне взуття та довгі штани.
- Ніколи не використовуйте інструмент з пошкодженими захисними щитками або екранами та без захисних пристроїв.
- Використовуйте тример тільки для тих цілей, для яких він розроблений, не спрямовуйте тример на людей та тварин.
- Виймайте акумулятор кожного разу, коли ви залишаєте тример без нагляду, перед очищенням блокування, перед перевіркою, чищенням або роботою над інструментом. Після удару стороннім предметом огляньте інструмент на наявність пошкоджень. Якщо інструмент починає аномально вібрувати, негайно перевірте його. Виймайте акумулятор під час транспортування та зберігання.
- Зберігайте тример в приміщенні, коли він не використовується. Тример слід зберігати в приміщенні в сухому, закритому, не доступному для дітей місці.

- Не торкайтеся жодними частинами тіла до котушки тримера. Перш ніж прибрати матеріал, який заважає роботі, перевірте, що перемикач живлення знаходиться у положення «вимк.». Мить неухважності під час роботи з тримером може призвести до важких травм.
- Переносьте тример за ручку тільки після зупинки котушки тримера. Належне поводження з тримером знизить небезпеку можливого травмування котушкою тримера.
- Тримайте електроінструмент лише за ізольоване покриття, оскільки ніж може торкнутися шнура живлення інструмента. Контакт ножа полотна з дротом під напругою призводить до появи напруги на металевих частинах електроінструмента, що може призвести до ураження оператора струмом.
- Тримайте тример міцно обома руками. Втрата контролю над інструментом може стати причиною травм.
- Завжди тримайте руки та ноги подалі від різального пристрою, особливо при увімкненні інструмента.
- Під час роботи з інструментом ваше робоче положення має бути безпечним.
- Ніколи не використовуйте інструмент на сходах або драбинах. Під час роботи ніколи не піднімайте інструмент вище рівня плечей.
- Перед використанням інструмента завжди встановлюйте захисний щиток з комплекту. Ніколи не намагайтесь користуватись некомплектним інструментом або таким, у який внесено непогоджені модифікації.
- Регулярно перевіряйте котушку тримера на наявність пошкодження, у разі виявлення такого пошкодження її слід негайно здати в ремонт.
- Якщо котушка тримера була заблокована, негайно вимкніть інструмент. Вийміть акумулятор і усуньте блокування. Перед подальшим використанням інструмента перевірте котушку тримера на наявність пошкоджень.

2.11 ПОПЕРЕДЖЕННЯ ЩОДО БЕЗПЕКИ РОБОТИ З КУЩОРИЗОМ

- Використовуйте кущоріз тільки для тих цілей, для яких він розроблений, не спрямовуйте кущоріз на людей та тварин.
- Під час транспортування та зберігання виймайте акумулятор.
- Зберігайте кущоріз в приміщенні, коли він не використовується. Кущоріз слід зберігати в приміщенні в сухому, закритому, не доступному для дітей, приміщенні.

FR

ES

PT

IT

EL

PL

RU

KZ

UA

RO

EN

- Тримайте всі частини тіла якомога далі від ріжучого ножа. Перш ніж прибрати матеріал, який заважає роботі, перевірте, що перемикач живлення знаходиться у положення «вимк.». Мить неухважності під час роботи з кущорізом може призвести до важких травм.
- Завжди перевіряйте інструмент перед використанням і після будь-яких ударів, перевіряйте на наявність ознак зношення або пошкодження. Якщо необхідно віддайте інструмент на ремонт, особливо це стосується деталей різальної головки.
- Переносьте кущоріз за ручку тільки після зупинки ріжучого ножа. Належне поводження з кущорізом знизить небезпеку можливого травмування ріжучим ножом.
- Тримайте електроінструмент лише за ізольоване покриття, оскільки ніж може торкнутися шнура живлення інструмента. Контакт ножа полотна з дротом під напругою призводить до появи напруги на металевих частинах електроінструмента, що може призвести до ураження оператора струмом.
- Тримайте кущоріз міцно й обома руками. Втрата контролю над інструментом може стати причиною травм.
- Завжди тримайте руки та ноги подалі від різального пристрою, особливо при увімкненні інструмента.
- Під час роботи з інструментом ваше робоче положення має бути безпечним.
- Ніколи не використовуйте інструмент на сходах або драбинах. Під час роботи ніколи не піднімайте інструмент вище рівня плечей.
- Перед використанням інструмента завжди встановлюйте захисний щиток з комплекту. Ніколи не намагайтесь користуватись некомплектним інструментом або таким, у який внесено непогоджені модифікації.
- Регулярно перевіряйте ріжучий ніж на наявність пошкодження, у разі виявлення такого пошкодження його слід негайно здати в ремонт.
- Якщо ріжучий ніж було заблоковано, негайно вимкніть інструмент. Вийміть акумулятор і усуньте блокування. Перед подальшим використанням інструмента перевірте ніж на наявність пошкоджень.

2.12 ЗАЛИШКОВІ РИЗИКИ

- Цей електроінструмент призначений тільки для підстригання трави та невеликого бур'яну, обрізання та декоративного підстригання навколо дерев, парканів тощо у домашніх садах. Не використовуйте його для інших

цілей. Зверніть увагу, що цей виріб не призначений для використання в комерційних, торгових або промислових цілях.

- Встаньте в робоче положення. Стійте прямо. Не нахилийтеся. Тримайте ноги на відстані одну від одної та стійко. Тримайте ручку вала правою рукою. Праву руку тримайте трохи зігнутою. Лівою рукою тримайте ручку. Ліву руку тримайте прямо. Тримайте інструмент на рівні талії. Утримуйте тримерну головку в кількох сантиметрах від землі. Не дотягуйтеся. Тримайте всі частини свого тіла подалі від тримерної головки, що обертається.
- Віддача (тиск на ніж) – це раптовий та неконтрольований рух до правого або заднього боку оператора, який виникає, коли обертовий ніж в положенні на 12 або 3 години контактує з твердим предметом, наприклад, з деревом, каменем, кущем або стіною. Швидке обертання ножа проти годинникової стрілки може припинитися або сповільнитися, а різальне приладдя може бути відкинуте вправо або назад. Ця віддача (тиск на ніж) може призвести до втрати контролю над інструментом та призвести до серйозної або фатальної травми оператора або сторонньої особи. Щоб зменшити ризик травмування, слід бути надзвичайно обережним під час обрізання у затінених місцях.



ПОПЕРЕДЖЕННЯ: Завжди надягайте захисні окуляри, засоби захисту органів слуху, захисне обладнання для рук, ніг і тіла, щоб зменшити ризик отримання травми під час роботи з цим інструментом. Тримайте всі частини свого тіла подалі від тримерної головки, що обертається.

- Якщо потрібно, використовуйте ремінь. Ремінь з функцією швидкого звільнення можна закріпити за рукою. Завжди використовуйте, відрегулюйте ремінь таким чином, щоб блок висів на відстані кількох сантиметрів від рівня землі. Тримайте інструмент з правої сторони від тіла.
- Ознайомтесь з використанням цього інструмента за допомогою цього посібника з експлуатації. Запам'ятайте правила техніки безпеки і точно дотримуйтеся їх. Це допоможе запобігти ризикам і небезпеці. Завжди будьте напоготові при використанні цього інструмента, щоб ви заздалегідь змогли розпізнати і справитись з ризиками. Швидке втручання може запобігти серйозним травмам і пошкодженню майна. Якщо є будь-які несправності, вимкніть інструмент і вийміть акумулятор.

• Навіть якщо чітко дотримуватися всіх інструкцій, все ж є деякі фактори, які можуть призвести до небезпеки, наприклад:

- Відкидання частин предметів, що оброблюються.
- Травми від вібрації: використовуйте спеціальні ручки та намагайтеся зменшити робочий час і вплив.
- Травми від шуму: надягайте засоби захисту органів слуху та намагайтеся зменшити робочий час і вплив.
- Вдихання пилу та часток.
- Завжди надягайте захисні окуляри.

Якщо під час використання інструмента виникне будь-який з цих факторів, вимкніть його та негайно зверніться до лікаря.

- Травми можуть бути викликані або посилені внаслідок тривалого використання інструмента. При використанні будь-якого інструмента протягом тривалого часу регулярно робіть перерви.
- При тривалому використанні інструмента на користувача діє вібрація, яка може викликати стан, відомий як вібраційне захворювання, наприклад, біліють пальці, а також специфічне захворювання, наприклад, тунельний синдром зап'ястка.
- Зоб зменшити цей ризик при використанні інструмента, завжди надягайте захисні рукавиці та тримайте руки в теплі.

3. ТЕХНІЧНІ ДАНІ

Модель	40VBC2-33.1
Номінальна напруга (В пост. струму)	36 В пост. струму; 40 В пост. струму макс.
Маса інструмента (з акумулятором)	макс. 4,3 кг для обох функцій
Різальна здатність	кущоріз 230 мм; тример 330 мм
Тип леза	4 зуби
Гарантований рівень звукової потужності (дБ(А))	96 дБ(А)
Діаметр волосіні	Ø 2 мм
Вимірний рівень звукової потужності (дБ(А))	Кущоріз: 85.8 дБ(А), К = 2.18 дБ(А) Тример: 94.5 дБ(А), К = 1.93 дБ(А)
Рівень звукового тиску (дБ (А))	Кущоріз: 65.8 дБ(А), К = 3 дБ(А) Тример: 74.5 дБ(А), К = 3 дБ(А)
Робочий струм	7-15 А
Максимальний струм	20 А
Рекомендований захист	Захист від надструму

Рівень вібрації (K=1,5 м/с²)	Кущоріз: Головна ручка: 2,324 м/с ² ; додаткова ручка: 3,954 м/с ² Триммер: Головна ручка: 2,571 м/с ² ; додаткова ручка: 3,481 м/с ²
Швидкість без навантаження / Максимальна частота обертання шпинделя	6300/хв.

Вказане загальне значення вібрації виміряне за стандартним методом тестування та може використовуватися для порівняння одного інструмента з іншим. Заявлене сумарне значення вібрації може також використовуватися для попередньої оцінки впливу. Вплив вібрації при використанні електроінструмента може відрізнитися від заявленого загального значення залежно від того, як використовується інструмент. Потрібно визначити заходи безпеки для захисту оператора на основі оцінки піддавання небезпеці у фактичних умовах використання (з огляду на усі частини робочого циклу, такі як час, протягом якого пристрій вимкнений, і протягом якого він працює в холосту на додаток до часу запуску).

Акумулятор	
Тип акумулятора	літій-іонний
Модель	40VBA2-50.1 40VBA2-50.1XXX
Номінальна напруга (В пост. струму)	36 В пост. струму
Номінальна ємність акумулятора	5 А*г, літій-іонний
Кількість елементів акумулятора	20
Маса (кг)	1,29 кг

Зарядний пристрій		
Модель	40VCH1-3A.1 40VCH1-3A.1XXX	40VCH2-6A.1 40VCH2-6A.1XXX
Номінальна вхідна потужність	100 - 240 В~	220 - 240 В~
Номінальна вихідна потужність	42 В пост. струму	42 В пост. струму
Робоча температура (°C)	4°C - 24°C	4°C - 24°C
Маса (кг)	0,605 кг	1,06 кг

4. СКЛАДАННЯ



ПОПЕРЕДЖЕННЯ! Перед початком роботи слід повністю скласти виріб. Не використовуйте виріб, який складений лише частково або складений з пошкодженими деталями! Виконуйте інструкції щодо складання крок за кроком, використовуючи супровідні зображення як наочне приладдя, і ви легко складете весь виріб.

4.1 РОЗПАКУВАННЯ

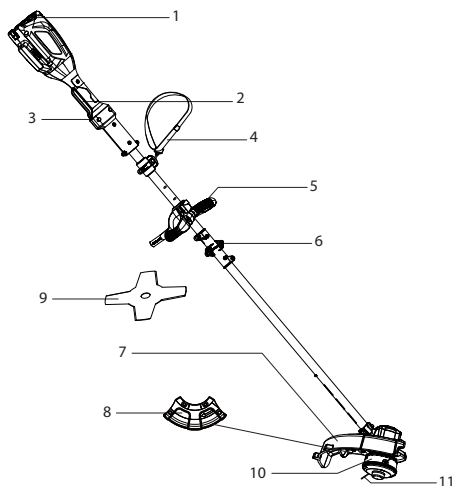

1. Акумулятор (не входить в комплект)
2. Тригерний перемикач ON/OFF
3. Кнопка розблокування
4. Ремінь
5. Ручка
6. 3"єднувальна муфта вала
7. Захисний щиток тримерної головки
8. Захисний щиток різальної головки
9. Ніж
10. Головка тримера
11. Котушка тримера

- Під час розпакування та складання надягайте захисні рукавиці.
- Не використовуйте різак, ніж, пилку або будь-який аналогічний інструмент для розпакування.
- Переносьте інструмент тільки за ручку (5).
- Зберігайте коробку для подальшого використання (транспортування та зберігання).
- Зберігайте посібник з експлуатації в сухому місці для подальшого використання.

4.2 ВСТАНОВЛЕННЯ

Встановлення/виймання акумулятора: зображення 3.2 і 5.1

ПОПЕРЕДЖЕННЯ: Перед початком роботи переконайтеся, що засочка в нижній частині акумулятора защепнулася на місці, а акумулятор повністю встановлений та надійно закріплений у відсіку.

Неправильно закріплений акумулятор може випасти та стати причиною серйозної травми.

Встановлення: Для встановлення вирівняйте та вставте акумулятор в гніздо акумуляторного відсіку, поки він не зафіксується на місці.

Виймання: Для виймання натисніть кнопку розблокування акумулятора та вийміть акумулятор з інструмента.

Складання вала: зображення 2.1 і 2.2

З'єднайте два вали та встановіть болт за допомогою шестигранного ключа. Не перетягуйте. Переконайтеся, що з'єднувальна муфта вала закріплена надійно.

Складання: зображення від 2.3 до 2.7



ПРИМІТКА: На штоку є три пази, виберіть найбільш зручне положення при утриманні інструмента.

1. Відкрутіть болт збоку без хвостовика руків'я.
2. Вільно затисніть нижню ручку на верхньому штоку.
3. Закріпіть верхню та нижню частини ручки за допомогою болтів шестигранним ключем.
4. Встановіть ручку у положення уздовж штоку так, щоб вам було зручно тримати та направляти інструмент.
5. Зафіксуйте ручку, затягнувши болти.

Кріплення ременя: зображення (3.4)

Ремінь з функцією швидкого звільнення можна закріпити за рукою.

Завжди використовуйте, відрегулюйте ремінь таким чином, щоб блок висів на відстані кількох сантиметрів від рівня землі. Тримайте інструмент з правої сторони від тіла.

4.2.1 Складання головки тримера

Складання головки тримера: зображення (2.8)

1. Встановіть захисний щиток різальної головки на шийку головного хомута.
2. Затягніть міцно два болти, щоб закріпити щиток хрестовим ключем.
3. Встановіть захисний щиток головки тримера на захисний щиток різальної головки.
4. Затягніть міцно три болти, щоб закріпити щиток хрестовим ключем.

Складання головки тримера: зображення (2.10)

1. Вставте шестигранний ключ в блокувальний отвір, щоб зафіксувати головний хомут.
2. Прикрутіть на місце катушку та поверніть її за годинниковою стрілкою, поки вона не зможе більше обертатися із заблокованою маточиною.

4.2.2 Складання головки кущоріза

Заміна головки тримера на ніж: зображення від (2.11) до (2.14)

1. Обертайте головний хомут, поки зовнішній видимий блокувальний отвір не вирівняється з внутрішнім блокувальним отвором під головним хомутом.
2. Вставте шестигранний ключ в блокувальний отвір, щоб зафіксувати його.
3. Поверніть головку проти годинникової стрілки, щоб відкрутити її, та зніміть головку з оправки.
4. Відкрутіть два болти захисного щитка головки тримера проти годинникової стрілки, щоб зняти щиток головки тримера.
5. Міцно утримуйте гайковий ключ, щоб кріпильний диск не рухався. Встановіть ніж і зафіксуйте пластину.
6. Прикрутіть гайку та затягніть її за годинниковою стрілкою, утримуючи торцевий ключ.
7. Приберіть торцевий та гайковий ключі та перевірте свободу руху ножа.
8. Щоб зняти ніж, відкрутіть контргайку проти годинникової стрілки та зніміть фіксувальну пластину та ніж.

Зніміть кришку ножа.



ПРИМІТКА: Рекомендується закривати ніж, коли робота закінчена.

Знімайте цю кришку перш ніж увімкнути інструмент.

4.3 ПЕРШЕ ВИКОРИСТАННЯ

Перевірка акумулятора: зображення (3.2)



ПОПЕРЕДЖЕННЯ! Прочитайте розділ «ПРАВИЛА ТЕХНІКИ БЕЗПЕКИ» на початку цього посібника, включно весь текст у підзаголовку, перш ніж використовувати цей виріб.



На момент придбання акумулятор заряджений не повністю. Перед першим використанням виробу встановіть акумулятор в зарядний пристрій та зарядіть його повністю.

Будьте особливо уважні при першому використанні інструмента: зосередьтеся та присвятить всю свою увагу цьому першому використанню. Зробіть першу пробу на вільному просторі без жодних перешкод і навколишніх предметів.

4.4 ЕКСПЛУАТАЦІЯ

Запуск виробу: зображення (4.1)

Щоб увімкнути інструмент, натисніть і утримуйте кнопку розблокування своїм великим пальцем, а потім натисніть на тригерний перемикач ON/OFF. Як тільки перемикач спрацює, ви можете відпустити кнопку розблокування та продовжити роботу.

ПРИМІТКА: Кнопка розблокування зменшує ризик випадкового запуску.

Щоб вимкнути інструмент відпустіть тригерний вимикач ON/OFF.

Утримуйте інструмента.



ПОПЕРЕДЖЕННЯ: Завжди надягайте захисні окуляри, засоби захисту органів слуху, захисне обладнання для рук, ніг і тіла, щоб зменшити ризик отримання травми під час роботи з цим інструментом. Тримайте всі частини свого тіла подалі від тримерної головки, що обертається.

Встаньте в робоче положення. Сійте прямо. Не нахилийтеся.

Тримайте ноги на відстані одну від одної та стійко.

Тримайте ручку вала правою рукою. Праву руку тримайте трохи зігнутою.

Лівою рукою тримайте ручку. Ліву руку тримайте прямо.

Тримайте інструмент на рівні талії.

Утримуйте тримерну головку в кількох сантиметрах від землі.

Не дотягуйтеся з інструментом в руках. Тримайте всі частини свого тіла якомога далі від тримерної головки, що обертається.

Встановлення ременю

Ремінь з функцією швидкого звільнення можна закріпити за рукою.

Завжди використовуйте, відрегулюйте ремінь таким чином, щоб блок висів на відстані кількох сантиметрів від рівня землі. Тримайте інструмент з правої сторони від тіла.

Експлуатація виробу: зображення від (4.1) до (4.6)



УВАГА! Завжди надягайте захисні окуляри. Надягайте респіратор, якщо робота передбачає утворення пилу. Рекомендується надягати придатні рукавиці та міцне взуття.

- Перед кожним використанням перевіряйте інструмент, його акумулятор і зарядний пристрій, а також приладдя на наявність пошкоджень. Не використовуйте інструмент, якщо він пошкоджений або є ознаки зношення.

- Двічі перевірте, що приладдя та комплектуючі закріплені належним чином.
- Завжди тримайте інструмент за його ручку. Ручка має бути завжди сухою для надійного захоплення.
- Перевіряйте, щоб вентиляційні отвори були завжди вільними та чистими. У разі потреби почистіть їх м'якою щіткою. Заблоковані вентиляційні отвори можуть призвести до перегрівання та пошкодження інструмента.
- негайно вимкніть інструмент, якщо під час роботи вас потурбували ніші особи, які зайшли в робочу зону. Перед тим як покласти інструмент, дочекайтесь його повної зупинки.
- Не перевтомлюйтесь. Робіть регулярні перерви, щоб зосередитись на роботі та мати повний контроль над інструментом.
- Перш ніж увімкнути інструмент, перевірте, чи правильно він складений та чи рухаються всі деталі плавно.
- Ми рекомендуємо злегка зволожувати поверхні у пильних умовах, або змочити запилені поверхні, або використовувати дрібнокрапельний обприскувач.
- Використовуйте виріб тільки в розумний час - не рано вранці або пізно ввечері, коли можна порушити спокій людей.
- Не використовуйте інструмент при поганих погодних умовах, особливо, якщо існує ризик удару блискавки. Не використовуйте інструмент при поганому освітленні. Оператору потрібний чіткий огляд робочої зони для виявлення потенційних небезпек.
- Будьте обережними, щоб не отримати травму від будь-якого пристрою, встановленого для обрізання волосіні, якщо це застосовно. Відмотавши нову волосінь, завжди повертайте інструмент у звичне робоче положення та лише після цього вмикайте.
- Ніколи не встановлюйте металеві ріжучі елементи.
- Ніколи не замінюйте неметалеву волосінь на металеву.
- Використання засобів захисту органів слуху знижує здатність чути попередження (крики або тривогу). Оператор повинен звертати додаткову увагу на те, що відбувається в робочій зоні. Не відволікайтесь, а завжди зосередьтеся на завданні.
- Використання аналогічних інструментів поблизу збільшує ризик отримання травми слуху та можливість інших людей потрапити у вашу робочу зону.
- Міцно стійте на ногах і тримайте рівновагу.
- Не дотягуйте з інструментом в руках. Це може призвести до втрати рівноваги. Завжди зберігайте стійке положення ніг на сходах.
- Пересувайте кроками, ніколи не біжіть. Тримайте всі частини свого тіла подальше від будь-яких частин, що рухаються.

- Ніколи не вмикайте інструмент без відповідного обладнання.
- Не модифікуйте виріб будь-яким чином і не використовуйте деталі та приладдя, які не рекомендовані виробником.



Якщо виріб впав, отримав сильний удар або почав ненормально вібрувати, негайно вимкніть інструмент і перевірте на наявність пошкоджень або з'ясуйте причину вібрації. Будь-які пошкодження слід відремонтувати належним чином або віддати на заміну в авторизований сервісний центр.

- Щоб знизити ризик отримання травми від контакту з частинами, що обертаються, завжди вимикайте інструмент, виймайте акумулятор і дочекайтеся повної зупинки таких частин:
 - перед чищенням або усуненням засмічення;
 - перед тим, як залишити насос без нагляду;
 - перед встановленням або видаленням приладдя;
 - перед перевіркою, обслуговуванням або поводженням з ним;
 - якщо виріб починає ненормально вібрувати (негайно перевірте) після удару стороннім предметом, огляньте інструмент на наявність пошкоджень.

Поради щодо обрізання

Перевірте зону на якій ви будете працювати та приберіть всі предмети, які можуть бути відкинуті ножом. Перед початком роботи перевірте все захисне обладнання на інструменті. Увімкніть інструмент. Надягайте захисний одяг, використовуйте ремінь та утримуйте правою рукою ручку керування. Обережно натисніть на кнопку розблокування до упору. Завжди обрізуйте на повній швидкості!

Декоративне обрізання

Під час обрізання навколо дерев, стовпів, парканів тощо рухайте інструмент так, щоб різальна головка знаходилася під кутом 30° до землі.

Регулювання волосіні

Цей інструмент обладнаний ударною головкою. Волосінь можна подати з головки тримера без зупинки мотора. Щоб подати більше волосіні, легко стукніть ударною ручкою о землю під час роботи інструмента на високій швидкості. Для отримання найкращих результатів стукайте ударною ручкою по голій землі або твердому ґрунту. Спроба подати волосінь у високій траві може зупинити мотор. Не кладіть головку тримера на землю під час роботи інструмента. Кожного разу коли ви стукаєте ударною ручкою, подається близько 25,4 мм волосіні.



ПРИМІТКА: Завжди тримайте волосінь повністю витягнутою. Подача волосіні стає складнішою, коли вона стає коротшою.

Технічне обслуговування волосіні та ножа

Тверді поверхні, наприклад, тротуари, можуть призвести до швидкого зношення волосіні або поломки ножа.

- Часто перевіряйте довжину волосіні тримера або поверхню ножа. В разі потреби замініть волосінь або ніж.
- НЕ застосовуйте силу до інструмента. Обрізайте невелику кількість за стільки проходів, скільки потрібно для досягнення бажаної довжини. Рухайте інструмент повільним, рівним темпом.

Поради для отримання кращих результатів

Щоб направити обрізки у бік від користувача, нахилить головку тримера трохи вправо; по змозі рухайте тример зліва направо. На верхній частині захисного щитка є тиснена стрілка, яка вказує кращий напрямок роботи тримера зліва направо. Не ріжте вологу траву або чагарники.



ПРИМІТКА: Іноді волосінь обривається з таких причин:

- Заплутування зі сторонніми предметами;
- Звичайна утомленість волосіні;
- Спроба зрізати густу рослинність;
- Зіткнення волосіні з такими об'єктами, як стіни або стовпи огорожі.

Після використання: зображення (5.1)

Вимкніть інструмент, вийміть акумулятор і дайте йому охолонути. Перевірте, почистіть та зберігайте інструмент як описано нижче.

Виймання та заряджання акумулятора: Зображення (5.1) та посібник з експлуатації акумулятора

1. Натисніть кнопку розблокування в центрі верхньої частини акумулятора, щоб вийняти його з виробу.
2. Встановіть акумулятор в зарядний пристрій, зсунув його у зафіксоване положення до клацання.
3. Коли блимає зелений індикатор, акумулятор заряджається. Коли зелений індикатор більше не блимає, акумулятор повністю зарядився.

5. ТРАНСПОРТУВАННЯ

Транспортування інструмента або акумулятора може вимагати дотримання певних вимог, характерних для вашої країни. Будь ласка, поважайте їх, звернувшись до органів влади своєї країни. Переконайтеся, що температура під час транспортування ніколи не буде виходити за межі температури, що вказана у розділі щодо зберігання.

5.1 ТРАНСПОРТУВАННЯ ІНСТРУМЕНТА

Вимкніть виріб та вийміть акумулятор. Завжди переносьте виріб, тримаючи за його ручку. Захистіть виріб від важких ударів або сильних вібрацій, які можуть виникнути під час перевезення в транспортному засобі. Зафіксуйте виріб, щоб запобігти його падінню або зісковзуванню. Не піддавайте виріб впливу сонячних променів.

Використовуйте транспортувальний чохол для металевих ножів під час транспортування.

5.2 ТРАНСПОРТУВАННЯ ЛІТІЄВИХ АКУМУЛЯТОРІВ

Дивіться посібник з експлуатації акумулятора щодо подальшої інформації.

6. ЗБЕРІГАННЯ ВЗИМКУ

Зображення (6.1)

Вийміть акумулятор з електроінструмента.

Перед тривалим зберіганням переконайтеся, що заряд акумулятора відповідає інструкціям в посібнику з експлуатації акумулятора. **Дотримуйтеся всіх інструкцій, що наведені в розділі про зберігання нижче.** Для зберігання ми рекомендуємо використовувати оригінальну упаковку або накривати інструмент відповідною тканиною або коробкою, щоб захистити його від пилу.

7. ЗБЕРІГАННЯ

Зберігайте інструмент і акумулятор в чистому, сухому, добре провітрюваному місці з температурою від 4 до 24 °C. Накрийте його, щоб забезпечити додатковий захист. Для зберігання ми рекомендуємо використовувати оригінальну упаковку або накривати інструмент відповідною тканиною або коробкою, щоб захистити його від пилу. Надійно закріпіть пристрій у разі транспортування. Використовуйте транспортувальний чохол для металевих ножів під час зберігання.

7.1 ЗБЕРІГАННЯ ВИРОБУ

Зображення (6.1)

Вийміть акумулятор з електроінструмента. Ретельно огляньте інструмент на предмет зношених, незакріплених або пошкоджених деталей. Очистіть інструмент перед зберіганням. Не піддавайте виріб впливу сонячних променів. Переконайтеся, що виріб завжди захищений від холоду та вологи.

7.2 ЗБЕРІГАННЯ ЛІТЄВИХ АКУМУЛЯТОРІВ

Переконайтеся, що рівень заряду акумулятора відповідає рекомендованому рівню в посібнику з експлуатації акумулятора. Дивіться посібник з експлуатації акумулятора щодо подальшої інформації.

8. ТЕХНІЧНЕ ОБСЛУГОВУВАННЯ



НЕБЕЗПЕКА! Ризик травми через ураження електричним струмом.
Виймайте акумулятор перед налаштуванням, перевіркою, чищенням або зберіганням виробу.

8.1 ЧИЩЕННЯ

Зображення від (5.1) до (5.2)

Тримайте всі захисні пристрої, вентиляційні отвори та корпус мотора якомога чистішими, без сміття та бруду. Протирайте обладнання ганчіркою та/або продувайте стисненим повітрям. Настійно рекомендується чистити виріб після кожного використання.

Не використовуйте мийні засоби, оскільки вони можуть роз'їдати пластик та послабити цілісність конструкції кушоріза.

8.2 ЗАМІНА

Заміна катушки (ударної головки)

Можна використовувати тільки дозволені головки тримера, які описані в технічних даних. Встановіть головку тримера, як описано в розділі «Складання головки тримера», див. заміна головки тримера. За допомогою звертайтеся в місцевий сервісний центр.



ПРИМІТКА: Переконайтеся, що кінці волосіні виступають приблизно на 330 мм.

Заміна ножа: зображення від (5.5) до (5.7)

Можна використовувати тільки дозволені ножі, які описані в технічних даних. Встановлюйте ніж, як це описано в розділі «Складання ножа», див. заміна різальної головки. За допомогою звертайтеся в місцевий сервісний центр.



ОБЕРЕЖНО: Після заміни ножа, запустіть інструмент без навантаження протягом однієї хвилини, щоб переконатись, що ніж та інструмент працюють коректно.

8.3 ЗОБРАЖЕННЯ В РОЗІБРАНІЙ ВИГЛЯДІ

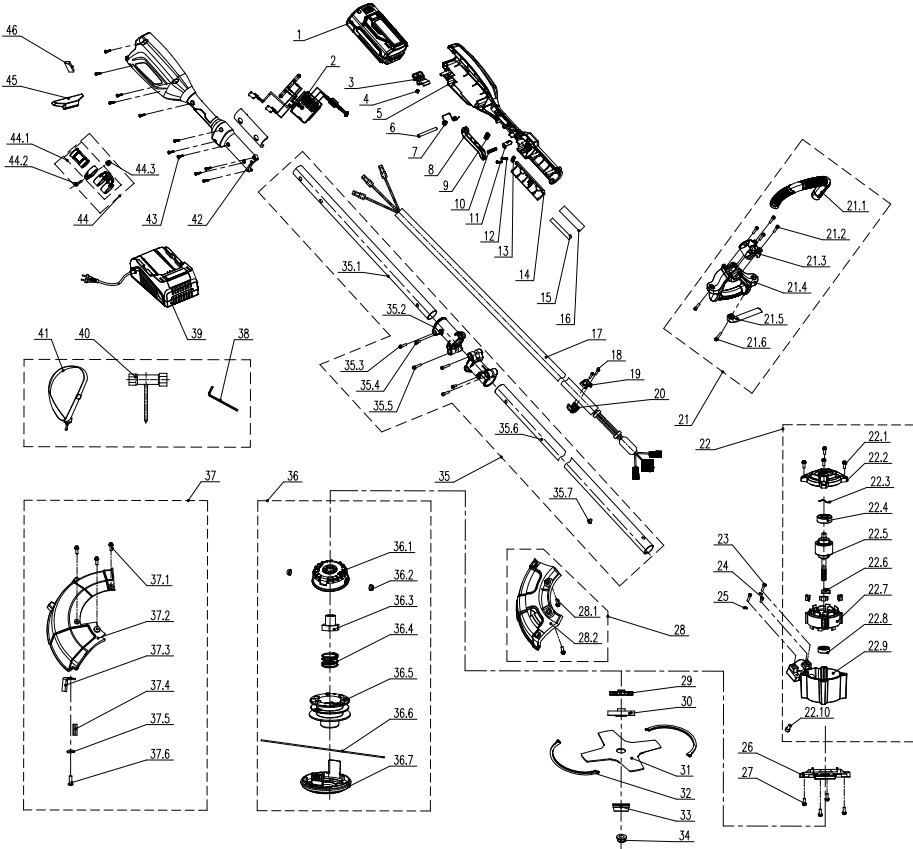

ПОЗ.	НОМЕР ДЕТАЛІ	ОПИС	КІЛЬКІСТЬ
1	Z011029-001-00	Акумулятор в зборі	1
2	A035012-005-00	Електронні елементи	1
3	8044-780501-01	Кнопка	1
4	8342-521704-00	Пружина кнопки	1
5	8001-742101-02	Хвостовик ручки	1
6	8081-438801-00	Вал	1

ПОЗ.	НОМЕР ДЕТАЛІ	ОПИС	КІЛЬКІСТЬ
7	8342-742101-00	Пружина з подвійним скручуванням	1
8	8044-742101-01	Тригер	1
9	8342-740201-00	Пружина перемикання	1
10	8342-521705-00	Пружина	1
11	8087-521701-01	Привідний важіль	1
12	8SJGB40-12	Підшипник	2
13	8184-282102-00	Фіксатор шнура живлення	1
14	A034009-013-00	Притискна пластина	2
15	233-1005	Термоусадна трубка	0,09
16	301100006	Термоусадна трубка	0,09
17	A035012-007-00	Багатожильний провід	1
18	8SJAB30-10	Самонарізний гвинт	2
19	A034009-028-00	Втулка трубки	1
20	A034009-019-00	Втулка трубки	1
21	A035012-013-00	Ручка в зборі	1
21.1	A034009-024-00	Хвостовик ручки	1
21.2	8SACD05-20	Гвинт	5
21.3	A034009-021-00	Притискна пластина	1
21.4	A034009-038-00	Сідло ручки	1
21.5	A034008-022-00	Хвостовик ручки	1
21.6	8SACN05-30	Гвинт	1
22	A035012-006-00	Мотор в зборі	1
22.1	8SJAN04-12	Гвинт	4
22.2	A035012-016-00	Кришка	1
22.3	8202-780401-00	Защільник	1
22.4	8BC-281208-SS03	Підшипник	1
22.5	A035012-018-00	Ротор в зборі	1
22.6	A034009-010-00	Гумова заглушка	4
22.7	A035012-011-00	Статор в зборі	1
22.8	8BC-220807-ST03	Підшипник	1
22.9	A035012-015-00	Корпус	1
22.10	8SACD05-10	Гвинт	1

ПОЗ.	НОМЕР ДЕТАЛІ	ОПИС	КІЛЬКІСТЬ
23	8SACD05-20	Гвинт	2
24	8SACD05-10	Гвинт	1
25	8WS-06	Шайба	2
26	A035012-039-00	Кришка	1
27	8SJAN04-12	Гвинт	4
28	A035012-031-00	Захисний щиток в зборі	1
28.1	8206-903101-01	Гвинт	2
28.2	A035012-037-00	Захисний щиток	1
29	A035012-026-00	Вітрова крильчатка	1
30	A035012-003-00	Притискна пластина	1
31	A035012-010-00	Ніж	1
32	9454-903104-00	Кожух для ножа	2
33	8142-690501-00	Основа	1
34	A035012-036-00	Гайка	1
35	A035012-014-00	Штанга в зборі	1
35.1	A035012-008-00	Верхня з'єднувальна трубка	1
35.2	A035012-017-00	З'єднувач	2
35.3	8SACD05-20	Гвинт	2
35.4	8SACD05-10	Гвинт	2
35.5	8SACD05-25	Гвинт	2
35.6	A035012-023-00	Нижня з'єднувальна трубка	1
35.7	8SJAD04-06	Гвинт	1
36	A035012-009-00	Головка тримера в зборі	1
36.1	A035012-021-00	Основа головки тримера	1
36.2	8212-691101-00	Нют	2
36.3	A035012-028-00	Гвинт	1
36.4	A035012-024-00	Пружина	1
36.5	A035012-025-00	Мотальний триб	1
36.6	247-1004	Нейлонова нитка	1
36.7	A035012-022-00	Кришка головки тример	1

ПОЗ.	НОМЕР ДЕТАЛІ	ОПИС	КІЛЬКІСТЬ
37	A035012-012-00	Захисний щиток в зборі	1
37.1	8206-903101-01	Гвинт	3
37.2	A035012-038-00	Захисний щиток	1
37.3	A034009-023-00	Ніж	1
37.4	238-1058	Ізоляційна стрічка	0,02
37.5	8202-000004-00	Защільник	1
37.6	8SNAB50-16	Самонарізний гвинт	1
38	8261-901301-00	Внутрішній шестигранний ключ	1
39	Z021034-001-00	Зарядний пристрій	1
40	8261-690501-00	Тригер	1
41	A035012-029-00	Скоби	1
42	8001-742102-02	Хвостовик ручки	1
43	8SJGB40-16	Самонарізний гвинт	11
44	8440-901516-00	Кільце скоби в зборі	1
44.1	8440-901503-00	Кільце ременю в зборі	1
44.2	8NH-05	Контргайка	1
44.3	8SACD05-20	Гвинт	1
45	A035012-030-00	Блок контролю балансу	1
46	8326-752801-01	Спінений етилвінілацетат	1

8.4 УСУНЕННЯ НЕСПРАВНОСТЕЙ



НЕБЕЗПЕКА! Ризик травми через ураження електричним струмом.
Попередження! Перед виконанням будь-яких робіт з усунення несправностей вимкніть виріб.

Проблема	Можлива причина	Усунення	Потрібна кваліфікація
Інструмент не вмикається.	Акумулятор не закріплений.	Щоб надійно закріпити акумулятор, подбайте, щоб заскочки на акумуляторі стали на місце.	-
	Акумулятор не заряджений.	Зарядіть акумулятор відповідно до інструкції, доданої до вашої моделі.	
	Перемикач живлення знаходиться в положення OFF (ВИМК.).	Натисніть перемикач On/Off.	
	Неправильно встановлений акумулятор.	Вставте правильно.	
	Перемикач On/Off не встановлений в положення On.	Читайте розділ «Запуск інструмента».	
Інструмент не досягає повної потужності.	Акумулятор розряджений.	Зарядіть акумулятор.	-
	Заблоковані вентиляційні отвори.	Почистіть вентиляційні отвори.	
Надмірна вібрація або шум.	Ослаблені болти або гайки.	Затягніть болти або гайки.	-
	Котушка тримера / ніж пошкоджені.	Замініть на нову(ий).	-
Незадовільний результат.	Ніж зношений.	Замініть на новий.	-
	Котушка без волосіні.	Намотайте волосінь або замініть на нову котушку (розділ щодо технічного обслуговування).	-
	Товщина гілок перевищує потужність.	Обрізуйте гілки у межах ліміту.	-
Інструмент раптово зупинився.	Акумулятор розрядився.	Вийміть акумулятор та зарядіть.	-
	Акумулятор дуже гарячий.	Вийміть акумулятор і дайте йому охолонути.	

9. КІНЕЦЬ ТЕРМІНУ СЛУЖБИ



Не утилізуйте електричні вироби разом з побутовим сміттям. Вживані електричні вироби необхідно збирати окремо та відносити на утилізацію в спеціальні пункти збору. За додатковою інформацією щодо утилізації зверніться до місцевих органів влади або до свого дилера.

10. ГАРАНТІЯ

10.1 НАША ГАРАНТІЯ

Вироби фірми STERWINS розроблені відповідно до найвищих стандартів якості виробів, призначених для споживчого ринку. Ця гарантія продажу діє протягом 3 років від дати придбання виробу. Ця гарантія охоплює всі дефекти матеріалів та виготовлення: відсутність деталей та елементів та пошкодження, що виникають у звичайних умовах експлуатації. Ремонт і заміна деталей не означають продовження початкової гарантії. Ви повинні бути в змозі надати підтвердження покупки цього виробу та дати покупки. Гарантія на виріб обмежена вартістю виробу.

10.2 ВИКЛЮЧЕННЯ ГАРАНТІЇ

Гарантія не поширюється на проблеми та інциденти, що виникають у результаті неправильного використання виробу.

Гарантія не поширюється на:

- виріб, який використовувався неналежним чином, або
- виріб, який було пошкоджено внаслідок транспортування або налаштування, або
- виріб, який був відремontований або проводилася заміна деталей сторонніми особами, або
- пошкодження від дії зовнішніх факторів або сторонніх предметів (піску, каміння тощо), або
- виріб, який було пошкоджено внаслідок недотримання правил техніки безпеки або інструкцій з використання, або
- виріб, який розбирали або відкривали, або
- виріб перебував у вологому середовищі (роса, дощ, занурення у воду тощо), або
- виріб, який використовувався з професійною метою, або
- виріб, який піддавався температурам, що виходять за межі, вказані в розділі «Зберігання».

Виріб має використовуватись у звичайних умовах експлуатації, а не для професійних цілей. Тому ця гарантія не розповсюджується на вироби, що використовуються компаніями з благоустрою та озеленення, місцевими органами влади, а також компаніями, які пропонують оплачуваний або безоплатний прокат обладнання.

У разі виникнення проблеми або виявлення дефекту необхідно спочатку звернутися до дилера STERWINS. У більшості випадків саме він зможе вирішити проблему чи усунути дефект. Зберігайте рахунок-фактуру або квитанцію, оскільки їх необхідно буде пред'явити для обробки будь-яких претензій.



Introducere

Vă mulțumim că ați ales acest produs. La proiectarea și fabricarea produselor noastre, depunem toate eforturile pentru a asigura o calitate excelentă care să îndeplinească nevoile utilizatorilor. Respectarea acestor instrucțiuni va optimiza durata de viață a produsului.

IMPORTANT! PENTRU CA ACEST PRODUS SĂ VĂ ADUCĂ SATISFAȚIE DEPLINĂ LA MONTARE, UTILIZARE ȘI ÎNTREȚINERE, VĂ RECOMANDĂM SĂ CITIȚI CU ATENȚIE ACEST MANUAL ÎNAINTE DE A UTILIZA PRODUSUL. VĂ RUGĂM ACORDAȚI ATENȚIE AVERTIZĂRILOR BAZICE REFERITOARE LA SIGURANȚĂ DIN ACEST MANUAL, ȘI PĂSTRAȚI MANUALUL PENTRU CONSULTĂRI VIITOARE.



IMPORTANT, PĂSTRAȚI MANUALUL PENTRU CONSULTĂRI VIITOARE : CITIȚI CU ATENȚIE

Cuprins

- | | |
|--|-----------------------------------|
| 1. Scopul utilizării Cositorii pentru tufe cu acumulator de 33cm | 6. Depozitare pe timpul iernii |
| 2. Instrucțiuni privind siguranța | 7. Depozitare |
| 3. Date tehnice | 8. Întreținere |
| 4. Asamblare | 9. Sfârșitul duratei de viață |
| 5. Transport | 10. Garanție |
| | 11. Declarație de Conformitate CE |

1. SCOPUL UTILIZĂRII COSITORII PENTRU TUFEE CU ACUMULATOR DE 33CM

Acest produs este destinat numai utilizării în aer liber și nu trebuie utilizat în interiorul unei clădiri în nicio circumstanță. Cositoarea pentru tufe cu acumulator și cositoarea de iarbă este destinată utilizării numai în condiții uscate și cu iluminare bună. Această cositoare de tufe este destinată numai tunderii ierbii și a buruienilor mici, pentru profilarea peluzelor și tunsul decorativ în jurul copacilor, gardurilor, etc. Nu îl utilizați în alte scopuri. Respectați capacitatea maximă de tăiere. Nu tăiați crengile care depășesc capacitatea maximă menționată. Nu îl utilizați în alte scopuri. Acest produs nu este destinat a fi utilizat de către copii persoane cu capacități fizice, senzoriale sau mentale reduse sau lipsite de experiență și cunoștințe sau persoane nefamiliarizate cu aceste instrucțiuni să utilizeze această mașină, reglementările locale pot restricționa vârsta operatorului.

După despachetarea produsului, asigurați-vă că acesta este complet și toate accesoriile (dacă există) sunt prezente. Dacă produsul este avariata sau prezintă defecte, vă rugăm nu-l utilizați și predați-l magazinului de unde l-ați achiziționat.

Dacă transmiteți această sculă altor persoane, vă rugăm predați-o împreună cu acest manual de instrucțiuni.

Vă rugăm să rețineți că echipamentul nostru nu a fost proiectat pentru utilizare în scop comercial sau pentru aplicații industriale. Garanția noastră va fi nulă dacă mașina este utilizată în scop comercial, pentru aplicații industriale sau în scopuri echivalente. Acest produs a fost conceput să fie utilizat pe o perioadă de 6 ani (Durată de viață anticipată)

2. INSTRUCȚIUNI PRIVIND SIGURANȚA

2.1 AVERTISMENTE GENERALE PRIVIND SIGURANȚA

• Nu operați niciodată cositoarea în apropierea structurilor de sticlă, a automobilelor, camionetelor, ferestrelor, geamurilor situate la mezanin, a ferestrelor culisante în jos, etc. fără ajustarea corespunzătoare a unghiului de evacuare.

- Nu forțați sau supraîncărcați produsul. Acesta va funcționa mai bine și mai sigur dacă este utilizat la viteza la care a fost conceput să funcționeze.
- Dacă produsul este deja asamblat, asigurați-vă că toate șuruburile sunt bine strânse înainte de a-l utiliza. Dacă produsul necesită asamblarea de către dumneavoastră, vă rugăm asigurați-vă, în momentul desfacerii ambalajului, că toate elementele necesare montării produsului sunt prezente. Dacă produsul este avariat sau prezintă defecte, nu-l utilizați și predați-l celui mai apropiat magazin.
- Termenul «sculă electrică» din avertismente se referă la scula dumneavoastră electrică operată de la priză (cu fir) sau cea operată cu baterie (fără fir).

2.2 SIMBOLURI PE PRODUS



Se conformează Standardelor europene: Acest simbol semnifică conformitatea acestui produs cu Directivele europene aplicabile, și că un test de conformitate cu acest directive a fost executat.



Marcaj unic al circulației produselor pe piața statelor membre ale uniunii vamale.



Marcaj de conformitate ucrainean



Deșeurile produselor electrice nu trebuie eliminate împreună cu deșeurile menajere. Produsele electrice uzate trebuie colectate separat și eliminate la punctele de colectare prevăzute în acest sens. Contactați autoritățile locale sau distribuitorul local pentru informații privind reciclarea.



Citiți și respectați toate instrucțiunile înainte de a utiliza acest produs, respectați toate avertismentele și instrucțiunile privind siguranța.



*Universal : compatibilitate numai cu produsele Sterwins UP40, Lexman UP40 și Dexter UP40



Nivel de putere acustică garantat (testat conform Directivei 2000/14/CE amendată de 2005/88/CE).



Nu expuneți produsul la ploaie sau condiții de umezeală.



Citiți manualul de instrucțiuni.



Purtați ochelari de protecție.



Utilizați protecție adecvată pentru picioare-tălpi și brațe-mâini. Întotdeauna purtați mănuși de protecție anti-vibrații (AV) și încălțări anti-derapante când utilizați dispozitivul.



Purtați echipament de protecție auditivă.



Purtați echipament de protecție a capului.



Purtați îmbrăcăminte de protecție.



Feriți-vă de propulsarea lamei.



Feriți-vă de obiectele aruncate.



Nu instalați sau să utilizați niciun fel de lamă pe unitatea care afișează acest simbol.



Țineți trecătorii la distanță.



Distanța dintre produs și trecători trebuie să fie de cel puțin 15 m.

2.3 SIMBOLURI DIN ACEST MANUAL



Tipul și sursa de pericol: Nerespectarea acestei avertizări poate provoca vătămări fizice sau deces.



Tipul și sursa de pericol: Acest simbol reprezintă că avarierea aparatului, a mediului și a altor bunuri poate surveni în urma nerespectării acestui avertisment.

FR

ES

PT

IT

EL

PL

RU

KZ

UA

RO

EN



Notă: Acest simbol indică prezența unor informații importante pentru o mai bună înțelegere a acestui produs.



Citiți manualul de instrucțiuni: Acest simbol indică necesitatea de a citi cu atenție manualul de instrucțiuni.



Vă rugăm consultați ilustrațiile aferente de la sfârșitul broșurii.



Îndepărtați acumulatorul în timpul transportului, depozitării, lucrărilor de reparație și a curățării.



Acest produs este reciclabil. Dacă nu mai poate fi utilizat, predați-l unui centru de reciclare a deșeurilor.



Reciclați acest manual de instrucțiuni.



Reciclați ambalajul produsului.

INSTRUCȚIUNI GENERALE DE SIGURANȚĂ PENTRU SCULE ELEC-TRICE



AVERTISMENT: Citiți toate instrucțiunile, avertizările de siguranță, ilustrațiile și specificațiile livrate împreună cu acest produs.

Nerespectarea tuturor instrucțiunilor enumerate mai jos se poate solda cu șoc electric, incendiu și/sau vătămare corporală gravă.

Păstrați toate avertizările și instrucțiunile pentru consultare ulterioară. Termenul „sculă electrică” din avertizări se referă la

scula electrică (cu cablu) alimentată de la rețeaua electrică sau scula electrică (fără cablu de alimentare) care funcționează cu acumulator.

2.4 SIGURANȚA ZONEI DE LUCRU

• **Păstrați zona de lucru curată și bine iluminată.** *Zonele dezordonate și întunecoase predispun la accidente.*

- **Nu puneți în funcțiune sculele electrice în atmosfere explozive, cum ar fi în prezența lichidelor inflamabile, a gazelor sau a prafului.** *Sculele electrice creează scânteji, care pot aprinde pulberile sau gazele.*
- **Țineți copiii și persoanele prezente la distanță atunci când operați o sculă electrică.** *Distragerea atenției vă poate face să pierdeți controlul.*

2.5 SIGURANȚA ELECTRICĂ

- **Ștecherile sculelor electrice trebuie să corespundă cu priza de rețea electrică. Nu modificați niciodată ștecherul, sub nicio formă. Nu utilizați adaptoare de priză cu scule electrice împământate.** *Ștecherile nemodificate și prizele adecvate vor reduce riscul de electrocutare.*
- **Evitați contactul corpului cu suprafețele legate la împământare, cum sunt țevile, caloriferele, mașinile de gătit și frigiderele.** *Acest lucru reprezintă un risc sporit de electrocutare în cazul care corpul dumneavoastră este împământat.*
- **Nu expuneți sculele electrice la ploaie sau condiții de umezeală.** *Pătrunderea apei într-o sculă electrică va crește riscul de electrocutare.*
- **Nu folosiți în mod abuziv cablul de alimentare. Nu utilizați niciodată cablul de alimentare pentru a transporta, a trage sau a scoate din priză scula electrică. Țineți cablul de alimentare departe de căldură, ulei, margini tăioase sau piese în mișcare.** *Cablurile electrice deteriorate sau încălcite cresc riscul de electrocutare.*
- **Când utilizați o sculă electrică în aer liber utilizați un cablu prelungitor adecvat pentru utilizarea în aer liber.** *Utilizarea unui cablu adecvat pentru utilizare în aer liber reduce riscul de electrocutare.*
- **Dacă utilizarea unei scule electrice într-o zonă umedă este inevitabilă, utilizați o sursă de alimentare protejată cu un dispozitiv pentru curent rezidual (DCR).** *Utilizarea unui DCR reduce riscul de electrocutare.*

2.6 SIGURANȚA PERSONALĂ

- **Fiți vigilent, urmăriți ceea ce faceți și apelați la bunul simț când utilizați o sculă electrică. Nu utilizați o sculă electrică când sunteți obosit, sau sub influența drogurilor, a alcoolului sau a medicației.** *Un moment de neatenție în timp ce utilizați sculele electrice se poate solda cu vătămări corporale grave.*
- **Utilizați echipament individual de protecție. Purtați întotdeauna ochelari de protecție.** *Echipamentele de protecție, cum ar fi masca de praf, bocancii de protecție antiderapanți, casca sau protecțiile auditive utilizate în condiții corespunzătoare, vor reduce vătămrile corporale.*

- **Preveniți pornirea accidentală. Asigurați-vă că întrerupătorul este poziționat pe off (oprit) înainte de conectarea la sursa de energie electrică și/sau acumulator, înainte de ridicarea sau transportarea sculei.** *Transportarea sculelor electrice cu degetul pe întrerupător sau alimentarea sculelor electrice cu întrerupătorul pornit favorizează accidentele.*
- **Îndepărtați orice cheie de reglare înainte de a porni scula electrică.** *O cheie reglabilă sau una fixă lăsată într-o piesă rotativă a sculei electrice poate duce la accidente.*
- **Nu vă întindeți excesiv. Păstrați-vă stabilitatea și echilibrul în orice moment.** *Astfel veți avea un mai bun control asupra sculei electrice în situații neașteptate.*
- **Îmbrăcați-vă corespunzător. Nu purtați haine largi sau bijuterii. Nu vă apropiați părul și îmbrăcămintea de piesele aflate în mișcare.** *Hainele largi, bijuteriile sau părul lung pot fi prinse în piesele aflate în mișcare.*
- **Dacă sunt furnizate dispozitive pentru conectarea sistemelor de extragere și colectare a prafului, asigurați-vă că acestea sunt conectate și utilizate corespunzător.** *Utilizarea colectoarelor de praf poate reduce pericolele legate de praf.*
- **Nu permiteți ca familiaritatea dobândită în urma utilizării frecvente a sculelor să vă facă să neglijați sau să nesocotiți principiile de siguranță ale sculei.** *O operație neglijentă poate cauza răni grave într-o fracțiune de secundă.*

2.7 UTILIZAREA ȘI ÎNGRIJIREA SCULELOR ELECTRICE

- **Nu forțați scula electrică. Utilizați scula electrică corespunzătoare pentru aplicația dumneavoastră.** *Scula electrică corectă va face o treabă mai bună și mai sigură la viteza pentru care a fost concepută.*
- **Nu utilizați scula electrică dacă întrerupătorul nu comută pe pozițiile pornit și oprit.** *Orice sculă electrică ce nu poate fi controlată de la întrerupător este periculoasă și trebuie reparată.*
- **Deconectați ștecherul de la sursa de alimentare și/sau setul de acumulatori de la scula electrică înainte de a efectua orice reglare, de a schimba accesoriile sau de a depozita sculele electrice.** *Astfel de măsuri preventive reduc riscul de pornire accidentală a sculei electrice.*
- **Depozitați sculele electrice într-un loc inaccesibil copiilor și nu permiteți utilizarea sculei electrice de persoane nefamiliarizate cu aceasta sau cu aceste instrucțiuni.** *Sculele electrice sunt periculoase în mâinile utilizatorilor neinstruiți.*

• **Întrețineți sculele electrice și accesoriile. Verificați dacă există abateri de la coaxialitate sau gripări ale pieselor în mișcare, avarii ale pieselor și orice altă situație care poate afecta funcționarea sculelor electrice. În caz de deteriorare, dați scula electrică la reparat înainte de utilizare. Multe accidente sunt cauzate de sculele electrice întreținute necorespunzător.**

• **Mențineți sculele așchietoare ascuțite și curate. Elementele de tăiere întreținute corespunzător și cu muchii de tăiere ascuțite sunt mai puțin probabil să se îndoie și sunt mai ușor de controlat.**

• **Utilizați scula electrică, accesoriile și cuțitele demontabile etc. în conformitate cu aceste instrucțiuni, ținând cont de condițiile de lucru și lucrarea de efectuat. Utilizarea sculei electrice pentru alte operații decât cele pentru care a fost concepută s-ar putea solda cu o situație periculoasă.**

• **Mențineți mânerul uscat, curat și fără ulei și vaselină. Mânerul și suprafețele de apucare alunecoase nu permit manevrarea în siguranță și controlul asupra sculei în situații neașteptate.**

2.8 UTILIZAREA ȘI ÎNGRIJIREA SCULEI CU ACUMULATOR

• **Reîncărcați numai cu încărcătorul specificat de producător. Un încărcător adecvat pentru un tip de set de acumulatori poate prezenta risc de incendiu dacă este utilizat cu alt set de acumulatori.**

• **Utilizați sculele electrice doar cu seturile de acumulatori special menționate. Utilizarea oricărui alt set de acumulatori prezintă risc de accidente și incendiu.**

• **Când setul de acumulatori nu este utilizat, țineți-l departe de alte obiecte metalice precum clamele de hârtie, monedele, cheile, cuiele, șuruburile sau alte obiecte metalice mici care pot realiza o conexiune între borne. Scurtcircuitarea bornelor acumulatorului poate produce arsuri sau incendiu.**

• **În condiții abuzive se poate scurge lichid din acumulator; evitați contactul. Dacă are loc contactul accidental, clătiți cu apă. Dacă lichidul intră în contact cu ochii, efectuați suplimentar un consult medical. Lichidul scurs din acumulator poate produce iritări sau arsuri.**

• **Nu utilizați un set de acumulatori sau o sculă avariata ori modificată. Acumulatorii avariați sau modificați pot prezenta un comportament neprevăzut ce poate duce la incendiu, explozie sau risc de rănire.**

• **Nu expuneți un set de acumulatori sau o sculă la foc ori la temperaturi excesive. Expunerea la foc sau la temperaturi ce depășesc 130°C poate provoca o explozie.**

FR

ES

PT

IT

EL

PL

RU

KZ

UA

RO

EN

• **Respectați toate instrucțiunile de încărcare și nu încărcați setul de acumulatori ori scula în afara intervalului de temperatură specificat în instrucțiuni.** *Încărcarea greșită sau la temperaturi situate în afara intervalului specificat poate avaria acumulatorul și spori riscul de incendiu.*

2.9 OPERAȚIILE DE SERVICE

A. Apelați numai la o persoană calificată pentru a vă repara scula electrică utilizând numai piese de schimb identice. *Astfel se asigură menținerea nivelului de siguranță al sculei electrice.*

B. Nu efectuați niciodată operații de service asupra seturilor de acumulatori deteriorați. *Operațiile de service asupra seturilor de acumulatori nu pot fi efectuate decât de către producător sau de furnizorii de service autorizați.*

2.10 INSTRUCȚIUNI DE SIGURANȚĂ PRIVIND COSITOAREA DE GAZON

Nu permiteți niciodată copiilor, persoanelor cu capacități fizice, senzoriale sau mentale reduse sau lipsite de experiență și cunoștințe sau persoanele nefamiliarizate cu aceste instrucțiuni să utilizeze această mașină.

Nu utilizați niciodată mașina în timp ce sunt oameni, mai ales copii, sau animale în apropiere.

- Întotdeauna purtați încălțăminte trainică și pantaloni lungi când utilizați mașina.
- Nu utilizați niciodată mașina cu apărători ori scuturi defecte sau fără dispozitive de siguranță.
- Utilizați această cositoare numai în scopul pentru care a fost concepută, nu direcționați cositoarea spre oameni sau animale.
- Detașați setul de acumulatori de fiecare dată când mașina este lăsată nesupravegheată de utilizator; înainte de eliminarea unui blocaj; înainte de verificarea, curățarea sau orice intervenție adusă produsului; după lovirea unui obiect străin, inspectați mașina pentru depistarea avariilor; dacă mașina începe să vibreze anormal, inspectați imediat; în timpul transportării și depozitării.
- Depozitați cositoarea în interior - când nu este utilizată, cositoarea trebuie depozitată în interior, într-un loc uscat și închis cu cheia - inaccesibil copiilor.
- Țineți toate părțile corpului la distanță de bobina cositorii. Asigurați-vă că opriți cositoarea când îndepărtați materialul blocat. Un moment de neatenție în timp ce utilizați cositoarea se poate solda cu vătămări personale grave.
- Transportați cositoarea pentru tufe ținând-o de mâner, cu bobina de tăiere oprită. Manevrarea corespunzătoare a cositorii va reduce posibilitatea vătămării personale de la bobina acestuia.

- Țineți scula electrică numai de suprafețele de apucare izolate, pentru că lama cuțitului poate atinge cabluri ascunse. Lamele dispozitivului de tăiere care intră în contact cu un circuit sub tensiune pot pune sub tensiune părțile metalice exterioare ale sculei electrice și pot electrocuta operatorul.
- Apucați cositoarea corect, cu ambele mâini. Pierderea controlului poate duce la accidente.
- Țineți mâinile și picioarele la distanță de dispozitivul de tăiere în permanență și mai ales când puneți produsul în funcțiune.
- Întotdeauna asigurați-vă că aveți o poziție sigură și stabilă de utilizare în timpul folosirii acestui produs.
- Nu utilizați niciodată produsul stând pe trepte sau pe o scară. Nu lucrați deasupra înălțimii umărului.
- Întotdeauna asigurați-vă că apărătoarea furnizată este montată înainte de a utiliza produsul. Nu încercați să utilizați un produs incomplet sau unul echipat cu modificări neautorizate.
- Verificați periodic bobina de tăiere a cositorii pentru depistarea avariilor și remediați-le imediat.
- Opriti produsul când bobina de tăiere este blocată. Îndepărtați setul de acumulatori și eliminați blocajul. Inspectați bobina pentru a depista avariile înainte de a reutiliza produsul.

2.11 AVERTISMENTE DE SIGURANȚĂ PRIVIND COSITOAREA PENTRU TUFE

- Utilizați această cositoare numai în scopul pentru care a fost concepută, nu direcționați cositoarea spre oameni sau animale.
- Scoateți acumulatorul în timpul transportului și al depozitării.
- Depozitați cositorile pentru tufe - când nu sunt utilizate, cositorilor trebuie depozitate într-un loc uscat, blocat - inaccesibil copiilor.
- Țineți toate părțile corpului la distanță de lama de tăiere. Asigurați-vă că opriti cositoarea când îndepărtați materialul blocat. Un moment de neatenție în timp ce utilizați cositoarea pentru tufe se poate solda cu vătămări personale grave.
- Întotdeauna inspectați scula înainte și după orice impact, verificați pentru depistarea semnelor de uzură și defecte și reparați dacă este necesar, în special componentele capului de tăiere.

- Transportați cositoarea ținând-o de mâner, cu lama tăietoare oprită. Manevrarea corespunzătoare a cositorii va reduce posibilitatea vătămării personale de la lamele acestuia.
- Țineți scula electrică numai de suprafețele de apucare izolate, pentru că lama cuțitului poate atinge cabluri ascunse. Lamele dispozitivului de tăiere care intră în contact cu un circuit sub tensiune pot pune sub tensiune părțile metalice exterioare ale sculei electrice și pot electrocuta operatorul.
- Țineți cositoarea corect, cu ambele mâini. Pierderea controlului poate duce la accidente.
- Țineți mâinile și picioarele la distanță de dispozitivul de tăiere în permanență și mai ales când puneți produsul în funcțiune.
- Întotdeauna asigurați-vă că aveți o poziție sigură și stabilă de utilizare în timpul folosirii acestui produs.
- Nu utilizați niciodată produsul stând pe trepte sau pe o scară. Nu lucrați deasupra înălțimii umărului.
- Întotdeauna asigurați-vă că apărătoarea furnizată este montată înainte de a utiliza produsul. Nu încercați să utilizați un produs incomplet sau unul echipat cu modificări neautorizate.
- Verificați periodic lama de tăiere pentru depistarea avariilor și în caz de avarii, reparați-le imediat.
- Opriți produsul când lama de tăiere este blocată. Îndepărtați setul de acumulatori și eliminați blocajul. Inspectați lama pentru a depista avariile înainte de a reutiliza produsul.

2.12 RISCURI REZIDUALE

- Scula electrică este destinată numai tunderii ierbii și a buruienilor mici, pentru profilarea peluzelor și tunsul decorativ în jurul copacilor, gardurilor, etc. din grădini casnice. Nu o utilizați în alte scopuri. Vă rugăm să rețineți că echipamentul nostru nu a fost proiectat pentru utilizare în scop comercial sau pentru aplicații industriale.
- Stați în poziția de funcționare. Stați drept. Nu vă aplecați. Păstrați-vă picioarele la distanță și poziționate cu fermitate. Apucați de zone de apucare de pe tijă cu mâna dreaptă. Păstrați brațul drept ușor îndoit. Apucați de mâner cu mâna stângă. Țineți brațul stâng în poziție dreaptă. Țineți unitatea la nivelul șoldului. Poziționați capul de tăiere la câțiva centimetri deasupra solului. Nu vă întindeți excesiv; Țineți toate părțile corpului dumneavoastră la distanță de accesoriul rotativ de tăiere.

• Reculul (propulsarea lamei) este mișcarea bruscă și necontrolată înspre fața operatorului sau spatele acestuia care poate avea loc când lama rotativă situată în dreptul orei 12 sau a orei 3 se lovește de un obiect rigid precum un copac, un bolovan, tufiș sau zid. Rotirea rapidă anti orară a lamei poate fi oprită sau încetinită, și accesoriul de tăiere poate fi propulsat înspre dreapta sau spatele operatorului. Acest recul (propulsarea lamei) poate cauza pierderea controlului asupra sculei motorizate și poate duce la rănirea gravă ori fatală a operatorului sau a trecătorilor. Pentru a reduce riscul de rănire, aveți grijă extremă când operați în zonele umbroase cu orice lamă rigidă.



AVERTISMENT: Pentru a reduce riscul de rănire când utilizați acest produs, întotdeauna purtați echipament de protecție a ochilor, auzului, picioarelor și a corpului. Țineți toate părțile corpului dumneavoastră la distanță de accesoriul rotativ de tăiere.

- Este necesar să utilizați hamul. Hamul cu funcție de detașare rapidă poate fi prins în spatele mâinii. Utilizați în permanență hamul, ajustați atât hamul cât și catarama atașate de unitate, astfel încât unitatea să atârne câțiva centimetri deasupra nivelului solului. Atașați aparatul pe partea dreaptă a corpului.
 - Familiarizați-vă cu modul de utilizare al acestui produs cu ajutorul acestui manual de instrucțiuni. Memorați instrucțiunile de siguranță și respectați-le cu strictețe. Acest lucru va ajuta la prevenirea riscurilor și a pericolelor. Fiți în permanență alert când utilizați acest produs pentru a putea recunoaște și gestiona din timp riscurile. Intervențiile rapide pot preveni rănirile serioase și daunele. Opriti produsul și deconectați-l de la acumulator în caz de orice defecțiune.
 - Chiar dacă toate instrucțiunile sunt urmate cu strictețe, tot rămân factori care ar putea prezenta riscuri precum:
 - Ejectarea unor porțiuni din piesa aflată în lucru.
 - Răni provocate de vibrații: utilizați mânerele desemnate și încercați să reduceți durata de lucru și expunerea.
 - Răniri pot fi cauzate de zgomot: purtați protecții auditive și reduceți durata de lucru și expunerea.
 - Inhalarea prafului și a particulelor.
 - Purtați în permanență echipament de protecție oculară.
- Dacă vă confrunțați cu vreunul dintre factori în timp ce utilizați mașina, opriti mașina și consultați-vă imediat medicul.

- Răniri pot fi cauzate sau agravate de utilizarea îndelungată a sculei. Când utilizați orice sculă timp îndelungat, asigurați-vă că efectuați pauze regulate.
- Utilizarea îndelungată a produsului expune utilizatorul la vibrații care pot cauza o gamă de afecțiuni cunoscută ca și sindromul de vibrații mână-braț (SVMB) de exemplu albirea degetelor; precum și boli specifice ca de exemplu sindromul de tunel carpian.
- Pentru a reduce acest risc când utilizați produsul, întotdeauna purtați mănuși de protecție și păstrați-vă mâinile calde.

3. DATE TEHNICE

Model	40VBC2-33.1
Tensiune nominală (V C.C)	36 V C.C.; 40V C.C. Max
Greutate mașină (incluzând setul de acumulatori)	Max. 4,3kg pentru ambele funcții
Capacitate de tăiere	Cositoare pentru tufe 230mm; Cositoare de gazon 330mm
Tipul de lama	4 lama dintilor
Nivel garantat de putere acustică (dB(A))	96 dB(A)
Diametrul firului	Ø 2 mm
Nivel de putere acustică măsurată (dB(A))	Cositoare pentru tufe: 85.8 dB(A), K=2.18 dB(A) Cositoare pentru gazon: 94.5 dB(A), K=1.93 dB(A)
Nivel de presiune acustică (dB (A))	Cositoare pentru tufe: 65.8 dB(A), K=3 dB(A) Cositoare pentru gazon: 74.5 dB(A), K=3 dB(A)
Curent de funcționare	7-15A
Curent maxim	20A
Protecție recomandată	Protecție la supracurent
Nivel vibrații (K=1,5m/s²)	Cositoare pentru tufe: Mâner principal: 2,324 m/s ² ; Mâner auxiliar: 3,954 m/s ² Cositoare pentru gazon: Mâner principal: 2,571 m/s ² ; Mâner auxiliar: 3,481 m/s ²
Turație la mers în gol / Frecvența maximă de rotație a axului	6300 min

Valoarea totală declarată a vibrațiilor a fost măsurată în conformitate cu o metodă standard de testare și poate fi utilizată pentru compararea unei scule cu o alta; Valoarea totală declarată a vibrațiilor poate fi utilizată și într-o evaluare preliminară a expunerii. Valoarea vibrațiilor în timpul utilizării efective a sculei electrice poate diferi de valoarea totală declarată în funcție de modul de utilizare al sculei; și este posibil să fie necesară identificarea măsurilor de siguranță pentru protecția operatorului, care se bazează pe o estimare a expunerii în condițiile efective de utilizare (luând în considerare toate părțile ciclului de operare, cum ar fi timpul când scula este oprită și când merge în gol, în plus față de timpul de pornire).

Set de acumulatori	
Tip de acumulator	Li-ion
Model	40VBA2-50.1 40VBA2-50.1XXX
Tensiune nominală [V C.C.]	36V C.C
Capacitate nominală acumulator	5Ah Li-Ion
Număr de celule de acumulator	20
Greutate [kg]	1,29 kg

Încărcător		
Model	40VCH1-3A.1 40VCH1-3A.1XXX	40VCH2-6A.1 40VCH2-6A.1XXX
Putere nominală consumată	100-240V~	220-240V~
Putere nominală	42V C.C.	42V C.C.
Temperatură de funcționare [°C]	4°C~24°C	4°C~24°C
Greutate [kg]	0,605 kg	1,06 kg

4. ASAMBLARE



AVERTISMENT! Produsul trebuie asamblat în întregime înainte de a fi pus în funcțiune! Nu utilizați un produs care este asamblat numai parțial sau asamblat cu piese defecte! Respectați instrucțiunile de asamblare pas cu pas și folosiți imaginile furnizate drept ghid vizual pentru a asambla produsul cu ușurință!

4.1 DEZAMBALARE

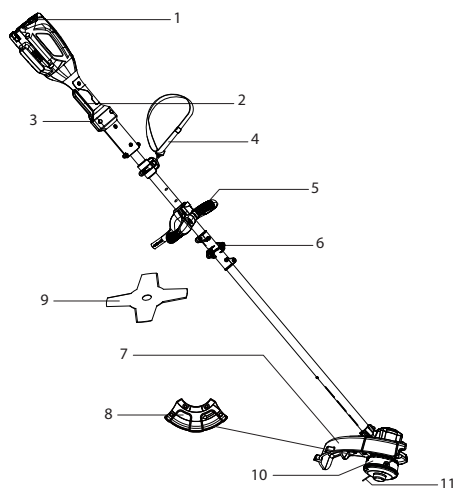

1. Set de acumulatori (nefurnizat)
2. Întrerupător declanșator pornit/oprit
3. Buton de blocare și siguranță
4. Ham
5. Mâner
6. Racord tijă
7. Apărătoarea cap cositoare
8. Apărătoarea cap de tăiere cositoare
9. Lamă
10. Cap cositoare
11. Bobină cositoare

- Purtați mănuși când despachetați și asamblați produsul.
- Nu utilizați cutter, cuțit, ferăstrău sau alte scule similare pentru a despacheta.
- Transportați scula numai apucând-o de mâner (5).
- Păstrați cutia pentru reutilizări viitoare (transport și depozitare).
- Păstrați manualul de instrucțiuni într-un loc uscat pentru consultări viitoare.

4.2 INSTALARE

Instalarea/detașarea setului de acumulatori: ilustrația (3.2) și (5.1)

AVERTISMENT: Asigurați-vă că încuietoarea situată sub setul de acumulatori se blochează pe poziție și că setul de acumulatori este fixat și securizat în compartimentul de andocare acumulatori al produsului înainte de punerea în funcțiune.

Nefixarea setului de acumulatori în compartimentul de andocare poate cauza căderea acestuia, putând duce la răni grave.

Pentru montare: Pentru a fixa, aliniați și culisați setul de acumulatori în fantele compartimentului de andocare a setului până la blocarea acestuia.

Pentru a-l detașa: Pentru a-l elibera, apăsați butonul de deblocare al setului de acumulatori și scoateți setul de acumulatori din produs.

Asamblarea tijei: ilustrația (2.1) și (2.2)

Îmbinați cele două tije și instalați bolțul cu ajutorul cheii hexagonale. Nu strângeți excesiv. Asigurați-vă că racordul tijei este bine prins.

Asamblarea mânerului: ilustrația (2.3) - (2.7)



NOTĂ: pe tijă se află trei creștături de poziționare, alegeți cea mai bună poziție când țineți scula.

1. Slăbiți bolțul cu mâna, fără coada cu mâner.
2. Prindeți ușor mânerul inferior de tija superioară.
3. Fixați mânerul superior și cel inferior cu ajutorul bolțurilor, folosind o cheie hexagonală.
4. Reglați mânerul într-o poziție de-a lungul tijei care să vi se potrivească pentru a apuca și direcționa produsul.
5. Prindeți mânerul strângând cu fermitate bolțurile.

Instalarea hamului : ilustrația (3.4)

Hamul cu funcție de detașare rapidă poate fi prins în spatele mâinii.

Utilizați în permanență hamul, ajustați atât hamul cât și catarama atașate de unitate, astfel încât unitatea să atârne câțiva centimetri deasupra nivelului solului. Atașați aparatul pe partea dreaptă a corpului.

4.2.1 Asamblarea capului cositorii de gazon

Atașarea apărătoarei capului cositorii: ilustrația (2.8)

1. Instalați apărătoarea capului de tăiere pe gâtul manșonului capului.
2. Strângeți bine cele două bolțuri pentru a fixa apărătoarea cu ajutorul unei chei cruciforme.
3. Instalați apărătoarea capului cositorii pe apărătoarea capului de tăiere.
4. Strângeți bine cele trei bolțuri pentru a fixa apărătoarea cu ajutorul unei chei cruciforme.

Asamblarea capului cositorii: ilustrația (2.10)

1. Introduceți o cheie hexagonală în orificiul de blocare până când manșonul capului se oprește.
2. Înșurubați bobina și rotiți în sensul acelor de ceas până când nu se poate roti cu butonul de blocare.

4.2.2 Asamblarea capului cositorii pentru tufe

Înlocuirea capului cositorii cu lama de tăiere: ilustrația (2.11) - (2.14)

1. Rotiți manșonul capului până când orificiul exterior de blocare vizibil se aliniază cu orificiul interior de blocare situat sub manșonul capului.
2. Introduceți cheia hexagonală în orificiul de blocare până se oprește.
3. rotiți capul în sens invers acelor de ceas pentru a deșuruba și îndepărta capul de arbore.
4. Deșurubați bolțurile apărătoarei capului de cositoare în sens invers acelor de ceas pentru a îndepărta apărătoarea capului cositorii.
5. Țineți cheia strâns astfel încât discul să nu se miște. Instalați lama și fixați placa.
6. Înșurubați piulița de blocare și strângeți-o în sensul acelor de ceas ținând cu cheia tubulară.
7. Îndepărtați cheia tubulară și cheia fixă și verificați dacă lama se mișcă nestingherită.
8. Pentru a îndepărta lama, deșurubați piulița de blocare în sens invers acelor de ceas și îndepărtați placa de fixare, lama.

Îndepărtați teaca lamei/apărătoarea firului.



NOTĂ: Se recomandă să acoperiți lama după terminarea lucrării.

Îndepărtați această apărătoare înainte de a porni mașina.

4.3 PRIMA UTILIZARE

Verificați acumulatorul: ilustrația (3.2)



AVERTISMENT! Citiți capitolul « INSTRUȚIUNI PRIVIND SIGURANȚA » de la începutul acestui manual incluzând tot textul situat sub subpoziția prezentă înainte de a utiliza acest produs.



**Acumulatorul nu este livrat încărcat complet în momentul cumpărării.
Înainte de a utiliza produsul pentru prima dată, amplasați acumulatorul în încărcător și încărcăți-l complet.**

Acordați atenție deosebită când utilizați mașina pentru prima dată: concentrați-vă că dedicați-vă întreaga atenție primei utilizări. Efectuați o primă încercare pe un teren liber, fără obstacole și fără elemente înconjurătoare

4.4 FUNCȚIONARE

Pornirea produsului: ilustrația (4.1)

Pentru a PORNI scula, împingeți și mențineți apăsat cu degetul mare butonul de siguranță, după care apăsați întrerupătorul declanșator cu degetele. Când întrerupătorul declanșator este anclanșat, puteți elibera butonul de blocare și continua operația.

NOTĂ: Butonul de blocare de siguranță reduce riscul de pornire accidentală.

Pentru a opri ferăstrăul, eliberați întrerupătorul declanșator Pornit/Oprit.

Țineți aparatul



AVERTISMENT: Pentru a reduce riscul de rănire când utilizați acest produs, întotdeauna purtați echipament de protecție a ochilor, auzului, picioarelor și a corpului. Țineți toate părțile corpului dumneavoastră la distanță de accesoriul rotativ de tăiere.

Stați în poziția de funcționare. Stați drept. Nu vă aplecați.

Păstrați-vă picioarele la distanță și poziționate cu fermitate.

Apucați de zone de apucare de pe tijă cu mâna dreaptă. Păstrați brațul drept ușor îndoit.

Apucați de mâner cu mâna stângă. Țineți brațul stâng în poziție dreaptă.

Țineți unitatea la nivelul șoldului.

Poziționați capul de tăiere la câțiva centimetri deasupra solului.

Nu vă întindeți excesiv; Țineți toate părțile corpului dumneavoastră la distanță de accesoriul rotativ de tăiere

Instalarea hamului

Hamul cu funcție de detașare rapidă poate fi prins în spatele mâinii.

Utilizați în permanență hamul, ajustați atât hamul cât și catarama atașate de unitate, astfel încât unitatea să atârne câțiva centimetri deasupra nivelului solului. Atașați aparatul pe partea dreaptă a corpului.

Punerea în funcțiune a produsului: ilustrația (4.1) - (4.6)



ATENȚIE! Purtați întotdeauna ochelari de protecție. Utilizați o mască de față dacă operația generează praf. Se recomandă purtarea mănușilor adecvate și a încălțăminteii trainice.

- Inspectați produsul, setul său de acumulatori și încărcătorul precum și accesoriile pentru depistarea defectelor înaintea fiecărei utilizări. Nu utilizați produsul dacă este avariat sau prezintă semne de uzură.
- Verificați ca accesoriile și atașamentele să fie fixate în mod corespunzător.

- Întotdeauna apucați produsul de mânerul acestuia. Păstrați-vă mâinile uscate pentru control adecvat al produsului.
- Asigurați-vă că fantele de aerisire sunt întotdeauna neobstrucționate și curate. Dacă este nevoie, curățați-le cu o perie moale. Fantele de aerisire blocate pot duce la supraîncălzire și la avarierea produsului.
- Opriti produsul imediat dacă sunteți deranjat în timp ce lucrați cu acesta și atunci când intrați în zona de lucru alte persoane. Întotdeauna așteptați ca produsul să se oprească complet înainte de a-l pune jos.
- Nu vă suprasolicitați. Efectuați pauze la intervale periodice pentru a vă putea concentra și a controla în totalitate produsul.
- Înainte de a pune produsul în funcțiune, asigurați-vă că acesta a fost asamblat corect și că toate componentele mobile funcționează fără dificultăți.
- Vă recomandăm să umeziți ușor suprafețele când este praf sau să utilizați un accesoriu de pulverizare.
- Utilizați produsul numai la ore rezonabile - evitând dimineața devreme sau noaptea târziu când este posibil să deranjați.
- Evitați utilizarea produsului în condiții meteo defavorabile în special când este risc de fulgere. Nu utilizați produsul în condiții de iluminare slabă. Operatorul trebuie să poată vedea clar zona de lucru pentru a putea identifica eventualele pericole.
- Feriți-vă de vătămări cauzate de orice dispozitive de tăiere a lungimii firului, dac este cazul. După întinderea unui nou fir de tăiere, readuceți întotdeauna produsul în poziția sa normală de funcționare înainte de a-l pune în funcțiune.
- Nu montați niciodată elemente de tăiere din metal.
- Nu înlocuiți niciodată mijloacele de tăiere nemetalice cu mijloace metalice.
- Utilizarea unor protecții auditive reduce capacitatea de a auzi avertismente (strigăte sau alarme). Operatorul trebuie să acorde atenție suplimentară la ce se întâmplă în zona de lucru. Nu vă pierdeți atenția, și întotdeauna concentrați-vă asupra lucrării.
- Utilizarea unor scule similare în apropiere crește atât riscul de afectare a auzului și ca alte persoane să pătrundă în perimetrul de lucru.
- Păstrați-vă stabilitatea și echilibrul.
- Nu vă întindeți excesiv. Întinderea spre locuri îndepărtate se poate solda cu pierderea echilibrului. Mențineți întotdeauna o poziție stabilă pe pante.
- Mergeți, nu fugiți niciodată. Țineți toate părțile corpului dumneavoastră la distanță de piesele rotative.
- Nu puneți niciodată produsul în funcțiune fără echipamentul corect atașat.

FR

ES

PT

IT

EL

PL

RU

KZ

UA

RO

EN

- Nu modificați niciodată produsul sau să utilizați componente și accesorii care nu sunt recomandate de către producător.



Dacă produsul a fost scăpat pe jos, a suferit șocuri violente sau începe să vibreze anormal, opriți-l imediat și inspectați avaria sau identificați cauza vibrațiilor. Orice avariere trebuie reparată corect sau remediată de către un centru de service autorizat.

- Pentru a reduce riscul de rănire asociat cu contactul cu piesele rotative, întotdeauna opriți mașina, detașați setul de acumulatori și asigurați-vă că toate piesele rotative s-au oprit:
 - înainte de curățarea sau de eliminarea unui blocaj
 - când lăsați produsului nesupravegheat
 - înainte instalării sau îndepărtării accesoriilor
 - înainte de verificarea, curățarea sau orice intervenție adusă produsului
 - dacă mașina începe să vibreze anormal (inspectați imediat)-după lovirea unui obiect străin, inspectați mașina pentru depistarea avariilor;

Recomandări de tăiere

Verificați zona în care doriți să tundeți și îndepărtați orice obiecte care riscă să fie propulsate de lamă. Verificați siguranța echipamentului de pe unitate înainte de a demara lucrarea. Porniți unitatea. Purtați dispozitivul de protecție, utilizați hamul și apucați aparatul cu mâna dreaptă pe mânerul de utilizare. Apăsăți cu delicatețe până la capăt butonul de blocare. Întotdeauna tăiați la viteză maximă!

Tunderea decorativă

Când tundeți în jurul copacilor, stâlpilor, gardurilor, etc., întotdeauna rotiți întregul aparat astfel încât capul de tăiere să fie poziționat într-un unghi de 30° față de sol.

Ajustarea firului de tăiere

Această unitate este echipată cu un cap cu bobină acționat prin lovire. Firul de tăiere poate fi eliberat din capul de tăiere fără a opri motorul. Pentru a elibera mai mult fir, loviți ușor butonul de sol în timpul operării unității la viteză maximă. Pentru rezultate cât mai bune, loviți butonul capului de sol neted sau dur. Încercarea de a elibera fir suplimentar în iarbă înaltă riscă să blocheze motorul. Nu sprijiniți capul de tăiere pe sol în timp ce unitatea este pornită. Fiecare lovire a butonului duce la eliberarea a 25,4mm de fir de tăiere.



NOTĂ: Întotdeauna mențineți firul de tăiere extins la maxim. Eliberarea firului devine mai dificilă când firul de tăiere se scurtează.

Menținerea firului de tăiere și a lamei

- Suprafețele dure, precum trotuarele, pot cauza uzarea rapidă ori ruperea firului sau a lamei de tăiere.
- Verificați frecvent lungimea firului de tăiere sau suprafața lamei. Înlocuiți firul de tăiere sau lama după cum este nevoie.
 - NU forțați unitatea. Tăiați lungimi scurte de câte ori este nevoie pentru a obține adâncimea dorită. Tăiați într-un ritm încet, uniform.

Sfaturi pentru rezultate cât mai bune

Pentru a direcționa iarba tăiată departe de operator, înclinați ușor capul de tăiere ușor înspre dreapta; orice de câte ori este posibil, balansați cositoarea cu o mișcare de tăiere de la stânga la dreapta. Deasupra apărătorii de siguranță este marcată o săgeată indicând direcția preferată de la stânga la dreapta a utilizării cositorii. Nu tundeți iarbă udă sau buruieni.



NOTĂ: Este posibil ca firul să se rupă datorită:

- Încălcării cu materii străine;
- Îmbătrânirea normală a firului;
- Încercarea de a tăia vegetație densă;
- Forțarea firului în obiecte precum pereți sau stâlpi de garduri.

După utilizare: Ilustrația (5.1)

Oprțiți produsul, detașați setul de acumulatori și lăsați-l să se răcească. Verificați, curățați și depozitați produsul precum în instrucțiunile de mai jos.

Îndepărtarea și încărcarea acumulatorului: Ilustrația (5.1) și manualul de instrucțiuni al acumulatorului

1. Apșați butonul de blocare situat în centrul de deasupra acumulatorului pentru a-l putea culisa din produs.
2. Amplașați setul de acumulatori culisându-l în poziția de blocare până la azul unui declic.
3. Când lumina verde clipește, acumulatorul se încarcă. Dacă lumina verde se oprește din clipit, acumulatorul este încărcat complet.

5. TRANSPORT

Transportarea mașinii sau a acumulatorului poate necesita respectarea anumitor cerințe specifice pentru țara dumneavoastră. Vă rugăm asigurați-vă că le respectați, contactând autoritățile din țara dumneavoastră pentru a respecta toate cerințele. Asigurați-vă că temperatura în timpul transportului nu va depăși niciodată intervalul de temperatură menționat în capitolul referitor la depozitare.

5.1 TRANSPORTAREA MAȘINII

Oprțiți produsul și scoateți setul de acumulatori. Întotdeauna transportați produsul apucându-l de mâner. Protejați produsul de impacturile violente sau vibrațiile puternice care pot avea loc în timpul transportării cu un vehicul. Siguranța produsului pentru a preveni alunecarea sau răsturnarea acestuia. Nu expuneți produsul electric la lumina soarelui.

Utilizați o apărătoare de transport pentru lamele de metal pe durata transportului.

5.2 TRANSPORTAREA BATERIILOR DE LITIU

Vă rugăm consultați manualul de instrucțiuni al acumulatorului pentru detalii suplimentare.

6. DEPOZITARE PE TIMPUL IERNII

Ilustrația (6.1)

Scoateți setul de acumulatori din scula electrică.

Înainte de a depozita produsul pe termen lung, asigurați-vă că acumulatorul respectă instrucțiunile furnizate în manualul de instrucțiuni al acestuia. **Respectați instrucțiunile din capitolul referitor la depozitare de mai jos.** Vă recomandăm să utilizați ambalajul original pentru depozitare sau să acoperiți produsul cu un material textil adecvat sau cutie pentru a-l proteja de praf.

7. DEPOZITARE

Depozitați mașina și acumulatorul într-un loc curat, uscat, aerisit, la o temperatură cuprinsă între 4°C și 24°C. Acoperiți-o pentru protecție suplimentară. Vă recomandăm să utilizați ambalajul original pentru

depozitare sau să acoperiți produsul cu un material textil adecvat sau cutie pentru a-l proteja de praf. Verificați că ați asigurat scula electrică pe perioada transportului. Utilizați o apărătoare de transport pentru lamele de metal pe durata transportului.

7.1 DEPOZITAREA MAȘINII

Ilustrația (6.1)

Scoateți setul de acumulatori din scula electrică. Verificați temeinic pentru depistarea pieselor uzate, slăbite sau avariate. Curățați unitatea înainte de a o depozita. Nu expuneți produsul electric la lumina soarelui. Asigurați-vă că produsul este întotdeauna protejat de frig și de umiditate.

7.2 DEPOZITAREA ACUMULATORILOR DE LITIU

Vă rugăm asigurați-vă că nivelul de încărcare al acumulatorului este cel recomandat în manualul de instrucțiuni al acestuia. Vă rugăm consultați manualul de instrucțiuni al acumulatorului pentru detalii suplimentare.

8. ÎNTREȚINERE



PERICOL! Risc de rănire datorită șocului electric.
Scoateți acumulatorul înainte de a regla, inspecta, curăța sau depozita produsul.

8.1 CURĂȚAREA

Ilustrația (5.1) - (5.2)

Păstrați toate dispozitivele de siguranță, fantele de aer și carcasa motorului fără resturi și murdărie. Ștergeți echipamentul cu o cârpă și/sau cu aer comprimat. Se recomandă cu căldură să curățați dispozitivul după fiecare utilizare.

Nu utilizați agenți de curățare, deoarece aceștia pot ataca plasticul și fragiliza integritatea structurală a cositorii de tufe.

8.2 ÎNLOCUIREA

ÎNLOCUIREA BOBINEI

Utilizați numai cap de tuns autorizat conform celor descrise în datele tehnice. Instalați capul de cositoare conform instrucțiunilor din asamblarea capului de cositoare, consultați Înlocuirea capului de cositoare. Pentru ajutor suplimentar, Contactați serviciul local de post vânzări.



NOTĂ: Asigurați-vă că ambele capete ale firului se întind la aproximativ 330 mm.

Ilustrația de înlocuirea lamei (5.5) - (5.7)

Nu numai lama autorizată poate fi utilizată conform celor descrise în datele tehnice. Fixați lama urmând instrucțiunile de asamblare a lamei, Consultați capitolul referitor la Înlocuirea lamei capului de tăiere. Pentru ajutor suplimentar, Contactați serviciul local de post vânzări.



ATENȚIE: După înlocuirea lamei, porniți motocositoarea să funcționeze în gol cel puțin un minut pentru a vă asigura că lama și scula funcționează corect.

8.3 VEDERE ÎN SPAȚIU A ANSAMBLULUI

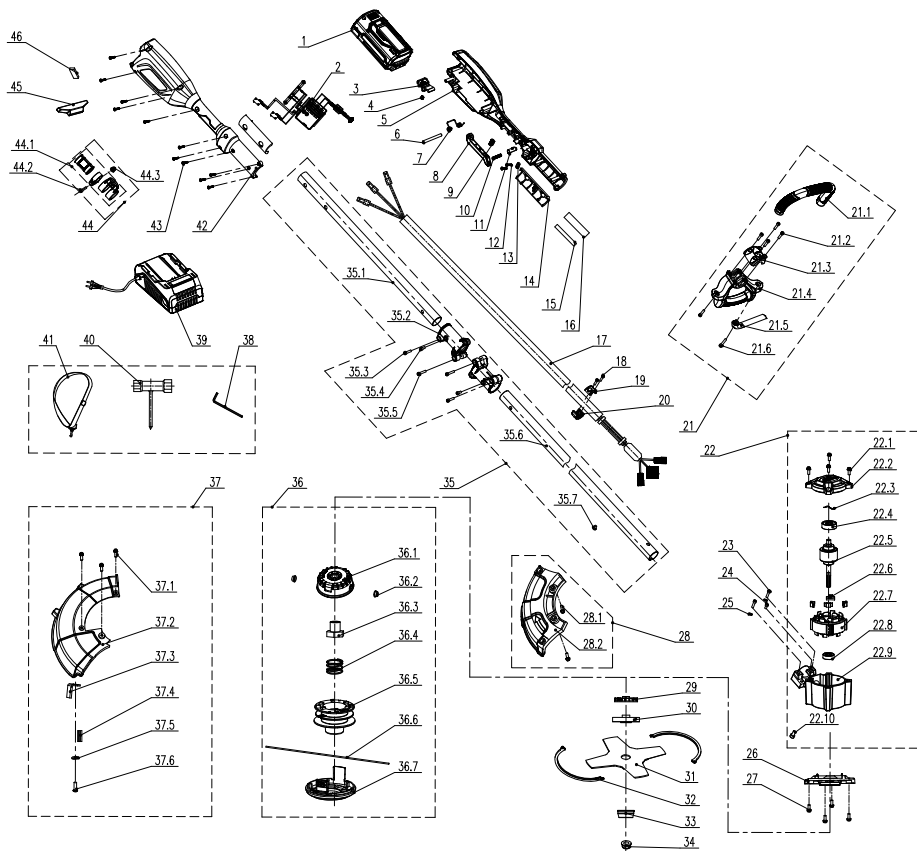

PC.	NUMĂR PIESĂ	DESCRIERE	NR.
1	Z011029-001-00	Ansamblu baterie	1
2	A035012-005-00	Componente electronice	1
3	8044-780501-01	Buton	1
4	8342-521704-00	Arc buton	1
5	8001-742101-02	Coadă cu mâner	1
6	8081-438801-00	Ax	1
7	8342-742101-00	Arc dublu răsucit	1
8	8044-742101-01	Declanșator	1
9	8342-740201-00	Arc întrerupător	1
10	8342-521705-00	Arc	1

PC.	NUMĂR PIESĂ	DESCRIERE	NR.
11	8087-521701-01	Buton de blocare de siguranță	1
12	8SJGB40-12	Rulment	2
13	8184-282102-00	Clemă cablu	1
14	A034009-013-00	Plăcuță presoare	2
15	233-1005	Tub micșorabil de la căldură	0,09
16	301100006	Tub micșorabil de la căldură	0,09
17	A035012-007-00	Cablu	1
18	8SJAB30-10	Șurub cu auto înfiletare	2
19	A034009-028-00	Manșon țeavă	1
20	A034009-019-00	Manșon țeavă	1
21	A035012-013-00	Ansamblu mâner	1
21.1	A034009-024-00	Coadă cu mâner	1
21.2	8SACD05-20	Șurub	5
21.3	A034009-021-00	plăcuță de presare	1
21.4	A034009-038-00	locaș fir	1
21.5	A034008-022-00	Coadă cu mâner	1
21.6	8SACN05-30	Șurub	1
22	A035012-006-00	Ansamblu motor	1
22.1	8SJAN04-12	Șurub	4
22.2	A035012-016-00	Capac	1
22.3	8202-780401-00	Garnitură	1
22.4	8BC-281208-SS03	Rulment	1
22.5	A035012-018-00	Ansamblu rotor	1
22.6	A034009-010-00	Dop cauciuc	4
22.7	A035012-011-00	Ansamblu stator	1
22.8	8BC-220807-ST03	Rulment	1
22.9	A035012-015-00	carcasă	1
22.10	8SACD05-10	Șurub	1
23	8SACD05-20	Șurub	2
24	8SACD05-10	Șurub	1
25	8WS-06	șaiță	2
26	A035012-039-00	Capac	1

PC.	NUMĂR PIESĂ	DESCRIERE	NR.
27	8SJAN04-12	Șurub	4
28	A035012-031-00	Ansamblu apărătoare	1
28.1	8206-903101-01	Șurub	2
28.2	A035012-037-00	Apărătoare	1
29	A035012-026-00	Rotor	1
30	A035012-003-00	Plăcuță presoare	1
31	A035012-010-00	Lamă	1
32	9454-903104-00	Teacă șină	2
33	8142-690501-00	suport	1
34	A035012-036-00	piuliță	1
35	A035012-014-00	Ansamblu tub	1
35.1	A035012-008-00	Tub superior de conectare	1
35.2	A035012-017-00	Conector	2
35.3	8SACD05-20	Șurub	2
35.4	8SACD05-10	Șurub	2
35.5	8SACD05-25	Șurub	2
35.6	A035012-023-00	Tub inferior de conectare	1
35.7	8SJAD04-06	Șurub	1
36	A035012-009-00	Ansamblu cap de tăiere iarbă	1
36.1	A035012-021-00	Bază cap de tăiere iarbă	1
36.2	8212-691101-00	Nit	2
36.3	A035012-028-00	Șurub	1
36.4	A035012-024-00	Arc	1
36.5	A035012-025-00	Rotiță de înfășurare	1
36.6	247-1004	Fir de nailon	1
36.7	A035012-022-00	Apărătoare cap de tăiere iarbă	1
37	A035012-012-00	Ansamblu apărătoare	1
37.1	8206-903101-01	Șurub	3
37.2	A035012-038-00	Apărătoare	1
37.3	A034009-023-00	Lamă	1
37.4	238-1058	Bandă adezivă	0,02

PC.	NUMĂR PIESĂ	DESCRIERE	NR.
37,5	8202-000004-00	Garnitură	1
37.6	8SNAB50-16	Șurub autofiletant	1
38	8261-901301-00	Cheie hexagonală interioară	1
39	Z021034-001-00	Încărcător	1
40	8261-690501-00	Declanșator	1
41	A035012-029-00	Suporturi	1
42	8001-742102-02	Coadă cu mâner	1
43	8SJGB40-16	Șurub cu auto înfiletare	11
44	8440-901516-00	Ansamblu inel suporturi	1
44.1	8440-901503-00	Ansamblu curea inel	1
44.2	8NH-05	Contrapiuliță	1
44.3	8SACD05-20	Șurub	1
45	A035012-030-00	Bloc de control al echilibrului	1
46	8326-752801-01	Kit de spumă EVA	1

8.4 DEPANARE



**PERICOL! Risc de rănire datorită șocului electric.
Avertisment! Înainte de fiecare depanare opriți produsul.**

Probleme	Cauze posibile	Soluții	Calificări necesare
Produsul nu pornește.	Acumulatorul nu este siguranțat	Pentru a siguranța setul de acumulatori, asigurați-vă că încuietoare de deasupra a setului de acumulatori se anlanșează.	
	Acumulatorul nu este încărcat.	Încărcați setul de acumulatori în conformitate cu instrucțiunile incluse cu modelul dumneavoastră.	
	Întreprupătorul/selectorul de viteză trebuie să fie în poziția OFF (oprit).	Apăsați întreprupătorul pornit/oprit.	
	Setul de acumulatori nu este atașat corect	Fixați corect	
	Deplasați comutatorul Pornit/oprit al motorului în poziția PORNIT.	Consultați capitolul „Pornirea produsului”	
Produsul nu atinge puterea maximă.	Setul de acumulatori este prea descărcat	Încărcați Setul de acumulatori	-
	Orificiile de ventilație sunt blocate	Curățați orificiile de ventilație	
Vibrații sau zgomot excesiv(e)	Șuruburile/piulițele sunt desfăcute.	Strângeți șuruburile/ piulițele.	-
	Bobina cositorii / Lama de tăiere este avariata.	Înlocuiți-o cu una nouă	-
Rezultate nesatisfăcătoare	Lamă de tăiere este uzată	Înlocuiți-o cu una nouă	-
	Bobina cositorii rămâne fără fir de nailon	Reumpleți-o sau Înlocuiți-o cu una nouă (capitolul referitor la întreținere)	-
	Grosimea crengilor depășește capacitatea	Tăiați numai crengile care se încadrează în capacitate	-
Produsul se oprește brusc	Setul de acumulatori este descărcat	Îndepărtați și încărcați setul de acumulatori	-
	Baterie prea caldă	Detasați setul de acumulatori și lăsați-l să se răcească.	

9. SFÂRȘITUL DURATEI DE VIAȚĂ



Deșeurile produselor electrice nu trebuie eliminate împreună cu deșeurile menajere. Produsele electrice uzate trebuie colectate separat și eliminate la punctele de colectare prevăzute în acest sens. Contactați autoritățile locale sau distribuitorul local pentru informații privind reciclarea.

10. GARANȚIE

10.1 GARANȚIA NOASTRĂ

Produsele STERWINS sunt concepute conform celor mai înalte standarde pentru produse destinate pieței. Această garanție acoperă o perioadă de 3 ani de la data achiziționării produsului. Această garanție acoperă toate defectele materiale și de fabricație: piese și elemente lipsă, și defecțiuni survenite în circumstanțe normale. Reparațiile și înlocuirea pieselor nu duc la prelungirea duratei garanției inițiale. Trebuie să puteți prezenta dovada achiziției pentru acest produs și data cumpărării. Acoperirea garanției produsului se limitează la valoarea acestui produs.

10.2 EXCLUDERILE GARANȚIEI

Garanția nu acoperă probleme sau incidente rezultate în urma utilizării greșite a produsului. Următoarele articole nu sunt acoperite de garanție:

- Scula a fost utilizată greșit; sau
- Defecțiuni au survenit în timpul transportării sau instalării acestui produs; sau
- S-au efectuat reparații și/sau înlocuiri de către terți; ori
- Deteriorări cauzate de factori externi sau obiecte străine cum ar fi nisipul sau pietrele; ori
- Deteriorări rezultate în urma nerespectării instrucțiunilor privind siguranța și utilizarea; sau
- Scula a fost dezasamblată sau desfăcută; ori
- Scula s-a aflat într-un mediu umed (rouă, ploaie, scufundare în apă...); ori
- Scula a fost utilizată în scop profesional; sau
- Scula a fost expusă la o temperatură din afara intervalului specificat în capitolul „depozitare“

Produsul trebuie utilizat în condiții normale de utilizare și în scopuri neprofesionale. De aceea, această garanție exclude produsele utilizate de firmele de peisagistică, de autoritățile locale precum și de către firmele care oferă echipamente spre închiriere gratuit sau contra cost.

În cazul unei probleme sau defecțiuni ar trebui să consultați întotdeauna mai întâi distribuitorul local Sterwins. În majoritatea cazurilor, dealerul STERWINS va fi capabil să rezolve problema sau să remedieze defecțiunea. Păstrați factura sau bonul de casă: aceste documente vor fi solicitate pentru procesarea oricăror cereri.



Introduction

Thank you for choosing this product. Upon designing and manufacturing our products, we place all of our efforts into ensuring an excellent quality that meets the needs of the users. Following these instructions allow to optimize the lifetime

IMPORTANT! IN ORDER TO OBTAIN THE UTMOST SATISFACTION FROM THIS PRODUCT UPON SETTING IT UP, USING IT, AND MAINTAINING IT, WE RECOMMEND THAT YOU CAREFULLY READ THIS USER MANUAL BEFORE USING THE PRODUCT. PLEASE PAY ATTENTION TO BASIC WARNINGS RELATING TO SAFETY WITHIN THIS MANUAL, AND KEEP THE MANUAL FOR LATER REFERENCE.



**IMPORTANT, KEEP THE MANUAL FOR LATER REFERENCE :
READ CAREFULLY**

Contents

- | | |
|--|----------------------------------|
| 1. Intended use of Battery Brush Cutter 33cm | 7. Storage |
| 2. Safety Instructions | 8. Maintenance |
| 3. Technical data | 9. End of life |
| 4. Assembly | 10. Warranty |
| 5. Transportation | 11. CE declaration of conformity |
| 6. Wintering | |

1. INTENDED USE OF BATTERY BRUSH CUTTER 33CM

This product is intended for outdoor use only, and must not be used inside a building under any circumstances. The cordless brush cutter and grass trimmer is only intended for use in dry and well-illuminated conditions. This brush cutter is only intended to be used for cutting grass and light weeds, edging and decorative trimming around trees, fences, etc. Do not use it for others purposes. The maximum cutting capacity must be observed. Do not cut branches exceeding the stated maximum capacity. Do not use it for others purposes. This product is not intend to be used by children, persons with reduced physical, sensory or mental capabilities or lack of experience and knowledge or people unfamiliar with these instructions to use the machine, local regulations may restrict the age of the operator.

After unwrapping the packing, make sure that the product is complete with its accessories (if any). If the product is damaged or has any defect, please do not use it and bring back it to your dealer. If you give this tool to another people, please give him also this instruction manual.

Please note that our equipment has not been designed for use in commercial, trade or industrial applications. Our warranty will be voided if the machine is used in commercial, trade or industrial businesses or for equivalent purposes. This product has been designed to be used over a period of 6 years (Expected lifetime).

2. SAFETY INSTRUCTIONS

2.1 GENERAL SAFETY WARNINGS

- Do not operate the brush cutter near glass enclosures, automobiles, trucks, window wells, drop-offs, etc. without properly adjusting the aim of the discharge.
- Do not force or overload the product. It will perform better and safer when it is used at the rate that it was designed to work at.

FR
ES
PT
IT
EL
PL
RU
KZ
UA
RO
EN

• If the product is already assembled, please make sure that all screws are tightly fixed before using it. If the product requires that you assemble it, please make sure upon opening the package that all the elements needed for setting up the product have been provided. If the product is damaged or has defects, do not use it and take it back to the nearest store.

• The term «power tool» in the warnings refers to your mains-operated (corded) power tool or battery-operated (cordless) power tool.

2.2 SYMBOLS ON THE PRODUCT



Complies with European standards: This symbol means that this appliance is compliant with the applicable European directives, and a test of compliance with these directives has been performed.



Single mark of circulation of products on the market of the Member States of the Customs Union.



Ukrainian conformity marking



Electrical products should not be discarded with household products. Used electrical products must be collected separately and disposed of at collection points provided for this purpose. Talk with your local authorities or dealer for advice on recycling.



Read and understand all instructions before operating the product, follow all warning and safety instructions.



*Universal : compatible only with Sterwins UP40, Lexman UP40 and Dexter UP40 products.



Guaranteed sound power level (tested according to Directive 2000/14/EC as amended by 2005/88/EC).



Do not expose the product to rain or wet conditions.



Read operator's manual



Wear safety glasses.



Use appropriate protection for foot-leg and hand-arm. Always wear safety and anti-vibration(AV) gloves and slip-resistant boots when operating the device.



Wear ear protection.



Wear head protection.



Wear protective clothing.



Beware of blade thrust.



Beware of thrown objects.



Don't install or use any type of blade on the unit displaying this symbol.



Keep bystanders away.



The distance between the machine and bystanders shall be at least 15 m.

2.3 SYMBOLS IN THIS MANUAL



Type and source of the danger : Failure to observe this warning may result in physical injury or death.



Type and source of the danger: This symbol indicates that damage to the appliance, the environment or other property may occur as a result of non-observance of this warning.



Note : This symbol indicates important information for better understanding of the product.



Read the manual: This symbol indicates that you need to read the user manual carefully.



Please refer to the corresponding illustration at the end of the booklet.



Remove battery during transportation, storage, repair work and cleaning.



This product is recyclable. If it cannot be used anymore, please take it to waste recycling centre.



Recycle this instruction manual



Recycle the packaging of the product.

GENERAL POWER TOOL SAFETY WARNINGS



WARNING : Read all safety warnings, instructions, illustrations and specifications provided with the product.

Failure to follow all instructions listed below may result in electric shock, fire and/or serious injury.

Save all warnings and instructions for future reference. The term power tool in the warnings refers to your mains-operated (corded) power tool or battery-operated (cordless) power tool.

2.4 WORK AREA SAFETY

- **Keep work area clean and well lit.** *Cluttered or dark areas invite accidents.*
- **Do not operate power tools in explosive atmospheres, such as in the presence of flammable liquids, gases or dust.** *Power tools create sparks which may ignite the dust or fumes.*
- **Keep children and bystanders away while operating a power tool.** *Distractions can cause you to lose control.*

2.5 ELECTRICAL SAFETY

- **Power tool plugs must match the outlet. Never modify the plug in any way. Do not use any adapter plugs with earthed (grounded) power tools.** *Unmodified plugs and matching outlets will reduce risk of electric shock.*
- **Avoid body contact with earthed or grounded surfaces, such as pipes, radiators, ranges and refrigerators.** *There is an increased risk of electric shock if your body is earthed or grounded.*
- **Do not expose power tools to rain or wet conditions.** *Water entering a power tool will increase the risk of electric shock.*
- **Do not abuse the cord. Never use the cord for carrying, pulling or unplugging the power tool. Keep cord away from heat, oil, sharp edges or moving parts.** *Damaged or entangled cords increase the risk of electric shock.*
- **When operating a power tool outdoors, use an extension cord suitable for outdoor use.** *Use of a cord suitable for outdoor use reduces the risk of electric shock.*
- **If operating a power tool in a damp location is unavoidable, use a residual current device (RCD) protected supply.** *Use of an RCD reduces the risk of electric shock.*

2.6 PERSONAL SAFETY

- **Stay alert, watch what you are doing and use common sense when operating a power tool. Do not use a power tool while you are tired or under the influence of drugs, alcohol or medication.** *A moment of inattention while operating power tools may result in serious personal injury.*
- **Use personal protective equipment. Always wear eye protection.** *Protective equipment such as a dust mask, non-skid safety shoes, hard hat or hearing protection used for appropriate conditions will reduce personal injuries.*
- **Prevent unintentional starting. Ensure the switch is in the off-position before connecting to power source and/or battery pack, picking up or carrying the tool.** *Carrying power tools with your finger on the switch or energising power tools that have the switch on invites accidents.*
- **Remove any adjusting key or wrench before turning the power tool on.** *A wrench or a key left attached to a rotating part of the power tool may result in personal injury.*
- **Do not overreach. Keep proper footing and balance at all times.** *This enables better control of the power tool in unexpected situations.*

- **Dress properly. Do not wear loose clothing or jewellery. Keep your hair and clothing away from moving parts.** *Loose clothes, jewellery or long hair can be caught in moving parts.*

- **If devices are provided for the connection of dust extraction and collection facilities, ensure these are connected and properly used.** *Use of dust collection can reduce dust-related hazards.*

- **Do not let familiarity gained from frequent use of tools allow you to become complacent and ignore tool safety principles.** *A careless action can cause severe injury within a fraction of a second.*

2.7 POWER TOOL USE AND CARE

- **Do not force the power tool. Use the correct power tool for your application.** *The correct power tool will do the job better and safer at the rate for which it was designed.*

- **Do not use the power tool if the switch does not turn it on and off.** *Any power tool that cannot be controlled with the switch is dangerous and must be repaired.*

- **Disconnect the plug from the power source and/or remove the battery pack, if detachable, from the power tool before making any adjustments, changing accessories, or storing power tools.** *Such preventive safety measures reduce the risk of starting the power tool accidentally.*

- **Store idle power tools out of the reach of children and do not allow persons unfamiliar with the power tool or these instructions to operate the power tool.** *Power tools are dangerous in the hands of untrained users.*

- **Maintain power tools and accessories. Check for misalignment or binding of moving parts, breakage of parts and any other condition that may affect the power tool's operation. If damaged, have the power tool repaired before use.** *Many accidents are caused by poorly maintained power tools.*

- **Keep cutting tools sharp and clean.** *Properly maintained cutting tools with sharp cutting edges are less likely to bind and are easier to control.*

- **Use the power tool, accessories and tool bits etc. in accordance with these instructions, taking into account the working conditions and the work to be performed.** *Use of the power tool for operations different from those intended could result in a hazardous situation.*

• **Keep handles and grasping surfaces dry, clean and free from oil and grease.** *Slippery handles and grasping surfaces do not allow for safe handling and control of the tool in unexpected situations.*

2.8 BATTERY TOOL USE AND CARE

• **Recharge only with the charger specified by the manufacturer.** *A charger that is suitable for one type of battery pack may create a risk of fire when used with another battery pack.*

• **Use power tools only with specifically designated battery packs.** *Use of any other battery packs may create a risk of injury and fire.*

• **When battery pack is not in use, keep it away from other metal objects, like paper clips, coins, keys, nails, screws or other small metal objects, that can make a connection from one terminal to another.** *Shorting the battery terminals together may cause burns or a fire.*

• **Under abusive conditions, liquid may be ejected from the battery; avoid contact. If contact accidentally occurs, flush with water. If liquid contacts eyes, additionally seek medical help.** *Liquid ejected from the battery may cause irritation or burns.*

• **Do not use a battery pack or tool that is damaged or modified. Damaged or modified batteries may exhibit unpredictable behaviour resulting in fire, explosion or risk of injury.**

• **Do not expose a battery pack or tool to fire or excessive temperature.** *Exposure to fire or temperature above 130 °C may cause explosion.*

• **Follow all charging instructions and do not charge the battery pack or tool outside the temperature range specified in the instructions.** *Charging improperly or at temperatures outside the specified range may damage the battery and increase the risk of fire.*

2.9 SERVICE

A. Have your power tool serviced by a qualified repair person using only identical replacement parts. *This will ensure that the safety of the power tool is maintained.*

B. Never service damaged battery packs. *Service of the battery packs should only be performed by the manufacturer or authorized service providers.*

2.10 GRASS TRIMMER SAFETY WARNINGS

Never allow children, persons with reduced physical, sensory or mental capabilities

- or lack of experience and knowledge or people unfamiliar with these instructions to use the machine, local regulations may restrict the age of the operator
- Never operate the machine while people, especially children, or pets are nearby
- Always wear substantial footwear and long trousers while operating the machine
 - Never to operate the machine with defective guards or shields, or without safety devices.
 - Use this grass trimmer only for the purposes it was designed, do not aim the grass trimmer at any people or animals.
 - Remove the battery pack whenever the machine is left by the user; before clearing a blockage; before checking, cleaning or working on the machine; after striking a foreign object to inspect the machine for damage; if the machine starts to vibrate abnormally, for immediately check; during transportation and during storage.
 - Store grass trimmers indoors – when not in use, grass trimmer should be stored indoors in dry, locked-up place – out of reach of children.
 - Keep all parts of the body away from the trimmings spool. Make sure the switch is off when clearing jammed material. A moment of inattention while operating the grass trimmer may result in serious personal injury.
 - Carry the grass trimmer by the handle with the trimming spool stopped. Proper handling of the grass trimmer will reduce possible personal injury from the trimming spool.
 - Hold the power tool by insulated gripping surfaces only, because the cutter blade may contact hidden wiring. Cutter blades contacting a "live" wire may make exposed metal parts of the power tool "live" and could give the operator an electric shock.
 - Hold the grass trimmer properly, with both hands. Loss of control can cause personal injury.
 - Keep hands and feet away from the cutting device at all times and especially when switching the product on.
 - Always be sure of a safe and secure operating position, whilst using the product.
 - Never use the product standing on steps or a ladder. Do not work over should height.
 - Always ensure the safety guard supplied is fitted before using the product. Never attempt to use an incomplete product or one fitted with an unauthorised modification.

- Check the trimming spool regularly for damage, and if damaged repair immediately.
- Switch the product off when the trimming spool is blocked. Remove the battery pack and remove the blockage. Inspect the spool for damage before using the product again.

2.11 BRUSH CUTTER SAFETY WARNINGS

- Use this brush cutter only for the purposes it was designed, do not aim the brush cutter at any people or animals.
- Remove the battery during transportation and during storage.
- Store brush cutters indoors – when not in use, brush cutter should be stored indoors in dry, locked-up place – out of reach of children.
- Keep all parts of the body away from the cutting blade. Make sure the switch is off when clearing jammed material. A moment of inattention while operating the brush cutter may result in serious personal injury.
- Always inspect the tool before use, and after any impact, check for sign of wear or damage and repair as necessary, especially the parts of the cutting head.
- Carry the brush cutter by the handle with the cutting blade stopped. Proper handling of the brush cutter will reduce possible personal injury from the cutting blade.
- Hold the power tool by insulated gripping surfaces only, because the cutter blade may contact hidden wiring. Cutter blades contacting a "live" wire may make exposed metal parts of the power tool "live" and could give the operator an electric shock.
- Hold the brush cutter properly, with both hands. Loss of control can cause personal injury.
- Keep hands and feet away from the cutting device at all times and especially when switching the product on.
- Always be sure of a safe and secure operating position, whilst using the product.
- Never use the product standing on steps or a ladder. Do not work over shoulder height.
- Always ensure the safety guard supplied is fitted before using the product. Never attempt to use an incomplete product or one fitted with an unauthorised modification.

FR
ES
PT
IT
EL
PL
RU
KZ
UA
RO
EN

- Check the cutting blade regularly for damage, and if damaged repair immediately.
- Switch the product off when the cutting blade is blocked. Remove the battery pack and remove the blockage. Inspect the blade for damage before using the product again.

2.12 RESIDUAL RISKS

- The power tool is only intended to be used for cutting grass and light weeds, edging and decorative trimming around trees, fences, etc. in domestic gardens. Do not use it for other purposes. Please note that our equipment has not been designed for use in commercial, trade or industrial applications.
- Stand in the operating position. Stand up straight. Do not bend over. Keep feet apart and firmly planted. Hold the shaft grip with the right hand. Keep the right arm slightly bent. Hold the handle with the left hand. Keep the left arm straight. Hold the unit at waist level. Position the cutting head a few inches above the ground. Do not over-reach; Keep all parts of your body away from the rotating cutting attachment.
- Kick-back (blade-thrust) is the sudden and uncontrolled motion towards the operator's right or rear that can occur when the 12 o'clock and 3 o'clock area of a rotating blade comes in contact with a solid rigid object like a tree, rock, bush or wall. The rapid counter clockwise rotation of the blade may be stopped or slowed, and the cutting attachment may be thrown to the right or to the rear. This kick-back (blade-thrust) may cause loss of control of the power tool and may result in serious or fatal injury to the operator or bystanders. To reduce the risk of injury, extreme caution should be used when cutting with the shaded area of any rigid blade.



WARNING: Always wear eye, hearing, hand, foot and body protection to reduce the risk of injury when operating this unit. Keep all parts of your body away from the rotating cutting attachment.

- It is necessary to use the harness. The harness with quick release function can be hooked behind the hand. Use the harness at all times adjust both harness and harness clamp on the unit so that the unit hangs a few inches above ground level. Harness the unit on the right side of your body.

- Familiarise yourself with the use of this product by means of this instruction manual. Memorise the safety directions and follow them to the letter. This will help to prevent risks and hazards. Always be alert when using this product, so that you can recognise and handle risks early. Fast intervention can prevent serious injury and damage to property. Switch off and disconnect from the battery if there are malfunctions.

- Even if all instructions are strictly followed, there are still some factors that could lead to hazards, such as :

- Thrown out pieces of the work piece.
- Vibration injuries : use designated handles and try to reduce working time and exposure.
- Injuries caused by noise : wear ear protection and reduce working time and exposure.
- Inhalation of dust and particles.
- Wear eye protection at all times.

If you experience any of these factors while using the machine, stop the machine consult your doctor immediately

- Injuries may be caused or aggravated by prolonged use of a tool. When using any tool for prolonged periods, ensure you take regular breaks.

- Prolonged use of the product exposes the user to vibrations that can cause a range of conditions collectively known as hand-arm vibration syndrome (HAVS) e.g. fingers going white; as well as specific diseases such as carpal tunnel syndrome.

- To reduce this risk when using the product, always wear protective gloves and keep your hands warm.

3. TECHNICAL DATA

Model	40VBC2-33.1
Rated voltage (V d.c.)	36 V d.c.; 40V d.c. Max
Machine weigh (including battery pack)	Max. 4.3kg for both function
Cutting capacity	Brush cutter 230mm; Grass trimmer 330mm
Type of blade	4 teeth blade
Guaranteed sound power level (dB(A))	96 dB(A)
Line diameter	Ø 2 mm
Measured sound power level (dB(A))	Brush cutter: 85.8 dB(A), K=2.18 dB(A) Grass trimmer: 94.5 dB(A), K=1.93 dB(A)

FR
ES
PT
IT
EL
PL
RU
KZ
UA
RO
EN

Sound pressure level (dB(A))	Brush cutter: 65.8 dB(A), K=3 dB(A) Grass trimmer: 74.5 dB(A), K=3 dB(A)
Working current	7-15A
Maximum current	20A
Recommended protection	Over current protection
Vibration level (K=1.5m/s²)	Brush cutter: Main handle: 2.324 m/s ² ; Sub. handle: 3.954 m/s ² Grass Trimmer: Main handle: 2.571m/s ² ; Sub. handle: 3.481 m/s ²
No-load speed / Maximum rotational frequency of the spindle	6300/min

The declared vibration total value has been measured in accordance with a standard test method and may be used for comparing one tool with another. The declared vibration total value may also be used in a preliminary exposure assessment. The vibration emission during actual use of the power tool can differ from the declared total value depending on the ways in which the tool is used; and it may be necessary to identify safety measures to protect the operator that are based on an estimation of exposure in the actual conditions of use (taking into account all parts of the operating cycle such as the times when the tool is switched off and when it is running idle in addition to the trigger time).

Battery pack	
Type of battery	Li-Ion
Model	40VBA2-50.1 40VBA2-50.1XXX
Rated voltage [V d.c.]	36V d.c.
Battery rated capacity	5Ah Li-Ion
Number of battery cells	20
Weight [kg]	1,29 kg

Charger pack		
Model	40VCH1-3A.1 40VCH1-3A.1XXX	40VCH2-6A.1 40VCH2-6A.1XXX
Rated input	100-240V~	220-240V~
Rated output	42V d.c.	42V d.c.
Working temperature [°C]	4°C~24°C	4°C~24°C
Weight [kg]	0,605 kg	1,06 kg

4. ASSEMBLY



WARNING! The product must be fully assembled before operation! Do not use a product that is only partly assembled or assembled with damaged parts! Follow the assembly instructions step-by-step and use the pictures provided as a visual guide to easily assemble the product !

4.1 UNBOXING

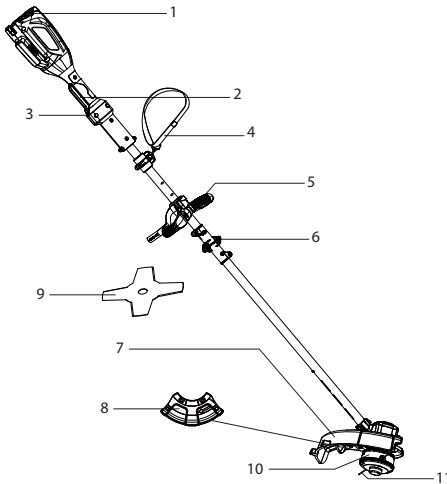

1. Battery pack (not supplied)
2. ON/OFF trigger switch
3. Safety lock-off button
4. Harness
5. Handle
6. Shaft coupler
7. Trimmer head shield
8. Cutting head shield
9. Blade
10. Trimmer head
11. Trimmings spool

- Wear gloves when unboxing and assemble .
- Do not use cutter, knife, saw or any other similar tool for unboxing.
- Carry the tool only by the handle (5).
- Keep the box for further reuse (transport and storage).
- Keep instruction manual in a dry area for further consultation.

4.2 INSTALLATION

Installing/Removing the battery pack : illustration **3.2** and **5.1**

WARNING : Make sure the latch on the bottom of the battery pack snaps in place and the battery pack is fully seated and secure in the product's battery docking port before beginning operation.

Failure to securely seat the battery pack could cause the battery pack to fall out, resulting in serious personal injury.

To install : To attach, align and slide the battery pack onto the slots of the battery docking port until it locks in place.

To remove : To release, press the battery unlock button and remove the battery pack from the product.

Assemble the shaft : illustration (2.1) and (2.2)

Join the two shafts and install the bolt by a hexagon wrench. Do not overtighten. Ensure the shaft coupler is fixed securely.

Assemble the handle : illustration (2.3) to (2.7)

NOTE : There are three position notches on the stem, choose the best comfortable position when holding the tool.

1. Loosen the hand bolt on the side without hand shank.
2. Loosely clamp the lower handle on the upper stem.
3. Attach the upper and lower handles with the bolts by a hexagon wrench.
4. Adjust the handle to a position along the stem which is suitable for you to hold and guide the product.
5. Fix the handle by firmly tightening the bolts.

Install the harness : illustration (3.4)

The harness with quick release function can be hooked behind the hand.

Use the harness at all times adjust both harness and harness clamp on the unit so that the unit hands a few inches above ground level. Harness the unit on the right side of your body.

4.2.1 Assemble Grass Trimmer Head**Assemble the trimmer head shield : illustration (2.8)**

1. Install the cutting head shield on the neck of the head collar.
2. Tighten the two bolts securely to attach the shield by a cross wrench .
3. Install the trimmer head shield on the cutting shield.
4. Tighten the three bolts securely to attach the shield by a cross wrench .

Assemble the trimmer head : illustration (2.10)

1. Insert a hexagon wrench into the locking hole until the head collar stops.
2. Screw the spool in place and turn clockwise until it cannot rotate any more with the locked hub.

4.2.2 Assemble Brush Cutter Head**Changing the trimmer head to the cutting blade : illustration (2.11) to (2.14)**

1. Rotate the head collar until the outer visible locking hole aligns with the inner locking hole beneath the head collar.
2. Insert a hexagon wrench into the locking hole until it stops.
3. Turn the head counterclockwise to unscrew and remove the head from the arbor.
4. Unscrew the bolts of the trimmer head shield counterclockwise to remove the trimmer head shield.
5. Holding the wrench tight so the mounting disc does not move. Install the blade and fix plate.
6. Screw down the locknut and tighten it clockwise by holding the socket spanner .
7. Remove the spanner and the wrench and check for freedom of motion of the blade.
8. To remove the blade, unscrew the locknut counterclockwise and remove the fix plate ,blade.

Remove the line cutting blade cover

NOTE : It is recommended to cover the line blade when your work is finished.

Remove this cover before you turn on the machine.

4.3 FIRST USE

Check the battery : illustration (3.2)



WARNING ! Read the « SAFETY INSTRUCTION » section at the beginning of this manual including all text under subheading therein before using this product.



The battery is not fully charged at the time of purchase. Before using the product for the first time, place the battery in the charger and charge it fully.

Pay particular attention using the machine for the first time : focus and dedicate all your attention to this first use. Make the first trial on a free space with no obstacle and no surrounding element

4.4 OPERATION

Start the product : illustration (4.1)

To turn the tool ON, push and hold the safety lock-off button with your thumb, while squeezing the ON/OFF trigger switch. Once the trigger switch engages, you can release the safety lock-off button and proceed with operation.

NOTE : The safety lock-off button reduces the risk of accidental starting.

To turn the tool OFF, release the ON/OFF trigger switch.

Hold the unit



WARNING: Always wear eye, hearing, hand, foot and body protection to reduce the risk of injury when operating this unit. Keep all parts of your body away from the rotating cutting attachment.

Stand in the operating position. Stand up straight. Do not bend over.

Keep feet apart and firmly planted.

Hold the shaft grip with the right hand. Keep the right arm slightly bent.

Hold the handle with the left hand. Keep the left arm straight.

Hold the unit at waist level.

Position the cutting head a few inches above the ground.

Do not over-reach; Keep all parts of your body away from the rotating cutting attachment

Install the harness

The harness with quick release function can be hooked behind the hand.

Use the harness at all times adjust both harness and harness clamp on the unit so that the unit hands a few inches above ground level. Harness the unit on the right side of your body.

Operate the product : illustration (4.1) to (4.6)



CAUTION ! Always wear safety glasses. Wear a filter mask if the operation is dusty. Use of proper gloves and substantial footwear is also recommended.

- Check the product, its battery pack and charger as well as accessories for damage before each use. Do not use the product if it is damaged or shows wear.
- Double check that the accessories and attachments are properly fixed.
- Always hold the product on its handle. Keep the handle dry to ensure safe support.
- Ensure that the air vents are always unobstructed and clear. Clean them if necessary with a soft brush. Blocked air vents may lead to overheating and damage the product.
- Switch the product off immediately if you are disturbed while working by other people entering the working area. Always let the product come to complete stop before putting it down.
- Do not overwork yourself. Take regular breaks to ensure you can concentrate on the work and have full control over the product.
- Before switching the product on, check whether it has been assembled correctly and all the moving parts are running smoothly.
- We recommend slightly dampening surfaces in dusty conditions or using a mister attachment.
- Operate the product only at reasonable hours – not early in the morning or late at night when people might be disturbed.
- Avoid using the product in bad weather conditions, especially when there is a risk of lightning. Do not operate the product in poor lighting. The operator requires a clear view of the work area to identify potential hazards.
- Take care against injury from any device fitted for trimming the filament line length, if applicable. After extending new cutter line always return the product to its normal operating position before switching on.
- Never fit metal cutting elements.
- Never replace non-metallic cutting means with metallic cutting means
- Use of hearing protection reduces the ability to hear warnings (shouts or alarms). The operator must pay extra attention to what is going on in the work area. Do not get distracted, and always concentrate on the task.
- Operating similar tools nearby increases both the risk of hearing injury and the potential for other persons to enter your work area.
- Keep firm footing and balance.
- Do not overreach. Overreaching can result in loss of balance. Always be sure of the footing on slopes.
- Walk, never run. Keep all parts of your body away from any moving part.
- Never run the product without the proper equipment attached.

- Do not modify the product in any way or use parts and accessories that are not recommended by the manufacturer.



If the product is dropped, suffers heavy impact or begins to vibrate abnormally, immediately stop the product and inspect for damage or identify the cause of the vibration. Any damage should be properly repaired or replaced by an authorized service centre.

- To reduce the risk of injury associated with contacting rotating parts, always stop the machine, remove the battery pack, and make sure all moving parts have stopped:
 - before cleaning or clearing a blockage
 - when leaving the product unattended
 - before installing or removing attachments
 - before checking, maintaining or working on the product
 - if the machine starts to vibrate abnormally (inspect immediately)-after striking a foreign object to inspect the machine for damage;

Cutting tips

Check the area you wish to cut and remove any objects that may be thrown up by the blade. Check the safety equipment on the unit before the start of work. Start the unit. Wear the protective device, use the harness and hold with your right hand on the operating handle. Gently push down fully on the safety lock-off button. Always cut at full speed!

Decorative trimming

When trimming around trees, posts, fences, etc., rotate the whole unit so that the cutting head is at a 30° angle to the ground.

Adjusting the trimming line

This unit is equipped with a bump head. Trimming line can be released from the cutting head without stopping the engine. To release more line, lightly tap the bump knob on the ground while operating the unit at high speed. For best results, tap the bump knob on bare ground or hard soil. Attempting to release line in tall grass may stall the engine. Do not rest the cutting head on the ground while the unit is running. Each time the bump knob is tapped, about 25.4 mm of trimming line is released.



NOTE: Always keep the trimming line fully extended. Line release becomes more difficult when the cutting line gets shorter.

Maintaining the trimming line and blade

Hard surfaces, such as sidewalks, can cause the trimming line or blade to wear down quickly or break.

- Frequently check the trimming line length or blade's surface. Replace the trimming line or blade as needed.
- DO NOT force the unit. Make shallow cuts in as many passes as are necessary to achieve the desired depth. Cut at a slow, even pace.

Tips for best results

To direct clippings away from the operator, tilt the cutting head slightly down to the right; whenever possible swing the trimmer in a left to right cutting motion. There is an embossed arrow on the top of

the safety guard indicating the preferred left to right direction of trimmer operation. Do not trim wet grass or weeds.



NOTE : Some line breakage will occur from:

- Entanglement with foreign matter;
- Normal line fatigue;
- Attempting to cut thick vegetation;
- Forcing the line into objects such as walls or fence posts.

After use : Illustration (5.1)

Switch the product off, remove the battery pack and let it cool down. Check, clean and store the product as described below.

Removing and charging the battery : Illustration (5.1) and battery instruction manual

1. Press the lock button on the top center of the battery to slide it out of the product.
2. Place the battery pack into the charger by sliding it into a locked position until it clicks
3. When the green light is flashing, the battery is charging. If the green light is no longer flashing, the battery is fully charged.

5. TRANSPORTATION

Transporting the machine or battery may require that you meet certain requirements specific to your country. Please make sure to respect them by contacting the authorities of your country, in order to respect them all. Ensure temperature during transportation will never be out of temperature range given on chapter storage

5.1 TRANSPORT THE MACHINE

Switch the product off and remove the battery pack. Always carry the product by its handle. Protect the product from any heavy impact or strong vibrations which may occur during transportation in vehicles. Secure the product to prevent it from slipping or falling over. Do not expose the product to sunlight. Use transport cover for metal blades during the transportation.

5.2 TRANSPORT THE LITHIUM BATTERIES

Please refer to the battery instruction manual for further details.

6. WINTERING

Illustration (6.1)

Plug out the battery from the power tool.

Before long storage please ensure the battery charge fit to instructions provided on battery instruction manual. **Follow all instructions given on chapter storage below.** We recommend using the original package for storage or covering the product with a suitable cloth or enclosure to protect it against dust.

7. STORAGE

Only store the machine and the battery in a clean, dry, ventilated place with a temperature range of 4°C to 24°C. Cover it in order to provide added protection. We recommend using the original package for storage or covering the product with a suitable cloth or enclosure to protect it against dust. Be sure to secure the unit while transporting. Use transport cover for metal blades during the storage.

7.1 STORE THE MACHINE

Illustration (6.1)

Plug out the battery from the power tool. Examine the unit thoroughly for worn, loose or damaged parts. Clean the unit before storing. Do not expose the product to sunlight. Make sure the product is always protected from cold and humidity.

7.2 STORE THE LITHIUM BATTERIES

Please make sure that the battery power level is as recommended in the battery instruction manual. Please refer to the battery instruction manual for further details.

8. MAINTENANCE



DANGER! Risk of injury due to electric shock.
Remove the battery pack before adjusting, inspecting, cleaning or storing the product.

8.1 CLEANING

Illustration (5.1) to (5.2)

Keep all safety devices, air vents, and motor housing free of debris and dirt. Wipe down the equipment with a cloth and/or compressed air. It is highly suggested that you clean the device after every use. Do not use cleaning agents, as these can attack the plastic and weaken the structural integrity of the brush cutter.

8.2 REPLACEMENT

Replacing the spool (bump head)

Only authorized trimmer head could be used which described in the technical data. Fit the trimmer head as described in ssembly of the trimmer head, see Changing the trimmer head to the trimmer head. For more help, Contact your local after service.



NOTE : Make sure that the ends of the lines extend approximately 330 mm.

Replacing the blade Illustration (5.5) to (5.7)

Only authorized blade could be used which described in the technical data. Fit the blade as described in assembly of the blade, see Changing the cutting head to the cutting blade. For more help, Contact your local after service.

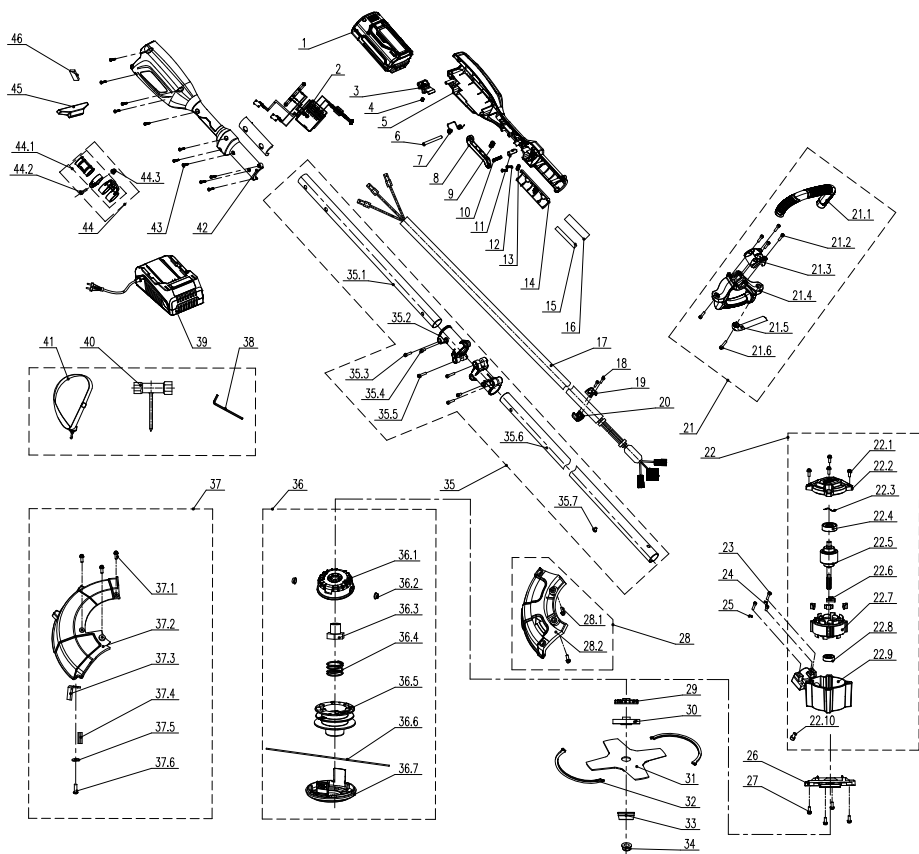

CAUTION : After changing the blade, run under no load for at least a minute to make sure that the blade and the tool are both operating correctly.

8.3 EXPLODED VIEW

POS	PART NUMBER	DESCRIPTION	NUM
1	Z011029-001-00	Battery assy	1
2	A035012-005-00	Electronic components	1
3	8044-780501-01	Button	1
4	8342-521704-00	Button spring	1
5	8001-742101-02	Hand shank	1
6	8081-438801-00	Shaft	1
7	8342-742101-00	Double twist spring	1
8	8044-742101-01	Trigger	1
9	8342-740201-00	Switch spring	1
10	8342-521705-00	Spring	1
11	8087-521701-01	Driving lever	1

POS	PART NUMBER	DESCRIPTION	NUM
12	8SJGB40-12	Bearing	2
13	8184-282102-00	Cable clamp	1
14	A034009-013-00	Pressure plate	2
15	233-1005	Heat shrinkable tube	0.09
16	301100006	Heat shrinkable tube	0.09
17	A035012-007-00	Cable wire	1
18	8SJAB30-10	Self tapping screw	2
19	A034009-028-00	Pipe sleeve	1
20	A034009-019-00	Pipe sleeve	1
21	A035012-013-00	Handle assembly	1
21.1	A034009-024-00	Hand shank	1
21.2	8SACD05-20	Screw	5
21.3	A034009-021-00	pressing plate	1
21.4	A034009-038-00	handle seat	1
21.5	A034008-022-00	Hand shank	1
21.6	8SACN05-30	Screw	1
22	A035012-006-00	Motor assy'	1
22.1	8SJAN04-12	Screw	4
22.2	A035012-016-00	Cover	1
22.3	8202-780401-00	Gasket	1
22.4	8BC-281208-SS03	Bearing	1
22.5	A035012-018-00	Rotor assembly	1
22.6	A034009-010-00	Rubber stopper	4
22.7	A035012-011-00	Stator assembly	1
22.8	8BC-220807-ST03	Bearing	1
22.9	A035012-015-00	cabinet	1
22.10	8SACD05-10	Screw	1
23	8SACD05-20	Screw	2
24	8SACD05-10	Screw	1
25	8WS-06	washer	2
26	A035012-039-00	Cover	1
27	8SJAN04-12	Screw	4
28	A035012-031-00	Shield assy	1
28.1	8206-903101-01	Screw	2
28.2	A035012-037-00	Shield	1
29	A035012-026-00	Wind impeller	1

FR
ES
PT
IT
EL
PL
RU
KZ
UA
RO
EN

POS	PART NUMBER	DESCRIPTION	NUM
30	A035012-003-00	Pressure plate	1
31	A035012-010-00	Blade	1
32	9454-903104-00	Blade sheath	2
33	8142-690501-00	base	1
34	A035012-036-00	nut	1
35	A035012-014-00	Tube assembly	1
35.1	A035012-008-00	Upper connecting tube	1
35.2	A035012-017-00	Connector	2
35.3	8SACD05-20	Screw	2
35.4	8SACD05-10	Screw	2
35.5	8SACD05-25	Screw	2
35.6	A035012-023-00	Lower connecting tube	1
35.7	8SJAD04-06	Screw	1
36	A035012-009-00	Cutting grass head assembly	1
36.1	A035012-021-00	Cutting grass head base	1
36.2	8212-691101-00	Rivet	2
36.3	A035012-028-00	Screw	1
36.4	A035012-024-00	Spring	1
36.5	A035012-025-00	Winding wheel	1
36.6	247-1004	Nylon thread	1
36.7	A035012-022-00	Cutting grass head cover	1
37	A035012-012-00	Shield screen assy'	1
37.1	8206-903101-01	Screw	3
37.2	A035012-038-00	Shield	1
37.3	A034009-023-00	Blade	1
37.4	238-1058	Masking tape	0.02
37.5	8202-000004-00	Gasket	1
37.6	8SNAB50-16	Self-tapping screw	1
38	8261-901301-00	Inner hex spanner	1
39	Z021034-001-00	Charger	1
40	8261-690501-00	Trigger	1
41	A035012-029-00	Braces	1
42	8001-742102-02	Hand shank	1
43	8SJGB40-16	Self tapping screw	11

POS	PART NUMBER	DESCRIPTION	NUM
44	8440-901516-00	Braces ring assembly	1
44.1	8440-901503-00	Strap ring assembly	1
44.2	8NH-05	Lock nut	1
44.3	8SACD05-20	Screw	1
45	A035012-030-00	Balance control block	1
46	8326-752801-01	EVA foam kit	1

8.4 TROUBLESHOOTING



DANGER ! Risk of injury due to electric shock.
Warning ! Before any trouble shooting, switch off the product.

Problems	Probable causes	Solutions	Qualification required
Product does not start	Battery is not secure	To secure the battery pack, make sure the latches on the top of the battery pack snap into place	-
	Battery is not charged	Charge the battery pack according to the instructions included with your model	
	Power/speed switch is in the OFF position	Press the on/off switch	
	Battery pack not properly attached	Attach properly	
	On/off switch not set on ON position	Refer to chapter "Start the product"	
Product does not reach full power	Battery pack capacity too low	Charge battery pack	-
	Air vents are blocked	Clean the air vents	
Vibration or noise is excessive	Bolts/nuts are loose	Tighten bolts/nuts	-
	Trimming spool / Cutting blade is damaged	Have it replaced with a new one	-
Result is unsatisfactory	Cutting blade is worn out	Have it replaced with a new one	-
	Trimming spool is running out of wire nylon	Refill it or have it replaced with a new one (maintenance chapter)	-
	Thickness of branches exceeds capacity	Only cut branches within the limits	-

Problems	Probable causes	Solutions	Qualification required
Product suddenly stops	Battery pack discharged	Remove and charge battery pack	
	Battery too hot	Remove battery pack and let it cool down	

9. END OF LIFE



Electrical products should not be discarded with household products. Used electrical products must be collected separately and disposed of at collection points provided for this purpose. Talk with your local authorities or dealer for advice on recycling.

10. WARRANTY

10.1 OUR WARRANTY

STERWINS products are designed according to the highest quality standards for products intended for the consumer market. This sale warranty covers a period of 3 years as of the date of purchase of the product. This warranty covers all defects in materials and workmanship: missing parts and elements, and damage occurring under normal use circumstances. Repair and replacement of parts do not lead to an extension of the initial warranty period. You must be able to provide proof of the purchase for this product and the date of purchase. Warranty coverage is limited to the value of this product.

10.2 WARRANTY EXCLUSIONS

This warranty does not cover problems nor incidents resulting from incorrect use of the product. The following items are not covered by warranty :

- The tool have been used incorrectly; or
- Damage occurring upon transporting or setting up this product; or
- Repairs and/or change of parts carried out by a third party; or
- Damage caused by external factors or foreign objects such as sand or stones; or
- Damage resulting from non-compliance with the safety and usage instructions; or
- The tool have been disassembled or opened; or
- The tool have been in a wet environment (dew, rain, submerged in water...); or
- The tool has been used for professional purpose; or
- The tool has been exposed to a temperature out of the range specified in chapter "storage"

The product must be used under normal usage circumstances, and for non-professional purposes. Therefore, excluded from this warranty are products used by gardening companies, local authorities, as well as companies offering paid rentals or free loaning of equipment.

In the event of a problem or defect, you should first always consult your Sterwins dealer. In most cases, the Sterwins dealer will be able to solve the problem or correct the defect. Keep your invoice or your receipt: these documents will be requested upon processing any claims.



**EU/EC Declaration of conformity
Déclaration UE/CE de conformité
DECLARACIÓN CE / UE DE CONFORMIDAD
Declaração CE/UE de conformidade**

Product Model|Modèle du produit|Modelo de producto|Modelo do produto|

840228

Name and address of the manufacturer or his authorised representative|Nom et adresse du fabricant ou de son mandataire|Nombre y dirección del fabricante o de su representante autorizado|Nome e endereço do fabricante ou do seu representante autorizado|

ADEO Services, 135 Rue Sadi Carnot - CS 00001 59790 RONCHIN - France

This declaration of conformity is issued under the sole responsibility of the manufacturer|La présente déclaration de conformité est établie sous la seule responsabilité du fabricant|La presente declaración de conformidad se expide bajo la exclusiva responsabilidad del fabricante|Esta declaração de conformidade é emitida sob a exclusiva responsabilidade do fabricante|

Object of the declaration|Objet de la déclaration|Objeto de la declaración|Objeto da declaração|

Product Type - Description|Type de produit - Description|Tipo de producto [Tipo de producto]

BATTERY BRUSH CUTTER AND GRASS TRIMMER

Product Reference|Référence produit|Referencia del producto|Referência do produto|

**840228 - EAN Code: 3276000660156
Industrial Type Design Reference: 40VBC2-33.1**

Product Brand|Marque Produit|Producto de marca|Marca do produto|

STERWINS

Serial number coding or batch number|Codification du numéro de série ou de lot|Codificación del número de serie|Codificação do número de série|

SSSSS XX DMMYY nn PPPPP (SSSSS : Supplier code, XX : Line Number, DMMYY: Production date, nn: number of version of product, PPPPP : Incremental)

The object of the declaration described above is in conformity with the relevant Union harmonization legislation|L'objet de la déclaration décrit ci-dessus est conforme à la législation d'harmonisation de l'union applicable|El objeto de la declaración descrita anteriormente es conforme a la legislación de armonización pertinente de la Unión|O objeto da declaração acima descrita está em conformidade com a legislação de harmonização da União aplicável|

References to the relevant harmonised standards used or references to the specifications in relation to which conformity is declared|Références des normes harmonisées pertinentes appliquées ou des spécifications par rapport auxquelles la conformité est déclarée|Referencias a las normas armonizadas pertinentes utilizadas, o referencias a las especificaciones respecto a las cuales se declara la conformidad|Referências às normas harmonizadas pertinentes utilizadas ou referências às especificações para as quais a conformidade é declarada|

When applicable, the name and number of notified body number|Le cas échéant, le nom et le numéro de l'organisme notifié|Cuando corresponda * el nombre y número de laboratorio notificado que haya emitido la certificación y la referencia al documento|Quando aplicável * o nome e número do laboratório notificado que emitiu a certificação e a referência ao documento|

**2006_42_EC_MACHINE
machinery|Machines|máquinas |máquinas|**

EN 60335-1:2012+A11:2014+A13:2017+A1:2019+A14:2019+A2:2019+A15:2021
EN 50636-2-91:2014
EN 62841-1:2015
EN ISO 11806-1:2011
EN ISO 11806-1:2022

**2014_30_EU EMC
Electromagnetic compatibility|compatibilité électromagnétique|compatibilidad electromagnética |compatibilidade eletromagnética |**

EN IEC 55014-1:2021
EN IEC 55014-2:2021

**2011_65_EU_RoHS
Restriction of hazardous substances in electrical products|Restriction des substances dangereuses dans les produits électriques|Restricción de sustancias peligrosas en equipos eléctricos|Restrição de substâncias perigosas em equipamentos elétricos|**

RoHS Directive (EU)2015/863 amending 2011/65/EU
IEC 62321-2:2013
IEC 62321-1:2013
IEC 62321-3-1:2013
IEC 62321-5:2013
IEC 62321-4:2013+A1:2017
IEC 62321-7-1:2015
IEC 62321-7-2:2017
ISO 17075-1:2017
IEC 62321-6:2015
IEC 62321-8:2017
EN IEC 63006:2018

**2000_14_EC_NOISE
noise emission|émissions sonores|emisiones sonoras |emissões sonoras|**

Directive 2000/14/EC Annex VI amended by 2005/88/EC
ISO 10884:1995
ISO 11094:1991
EN ISO 3744:1995

Relative notified body(NB No.0036):TÜV SÜD Industrie Service GmbH
Westendstrasse 199 • 80696 München • Deutschland
Measured Sound power level (Brush cutter): 85.8 dB (A)
Measured Sound power level(Grass trimmer) : 94.5 dB (A)
Guaranteed Sound power level: 96dB(A)

Compiled, signed by and on behalf of|Compilé, signé par et au nom de|Compilado, firmado por y en nombre de|Compilado, assinado por e em nome de|

**Eric LEMOINE
International Project Quality Leader**

Signature

Place and date of issue|Date et lieu d'établissement|Lugar y fecha de expedición|Local e data de emissão|

Ronchin France

2022/5/20



DICHIARAZIONE DI CONFORMITÀ CE / UE
 DEKLARACJA ZGODNOŚCI WE / UE
 ΔΗΛΩΣΗ ΣΥΜΜΟΡΦΩΣΗΣ ΕΚ / ΕΕ
 DECLARAȚIA CE / UE DE CONFORMITATE

IT[PO]
 GR[RO]

Modello di prodotto/prodotto/Model produktu/produkt[Μοντέλο προϊόντος/Προϊόν]/Modelul de produs/produșul]

840228

La presente dichiarazione di conformità è rilasciata sotto la responsabilità esclusiva del fabbricante[Niniejsza deklaracja zgodności wydana zostaje na wyłączną odpowiedzialność producenta.]Επισημασμού και έγκρισης του κατασκευαστή ή του εξουσιοδοτημένου αντιπροσώπου του[Denunțarea și adresa producătorului sau a reprezentanților său autorizat].

ADEO Services, 135 Rue Sadi Carnot - CS 00001 59790 RONCHIN - France

La presente dichiarazione di conformità è rilasciata sotto la responsabilità esclusiva del fabbricante[Niniejsza deklaracja zgodności wydana zostaje na wyłączną odpowiedzialność producenta.]Η παρούσα δήλωση συμμόρφωσης εκδίδεται με αποκλειστική ευθύνη του κατασκευαστή[Declarația de conformitate este emisă pe răspunderea exclusivă a producătorului]

Objeto de la declaración|Przedmiot deklaracji|Στόχος της δήλωσης|Obiectul declarației

Tipologia di prodotto/Rodzaj produktu[Τύπος Προϊόντος/Tip produs]

BATTERY BRUSH CUTTER AND GRASS TRIMMER

Riferimento del prodotto/Referințe produs[Αναφορά προϊόντος/Referință produs]

**840228 - EAN Code: 3276000660156
 Industrial Type Design Reference: 40VBC2-33.1**

Marca del prodotto/Marka produktu[Μάρκα προϊόντος/Marcă a produsului]

STERWINS

Codifica del numero di serie[Kodowanie numeru seryjnego][Κωδικοποίηση σειριακού αριθμού][Cod de numere de serie]

SSSSSS XX DDMMYY nn PPPPPP (SSSSSS : Supplier code, XX : Line Number, DDMMYY: Production date, nn: number of version of product, PPPPPP : Incremental)

L'oggetto della dichiarazione di cui sopra è conforme alla pertinente normativa di armonizzazione dell'Unione[Wymieniony powyżej przedmiot niniejszej deklaracji jest zgodny z odnosnymi wymaganiami unijnego prawodawstwa harmonizacyjnego]Ο στόχος της δήλωσης που περιγράφεται παραπάνω είναι σύμφωνα με τη σχετική εναρμονιστική νομοθεσία ενσωματώνει τις [Obiectul declarației deșis mai sus este în conformitate cu legislația comunitară relevantă de armonizare a Uniunii]

Riferimenti alle pertinenti norme armonizzate utilizzate o alle specifiche in relazione alle quali è dichiarata la conformità[Odwołania do odnosnych norm zharmonizowanych, które zastosowano, lub do specyfikacji, w odniesieniu do których deklarowana jest zgodność][Μέθοδο των σχετικών ενσωματωμένων προτύπων που χρησιμοποιούνται ή κριτήρια των προδιαγραφών σε σχέση με τις οποίες δηλώνεται η συμμόρφωση][Referințele standardeleor armonizate relevante folosite sau referințele specificațiilor în legătură cu care se declară conformitatea.]

Dove applicabile * il nome e il numero del laboratorio notificato che ha rilasciato la certificazione e il riferimento al documento[W stosownych przypadkach * notyfikowana nazwa i numer laboratorium, które wydało certyfikat oraz odniesienie do dokumentu]Όπου ισχύει * το γλωσσολογικό όνομα και τον αριθμό του εργαστηρίου που εξέδωσε την πιστοποίηση και την αναφορά στο έγγραφο[Unde este cazul * numele și numărul de laborator notificat care a eliberat certificarea și trimiteea la document]

EN 60335-1:2012+A11:2014+A13:2017+A1:2019+A14:2019+A2:2019+A15:2021
 EN 50636-2-91:2014
 EN 62841-1:2015
 EN ISO 11806-1:2011
 EN ISO 11806-1:2022

2006_42_EC_MACHINE
 macchine[maszyn] σχετικά με τα μηχανήματα[echipamentele tehnice]

2014_30_EU EMC
 compatibilită electromagnetică[kompatybilności elektromagnetycznej] | ηλεκτρομαγνητική συμβατότητα[compatibilitatea electromagnetică]

EN IEC 55014-1:2021
 EN IEC 55014-2:2021

RoHS Directive (EU) 2015/863 amending 2011/65/EU
 IEC 62321-2:2013
 IEC 62321-1:2013
 IEC 62321-3-1:2013
 IEC 62321-5:2013
 IEC 62321-4:2013+A1:2017
 IEC 62321-7-1:2015
 IEC 62321-7-2:2017
 ISO 17075-1:2017
 IEC 62321-6:2015
 IEC 62321-8:2017
 EN IEC 63000:2018

2011_65_EU RoHS
 Restrizione di sostanze pericolose nelle apparecchiature elettriche[Ograniczenie niebezpiecznych substancji w sprzęcie elektrycznym][Περιορισμός επικίνδυνων ουσιών σε ηλεκτρικό εξοπλισμό][Restricționarea substanțelor periculoase în echipamentele electrice]

2000_14_EC_NOISE
 emisione acustice[emisija akustyczna][ακουστική εκπομπή][emisie acustice]

Directive 2000/14/EC Annex VI amended by 2005/88/EC
 ISO 10884:1995
 ISO 11094:1991
 EN ISO 3744:1995

Relative notified body (NB No.0036): TÜV SÜD Industrie Service GmbH
 Westendstrasse 199 • 80686 München • Deutschland
 Measured Sound power level (Brush cutter): 85.8 dB (A)
 Measured Sound power level (Grass trimmer): 94.5 dB (A)
 Guaranteed Sound power level: 96dB(A)

Compilato, firmato in vece e per conto di[Opracowano, podpisano w imieniu][Συντάχθηκε, υπογράφηκε για και εξ ονόματος][Compilat, semnat de și în numele]

Eric LEMOINE
 International Project Quality Leader

Signature

Lugogo e data del rilascio[Data wydania i miejsce][Τόπος και ημερομηνία έκδοσης]

Ronchin France
 2022/5/20