





MANUAL DE INSTRUÇÕES

MANUAL DE INSTRUCCIONES / MANUEL DE INSTRUCTIONS / INSTRUCTIONS MANUAL



- BETONEIRA HORMIX 125
- HORMIGONERA HORMIX 125
- BETONNIERE HORMIX 125
- CONCRETE MIXER HORMIX 125

P	ES	F	GB
 3 - 4	 5 - 6	 7 - 8	 9 - 10



HORMIX – (Fábrica IRBAL) ALTRAD GROUP
Rua Direita, 171 – 3810-568 NARIZ
Aveiro Portugal
Tel. +351.234.750.750 (9L) – Fax +351.234.750.751
HomePage:/www.altrad.es – EMAIL: altrad@altrad.es

	Designação • Nombre • Designation • Designation	Características Técnicas • Characteristic Tecnic
X1	Ficha Monofásica • Carte monophasée • Prise male monphasée • Single Phase Card 2P + T	U = 200-250 V • I = 16A • Protecção : IP44
F1	Comutador contra partida accidental • Cambiar contra el inicia accidental • Commutateur contre démarrage accidentel • Switch against accidental starting	Ue = 230V / 50Hz • AC-3 = 10 A
M1	Motor Monofásico • Moteur monphasée • Single Phase Motor	U = 220 – 230 V • I = 3.0 A / 3.2 A • F = 50 Hz • Cosφ = 0.9
C1	Condensador • Condensur électriques • Capacitor	EN60252 • 450 Vac. • Capacidade = 10µF

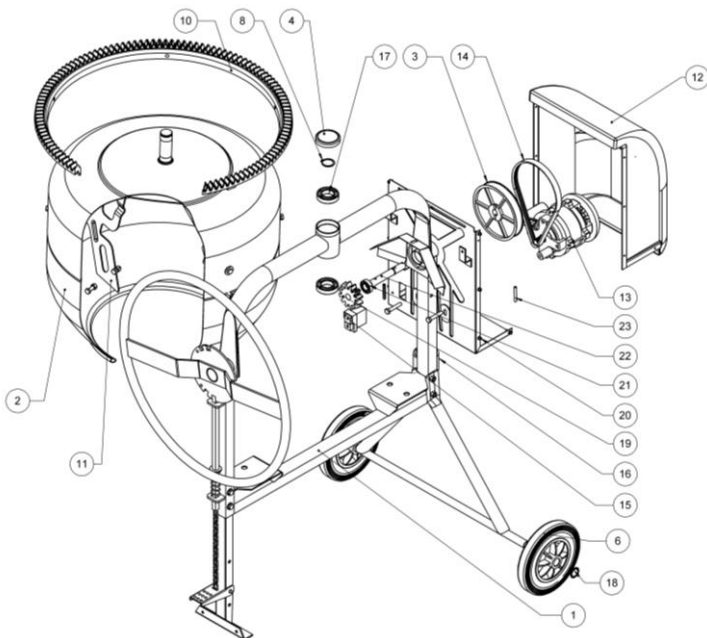
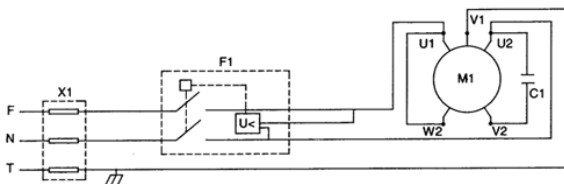

	Descrição	Ref.
1	Chassi 125 • Chasi 125 • Châssis 125 • Chassis 125 Volante B125-140 • Volante B125-140 • Volant B125-140 • Volant B125-140	PT.2.006.2.30.4 PT.2.031.0.03.0
2	Balde 125 • Balde 125 • Cuve 125 • Bucket 125	PT.2.035.2.01.0
3	Polie Plástica B125 • Polie Plástica B125 • Poulie plastique B125 • Pulley Plastic B125	PT.3.022.1.17.0
4	Tampa B125-140 Ø 60 • Tampa B125-140 Ø 60 • Bouchon B125-140 Ø 60 • Plug B125-140 Ø 60	PT.1.045.3.04.0
5	Pinhão da cremalheira B125 • Pinhion da cremallera B125 • Pignon de la Roue B125 • Wheel Pignon B125	PT.1.037.1.04.0
6	Roda 200.20 • Rueda 200.20 • Roue 200.20 • Wheel 200.20	CP.06.02.1.04
7	RL 6003 2RS	CP.04.02.4.01
8	Freio Ext. DIN471 30 • Freno Ext. DIN 471 30 • Frein Est. DIN 471 30 • Brake Ext. DIN471 30	CP.01.03.2.03
9	Cavilha 6x45 • alfiler 6x45 • PIN 6X45 • Goupille 6x45	CP.01.08.1.04
10	Cremalheira B125-140 / Cremalheira B125-140 • Corona B125-140 • Cremallere B125-140 • Circular rack B125-140	PT.1.020.1.04.0
11	Mexedor • Mezclador • Pale de malaxage • Blender	PT.2.016.0.05.0
12	Tampa do Motor Metálica • Tapa metalico del Motor • Couverture du Moteur métallique • Metallic Engine Lid 125-140-160-180	PT.1.045.4.01.3
13	Motor ele • Motor ele • Moteur ele • engine ele 700W • 50HZ • 220V	CP.05.01.4.01
14	Correia • Correa • Courroie • Belt 5PJ 659	CP.02.01.1.17
15	Interruptor TPO 2AS B1 • Interruptor TPO 2AS B1 • Commutateur de Bouton TPO 2AS B1 • Switch TPO 2AS B1	CP.03.15.1.01
16	Cablagem + ficha eléctrica • Cableado + ficha eléctrico • Cablage + fiche électrique • Wiring + electric record	CP.04.00.1.64
17	RL 6006 2RS	CP.04.02.4.02
18	Freio da roda Ø 20MM • Freno de la rueda Ø 20MM • Frein de Roue Ø 20MM • Circlip of Wheel Ø 20MM • Roatã pe frână Ø 20MM	CP.01.03.3.01
19	Pinhão da cremalheira B125 • Pinhion da cremallera B125 • Pignon de la Roue B125 • Wheel Pignon B125 • Roata Pinionului B125	PT.1.037.1.04.0
20	RL 6003 2RS	CP.04.02.4.21
23	Cavilha 6x45 • alfiler 6x45 • PIN 6X45 • Goupille 6x45 • bolt	CP.01.08.1.04

1 - APRESENTAÇÃO

As betoneiras HORMIX são concebidas para realizar optimamente os trabalhos mais duros e nas piores condições. O seu desenho foi estudado e os materiais que intervêm na sua fabricação escolhidos por forma a obter um conjunto robusto, ligeiro e de moderna concepção.

Seus mecanismos de transmissão e volta perfeitamente equilibrada, assim como os seus mexedores de mistura de duplo efeito, fazem superar a produtividade convencional.

O nosso fim é melhorar e tornar mais eficiente o trabalho das máquinas que produzimos. Por este motivo reservamo-nos o direito de variar os seus mecanismos, formas etc... As betoneiras HORMIX têm marcação CE.

2 – INSTRUÇÕES GERAIS DE SEGURANÇA

Quando usar este equipamento cumpra os regulamentos aplicáveis por forma a reduzir os riscos inerentes à sua utilização

- > Leia atentamente este manual de instruções.
- > Utilize apenas a máquina segundo as instruções deste manual.
- > O operador deve ser formado e qualificado para operar esta máquina.
- > O operador deve usar vestuário justo ao corpo, cabelo preso e estar bem familiarizado com o funcionamento da máquina.
- > Mantenha a zona de trabalho sempre limpa e desimpedida de objectos e com a iluminação necessária.
- > É expressamente proibido retirar ou alterar qualquer dispositivo de segurança. No caso de serem introduzidas modificações, o Grupo IRBAL declina qualquer responsabilidade perante eventuais danos a pessoas ou objectos.
- > Qualquer trabalho do domínio eléctrico deve ser efectuado por pessoal qualificado para o efeito.
- > Efectue a manutenção recomendada neste manual e respeite a sua periodicidade.
- > Quando efectuar qualquer intervenção na máquina no domínio da manutenção / Limpeza desconecte a máquina da fonte de alimentação.
- > Não operar com a máquina sob a influência do álcool, drogas ou medicamentos que possam influenciar a capacidade física.

3 – CARACTERISCAS TÉCNICAS

Modelo	BET HORMIX 125
Capacidade do Balde (L)	125
Capacidade de Mistura (L)	100
Rotação do Balde (r/min)	24
Potência do Motor (KW)	0.7 @ 1400rpm
Alimentação	U (V) 220
Peso Líquido (Kg)	49
Ruído (dB)	85
Dimensões (mm)	1140x1040x670

4 – INSTRUÇÕES DE COLOCAÇÃO EM SERVIÇO

4.1 – Colocação em Serviço

-> Instalar a betoneira numa zona plana com espaço suficiente para fazer a sua carga e descarga.

-> Para ligar esta máquina à corrente eléctrica é obrigatório que:

A tomada de energia seja compatível com a conexão da máquina

O cabo utilizado seja de três condutores (Fase, Neutro e Terra) com o mínimo de 2.5 mm² de secção

A tensão da rede seja de 230 V 50 Hz

Existe protecção contra curto-circuito de 10 A instalada no quadro de alimentação da máquina.

4.2 – Utilização

1º Colocar a betoneira em funcionamento ligando o interruptor da máquina.

2º Inclinarm o tambor para o ângulo desejado.

3º Encher o tambor com os componentes para fabricar o betão por esta ordem.

⇒ ½ de água ⇒ ½ das areias ⇒ Todo o cimento ⇒ Resto da areia ⇒ Resto de água ⇒ Aditivos

4º Uma vez realizado o betão, inclinar o tambor até despejar a massa.

5º Desligar o interruptor da máquina quando terminar a execução do betão

5 – INSTRUÇÕES GERAIS

5.1 – Domínio de Utilização

-> Esta máquina foi concebida para a execução de betão e argamassas para a construção civil. Qualquer utilização desta máquina fora deste âmbito pode ser causa de acidente.

5.2 – Segurança

- > Protecções mecânicas da ligação pinhão / cremalheira e de cobertura fixa do motor.
- > Está protegida contra sobrecargas e arranques intempestivos.

6 – INSTRUÇÕES DE UTILIZAÇÃO

6.1 – Comando

-> O comando eléctrico da betoneira é efectuado no interruptor geral da máquina que possui dois botões, verde para o arranque e vermelho para a paragem.

6.2 – Riscos de utilização

- > Não introduza qualquer membro do corpo dentro da cuba
- > Quando efectuar a carga da betoneira com uma pá, não a introduza dentro da cuba.
- > A introdução de qualquer objecto na cuba com esta em funcionamento pode provocar acidentes graves pois os misturadores podem agarrar o objecto fazendo-o rodar na direcção do operador.

NB – Qualquer utilização deste equipamento fora do âmbito para o qual foi projectado pode constituir uma ameaça à integridade física do operador e daqueles que lhe estão próximos.

6.3 – Auxílio no caso de avaria

AVARIA	CAUSA	RESOLUÇÃO
A máquina não trabalha (Motor Eléctrico)	Alimentação de corrente interrompida	Desconectar a ficha da máquina e verificar se existe corrente de alimentação. Verificar a existência de danos no cabo de ligação, na ficha ou na ligação da ficha.
O volante não roda ou roda com esforço	Falta de lubrificação	Coloque algumas gotas de óleo no casquilho traseiro da canga. Lubrifique com massa o casquilho anterior da canga

NB – Não abra a tampa traseira da betoneira com motor eléctrico sem antes se certificar que a corrente de alimentação foi interrompida.

6.4 – Reparações

-> A reparação desta máquina deve ficar a cargo de técnicos qualificados para evitar qualquer perigo.

6.5 – Equipamento de Protecção Individual

-> O operador desta máquina deverá usar luvas, óculos e auriculares de protecção.

7 – MANUTENÇÃO

7.1 – Manutenção Periódica

- Limpar correctamente com água o interior do balde depois da sua utilização, evitando que os restos de cimento se agarrem no seu interior;
- Não bata no balde para o limpar;
- Verificar o estado das rodas;
- Dependendo das condições de trabalho, recomenda-se para alargar a vida da betoneira que os elementos de precisão sejam devidamente lubrificados com massa própria para o efeito. A cremalheira do balde não deverá ser lubrificada.
- Verificar se a correia de transmissão está devidamente tencionada.
- Limpar com água contra o motor e partes eléctricas.
- Qualquer intervenção sobre a máquina deve ser feita por uma pessoa qualificada, com o motor parado e desligado da corrente eléctrica.

¡ATENÇÃO!

Não lubrificar o pinhão e a cremalheira da betoneira. Pode danificar a betoneira.

1 - PRESENTACIÓN

Las Hormigoneras HORMIX son concebidas para realizar óptimamente los trabajos más duros y en las peores condiciones.

Su dibujo fue estudiado, y los materiales que intervienen en su fabricación fueron escogidos de forma a obtener un conjunto robusto, ligero y de moderna concepción.

Sus mecanismos de transmisión y de descarga perfectamente equilibrados, bien como sus aletas de mezcla de doble efecto, permiten superar la productividad convencional.

Nuestro objetivo es mejorar y volver más eficiente el trabajo de las máquinas que fabricamos, motivo por el cual nos reservamos el derecho de variar sus mecanismos, formas, etc...

Las hormigoneras HORMIX tienen la marca CE.

2 – NORMAS GENERALES DE SEGURIDAD

Al utilizar este equipo, cumpla las normas de seguridad aplicables, de forma a reducir los riesgos propios de su utilización.

-> Lea atentamente este manual de instrucciones

-> Utilice apenas la máquina según las instrucciones de este manual.

-> El operario debe ser formado y cualificado para operar con esta máquina.

-> El operario debe utilizar vestuario ajustado al cuerpo, el cabello amarrado, y debe estar familiarizado con el funcionamiento de esta máquina.

-> Mantenga la zona de trabajo siempre limpia, libre de obstáculos y con iluminación suficiente y adecuada.

-> Es expresamente prohibido retirar o alterar cualquier dispositivo de seguridad. Al verificarse alguna alteración hecha en la máquina, el Grupo IRBAL declina inmediatamente cualquier responsabilidad relacionada con daños sobre personas o objetos.

-> Cualquier trabajo sobre la parte eléctrica debe ser efectuado por personas cualificadas para este tipo de trabajo.

-> Efectúe la manutención recomendada en este manual y cumpla su periodicidad.

-> Al efectuar cualquier trabajo relacionado con limpieza o manutención de la máquina, desconecte siempre la misma de la corriente eléctrica.

-> Nunca utilice esta máquina bajo influencia de alcohol, drogas o medicamentos que puedan influenciar sus capacidades físicas.

3 – CARACTERÍSTICAS TÉCNICAS

Modelo	BET HORMIX 125
Capacidad del Balde (L)	125
Capacidad de Mezcla (L)	100
Rotación del Balde (r/min)	24
Potencia del Motor (KW)	0.7 @ 1400rpm
Alimentación	U (V) 220
Peso Líquido (Kg)	49
Ruido (dB)	85
Dimensiones (mm)	1140x1040x670

4 – INSTRUCCIONES DE EMPLEO

4.1 – Instalación

Instalar la hormigonera en una zona plana con espacio suficiente para efectuar su carga y su descarga.

-> Para efectuar la conexión de la máquina a la corriente eléctrica es obligatorio que:

La ficha de energía sea compatible con la conexión de la máquina

El cable utilizado sea de tres conductores con un mínimo de 2,5 mm² de sección. La corriente eléctrica de la red sea de 230 V 50 Hz.

Exista protección contra corto-circuito de 10 A instalada en el cuadro de alimentación de la máquina.

4.2 – Utilización

1°. Colocar la hormigonera en funcionamiento ligando el interruptor de la máquina.

2°. Inclinarse el tambor para el ángulo deseado.

3°. Llenar el tambor con los materiales para fabricar el hormigón según la siguiente orden:

⇒ mitad del agua ⇒ mitad de la arena ⇒ todo el cemento ⇒ resto de la arena ⇒ resto del agua ⇒ aditivos

4°. Una vez realizado el hormigón, inclinar el tambor hasta conseguir verter el mismo.

5°. Desligar el interruptor de la máquina después de acabar de hacer el hormigón.

5 – INSTRUCCIONES GENERALES

5.1 – Utilización

-> Esta máquina fue concebida para hacer hormigón y argamasas para la construcción civil. Cualquier utilización de esta máquina fuera de este ámbito puede ser causa de accidente.

5.2 – Seguridad

- > Protecciones mecánicas de la ligación piñón / corona y de cobertura fija del motor.
- > Está protegida contra sobrecargas y contra arranques intempestivos.

6 –INSTRUCCIONES DE UTILIZACIÓN

6.1 – Comando

-> El comando eléctrico de la hormigonera se efectúa a través del interruptor general de la misma, que tiene dos botones: el verde para el arranque y el rojo para parar la máquina.

6.2 –Riesgos de la utilización

- >No introduzca ningún miembro del cuerpo dentro del cubo
- > Al efectuar la carga de la hormigonera utilizando para ello una pala no introduzca la misma dentro del cubo.
- > La introducción de cualquier objeto dentro del cubo de la hormigonera cuando esta se encuentre funcionando puede provocar graves accidentes, pues las aletas mezcladoras pueden hacer girar el objeto expulsándolo en dirección al operario.
- > **NB** – Cualquier utilización de esta máquina fuera del ámbito para el cual fue concebida, puede significar una amenaza a la integridad física del operario o de cualquier persona que se encuentre próxima.

6.3 –Actitud ante un daño

DAÑO	CAUSA	SOLUCIÓN
La máquina no trabaja (Motor Eléctrico)	Interrupción de la corriente eléctrica	Desconectar la ficha de la máquina y verificar si existe corriente eléctrica. Verificar la existencia de daños en el cable de conexión, en el enchufe o en la conexión del enchufe.
El volante no rueda o rueda con esfuerzo	Falta de lubricación.	Coloque algunas gotas de aceite en el casquillo trasero de la canga. Lubrifique con grasa el casquillo anterior de la canga.

NB – No abra la tapa trasera de una hormigonera con motor eléctrico sin antes certificarse de que la corriente eléctrica haya sido desligada.

6.4 –Reparaciones

-> La reparación de esta máquina debe ser efectuada por técnicos cualificados para evitar cualquier peligro.

6.5 –Equipo de Protección Individual

-> El operario de esta máquina debe usar guantes, gafas y auriculares de protección.

7 –MANUTENCIÓN

7.1 – Manutención Periódica

- Limpiar correctamente con agua el interior de la cuba una vez utilizada, evitando que queden rastros de cemento en su interior ya que cualquier rastro que deje, se endurecerá y pegará más cada vez que la use hasta no poder ser utilizada.
- No golpearla cuba para limpiarla.
- Comprobar el estado de las ruedas de transporte.
- Dependiendo de las condiciones de trabajo, se recomienda para alargar la vida de la hormigonera, que se engasen los elementos que lo precisión.
- Verificar que la correa de transmisión esté correctamente tensada (que no patine respecto la polea del motor).
- La corona dentada de la cuba no se deberá engrasar al estar protegida.
- Limpiar con agua contra el motor o partes eléctricas.
- Cualquier intervención sobre la máquina debe estar hecha por una persona cualificada, parado el motor y desconectada de la red eléctrica.

¡ATENCIÓN!
No lubricar el piñón y la corona de la hormigonera. Puede dañar la hormigonera.

1 – PRESENTATION:

Les Bétonnières HORMIX sont conçues pour réaliser remarquablement les travaux les plus durs dans les pires conditions. Leur dessin a été étudié et les matériaux qui interviennent dans leur fabrication ont été choisis afin d'obtenir un ensemble robuste, maniable et de conception moderne.

Les mécanismes de transmission et de rotation, parfaitement équilibrés ainsi que les pales de malaxage à double effet de la cuve permettent de dépasser la productivité habituelle. Notre objective est d'améliorer et de rendre plus efficace le travail des machines que nous produisons. C'est la raison pour laquelle nous nous réservons de droit de modifier leurs mécanismes, formes, etc...

Les Bétonnières HORMIX ont la Marque CE.

2 – INSTRUCTIONS GENERALES DE SECURITE

Quand vous utilisez cet équipement, suivez le règlement de façon à réduire les risques inhérents à son utilisation.

-> Lisez attentivement ce mode d'emploi.

-> N'utiliser cette machine qu'en accord avec de manuel.

-> L'opérateur doit être préparé et qualifié pour utiliser cette machine.

-> L'opérateur doit porter des vêtements collants, avoir les cheveux attachés et être bien familiarisé avec le fonctionnement de la machine.

-> Veillez à ce que le lieu de travail soit toujours propre sans être encombré d'objets et à ce qu'il possède une illumination adéquate.

-> A est formellement interdit d'ôter ou de modifier tout dispositif de sécurité auquel cas, le Groupe IRBAL se dégageait de toute responsabilité face à d'éventuels dommages touchant des personnes ou des objets.

-> Tout travail en ce qui concerne la partie électrique doit être réalisé par de personnel compétent dans ce domaine.

-> Effectuez l'entretien recommandé dans ce manuel et respecter sa périodicité.

-> Quand vous effectuerez une intervention sur la machine pour son entretien / nettoyage, débranchez-la de sa source d'alimentation.

-> Ne manipulez pas la machine sous l'emprise d'alcool, de drogues ou de médicaments qui pourrait altérer votre capacité physique.

3 – CARACTERISTIQUES TECHNIQUES

Modèle	BET HORMIX 125
Capacité de la Cuve (L)	125
Capacité de Malaxage (L)	100
Rotation de la Cuve (r/min)	24
Puissance du Moteur (KW)	0.7 @ 1400rpm
Alimentation	U (V) 220
Poids Net (Kg)	49
Bruit (dB)	85
Dimensions (mm)	1140x1040x670

4 – INSTRUCTIONS DE MISE EN ROUTE

4.1 – Mise en route

-> Installer la bétonnière dans un lieu avec suffisamment d'espace pour la charger et la décharger.

-> Pour brancher cette machine au secteur, il faut que:

La prise soit compatible avec celle de la machine. Le fit d'alimentation utilisée soit de 3 conducteurs (Phase, Neutre et Terre) avec au moins 2,5 mm² de section. La tension du réseau soit de 230V 50Hz

Il y ait un disjoncteur de 10^A installé sur le tableau d'alimentation de la machine.

4.2 – Utilisation

1° Mettre la bétonnière en marche en actionnant l'interrupteur de la machine.

2° Incliner la cuve suivant l'angle souhaité.

3° Remplir la cuve avec les composants pour fabriquer le béton dans set ordre :

=> ½ d'eau => ½ de sable => tout le ciment => le restant le sable => le restant d'eau => les additifs

4° Dès que le béton est prêt, incliner la cuve jusqu'au déversement du mortier.

5° Actionner l'interrupteur pour occuper le moteur de la machine dès que le béton est fin.

5 – Instructions Générales

5.1 – Domaine d'utilisation

-> Cette machine a été conçue pour faire du béton et du mortier pour la construction civile. Toute utilisation de cette machine en dehors de ces applications peut entraîner des accidents.

5.2 – Sécurité

-> Protections mécaniques de la liaison pignon / crémaillère et de capot fixe du moteur.

-> Protection contre des surcharges ainsi que des démarrages intempestifs.

6 – MODE D'EMPLOI

6.1 – Commande

-> La commande électrique de la bétonnière se fait à partir de l'interrupteur général de la machine qui possède deux boutons, vert pour le démarrage et rouge pour l'arrêt.

6.2 – Risques d'utilisation

-> N'introduisez pas de parties du corps dans la cuve.

-> Quand vous effectuerez le chargement de la bétonnière avec une pelle, ne la mettez pas dans la cuve.

-> L'introduction de tout objet dans la cuve en fonctionnement peut entraîner des accidents graves car les paies de malaxage peuvent projeter l'objet en direction de l'opérateur.

-> NB – toute utilisation de cet équipement hors de l'usage pour lequel il est destiné constituer une menace à l'intégrité physique de l'opérateur et de ceux qui sont à proximité.

6.3 – Aide en cas d'avarie

AVARIE	CAUSE	RESOLUTION
La machine ne travaille pas (moteur électrique)	Alimentation électrique interrompue	Débranchez la prise de la machine et vérifiez e'il y du courant. Vérifier l'existence de dégradations sur le fit électrique, la prise ou sur l'ébranchement de la prise.
Le volante ne tourne pas ou tourne difficilement	Manque de lubrifiant	Métrez quelques gouttes d'huile sur de flasque arrière de l'étrier. Graissez le flasque antérieur de l'étrier.

NB – N'ouvrez pas le couvercle arrière de la bétonnière avec moteur électrique sans s'être auparavant assuré que l'alimentation a été coupée.

6.4 – Réparations

-> La réparation de cette machine doit être faite par des techniciens qualifiés pour éviter tout danger.

6.5 – Equipement de protection individuelle

-> L'opérateur de cette machine devra porter des gants, des lunettes et des protections auditives.

7 – ENTRETIEN

7.1 – Entretien Périodique

- Nettoyez correctement l'intérieur du réservoir avec de l'eau une fois qu'il est utilisé, en évitant qu'il ne reste des traces de ciment, car toute trace laissée par ce dernier va durcir et coller davantage chaque fois qu'il est utilisé jusqu'à ce qu'il ne puisse plus être utilisé.
- No golpearla cuba para limpiarla.
- Vérifiez l'état des roues de transport.
- En fonction des conditions de travail, il est recommandé d'allonger la durée de vie de la bétonnière, afin que les éléments de précision soient engagés.
- Vérifiez que la courroie de transmission est correctement tendue (elle ne glisse pas sur la poulie du moteur).
- La couronne du réservoir ne doit pas être graissée quand il est protégé.
- Nettoyer à l'eau contre le moteur ou les composants électriques.
- Toute intervention sur la machine doit être effectuée par une personne qualifiée, doit arrêter le moteur et être déconnectée du réseau électrique.

¡ ATTENTION!

**Ne lubrifiez pas le pignon et la couronne de la bétonnière.
Vous pouvez gagner la bétonnière.**

1 - PRESENTATION:

HORMIX concrete mixers have been conceived to fully execute the hardest jobs under the worst conditions.

Its design has been studied and the materials that intervene in its manufacture chosen; in order to obtain a robust and swift set of modern conception.

Its perfectly balanced transmission and rotation mechanisms as well as the double effect mixers surpass conventional productivity.

Our goal is to improve and make the work of the machines that we produce more efficient. For this reason we reserve the right to vary its mechanisms, forms etc.

HORMIX concrete mixers have the CE marking.

2 — GENERAL SECURITY INSTRUCTIONS

When using this equipment be sure to follow the regulations applied in order to reduce the risk inherent to its usage.

-> Read this Instruction Manual intently.

-> Only use the machine according to the instructions in this manual

-> The operator should be fully trained and qualified to operate this machine.

-> The operator should wear close-fitting clothing; hair tied and should be familiar with the functioning of the machine.

-> Always keep the work zone clean, free of objects and with the necessary illumination.

-> It is forbidden to remove or alter any security device. If any alteration is verified, IRBAL Group declines any responsibility in eventual damages to people or objects.

-> Any electronic work should be done by qualified personnel only.

-> Perform the maintenance recommended in this manual and respect its regularity.

-> When cleaning or performing maintenance on the machine; disconnect it from the power supply.

-> Never operate the machine under the influence of alcohol, drugs or medication that might influence physical capacity.

3 – TECHNICAL FEATURES

Model	BET HORMIX 125
Bucket Capacity (L)	125
Mixing Capacity (L)	100
Bucket rotation (r/min)	24
Engine Power (KW)	0.7 @ 1400rpm
Electrical Current	U (V) 220
Net weight (Kg)	49
Noise (dB)	85
Size (mm)	1140x1040x670

4 – STARTING-UP INSTRUCTIONS

4.1 – Starting-up

-> Install the concrete mixer in a flat zone with sufficient space to make its load and unload.

ELECTRICAL ENGINE

-> To connect this machine to electricity it is obligatory to:

The energy plug be compatible with the machine connection

The cable used must have three conductors (Phase, Neutral and Land) with a minimum section of 2.5 mm²

The net tension should be 230V 50Hz

Have protection against short-circuits of 10A installed in the machines' supply board.

4.2 – Use

1st - Start the concrete mixer by turning the switch on.

2nd -Tilt the drum to the desired angle.

3rd - Full the drum with the components to manufacture concrete in the following order:

⇒ ½ of the water ⇒ ½ of the sand ⇒ All the cement ⇒ Remaining sand ⇒ Remaining water ⇒ Additives

4th - Once the concrete is done, tilt the drum in order to pour the mortar.

5th - Turn the switch off once the concrete has been made.

5- GENERAL INSTRUCTIONS

5.1 - Use

-> This machine has been conceived to make concrete and mortar for construction. Any use of this machine besides its purpose may cause an accident.

5.2 - Security

Electrical engine

- > Connection pinion / rack has mechanical protection and the engine covering is fastened.
- > It is protected against overloads and intempesive starts.

6- USE INSTRUCTIONS

6.1 – Control

-> The electrical control of the concrete mixer is done by the general switch, the machine possesses two buttons, green to start and red to stop.

6.2 - Risks of use

- > Do not insert any part of the body inside the drum.
- > When loading the concrete mixer with a shovel, do not introduce it in the drum
- > Inserting an object in the drum whilst in function may cause serious accidents; for the mixers can grasp the object making it twirl in the operators' direction.
- > **NB** - Any use of this equipment besides the purpose for which it has been designed can constitute a threat to the physical integrity of the operator and to whoever is close by.

6.3 - Aid in case of damage

DAMAGE	CAUSE	RESOLUTION
The machine does not work (Electrical Engine)	Power supply interrupted	Disconnect the machines plug and verify if there is electrical current. Verify the existence of any damage in the cable linking, the plug or the plug linking.
The wheel does not turn or turns with effort	Lack of lubrication	Place some oil drops in the yokes' rear socket. Lubricate with mass the yokes' front socket.

NB. Do not open the back cover of the concrete mixer with an electrical engine, before certifying that the power supply has been interrupted.

6.4 - Repairing

-> The repair of this machine should be done by qualified technicians in order to prevent any danger.

6.5 - Individual Protection Equipment

-> The operator of this machine should use gloves, eyeglasses and auricular protection.

7- MAINTENANCE

7.1 - Periodic maintenance

- Clean the inside of the tank properly with water once it is used, avoiding any traces of cement, as any traces left by it will harden and stick more each time it is used until it can no longer be used.
- No golpearla cuba para limpiarla.
- Check the condition of the transport wheels.
- Depending on the working conditions, it is recommended to extend the life of the concrete mixer, so that the precision elements are engazés.
- Check that the drive belt is correctly tensioned (that it does not slip on the motor pulley).
- The tank crown should not be greased when protected. Clean with water against the motor or electrical components.
- Any work on the machine must be carried out by a qualified person, stop the motor and be disconnected from the power supply.

¡ WARNING!

Do not lubricate the pinion and the crown of the concrete mixer. You can win the concrete mixer.

NOTAS / ANOTACIONES
ANOTATIONS / ANNOTATIONS

DECLARAÇÃO CE/UE DE CONFORMIDADE PARA AS MÁQUINAS

DECLARACION CE/UE DE CONFORMIDAD SOBRE MAQUINAS
DECLARATION CE/UE DE CONFORMITÉ POUR LES MACHINES
DECLARAȚIE DE CONFORMITATE CE/UE PENTRU UTILAJ

FABRICANTE: HORMIX – (Grupo IRBAL, S. A.)

Fabricante: / Fabricant/ Manufacturer:

ENDEREÇO: Rua Direita, 171

Dirección: / Adresse:/ Adress: 3810-568 Nariz
Aveiro – Portugalia
Telefon: 00 351 234 750 750

PELA PRESENTE DECLARA QUE:

Declaramos que el produto / Par la représente déclare que / Herewith declares that:

Nome e endereço da pessoa autorizada a compilar o processo técnico: Gualter Tavares Barros

Nombre y dirección de la persona facultada para elaborar el expediente técnico/ Le nom et l'edresse de la personne autorisée à constituer le dossier technique/ Name and address of the person authorised to compile the technical file:

ENDEREÇO: Rua Direita, 171

Dirección: / Adresse:/ Adress: 3810-568 Nariz
Aveiro – Portugalia
Telefon: 00 351 234 750 750
Fax: 00 351 234 750 751

BET ELE

LWA
85dB

O Produto: BETONEIRA

El Producto/ Le Produit/ The Product:

Marca: HORMIX

Marca/ Marque/ Brand:

Modelos: HORMIX 125

Modelos/ Modèles/ Models:

Capacidade da cuba (m³): 0.125

Capacidade do tambor/ capacité de cuve/ drum capacity:

Está conforme com as disposições da Directiva da CE sobre Máquinas – Directiva 2006/42/CE, bem como com a legislação nacional que a transpõe, com a Directiva 2000/14/CE modificada pela Directiva 2005/88/CE e pelo Regulamento (CE) n.º 219/2009 bem como o Decreto-Lei n.º 221/2006 de 8 de Novembro que transpõe estas Directivas, sendo o procedimento de avaliação de conformidade adoptado o controlo interno de fabrico e o estabelecimento da EN ISO 3744: 1995, e ainda com a directiva 2014/30/UE, e Directiva RoHS 20011/65/UE modificada pela Directiva (UE) 2017/2102.

Está en conformidad con las exigencias básicas de la Directiva de la CE sobre máquinas-Directiva 2006/42/CE y la correspondiente transposición a ley nacional, e aún según la Directiva 2000/14/CE modificada por la Directiva 2005/88/CE e reglamento (CE) No 2019/2009, la Directiva 2014/30/UE, e la Directiva RoHS 202011/65/UE modificada por la Directiva (UE) 2017/2102.

C'est conforme les dispositions de la Directive de la CE sur les machines. Directive 2006/42/CE, ainsi que la législation nationale qui la transpose, avec la Directive 2000/14/CE modifiée par la Directive 2005/88/CE et Règlement (CE) n.º 2019/2009, la 2014/30/UE, e la Directive RoHS 20011/65/EU modifiée par la Directive (UE) 2017/2102.

Is in conformity with the provisions of CE machinery Directive-Directive 2006/42/CE, with Directive 2000/14/CE modified by Directive 2005/88/CE and Regulation (EC) No 2019/2009, Directive 2014/30/UE, and irective RoHS 2011/65/UE amended by Directive (UE) 2017/2102.

Mais declara que foram observadas as seguintes normas:

La siguientes normas fueram aplicadas/ ont été appliquées les normes suivantes/ the following standards have been applied:

EN 12100:2010; EN ISO 13857:2008; EN349:1993+A1:2008; EN ISO 14120:2015; EN ISO 13849-1:2015; EN 1037:1995+A1:2008; EN 60204:2006+A1:2009+AC:2010; IEC 60204-1:2009; EN 12151:2007; EN ISO 3744:1995 e EN 50581:2012.

Nariz, 30 de Janeiro de 2018



(Gualter Barros)