

Otio

## *Manual*



MOON

Outdoor unit for video door phone  
Platine de rue pour visiophone

[www.otio.com](http://www.otio.com)

Réf. 740400

FRANCAIS.....	4
ENGLISH .....	6
NEDERLANDS.....	8
ESPAÑOL.....	10
DEUTSCH.....	12
POLSKA.....	14
ITALIANO.....	16
PORTUGUÊS.....	18

## PACKAGE LIST

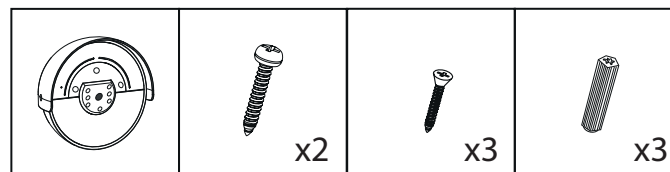

## MATERIAL NEED

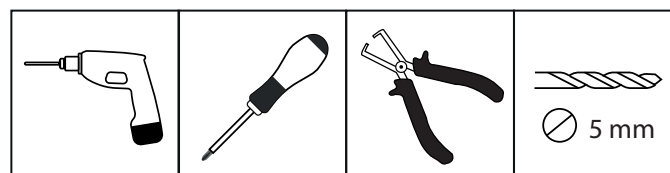

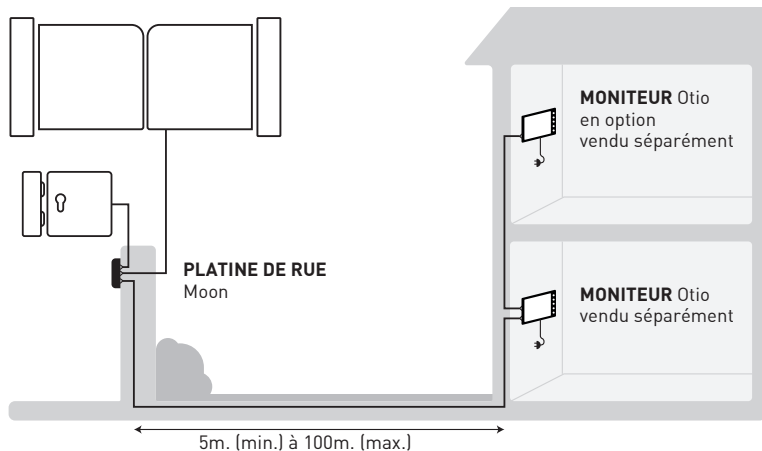

## PRÉSENTATION

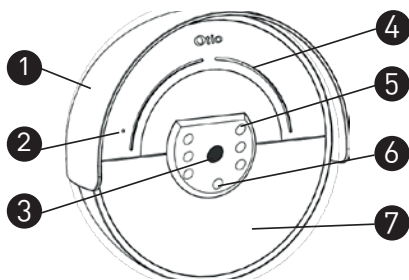

1. Visière de protection anti-pluie
2. Microphone
3. Caméra vidéo
4. Haut-parleur
5. Led infrarouges (vision nocturne)
6. Capteur de luminosité (vision nocturne)
7. Bouton d'appel

## INSTALLATION

**Recommandation : Avant de commencer votre installation, veuillez couper le courant électrique.** Le moniteur ne doit pas être mis sous tension avant le raccordement électrique complet de la platine de rue et de l'ensemble des équipements électriques. Ce produit n'est pas adapté aux conditions climatiques extrêmes.

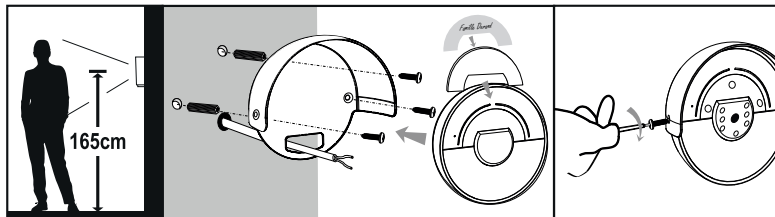

Hauteur de fixation préconisée 1,65 m

Fixez votre support à l'aide des chevilles et des vis fournies. Positionnez la platine de rue sur le support fixé.

Fixez la platine de rue avec les deux vis fournies.

## Raccordement électrique

Il est recommandé pour un fonctionnement optimal d'utiliser :

- de 0 à 50 m : câble téléphonique 6/10°
- de 50 à 100 m : câble coaxial ou blindé de 1,5 mm<sup>2</sup>

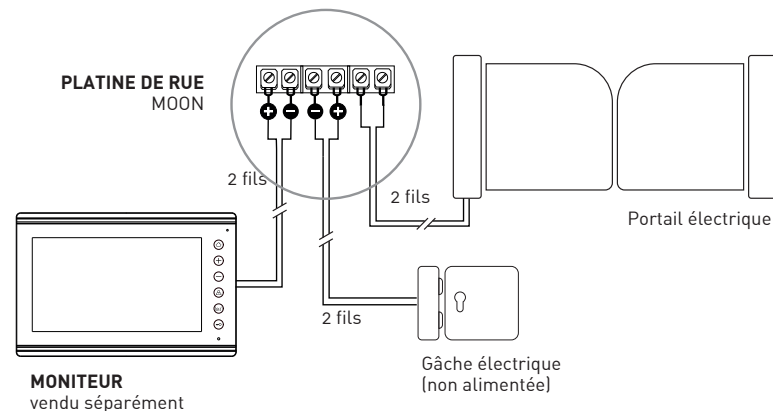

MONITEUR  
vendu séparément

Gâche électrique  
(non alimentée)

## CARACTÉRISTIQUES

- Vision nocturne (6 LEDs infrarouges, non visibles)
- Étanchéité : IP44
- Ouverture portail et gâche
- Large bouton d'appel
- Connexion par 2 fils
- Distance platine/moniteur : 100 m max
- Porte-nom rétro-éclairé
- Corps en aluminium
- Type de capteur CMOS
- Angle de vue : env. 85°
- Température de fonctionnement : -20°C à +50°C
- Alimentation par le moniteur
- Dimensions : 105 x 105 x 42 mm

**0 825 368 368** Service 0,15 € / min + prix appel

Service clientèle : sav@otio.com

**Entretien :** Pensez à nettoyer la surface du moniteur et de la platine de rue à l'aide d'un chiffon doux non pelucheux légèrement humide sans appuyer. Tout autres types de matériaux abrasifs, pourraient être à l'origine de micro rayure qui s'accroissent au fil du temps. Ne vaporisez pas le produit directement avec le produit nettoyant, pour ne pas endommager les composants.

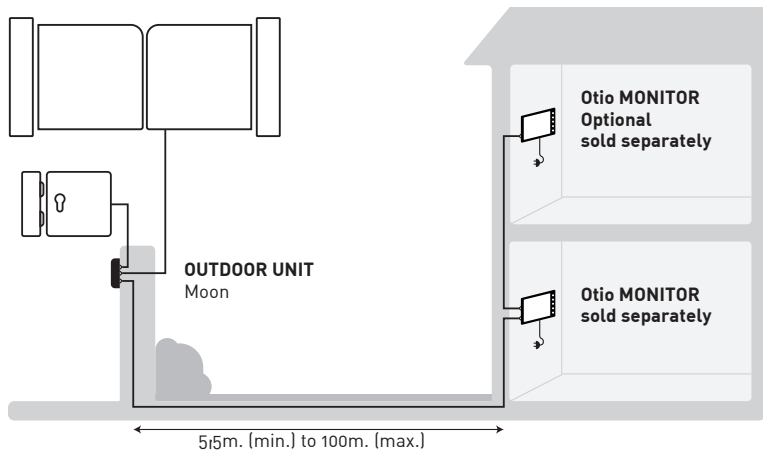

## PRESENTATION

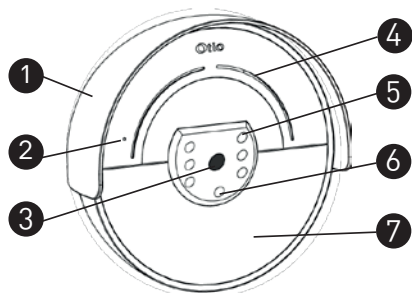

1. Protective rain shield
2. Microphone
3. Video camera
4. Loud speaker
5. Infrared LEDs (night vision)
6. Light sensor (night vision)
7. Call button

## INSTALLATION

**Recommendation: Prior to starting installation, turn off electrical power.** The monitor must not be supplied with power before full electrical connection of the outdoor unit and all electrical equipment. This product is not suitable for extreme weather conditions

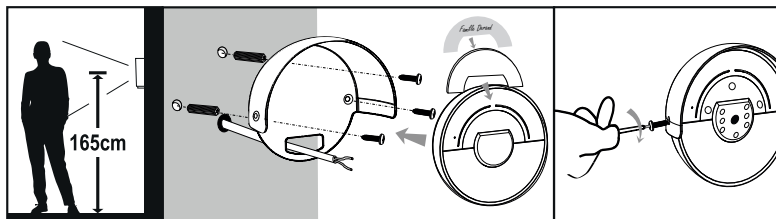

Recommended attachment height: 1.65 m

Attach your bracket using the plugs and screws provided. Place the outdoor unit on the attached bracket.

Attach the outdoor unit using the two screws provided.

## Electrical connection

For optimal operation, we recommend you use:

- 0 to 50 m: 0.6 mm diameter telephone cable
- 50 to 100 m: 1.5 mm<sup>2</sup> coaxial or shielded cable

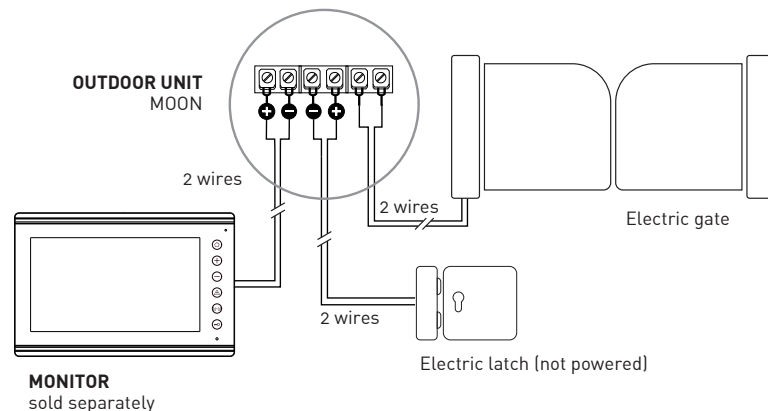

**MONITOR**  
sold separately

## CHARACTERISTICS

- Night vision (6 infrared LEDs, not visible)
- Ingress protection: IP44
- Gate and latch opening
- Large call button
- Connection via 2 wires
- Monitor/outdoor unit distance: 100 m (max.)
- Back-lit name plate
- Aluminium body
- CMOS sensor
- Viewing angle: approx. 85°
- Operating temperature: -20°C to +50°C
- Power supply via the monitor
- Dimensions: 105 x 105 x 42 mm

**Customer services: [sav@otio.com](mailto:sav@otio.com)**

**Maintenance:** Clean the surface of the monitor and the outdoor unit using a slightly damp, soft, lint-free cloth. Do not apply pressure. All other types of abrasive material may cause small scratches that will worsen over time. Do not spray cleaning product directly onto the product so as not to damage the components.

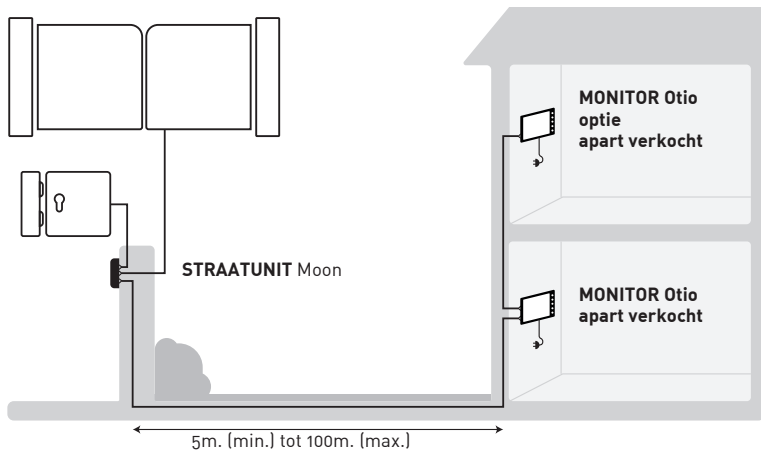

## OVERZICHT

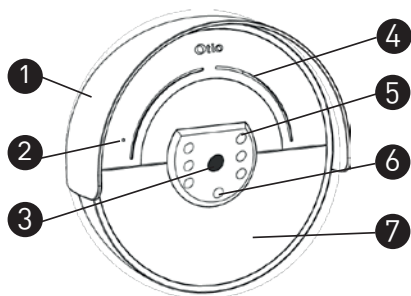

1. Beschermklep tegen regen
2. Microfoon
3. Videocamera
4. Luidspreker
5. Infraroodlamp (nachtzicht)
6. Lichtsensor (nachtzicht)
7. Oproepknop

## INSTALLATIE

**Aanbeveling: Sluit de elektriciteit af voordat u de installatie start.**

De monitor moet niet onder spanning gezet worden voordat het straatunit en alle elektrische apparaten zijn aangesloten. Dit product is niet geschikt voor extreme weersomstandigheden

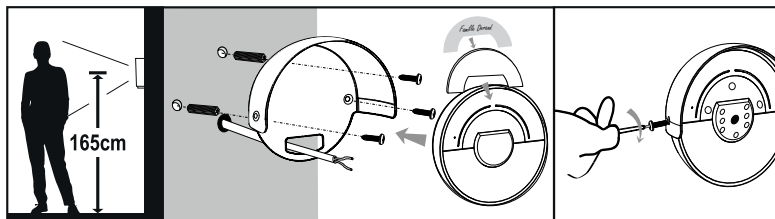

Voorgeschreven bevestigings-hoogte 1,65 m.

Breng de houder aan met de meegeleverde pluggen en schroeven. Plaats het straatunit op de bevestigde houder.

Bevestig het straatunit met de twee meegeleverde schroeven.

## Elektrische aansluiting

Voor een optimale werking wordt de volgende bekabeling aanbevolen:

- van 0 tot 50 m: telefoonkabel 6/10<sup>e</sup>
- van 50 tot 100 m: coaxkabel of afgeschermde kabel van 1,5 mm<sup>2</sup>

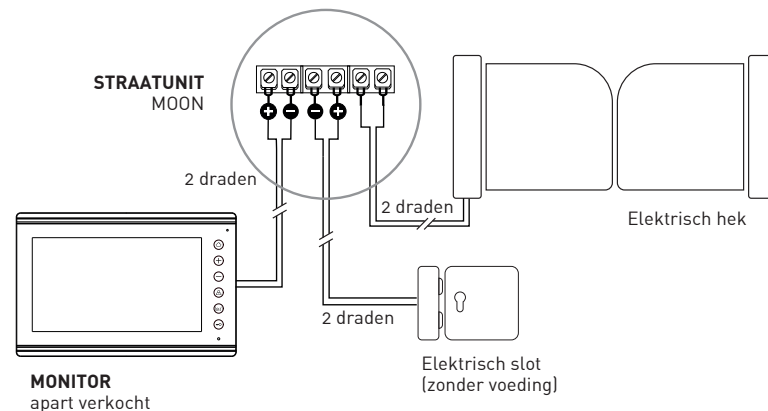

## KENMERKEN

- Nachtzicht (6 LED infraroodlampen, onzichtbaar)
- Waterdichtheid: IP44
- Openen hek en slot
- Grote oproepknop
- Aansluiting met 2 draden
- Afstand straatunit/monitor: max 100m
- Verlicht naamplaatje
- Aluminium body.
- CMOS type sensor
- Zichthoek: ca. 85°
- Werkinstantemperatuur: -20°C tot +50°C
- Voeding door de monitor
- Afmetingen: 105 x 105 x 42 mm

**Klantenservice: [sav@otio.com](mailto:sav@otio.com)**

**Onderhoud:** Denk eraan het oppervlak van de monitor en het straatunit te reinigen met een zachte, niet pluizende, licht vochtige doek, zonder druk uit te oefenen. Alle andere schurende materialen kunnen krasjes tot gevolg hebben die in de loop der tijd beter zichtbaar worden. Spuit geen schoonmaakmiddel direct op het product om beschadiging van de onderdelen te voorkomen.

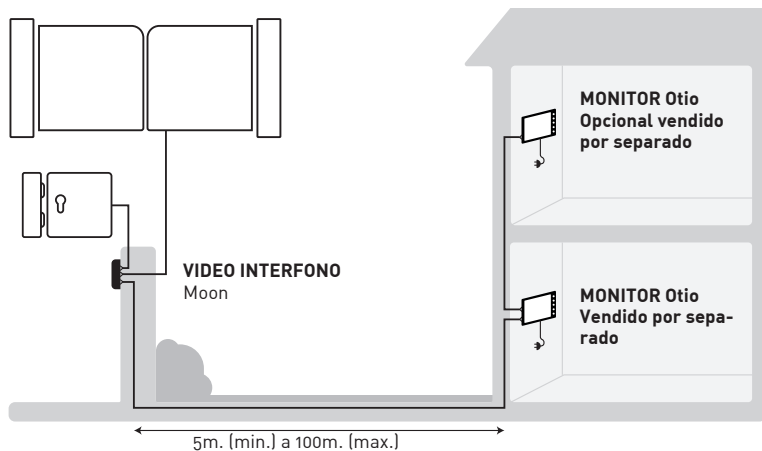

## PRESENTACIÓN

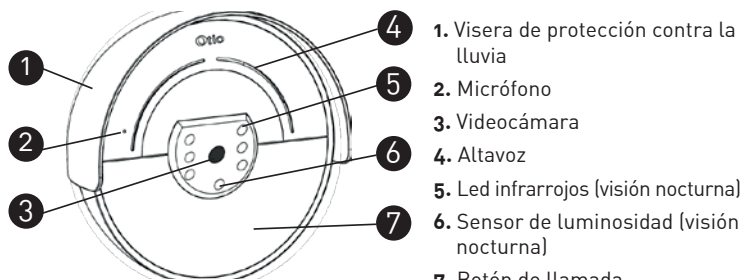

## INSTALACIÓN

**Recomendación: Antes de empezar la instalación, cortar la alimentación eléctrica.** No se debe encender el monitor antes de haber llevado a cabo la conexión eléctrica completa de la video interfono y del conjunto de los equipos eléctricos. Este producto no es adecuado para condiciones climáticas extremas.

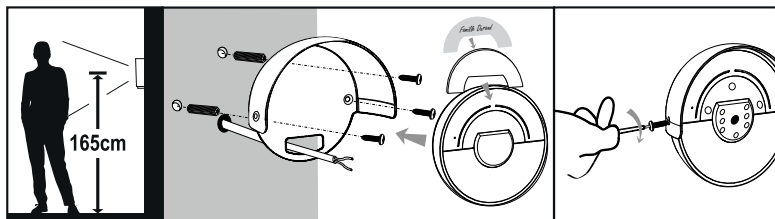

Altura de fijación recomendada  
1,65 m

Fijar el soporte con los tacos y tornillos suministrados. Situar la video interfono sobre el soporte y fijarla con el tornillo suministrado.

Fijar la video interfono con el tornillo suministrado.

## Conexión eléctrica

Se recomienda utilizar para un funcionamiento óptimo:

- de 0 a 50 m: cable telefónico 6/10°
- de 50 a 100 m: cable coaxial o apantallado de 1,5 mm<sup>2</sup>

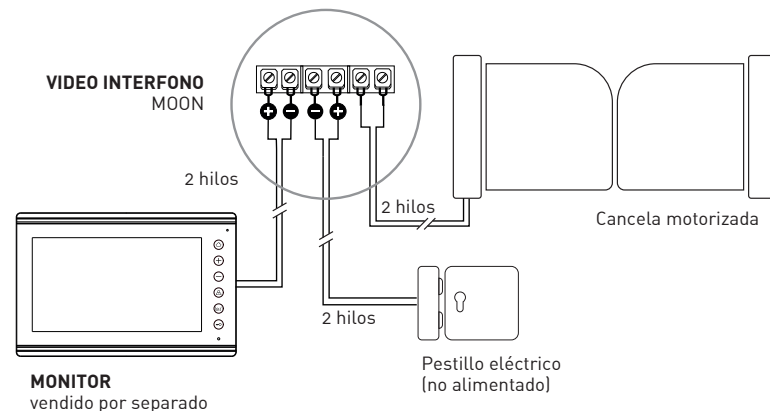

## CARACTERÍSTICAS

- Visión nocturna (6 LEDs infrarrojos, no visibles)
- Estanqueidad: IP44
- Apertura cancela y pestillo
- Botón de llamada ancho
- Conexión mediante 2 hilos
- Distancia video interfono /monitor : 100 m max
- Tarjetero retroiluminado
- Carcasa de aluminio
- Tipo de sensor CMOS
- Ángulo de visión: aprox. 85°
- Temperatura de funcionamiento de -20°C à +50°C
- Alimentación a través del monitor
- Dimensiones : 105 x 105 x 42 mm

## Servicio de atención al cliente: [sav@otio.com](http://sav@otio.com)

**Mantenimiento:** No olvidar de limpiar la superficie del monitor y la video interfono con un paño suave que no suelte pelusas, ligeramente húmedo, sin presionar. Cualquier otro tipo de material abrasivo podría causar microarañazos que se irían acentuando con el tiempo. No pulverizar directamente producto de limpieza sobre el equipo para evitar dañar los componentes.

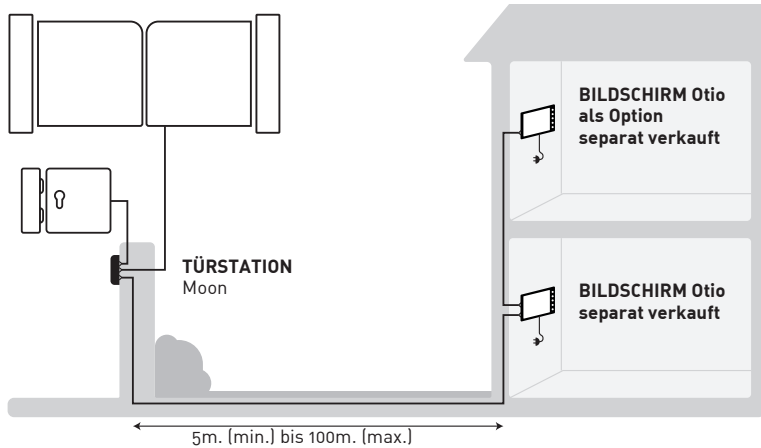

## PRÄSENTATION

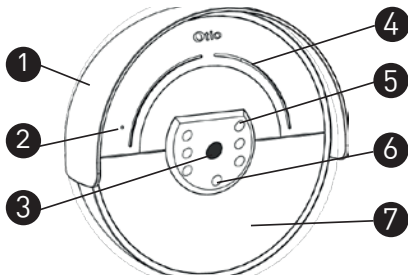

1. Regenschutzblende
2. Mikrophon
3. Videokamera
4. Lautsprecher
5. Infrarot-LED (Nachtsicht)
6. Helligkeitssensor (Nachtsicht)
7. Ruftaste

## INSTALLATION

**Empfehlung: Vor Beginn Ihre Installation schalten Sie den elektrischen Strom ab.** Der Bildschirm darf erst eingeschaltet werden, wenn die elektrischen Anschlüsse von Türstation sowie der gesamten elektrischen Ausstattung abgeschlossen ist. Dieses Produkt ist nicht für extreme Klimabedingungen geeignet.

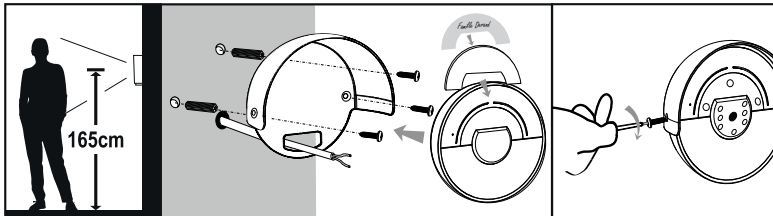

Empfohlene Befestigungshöhe  
1,65 m

Befestigen Sie Ihre Halterung mit Hilfe der mitgelieferten Dübel und Schrauben. Positionieren Sie die Türstation auf die montierte Halterung.

Befestigen Sie die Türstation mit den zwei mitgelieferten Schrauben.

## Stromanschluss

Für einen einwandfreien Betrieb ist die Verwendung folgender Kabel ratsam:

- Von 0 bis 50 m: Telefonkabel 6/10°
- Von 50 bis 100 m: Koaxialkabel oder abgeschirmtes Kabel 1,5 mm<sup>2</sup>

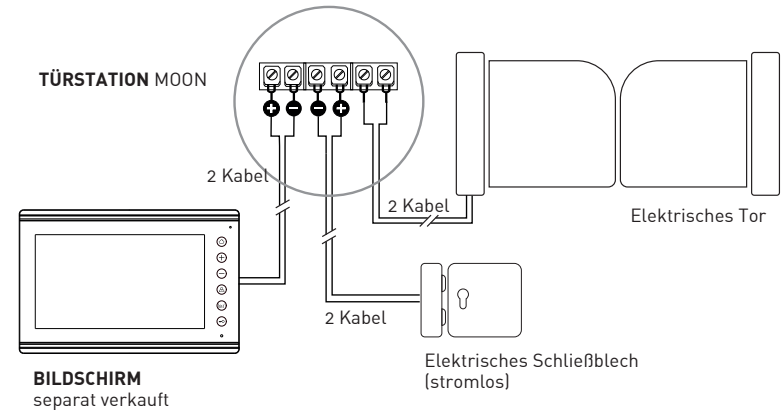

**BILDSCHIRM**  
separat verkauft

Elektrisches Schließblech  
(stromlos)

## EIGENSCHAFTEN

- Nachtsicht (6 Infrarot-LEDs, nicht sichtbar)
- Dichtigkeit: IP44
- Öffnung Tor und Schließblech
- Breite Ruftaste
- Anschluss mit 2 Kabeln
- Distanz Türstation /Bildschirm 100 m max
- Hinterleuchtetes Namensschild
- Gehäuse aus Aluminium
- Sensortyp CMOS
- Bildwinkel: ca. 85°
- Betriebstemperatur: -20°C bis +50°C
- Energiezufuhr durch den Bildschirm
- Maße: 105 x 105 x 42 mm

**Kundendienst: sav@otio.com**

**Instandhaltung:** Der Bildschirm und die Türstation sollten anhand eines weichen, fusselfreien und leicht feuchten Lappens ohne Druck gereinigt werden. Schleifmittel können zu Mikrokratzern führen, die sich mit der Zeit akzentuieren. Sprühen Sie das Produkt niemals mit einem Reinigungsmittel ein, um die Komponenten nicht zu beschädigen.

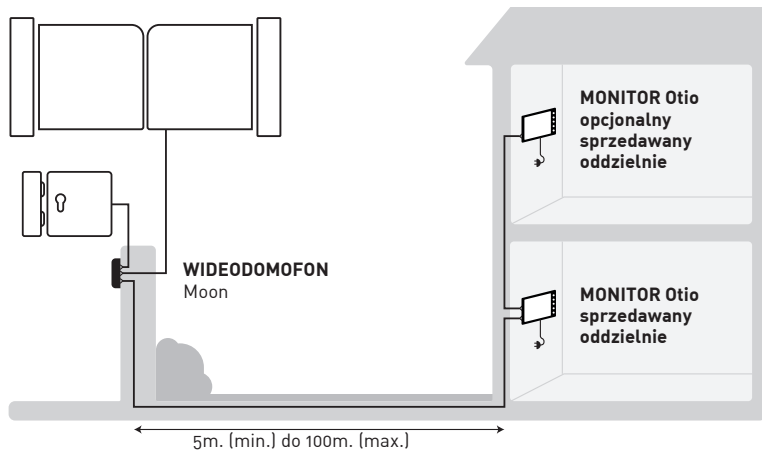

## PREZENTACJA

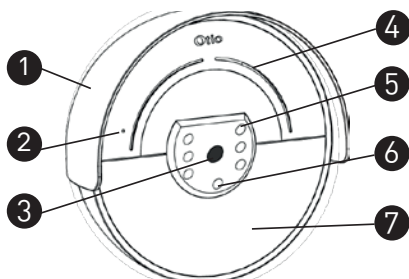

1. Osłona przeciwdeszczowa
2. Mikrofon
3. Kamera wideo
4. Głośnik
5. Diody podczerwone (widok nocny)
6. Czujnik światła (widok nocny)
7. Ruftaste

## MONTAŻ

**Zalecenie:** Przed rozpoczęciem montażu należy pamiętać o wyłączeniu zasilania elektrycznego.

Nie należy włączać zasilania monitora przed całkowitym podłączeniem elektrycznym wideodomofonu i całego osprzętu elektrycznego. Urządzenie nie jest przystosowane do ekstremalnych warunków klimatycznych.

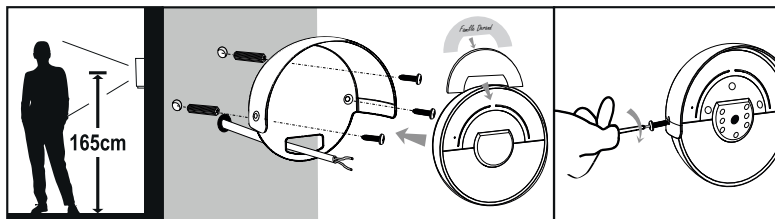

Zalecana wysokość mocowania 1,65 m.

Zamocować uchwyt za pomocą kołków rozporowych i wkrętów z zestawu. Umieścić wideodomofon na zamocowanym uchwycie.

Zamocować wideodomofon za pomocą dwóch wkrętów z zestawu

## Podłączenie elektryczne

Aby uzyskać optymalne działanie, zaleca się stosowanie:

- dla odległości od 0 do 50 m: kabla telefonicznego o grubości 0,6 mm,
- dla odległości od 50 do 100 m: kabla koncentrycznego lub ekranowanego o przekroju 1,5 mm<sup>2</sup>.

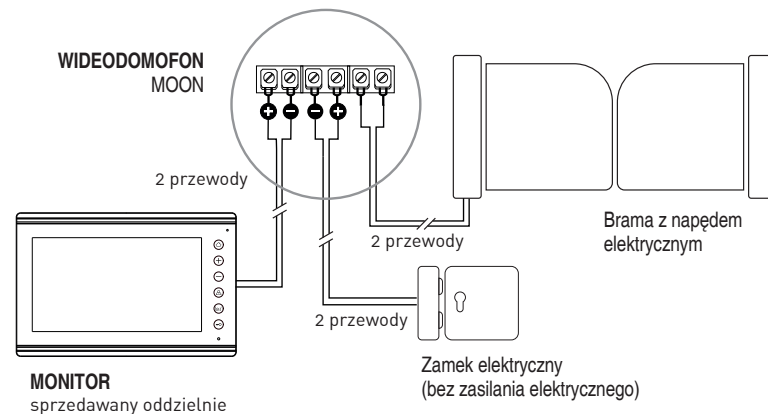

## CHARAKTERYSTYKI

- Widoczność w nocy (6 podczerwonych diod LED, niewidocznych).
- Szczelność: IP44.
- Otwieranie bramy i zamka.
- Szeroki przycisk wywołania.
- Podłączenie 2-przewodowe.
- Odległość wideodomofon–monitor: maks. 100 m.
- Podświetlana wizytówka.
- Aluminiowy korpus.
- Czujnik typu CMOS.
- Kąt widzenia: ok. 85°.
- Temperatura działania: od -20°C do +50°C.
- Zasilanie za pośrednictwem monitora.
- Wymiary: 105 x 105 x 42 mm.

**Dział obsługi klienta:** [sav@otio.com](mailto:sav@otio.com)

**Konserwacja:** Pamiętaj o czyszczeniu powierzchni monitora i wideodomofonu za pomocą miękkiej, niestrzępiącej się, lekko zwilżonej ściereczki. Podczas czyszczenia nie naciskać. Wszelkie inne materiały cieme mogą powodować mikrozarzysowania, które uwypuklą się w miarę upływu czasu. Nie rozpylać rodku czyszczącego bezpośrednio na urządzenia, ponieważ może to spowodować uszkodzenie ich podzespołów.



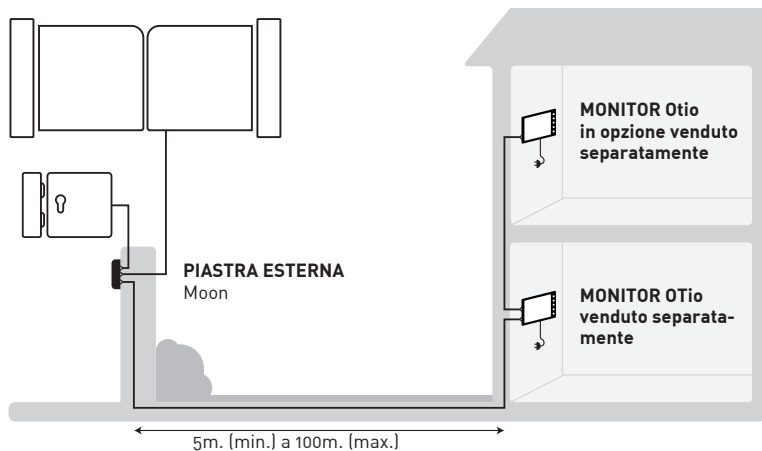

## PRESENTAZIONE

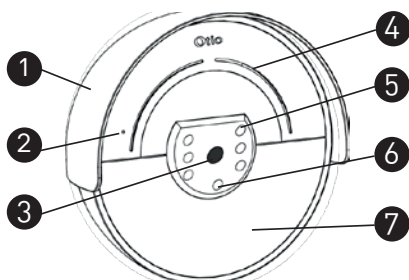

1. Visiera di protezione antipioggia
2. Microfono
3. Videocamera
4. Altoparlante
5. Led infrarossi (visione notturna)
6. Sensore di luminosità (visione notturna)
7. Pulsante di chiamata

## INSTALLAZIONE

**Raccomandazioni:** Prima di iniziare l'installazione, interrompere la corrente elettrica. Il monitor non deve essere messo sotto tensione prima dell'allacciamento elettrico completo della piastra esterna e di tutti i componenti elettrici. Questo prodotto non è idoneo a condizioni climatiche estreme.

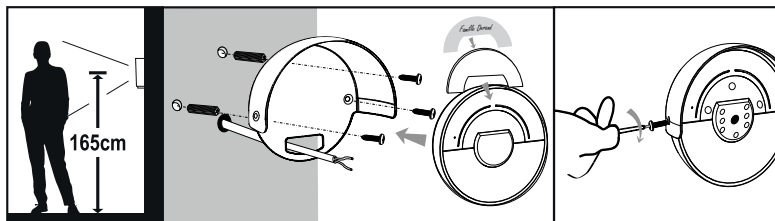

Altezza d'installazione raccomandata 1,65m

Fissare il supporto con l'ausilio dei perni e delle viti forniti. Posizionare la piastra esterna sul supporto fissato.

Fissare la piastra esterna con le due viti fornite.

## Allacciamento elettrico

Per un funzionamento ottimale, si raccomanda di utilizzare:

- da 0 a 50 m: cavo telefonico 6/10°
- da 50 a 100 m: cavo coassiale o schermato da 1,5 mm<sup>2</sup>

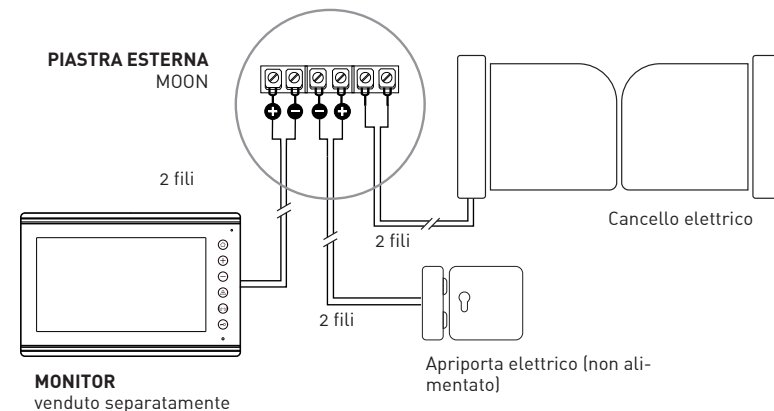

## CARATTERISTICHE

- V visione notturna (6 LED ad infrarossi, non visibili)
- Impermeabilità: IP44
- Apertura cancello e apriporta
- Pulsante di chiamata largo
- Connessione con 2 fili
- Distanza piastra/monitor: 100 m max
- Portanome retroilluminato
- Corpo in alluminio
- Tipo di sensore CMOS
- Angolo di visione: 85° circa
- Temperatura operativa: da -20°C a +50°C
- Alimentazione tramite il monitor
- Dimensioni: 105 x 105 x 42 mm

Servizio Clienti: [sav@otio.com](mailto:sav@otio.com)

**Manutenzione:** Pulire la superficie del monitor e della piastra esterna con un panno morbido senza pilucchi, leggermente inumidito, evitando di esercitare una pressione eccessiva. Qualsiasi altro tipo di materiale abrasivo può provocare lievi rigature che si possono accentuare con il passare del tempo. Non vaporizzare direttamente il prodotto con il detergente per non danneggiare i componenti.

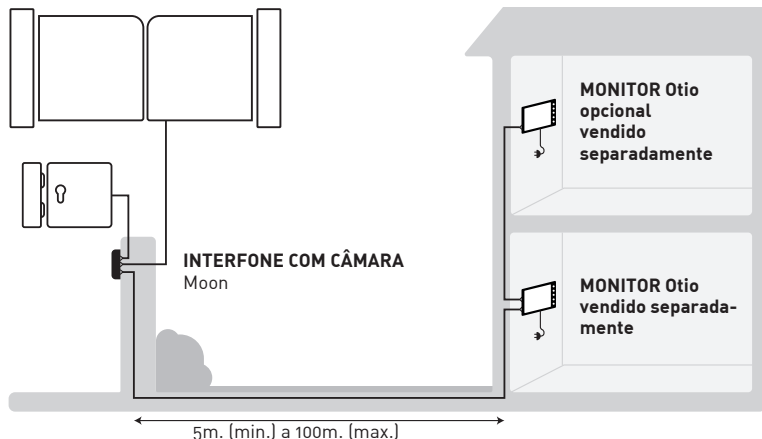

## APRESENTAÇÃO

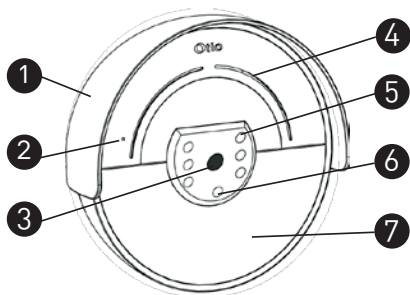

1. Viseira de protecção contra a chuva
2. Microfono
3. Câmera de vídeo
4. Altifalante
5. LED infravermelhos (visão nocturna)
6. Sensor de luminosidade (visão nocturna)
7. Botão de chamada

## INSTALAÇÃO

**Recomendação:** Antes de começar a sua instalação, queira cortar a corrente eléctrica. O monitor não deve ser energizado antes da conexão eléctrica completa da interfone com câmara e do conjunto dos equipamentos eléctricos. Este produto não é adaptado às condições climáticas extremas.

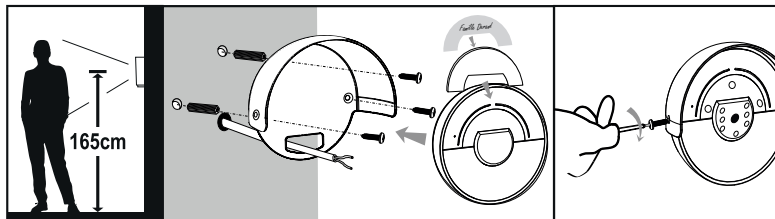

Altura de fixação preconizada  
1,65 m

Fixe o seu suporte com cavilhas e parafusos fornecidos. Posicione a interfone com câmara no suporte fixado.

Fixe a interfone com câmara com os dois parafusos fornecidos.

## Conexão eléctrica

Para um funcionamento optimizado, recomenda-se utilizar:

- de 0 a 50 m: cabo telefónico 6/10°
- de 50 a 100 m: cabo coaxial ou blindado de 1,5 mm<sup>2</sup>

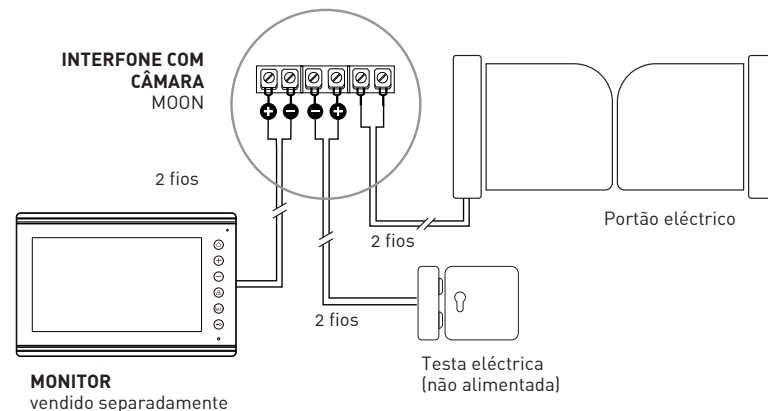

## CARACTERÍSTICAS

- Visão nocturna (6 LEDs infravermelhas, não visíveis)
- Estanquicidade: IP44
- Abertura portão e testa
- Grande botão de chamada
- Conexão para 2 fios
- Distância interfone com câmara /monitor: 100 m max
- Porta etiqueta retroiluminada
- Corpo em alumínio
- Tipo de sensor CMOS
- Ângulo de visão: cerca de 85°
- Temperatura de funcionamento: -20°C a +50°C
- Alimentação pelo monitor
- Dimensões: 105 x 105 x 42 mm

**Atendimento ao cliente: [sav@otio.com](http://sav@otio.com)**

**Manutenção:** Pense em limpar a superfície do monitor e da interfone com câmara com um pano macio sem pêlos ligeiramente húmido sem carregar. Qualquer outro tipo de material abrasivo poderia estar na origem de micro-riscos que irão acentuar-se com o tempo. Não vaporize o produto directamente com o produto de limpeza para não danificar os componentes.

[www.otio.com](http://www.otio.com)

740400 - 20171019