

REPERE	NUMERO	DESIGNATION	QTE	MATIERE	FINITION
1	32421_400	LISSE LG. 1.55 M	2	VOIR LISTE	VOIR LISTE
2	32437_155	DIAGONLE LG. 1.991M	4	VOIR LISTE	VOIR LISTE
3	32454_000	PLATEFORME 1.41x0.6	1	VOIR LISTE	VOIR LISTE
4	32791_300	REHAUSSE 1X7 LARG.725	2	VOIR LISTE	VOIR LISTE

ETIQUETTAGE SELON MKI 100 059  
 NOTICE DE MONTAGE : 61029\_383  
 PLV : 61B22\_361

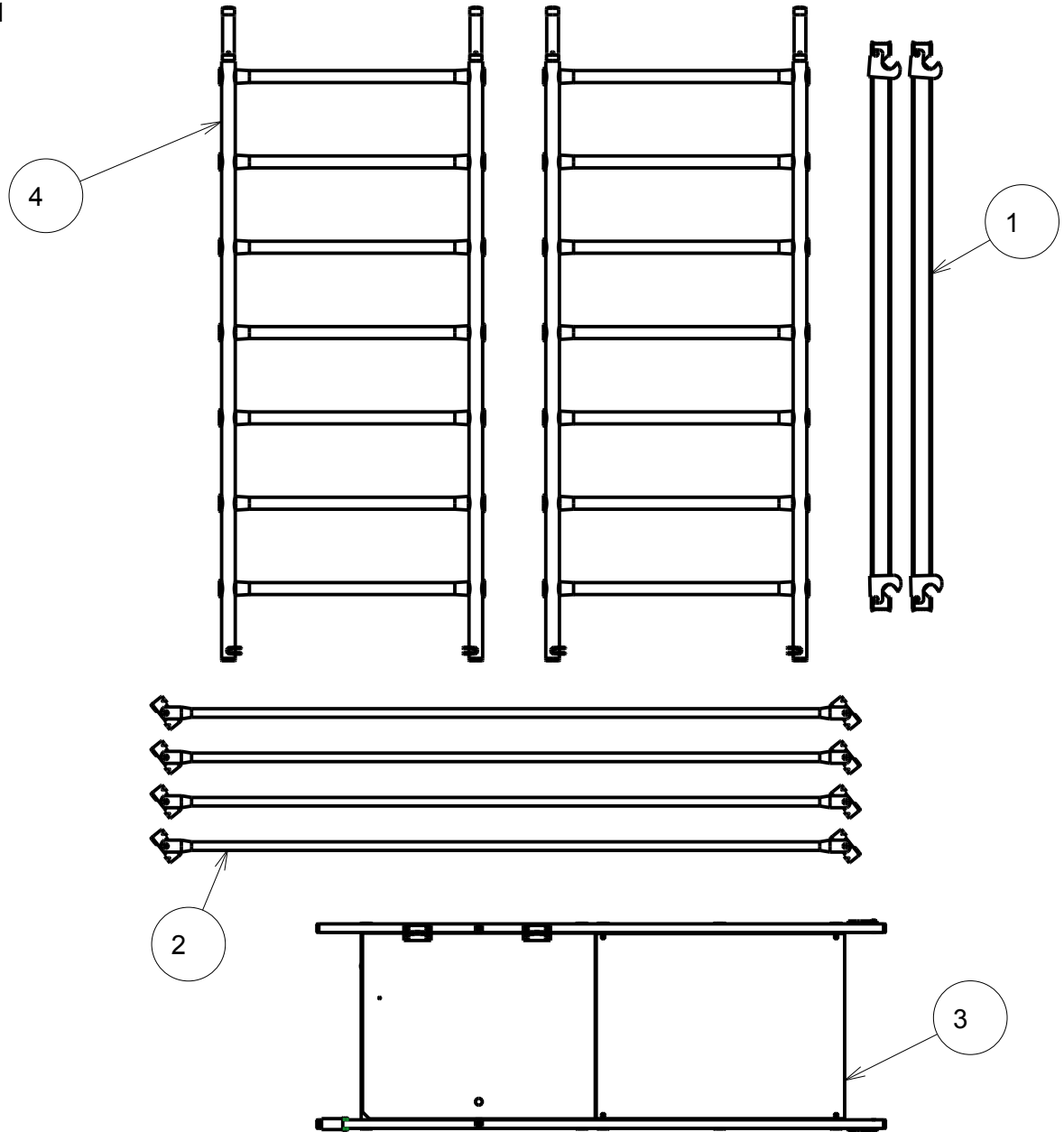

...	...	...	...	...
Issue	Modification	Date	N° Modif	Visa

CE PLAN EST LA PROPRIETE DE LA SOCIETE TUBESCA / THIS DRAW IS THE PROPRIETY OF TUBESCA  
 IL NE PEUT ETRE COMMUNIQUE A DES TIERS ET/OU REPRODUIT SANS / IT CANNOT BE COMMUNICATED TO ANYONE OR REPRODUCED WITHOUT  
 AUTORISATION ECRITE ET SON CONTENU NE PEUT ETRE DIVULGUE / WRITTEN AUTHORIZATION AND ITS CONTENT CANNOT BE SHOWN

MATIERE/MATERIAL	VOIR LISTE	<b>TUBESCA COMABI</b>		Désignation/Designation :	
FINITION/FINISH	VOIR LISTE			PACK 4	
POIDS/WEIGHT	MASSE : 16.5 kg	ECHELLE/SCALE : 0.050	VISA	DATE	SPEEDY 3 EXPORT
TRAIEMENT/TREATMENT	...	DESSINE PAR/DRAWN BY	X.BO	04/10/16	<b>2408_324</b>
Ancienne Référence Former Reference	...			Tolérance Générale General Margin	
N° de Projet Project Number	PO200			±1 ±1°	