

XTRELAMP

Lamparas Extremadura S.L.
B-10206631

MOD. 957
1 X E27 MAX.40W



1
Tornillos de fijación no incluidos.
Screws not included.
Livré sans vis.
Os parafusos não incluidos.
Viti non incluse.

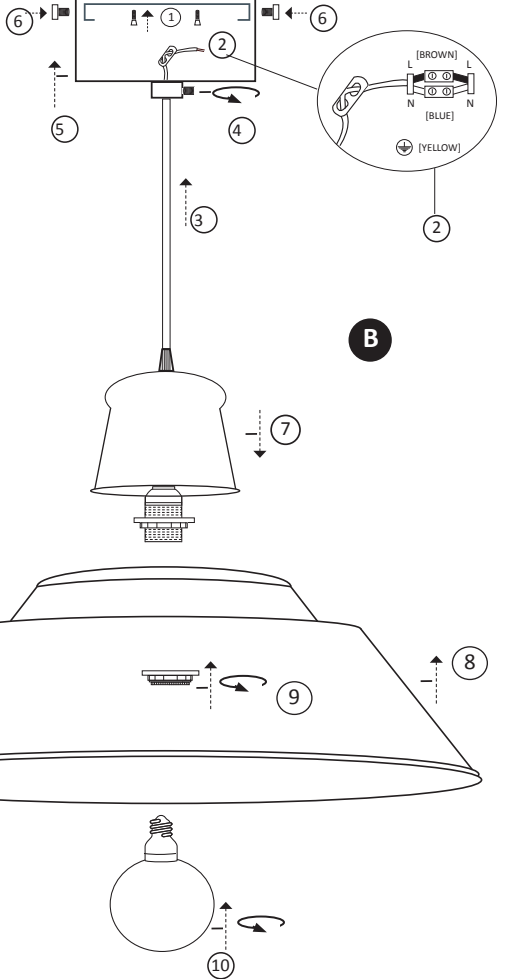
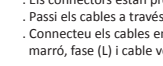
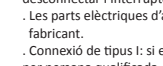
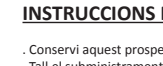
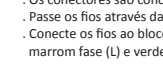
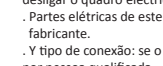
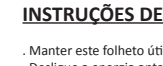
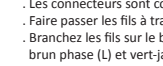
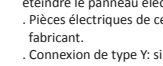
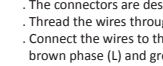
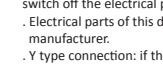

INSTRUCCIONES PARA LA CONEXIÓN ELÉCTRICA

ESPAÑOL

- Conserve este prospecto útil cuando vaya a instalar el producto, así como durante toda la vida útil del aparato.
- Corte el suministro de energía antes de instalar, mantener, o reparar la instalación eléctrica, preferiblemente desconectar el interruptor general del cuadro eléctrico.
- Las partes eléctricas de este dispositivo sólo pueden ser retiradas por personal cualificado o por el propio fabricante.
- Conexión de tipo Y: si el cable queda dañado, ha de ser sustituido sólo por el fabricante, su servicio técnico o por persona cualificada.
- Los conectores están previstos para conectar 2 cables de sección 1.5mm como máximo.
- Pase los cables a través de la manguera negra.
- Conecte los cables en el bloque de conexiones tal y como muestra la figura: cable azul, neutro(N), cable marrón, fase (L) y cable verde-amarillo, tierra.

-La lámpara puede ser instalada en superficies normalmente inflamables. Las lámparas empotrables no deben ser cubiertas con aislante o material similar bajo ninguna circunstancia.

-The lamp can be installed on normally flammable surfaces. Recessed lamps should not be covered with insulation or similar material under any circumstances.

-La lampe peut être installée sur des surfaces normalement inflammables. Lampes encastrées ne doit pas être recouverte d'un isolant ou un matériau similaire en aucune circonstance.

-A lâmpada pode ser instalada em superfícies normalmente inflamáveis. Lâmpadas embutidas não devem ser cobertas com isolamento ou material similar em quaisquer circunstâncias.

-El llum pot ser instal·lada en superfícies normalment inflamables. Els llums empotrables no han de ser cobertes amb aïllant o material similar sota cap circumstància.

-Protección clase II: La lámpara tiene doble aislamiento, sin toma de tierra.

-Protection class II: The lamp is double insulated ungrounded.

-Classe de protection II: La lampe est à double isolation sans fondement.

-Classe de protecção II: A lâmpada tem duplo isolamento sem chão.

-Protecció classe II: El llum té doble aïllament, sense presa de terra.

-Producto apto para bombilla de bajo consumo (E14 ó E27).

-Product suitable for energy saving lamp (E14 or E27).

-Produit apte pour lampe à économie d'énergie (E14 ou E27).

-Produto adequado para a lâmpada de poupança de energia (E14 ou E27).

-Producte apte per bombeta de baix consum (E14 o E27).

-Mantener la distancia mínima que se indica, entre la lámpara y los objetos que ilumina.

-Keep the minimum distance shown between the lamp and the objects it illuminates.

-Gardez la distance minimale indiquée entre la lampe et les objets qu'elle éclaire.

-Manter a distância mínima indicada entre a lâmpada e os objetos que ela ilumina.

-Mantenir la distància mínima que s'indica, entre la llum i els objectes que il·lumina.

-Conexión Y: si el cable queda dañado, ha de ser sustituido sólo por el fabricante, su servicio de mantenimiento o una persona cualificada.

-Connection: if the cable is damaged, it must only be replaced by the manufacturer, its service or a qualified person.

-Connexion: si le câble est endommagé, il doit être remplacé par le fabricant, son service ou une personne qualifiée.

-Conexão: se o cabo estiver danificado, ele deve ser substituído pelo fabricante, seu serviço ou uma pessoa qualificada.

-Connexió: si el cable queda danyat, ha de ser substituït només pel fabricant, el seu servei de manteniment o una persona qualificada.

-Protección clase I: La lámpara tiene toma de tierra y el cable amarillo/verde debe conectarse al clip marcado con este símbolo.

-Protection class I: The lamp is grounded and the yellow / green wire should be connected to the clip marked with this symbol.

-Classe de protection I: La lampe est mise à la terre et le fil jaune / vert doit être relié à la pince marquée de ce symbole.

-Classe de protecção I: A lâmpada é aterrada e o fio verde / amarelo deve ser conectado ao clipe marcado com este símbolo.

-Protecció classe I: El llum té presa de terra i el cable groc / verd s'ha de connectar al clipe marcat amb aquest símbol.

WIRING INSTRUCTIONS

ENGLISH

- Keep this leaflet useful when installing the product, as well as throughout the life of the appliance.
- Shut off power before install, maintain, or repair electrical wiring, preferably switch off the electrical panel.
- Electrical parts of this device can only be removed by qualified personnel or by the manufacturer.
- Y type connection: if the cable is damaged, it must only be replaced by the manufacturer, its service agent or a qualified person.
- The connectors are designed to connect two wires of 1.5mm maximum.
- Thread the wires through the black hose.
- Connect the wires to the terminal block as shown in the figure: blue wire, neutral (N), cable brown phase (L) and green-yellow wire, earth.

INSTRUCTIONS DE CABLAGE

FRANÇAIS

- Gardez cette notice, utile lors de l'installation du produit, ainsi que tout au long de la vie de l'appareil.
- Coupez l'alimentation électrique avant d'installer, d'entretenir ou de réparer des câbles électriques, de préférence éteindre le panneau électrique.
- Pièces électriques de ce dispositif ne peut être enlevé par un personnel qualifié ou par le fabricant.
- Connexion de type Y: si le câble est endommagé, il doit être remplacé par le fabricant, son agent de service ou par une personne qualifiée.
- Les connecteurs sont conçus pour connecter deux fils de 1,5 mm au maximum.
- Faire passer les fils à travers le tuyau noir.
- Branchez les fils sur le bornier comme illustré dans la figure: fil bleu, neutre (N), le câble brun phase (L) et vert-jaune de fil, de la terre.

INSTRUÇÕES DE FIAÇÃO

PORTUGUES

- Manter este folheto útil quando instalar o produto, bem como em toda a vida útil do aparelho.
- Desligue a energia antes de instalar, manter ou reparar fiação elétrica, de preferência desligar o quadro elétrico.
- Partes elétricas de este dispositivo só pode ser removido por pessoal qualificado ou pelo fabricante.
- Y tipo de conexão: se o cabo estiver danificado, ele deve ser substituído pelo fabricante, seu agente de serviço ou por pessoa qualificada.
- Os conectores são concebidos para ligar dois fios do máximo de 1,5 mm.
- Passe os fios através da mangueira preta.
- Conecte os fios ao bloco de terminais, como mostrado na figura: fio azul, neutro (N), cabo marrom fase (L) e verde-amarelo fio, terra.

INSTRUCCIONS PER A LA CONNEXIÓ ELÈCTRICA

CATALÀ

- Conservi aquest prospecte útil quan vulgueu instal·lar el producte, així com durant tota la vida útil de l'aparell.
- Tall el subministrament d'energia abans d'instal·lar, mantenir, o reparar la instal·lació elèctrica, preferiblement desconectar l'interruptor general del quadre elèctric.
- Les parts elèctriques d'aquest dispositiu només es poden retirar per personal qualificat o pel mateix fabricant.
- Connexió de tipus I: si el cable queda danyat, ha de ser substituït només pel fabricant, el seu servei tècnic o per persona qualificada.
- Els connectors estan previstos per connectar 2 cables de secció 1.5mm com a màxim.
- Passi els cables a través de la mànega negra.
- Connecteu els cables en el bloc de connexions tal com mostra la figura: cable blau, neutre (N), cable marró, fase (L) i cable verd-groc, terra.

INSTRUCCIONES DE SEGURIDAD

ESPAÑOL

- Lamparas Extremadura S.L. aconseja seguir siempre estas instrucciones para asegurar un correcto uso de la lámpara.
- Esta lámpara es únicamente de uso doméstico. IP20 significa para uso exclusivo en interior. Un IP superior indica aptitud para uso en exterior.
- Antes de proceder a la instalación, mantenimiento o reparación asegurar la desconexión de la corriente eléctrica.
- En caso de duda, consultar con un profesional cualificado o a su establecimiento habitual. Asegúrese de que siempre se instala la lámpara según las normas pertinentes. Ciertas normas indican que los aparatos de iluminación deben ser instalados por personal cualificado.
- Comprobar el color correcto de los cables antes de la instalación: azul (N), marrón o negro (L) y amarillo/verde (toma de tierra) (si es clase II).
- El mantenimiento de las lámparas se debe realizar con un paño limpio y seco, no usar disolventes o sustancias abrasivas. Evitar el contacto de líquidos con las partes eléctricas de la lámpara.
- Tener en cuenta siempre las especificaciones técnicas del aparato. Verificar siempre los iconos de la etiqueta gris pegada en la lámpara.

i Este icono hace referencia a las instrucciones de montaje.

GARANTÍA

- Este producto está cubierto por una garantía contra cualquier defecto de fabricación, en los términos, plazos y condiciones, que establezca la legislación vigente, en el momento de la compra.
- Esta garantía cubre única y exclusivamente al producto objeto de la misma, no incluye garantía alguna sobre el montaje ni cualquier otro, que deberá ser cubierta por el correspondiente centro distribuidor, montador, etc., responsable del mismo.
- Es requisito indispensable para reclamar el uso de la garantía, la presentación de este documento, sellada y fechada por el correspondiente centro distribuidor, junto con el ticket o factura de compra.
- Se entenderá como fecha de inicio del periodo de garantía, en el caso de no existir coincidencia entre fechas del ticket o factura y la del sello del centro distribuidor, la de mayor antigüedad.
- El uso de esta garantía está restringido al usuario final del producto y es personal e intransferible.
- Quedan excluidos de esta garantía los desperfectos causados en el producto:
 - Por una instalación incorrecta, inadecuada o efectuada de forma diferente a la indicada en las instrucciones del producto.
 - Por uso incorrecto o diferente al que está destinado el producto.
 - Por un inadecuado suministro eléctrico o cualquier otro necesario para el buen funcionamiento del producto.
 - Quedan expresamente excluidos de esta garantía todos y cada uno de los elementos, piezas y componentes que no formen parte de los incluidos en el producto original, tanto como averías o menoscabos que estos puedan causar en el producto.
 - Las roturas o desperfectos posteriores a la entrega del producto.

· Queda limitada la cobertura de la garantía para todos aquellos componentes considerados consumibles, a seis meses desde la fecha de compra, tales como:

- Todo tipo de lámparas (fluorescentes, leds, lámparas halógenas, etc).

· La validez de esta garantía es de 2 años a partir de la fecha de entrega.

MODELO:

Fecha de entrega:

Sello del establecimiento: