

- FR** Notice de Montage - Utilisation - Entretien
- ES** Instrucciones de Montaje - Utilización - Mantenimiento
- PT** Instruções de Montagem - Utilização - Manutenção
- IT** Istruzioni per il Montaggio - Uso - Manutenzione
- EL** Εγχειρίδιο συναρμολόγησης - χρήσης - συντήρησης
- PL** Instrukcja Montażu - Użytkowania - Konserwacji
- RU** Руководство По Сборке и Эксплуатации
- UA** Керівництво По Збірці і Експлуатації
- RO** Manual asamblare - utilizare - întreținere
- EN** Assembly - Use - Maintenance Manual

EAN CODE : 3276000338871





FR Nous vous remercions d'avoir acheté ce produit STERWINS. Nous vous conseillons de lire attentivement la notice d'installation, d'utilisation et d'entretien. Nous avons conçu ce produit STERWINS pour vous apporter entière satisfaction.

Si vous avez besoin d'aide l'équipe de votre magasin est à votre disposition pour vous accompagner

ES Le agradecemos haber comprado este producto STERWINS. Le recomendamos leer atentamente el manual de instalación, uso y mantenimiento. Este producto STERWINS ha sido diseñado para proporcionarle plena satisfacción.

Si necesita alguna ayuda, el personal de la tienda estará a su disposición para guiarle.

PT Agradecemos a sua preferência por este produto STERWINS. Aconselhamo-lo a ler o manual de instalação, utilização e manutenção com atenção. Criámos este produto STERWINS para sua completa satisfação.

Se precisar de ajuda, a equipa da sua loja está à sua disposição para o acompanhar.

IT Grazie per aver acquistato questo prodotto STERWINS. Vi raccomandiamo di leggere attentamente il manuale di installazione, utilizzo e manutenzione. Questo prodotto STERWINS è stato progettato per offrirvi la massima soddisfazione.

Per ricevere assistenza, il personale del punto vendita è a vostra disposizione.

EL Ευχαριστούμε για την αγορά σας αυτού του προϊόντος STERWINS. Σας συμβουλεύουμε να διαβάσετε προσεκτικά τις οδηγίες εγκατάστασης, χρήσης και συντήρησης. Σχεδιάσαμε αυτό το προϊόν STERWINS για να σας προσφέρει πλήρη ικανοποίηση.

Αν χρειάζεστε βοήθεια, η ομάδα του καταστήματος από το οποίο αγοράσατε το προϊόν είναι στη διάθεσή σας

PL Dziękujemy za zakup produktu firmy STERWINS. Zalecamy, aby uważnie przeczytać instrukcję instalacji, użytkowania i konserwacji. Ten produkt marki STERWINS zaprojektowaliśmy, aby spełnić wszystkie Państwa oczekiwania.

W razie potrzeby pracownicy sklepu służą Państwu pomocą i są do Państwa dyspozycji.

RU Благодарим Вас за приобретение изделия STERWINS. Рекомендуем внимательно прочитать инструкции по установке, эксплуатации и техническому обслуживанию. Изделие STERWINS разработано, чтобы доставить Вам удовольствие.

Если Вам потребуется помощь, консультанты Вашего магазина находятся в Вашем распоряжении.

UA Дякуємо вам за покупку цього виробу STERWINS. Ми радимо вам уважно прочитати інструкції з установлення, експлуатації та технічного обслуговування. Ми розробили цей виріб STERWINS для того, щоб він приносив вам задоволення.

Якщо вам потрібна допомога, співробітники вашого магазину готові допомогти вам

RO Vă mulțumim pentru achiziționarea acestui produs STERWINS. Vă sfătuim să citiți cu atenție instrucțiunile de instalare, de utilizare și de întreținere. Am conceput acest produs STERWINS pentru a vă furniza satisfacție totală. Dacă aveți nevoie de ajutor, echipa magazinului de cumpărare este la dispoziția dumneavoastră pentru a vă asista.

EN Thank you for purchasing this STERWINS product. We recommend that you read the installation, user and maintenance instructions carefully. We have designed this STERWINS product to ensure your complete satisfaction. If you require assistance, the team at your retailer is on hand to help you.

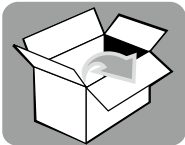

Model No.: TPS01

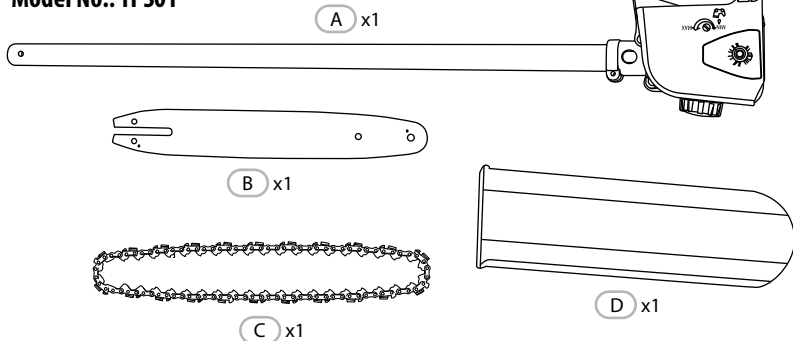

Model No.: TPT01

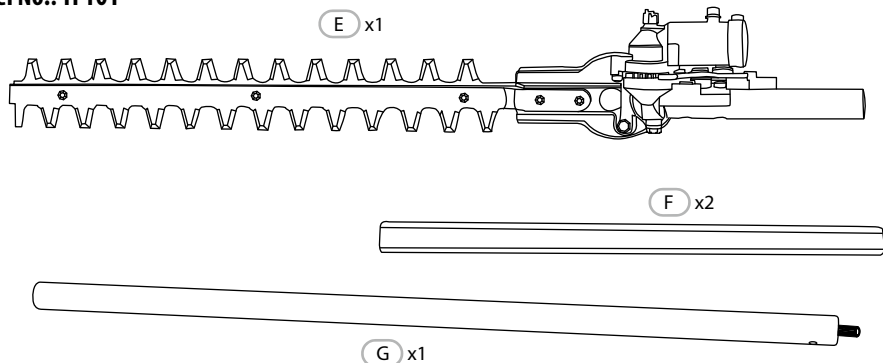

- FR RALLONGE UNIQUEMENT POUR TAILLE-HAIE SUR PERCHE ET ÉLAGUEUSE SUR PERCHE
- ES BARRA DE EXTENSIÓN SOLAMENTE EN CORTASETOS DE PÉRTIGA Y PODADERA DE PÉRTIGA
- PT EIXO DE EXTENSÃO APENAS NO CORTA-SEBES COM HASTE E PODADORA DE HASTE
- IT ASTA TELESCOPICA SOLO PER TAGLIASIEPI TELESCOPICO E POTATORE TELESCOPICO
- EL ΑΕΧΩΝΑΣ ΕΠΕΚΤΑΣΗΣ ΜΟΝΟ ΣΤΟ ΚΟΝΤΑΡΟΦΑΛΙΔΟ ΜΠΟΡΝΤΟΥΡΑΣ ΚΑΙ ΣΤΟ ΚΛΑΔΕΥΤΗΡΙ ΜΕ ΛΑΒΗ
- PL TRZONĘK PRZEDŁUŻAJĄCY JEST PRZEZNACZONY TYLKO DO NOŻYC DO ŻYWIORĘTU NA WYSIĘGNIKU I OKRZESYWAROKI
- RU РАЗДВИЖНОЙ ВАЛ ТОЛЬКО ДЛЯ ВЕРТИКАЛЬНОГО КУСТОРЕЗА И ВЫСОТОРЕЗА
- UA ПОДОВЖУВАЛЬНИЙ ВАЛ ТІЛЬКИ ДЛЯ КУЩОРИЗА НА ШТАНЗИ ТА СЕКТОРА НА ШТАНЗИ
- RO TIJĂ EXTENSIBILĂ NUMAI PE TRIMMERUL DE TUFIȘURI CU TIJĂ ȘI FOARFECELE CU TIJĂ PENTRU COPACI
- EN !!!!!! EXTENSION SHAFT ONLY ON POLE HEDGE TRIMMER AND POLE PRUNER

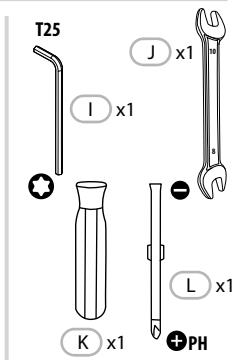

Model No.: TET01

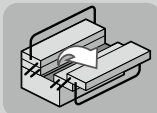
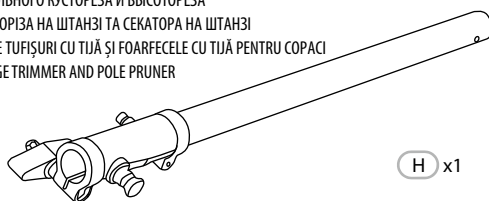



Attention danger / Atención: Peligro / Atencão perigo / Attenzione pericolo / Προσοχή κίνδυνος /
Uwaga niebezpieczeństwo / Внимание! Опасно! / Увага! Небезпечно! / Atenție, pericol / Caution danger



Observez / Atención / Aviso / Osservare / Προσέξτε / Przestrzegać / Соблюдайте правила техники
безопасности / Дотримуйтеся правил техніки безпеки / Respeçati / Observe



Nettoyage / Limpieza / Limpeza / Pulizia / Καθαρισμός / Czystczenie / Чистка / Очищення /
Curățare / Cleaning



Maintenance / Mantenimiento / Manutenção / Manutenzione / Σέρβις / Utrzymanie /
Техническое обслуживание / Технічне обслуговування / Mentenanță / Maintenance



Correct / Correcto / Corretto / Corretto / Σωστό / Dobrze / Правильный /
Правильно / Corect / Correct



Incorrect / Incorrecto / Incorrecto / Errato / Λάθος / Źle / Неправильный /
Неправильно / Incorect / Incorrect



Mentions légales & consignes de sécurité / Instrucciones legales y de seguridad / Avisos legais e instruções de segurança /
Istruzioni legali e di sicurezza / νομικό σημείωμα και οδηγίες ασφαλείας / uwagi prawne i instrukcja bezpieczeństwa /
руководство по технике Безопасности и правовым нормам / керівництво з техніки Безпеки і правовим нормам /
manual privind siguranța și aspectele juridice / Legal & safety instructions



Pas de flamme / No encender fuegos / Não atee fogo / Non infiammare / Απαγορεύεται φωτιά / Zakaz używania ognia /
Zakaz używania ognia / Беречь от огня / Вогненебезпечно / Nu faceți foc / No fire



Ne pas fumer / No fumar / Não fume / Non fumare / Απαγορεύεται το κάπνισμα / Zakaz palenia tytoniu / Не курить /
Не палити / Nu fumați / No smoking

**Notes / Observaciones / Notas / Note /
Σημειώσεις / Notatki / Примечания /
Примітки / Note / Notes**

FR Montage

ES Montaje

PT Montagem

IT Montaggio

EL Συναρμολόγηση

PL Montaż

RU Сборка

UA Збірка

RO Montaj

EN Assembly

A1

1

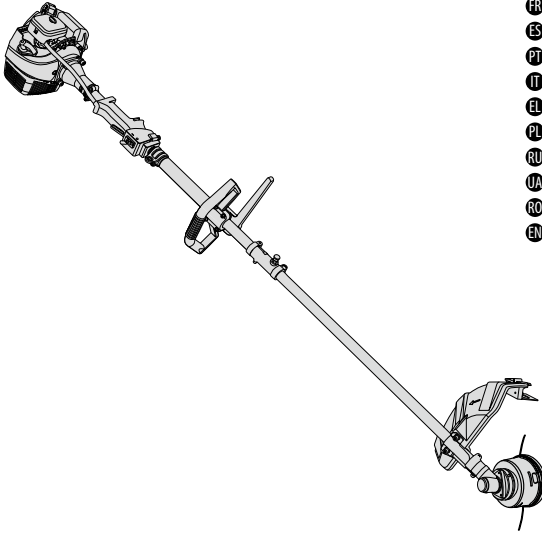

FR Produit compatible : PBC1-26L-AB.2

ES Producto adaptable PBC1-26L-AB.2

PT Produto adaptável para PBC1-26L-AB.2

IT Prodotto adattabile per PBC1-26L-AB.2

EL Προορίζεται επίσης και για το προϊόν PBC1-26L-AB.2

PL Pasuje do modelu PBC1-26L-AB.2

RU Для изделия PBC1-26L-AB.2

UA Придатний продукт PBC1-26L-AB.2

RO Produs adaptabil PBC1-26L-AB.2

EN Adaptable Product PBC1-26L-AB.2

2

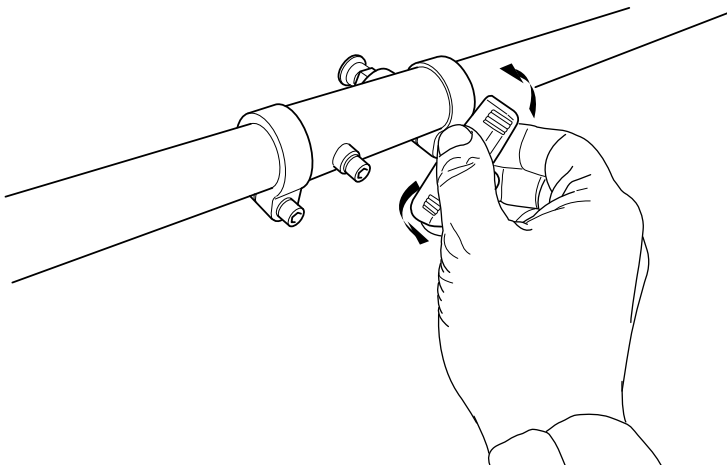

A1

FR Montage

ES Montaje

PT Montagem

IT Montaggio

EL Συναρμολόγηση

PL Montaż

RU Сборка

UA Збірка

RO Montaj

EN Assembly

3

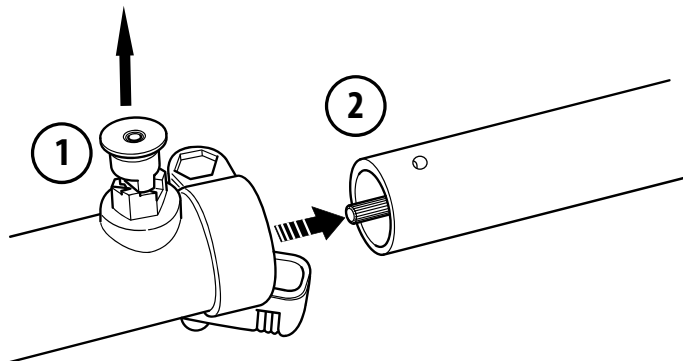

4

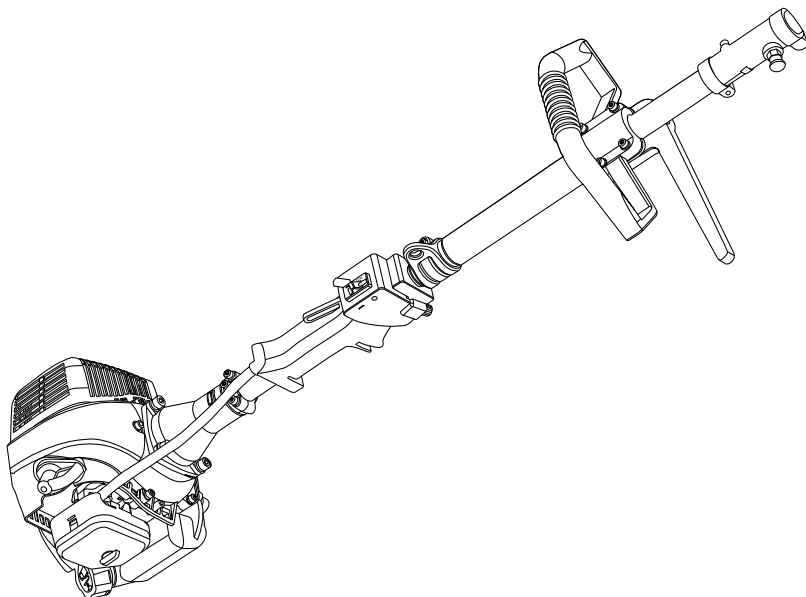

FR Montage

ES Montaje

PT Montagem

IT Montaggio

EL Συναρμολόγηση

PL Montaż

RU Сборка

UA Збірка

RO Montaj

EN Assembly

A1

5

TPS01

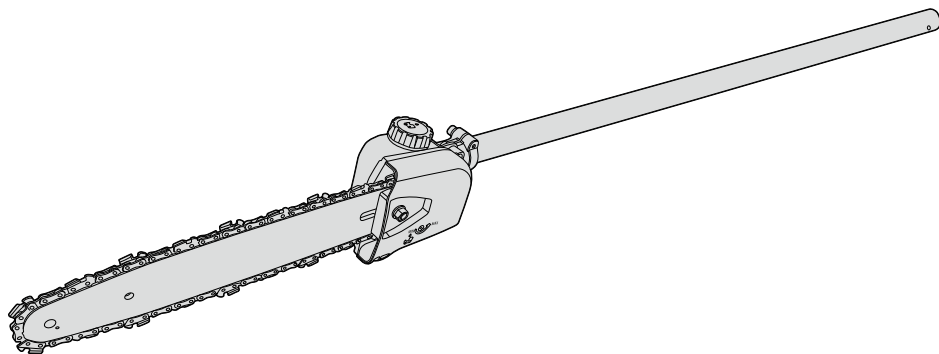

6

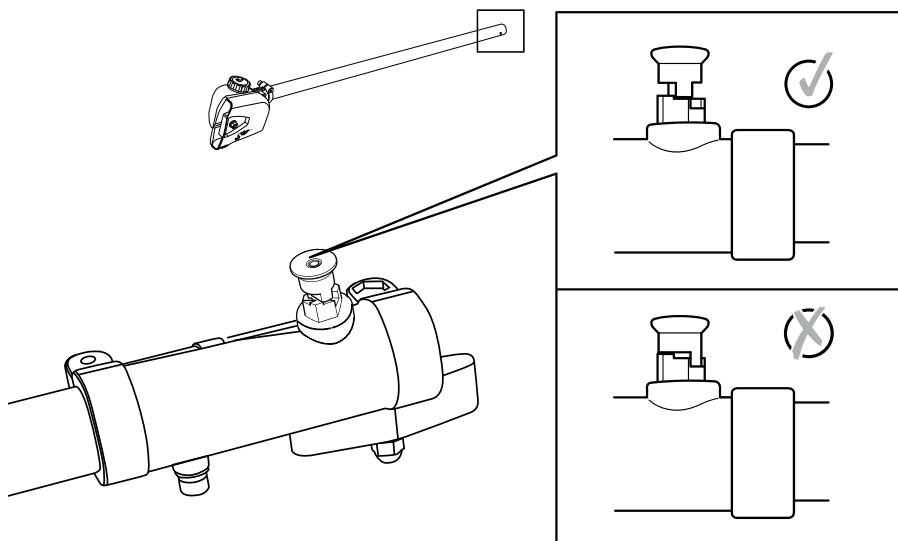

A1

FR Montage

ES Montaje

PT Montagem

IT Montaggio

EL Συναρμολόγηση

PL Montaż

RU Сборка

UA Збірка

RO Montaj

EN Assembly

7

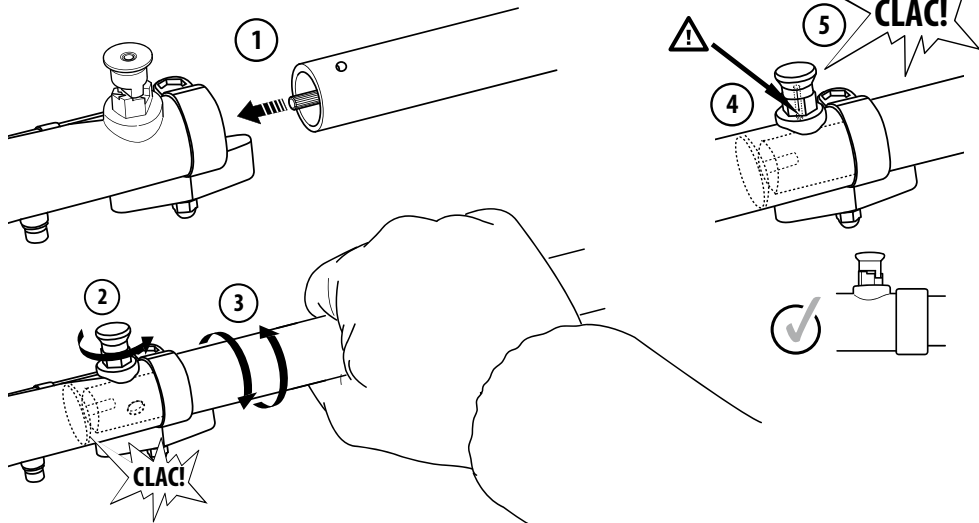

8

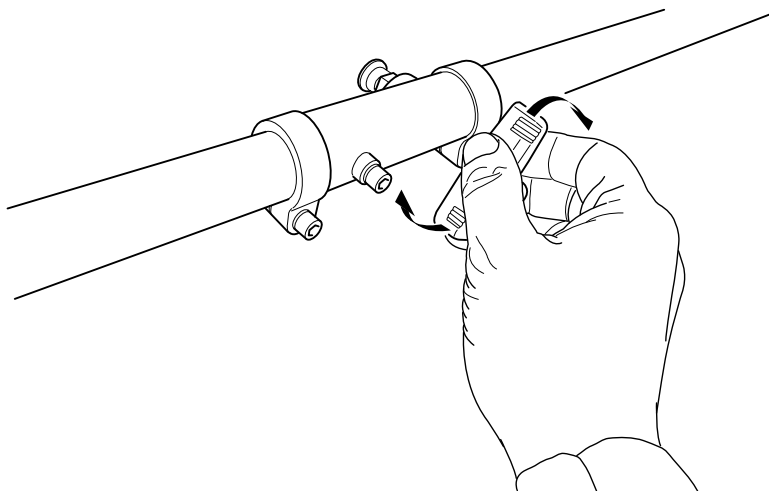

FR Montage

ES Montaje

PT Montagem

IT Montaggio

EL Συναρμολόγηση

PL Montaż

RU Сборка

UA Збірка

RO Montaj

EN Assembly

A1

9

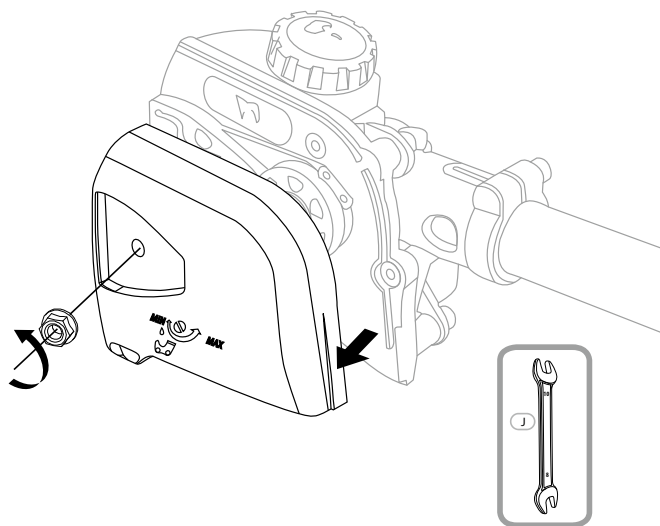

10

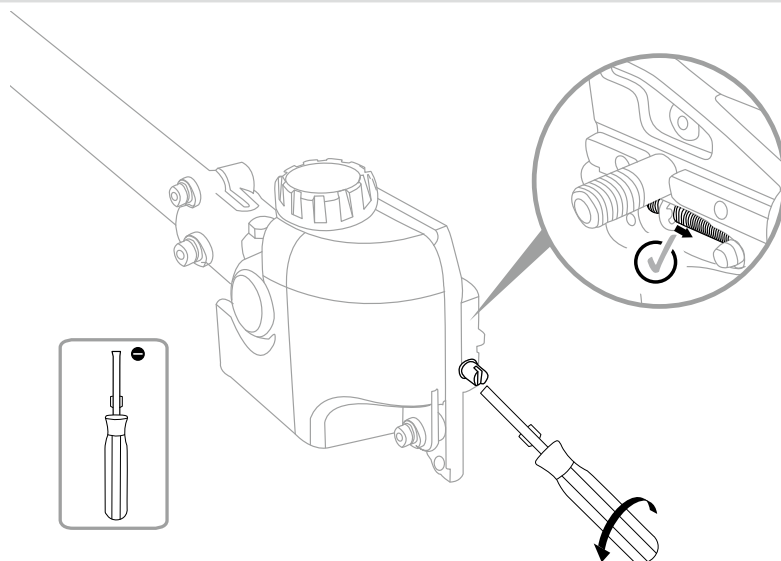

A1

FR Montage

EL Συναρμολόγηση

RO Montaj

ES Montaje

PL Montaż

EN Assembly

PT Montagem

RU Сборка

IT Montaggio

UA Збірка

11

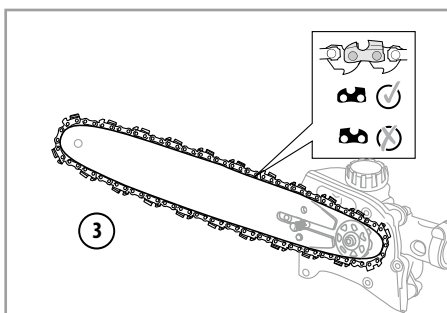
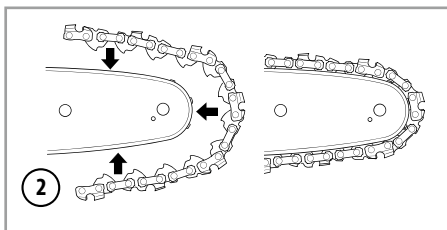
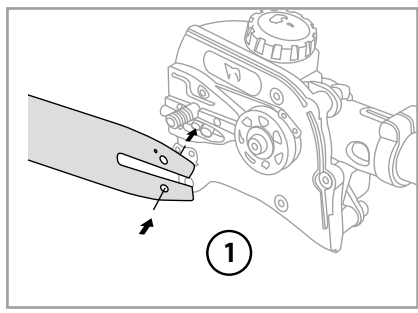

12



J

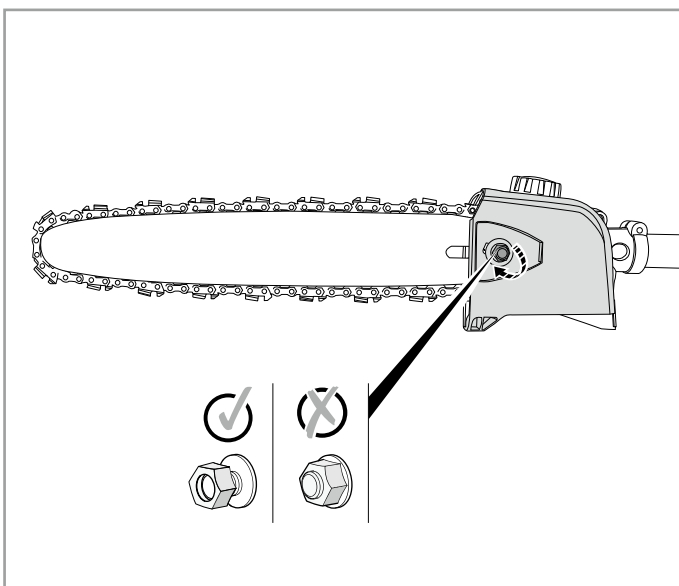
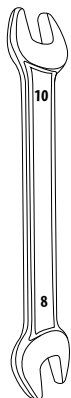

FR Montage

ES Montaje

PT Montagem

IT Montaggio

EL Συναρμολόγηση

PL Montaż

RU Сборка

UA Збірка

RO Montaj

EN Assembly

A1

13

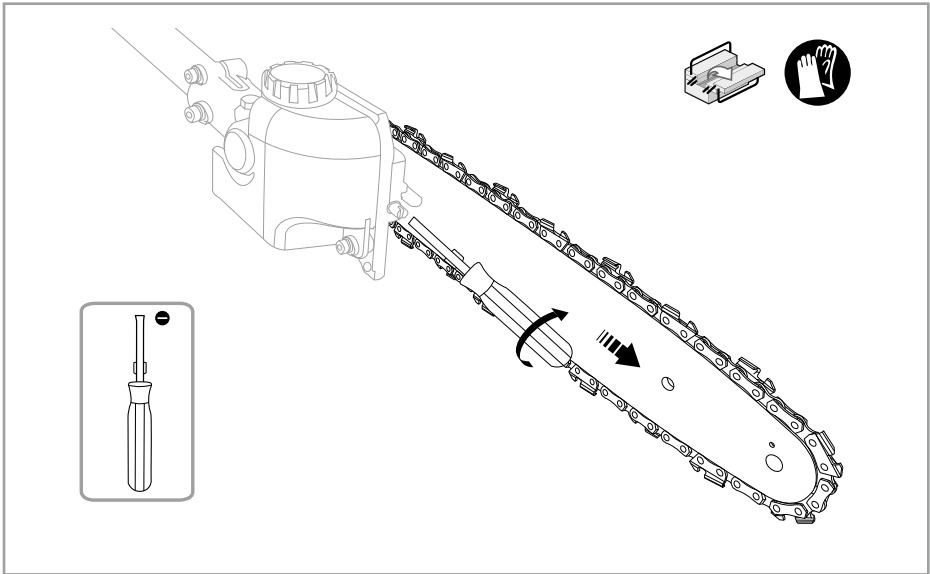

14

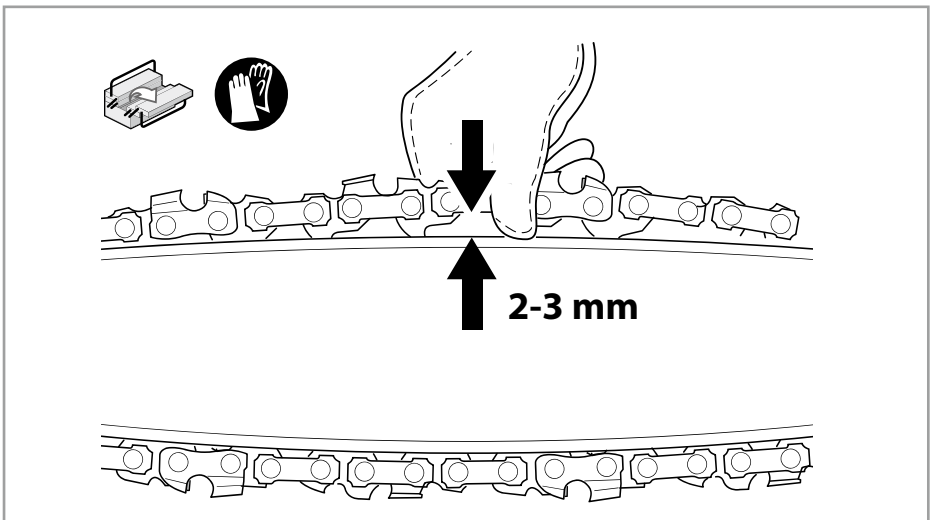

A1

FR Montage

ES Montaje

PT Montagem

IT Montaggio

EL Συναρμολόγηση

PL Montaż

RU Сборка

UA Збірка

RO Montaj

EN Assembly

15

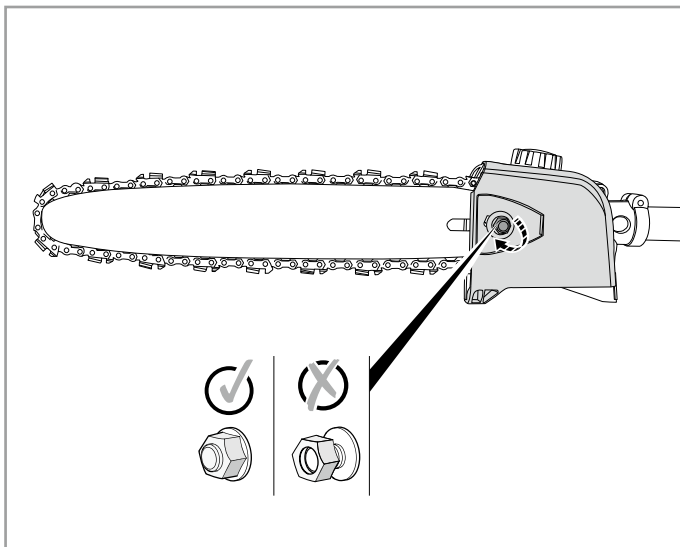
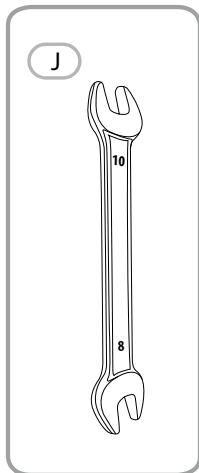

16

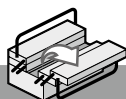
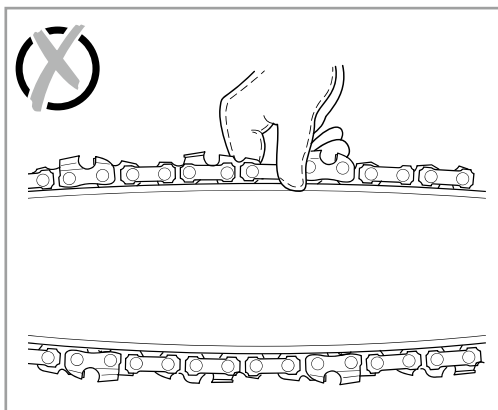
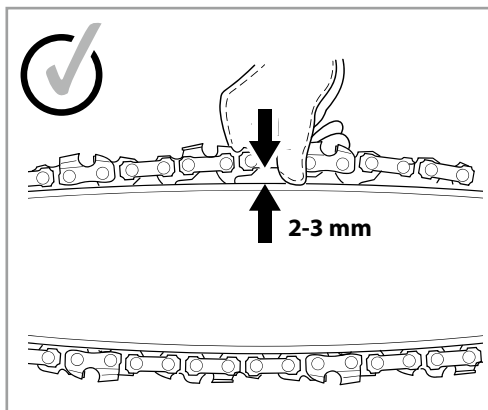

FR Préparation

ES Preparación

PT Preparação

IT Preparazione

EL Προετοιμασία

PL Przygotowanie

RU Подготовка

UA Підготування

RO Pregătire

EN Preparation

B1

1

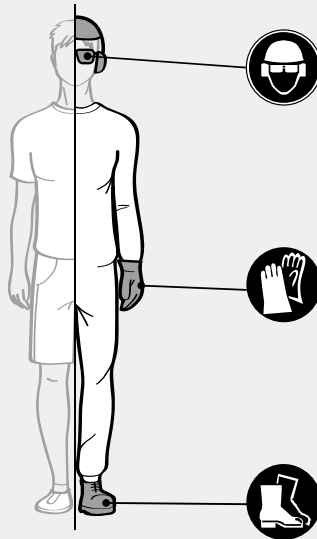

B1

FR Préparation

ES Preparación

PT Preparação

IT Preparazione

EL Προετοιμασία

PL Przygotowanie

RU Подготовка

UA Підготування

RO Pregătire

EN Preparation

2

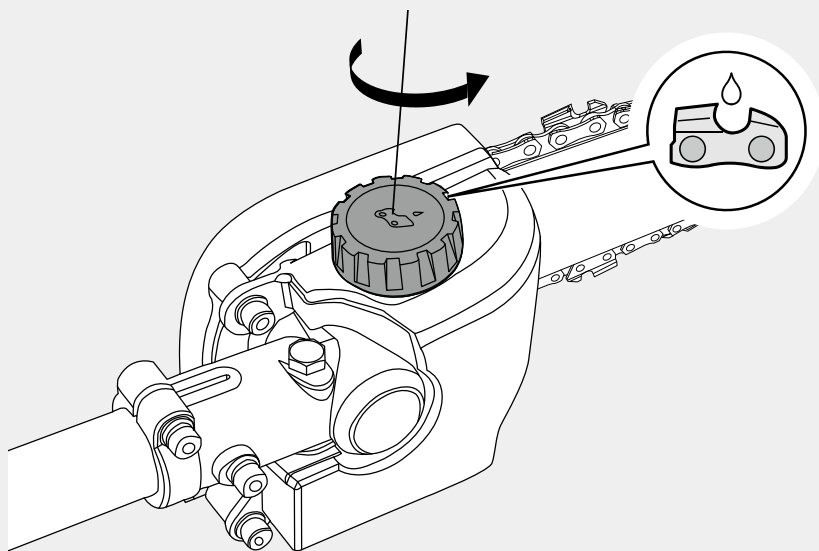

3

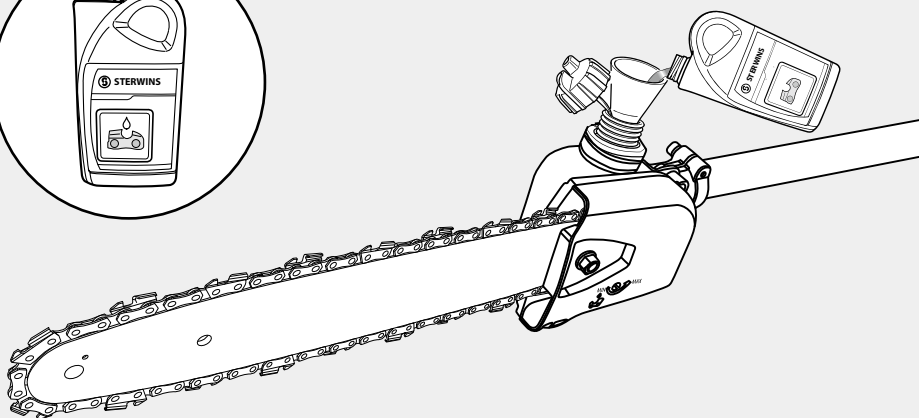
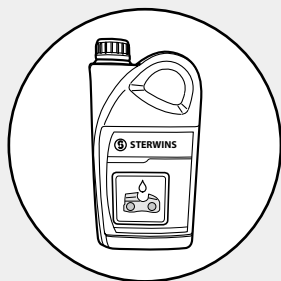

FR Utilisation

EL Χρήση

RO Utilizare

ES Utilización

PL Użytkowanie

EN Use

PT Utilização

RU Использование

IT Uso

UA Використання

C1

1A

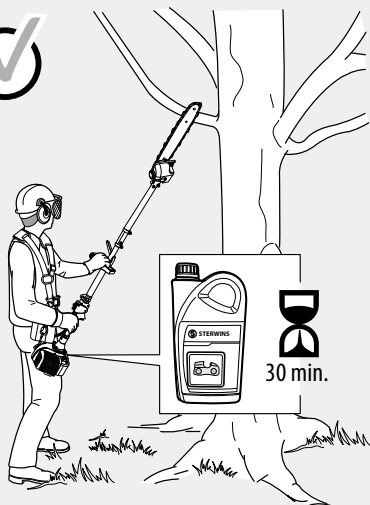

1B

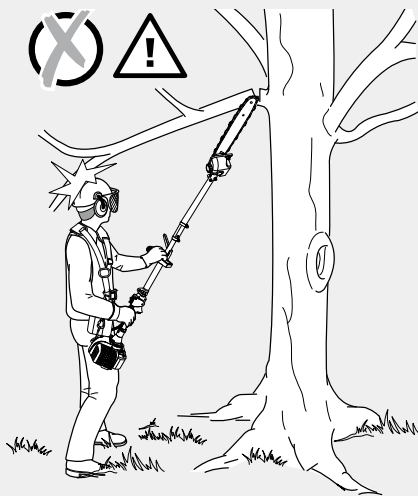

1C

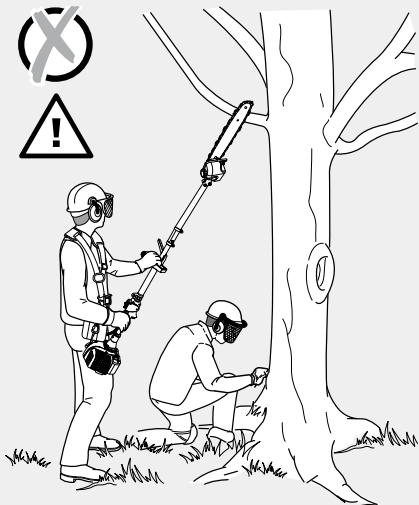

1D

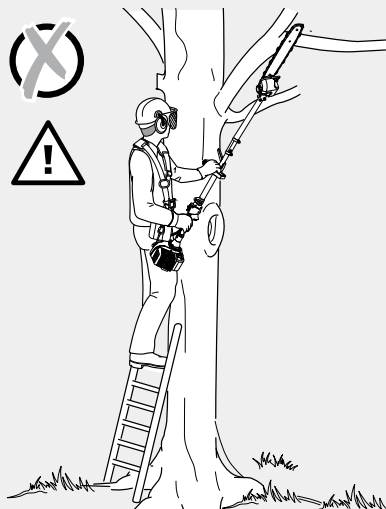

C1

FR Utilisation

EL Χρήση

RO Utilizare

ES Utilización

PL Użytkowanie

EN Use

PT Utilização

RU Использование

IT Uso

UA Використання

1E

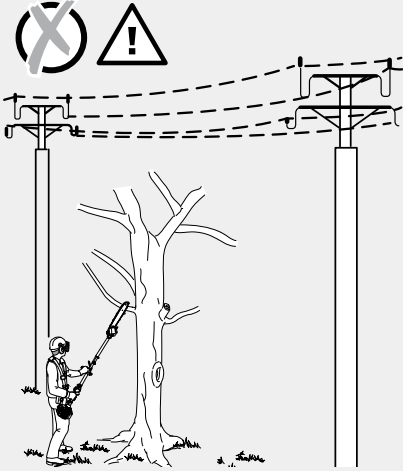

2A

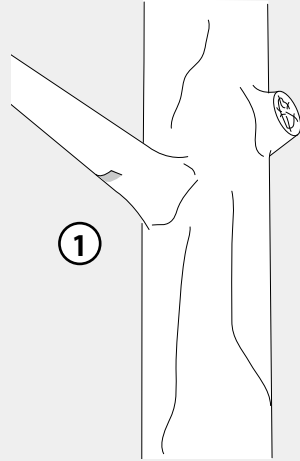

2B

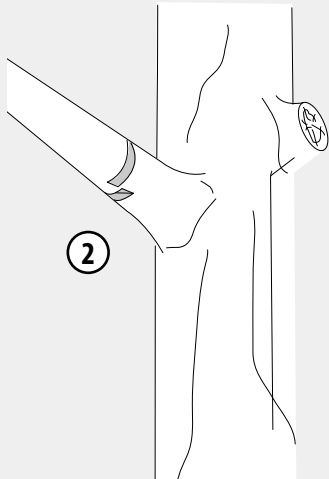

FR Utilisation

ES Utilización

PT Utilização

IT Uso

EL Χρήση

PL Użytkowanie

RU Использование

UA Використання

RO Utilizare

EN Use

C1

1A

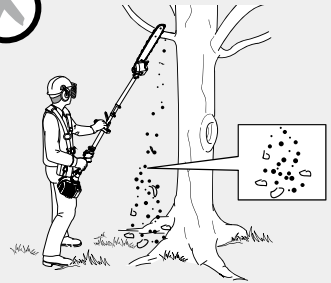

91S039T

39PCS 19PCS 3/8" 0.050"

2A

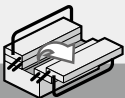
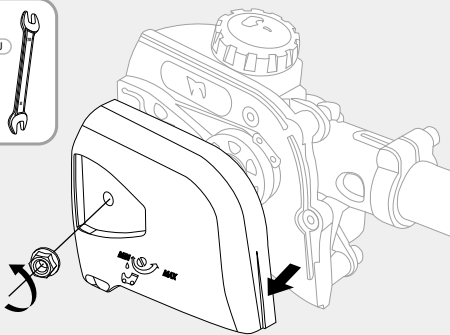

2B

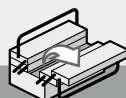
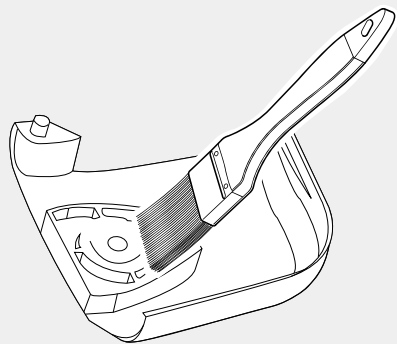

OR



D1

FR Entretien

ES Mantenimiento

PT Serviço

IT Manutenzione

EL Συντήρηση

PL Konserwacja

RU Уход

UA Догляд

RO Întreținere

EN Maintenance

2C

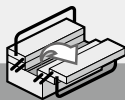
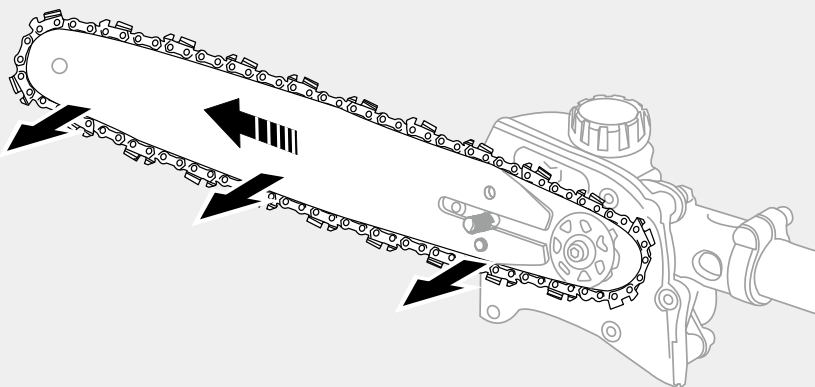

2D

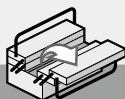
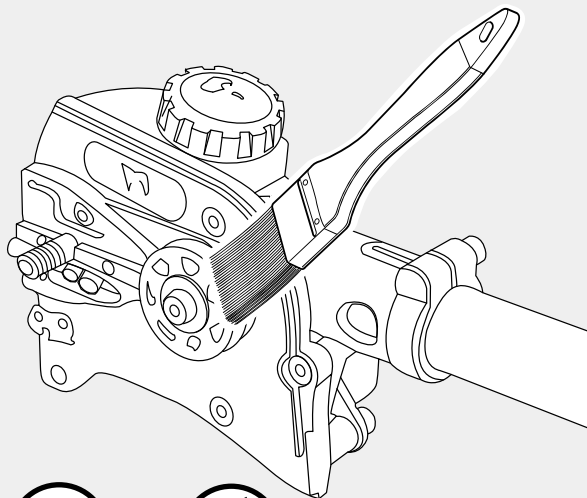

OR



FR Entretien

ES Mantenimiento

PT Serviço

IT Manutenzione

EL Συντήρηση

PL Konserwacja

RU Уход

UA Догляд

RO Întreținere

EN Maintenance

D1

2E

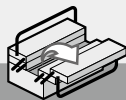
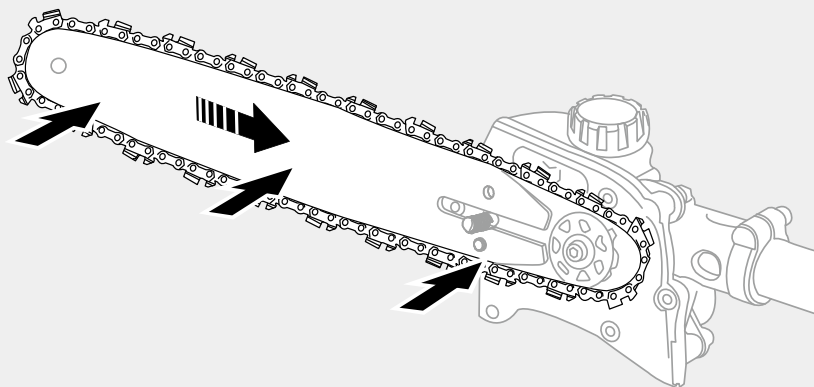

2F

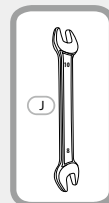
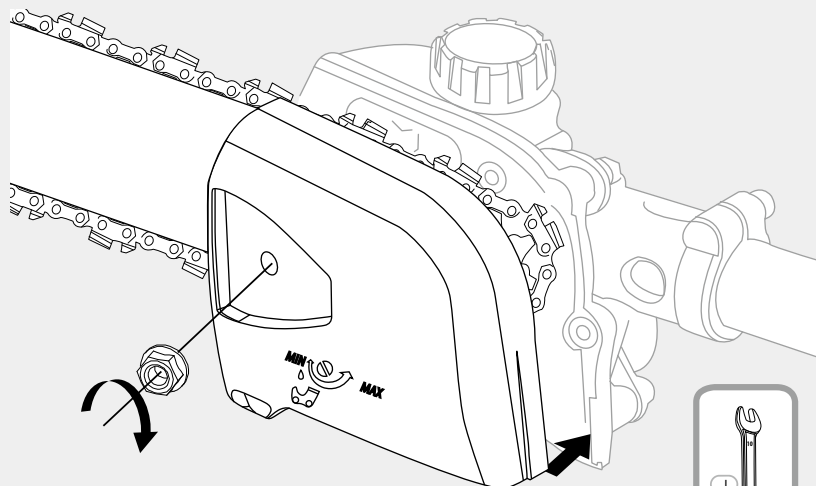

D1

FR Entretien

EL Συντήρηση

RO Întreținere

ES Mantenimiento

PL Konserwacja

EN Maintenance

PT Serviço

RU Уход

IT Manutenzione

UA Догляд

2G

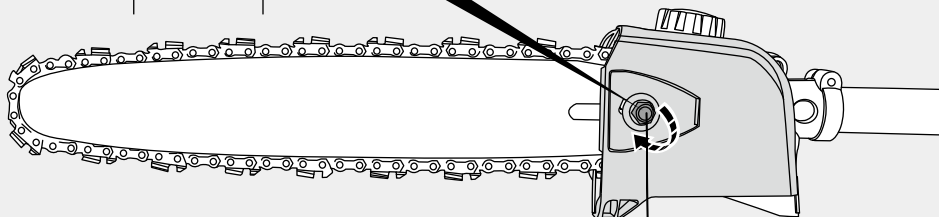

2H

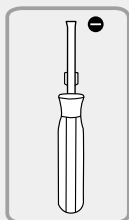
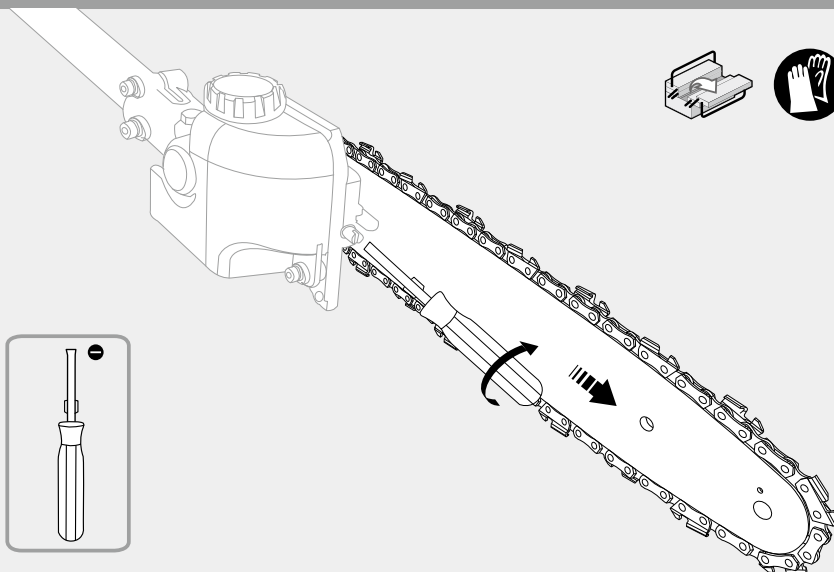

FR Entretien

ES Mantenimiento

PT Serviço

IT Manutenzione

EL Συντήρηση

PL Konserwacja

RU Уход

UA Догляд

RO Întreținere

EN Maintenance

D1

2I

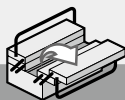
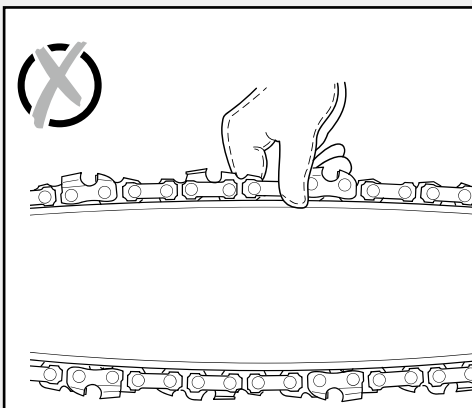
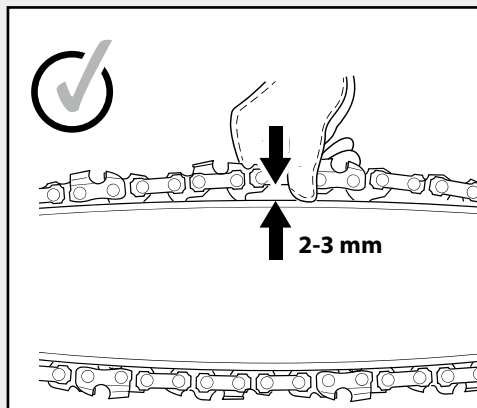

2J

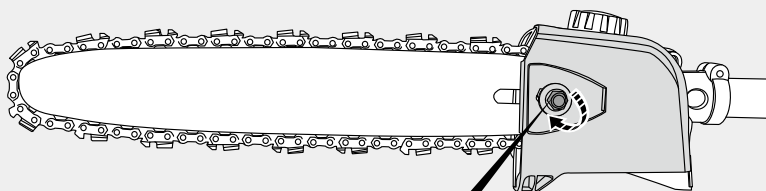
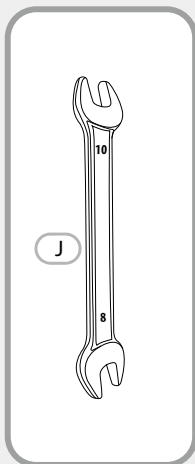

D1

FR Entretien

EL Συντήρηση

RO Întreținere

ES Mantenimiento

PL Konserwacja

EN Maintenance

PT Serviço

RU Уход

IT Manutenzione

UA Догляд

3

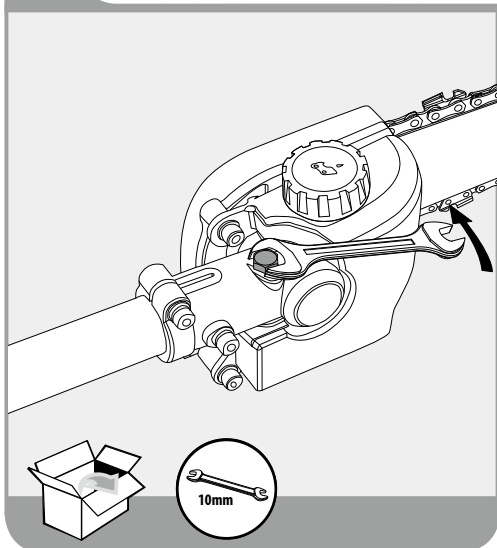

4

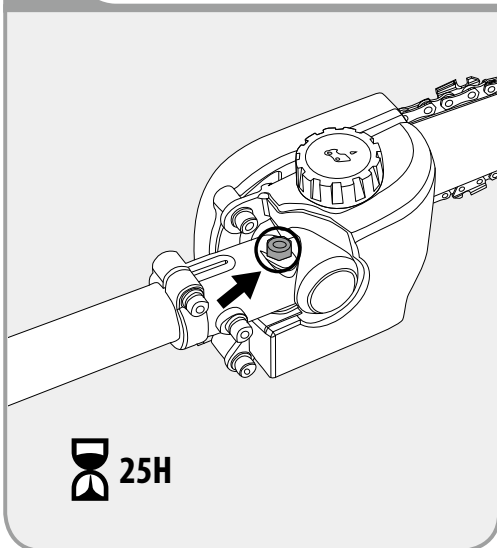

5

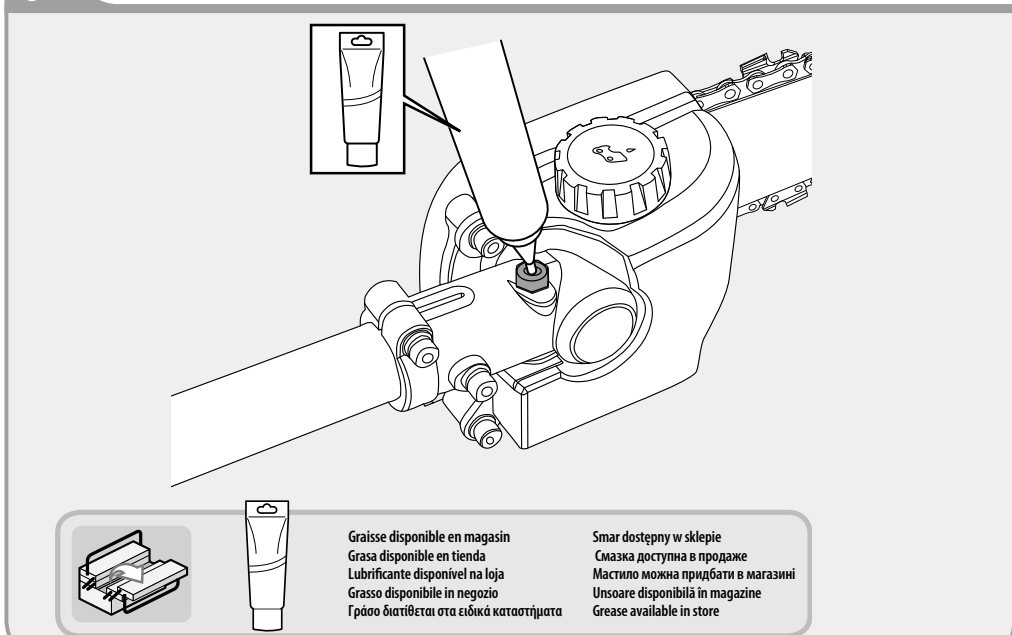

FR Entretien

ES Mantenimiento

PT Serviço

IT Manutenzione

EL Συντήρηση

PL Konserwacja

RU Уход

UA Догляд

RO Întreținere

EN Maintenance

D1

6

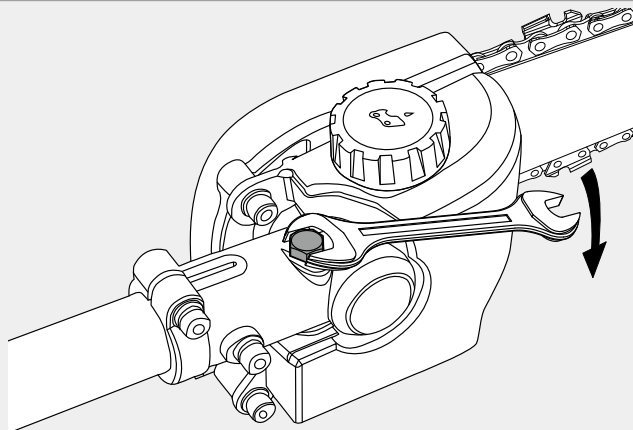

7

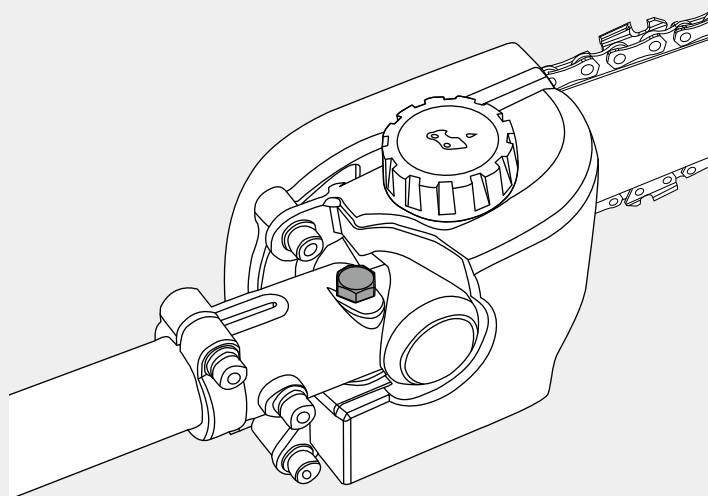

A2

FR Montage

ES Montaje

PT Montagem

IT Montaggio

EL Συναρμολόγηση

PL Montaż

RU Сборка

UA Збірка

RO Montaj

EN Assembly

1



TPT01

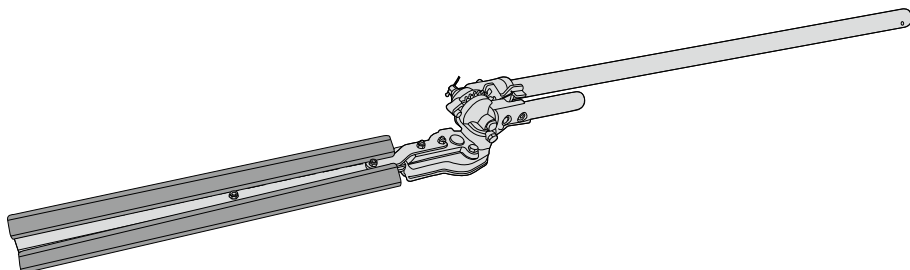

2

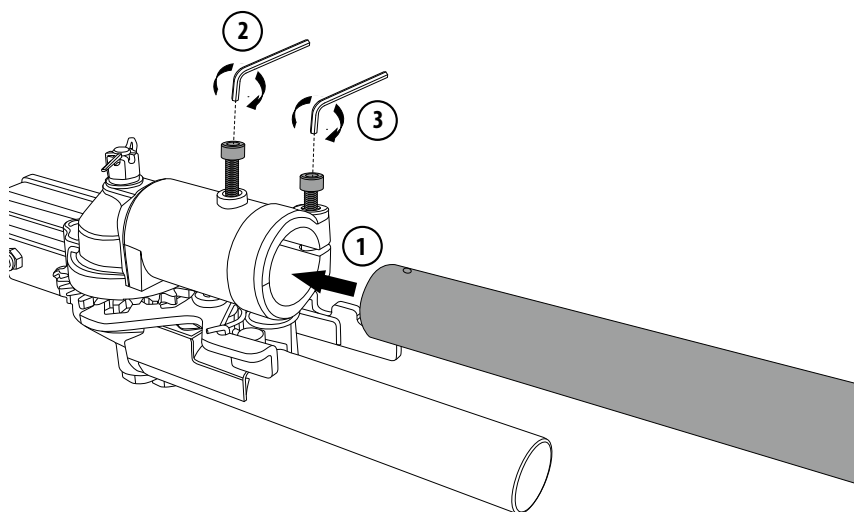

FR Montage

ES Montaje

PT Montagem

IT Montaggio

EL Συναρμολόγηση

PL Montaż

RU Сборка

UA Збірка

RO Montaj

EN Assembly

A2

3

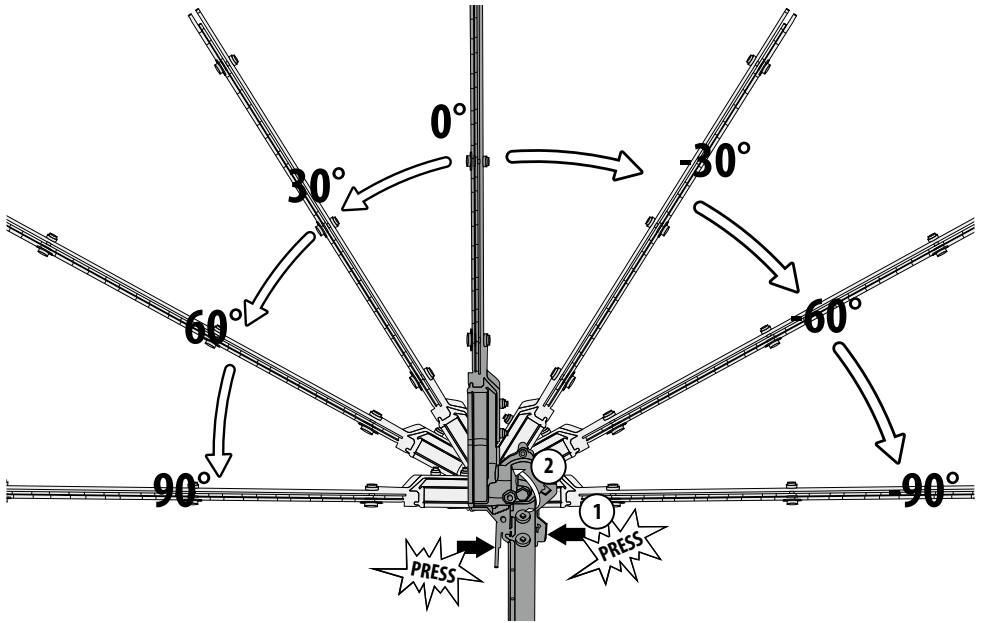

4

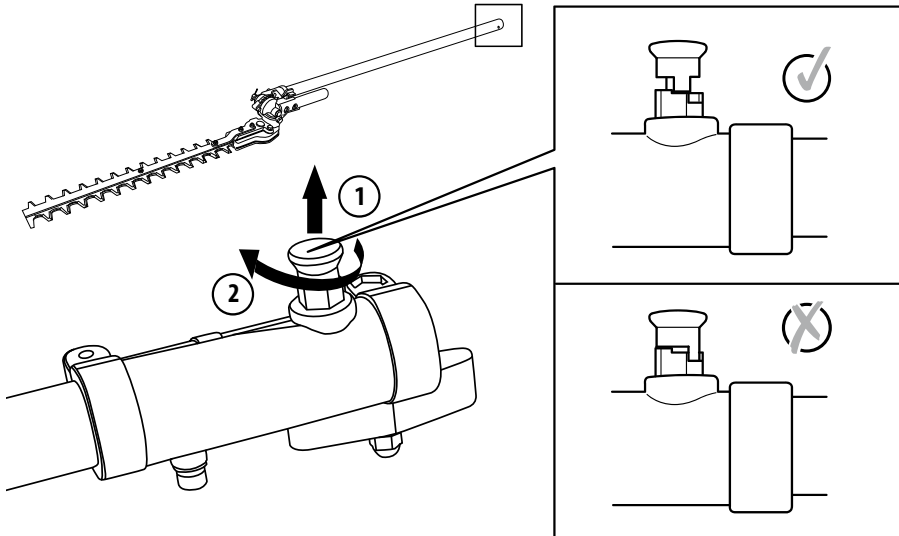

A2

FR Montage

ES Montaje

PT Montagem

IT Montaggio

EL Συναρμολόγηση

PL Montaż

RU Сборка

UA Збірка

RO Montaj

EN Assembly

5

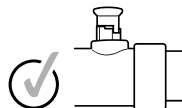
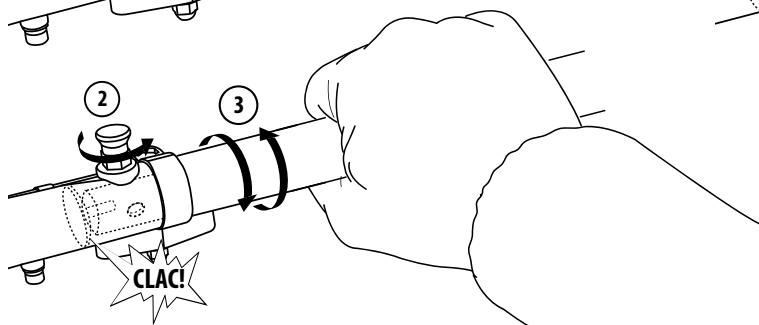
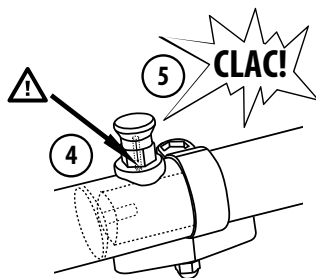
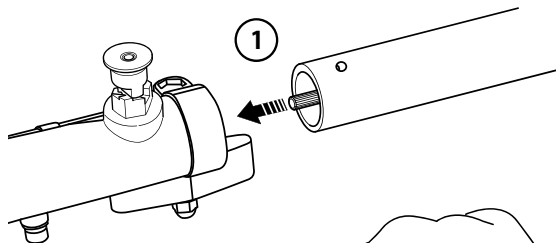

6



7

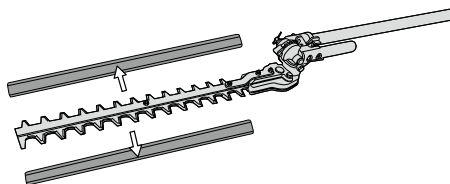
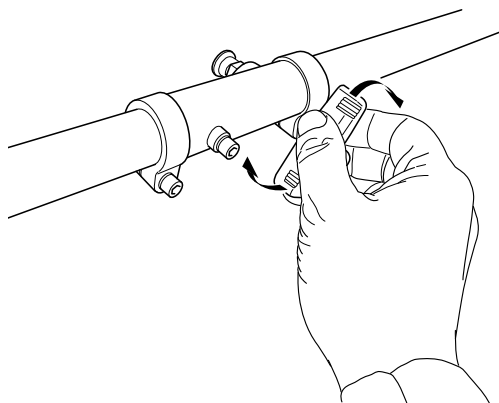

FR Préparation

ES Preparación

PT Preparação

IT Preparazione

EL Προετοιμασία

PL Przygotowanie

RU Подготовка

UA Підготування

RO Pregătire

EN Preparation

B2

1

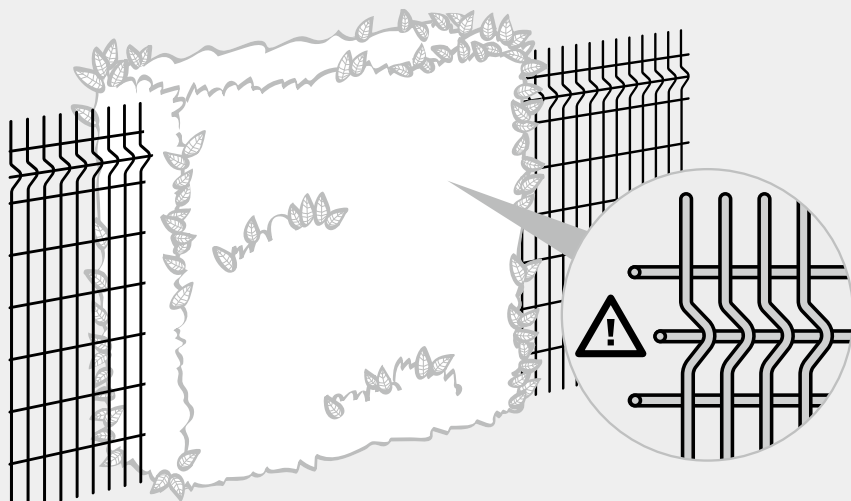

2

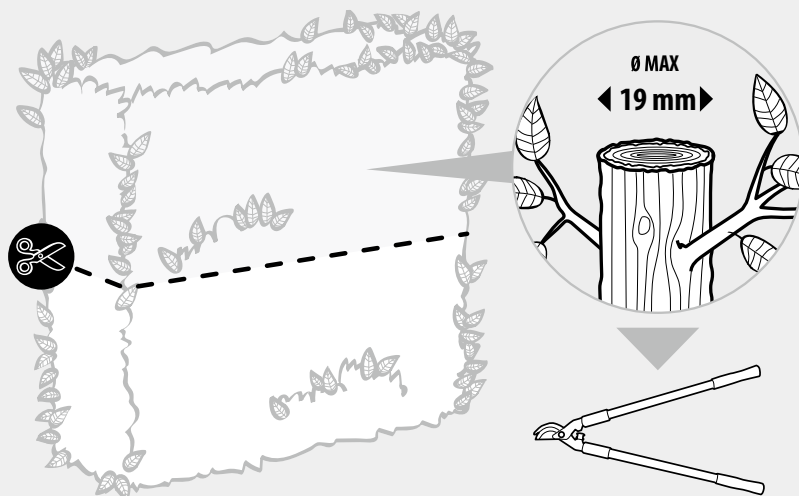

C2

FR Utilisation

EL Χρήση

RO Utilizare

ES Utilización

PL Użytkowanie

EN Use

PT Utilização

RU Использование

IT Uso

UK Використання

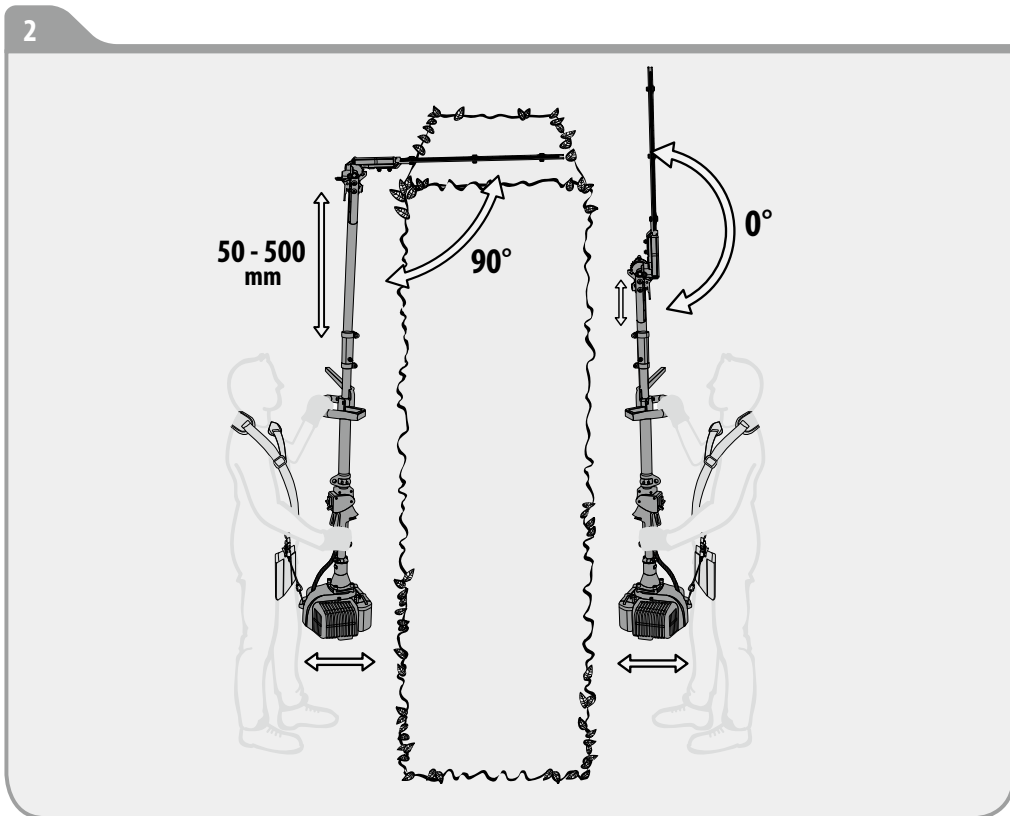
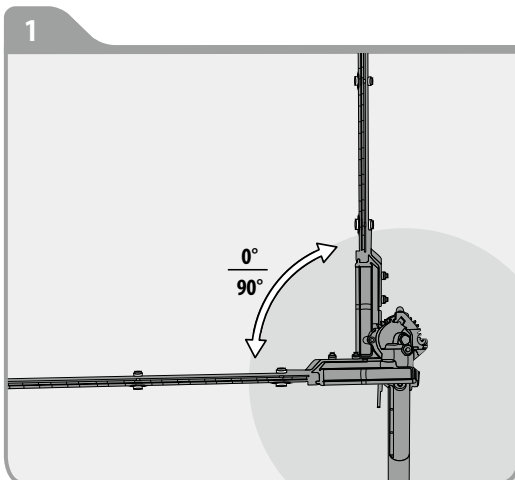
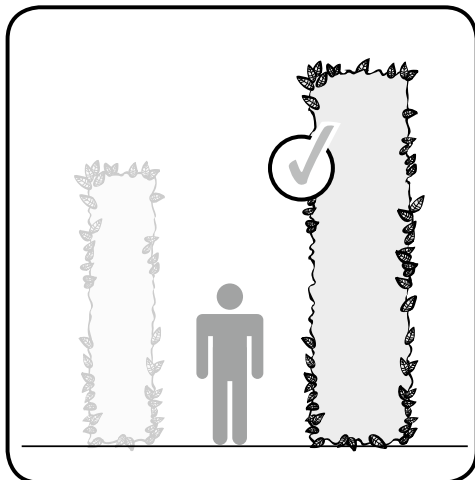

FR Utilisation

EL Χρήση

RO Utilizare

ES Utilización

PL Użytkowanie

EN Use

PT Utilização

RU Использование

IT Uso

UK Використання

C2

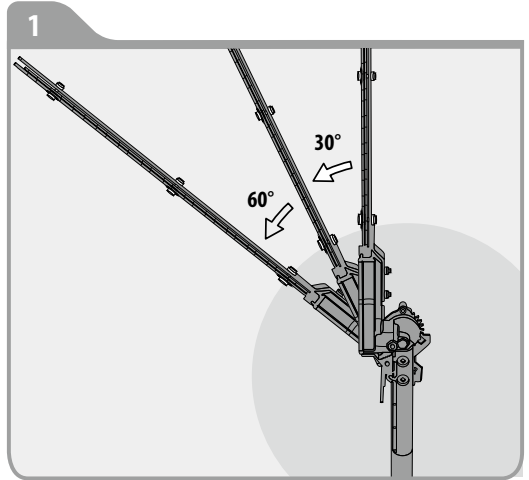
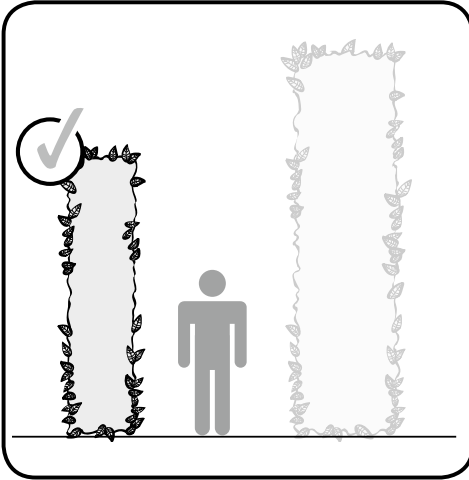

2

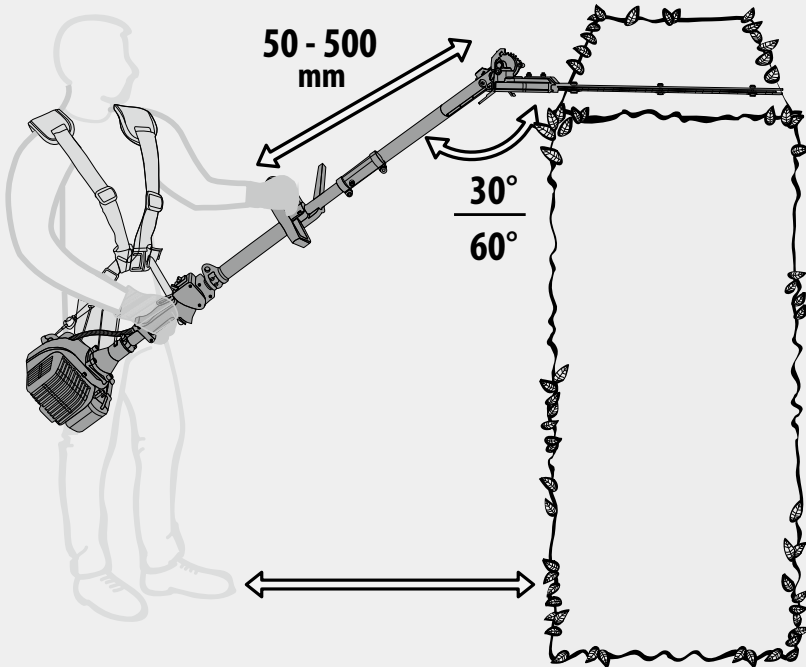

C2

FR Utilisation

EL Χρήση

RO Utilizare

ES Utilización

PL Użytkowanie

EN Use

PT Utilização

RU Использование

IT Uso

UK Використання

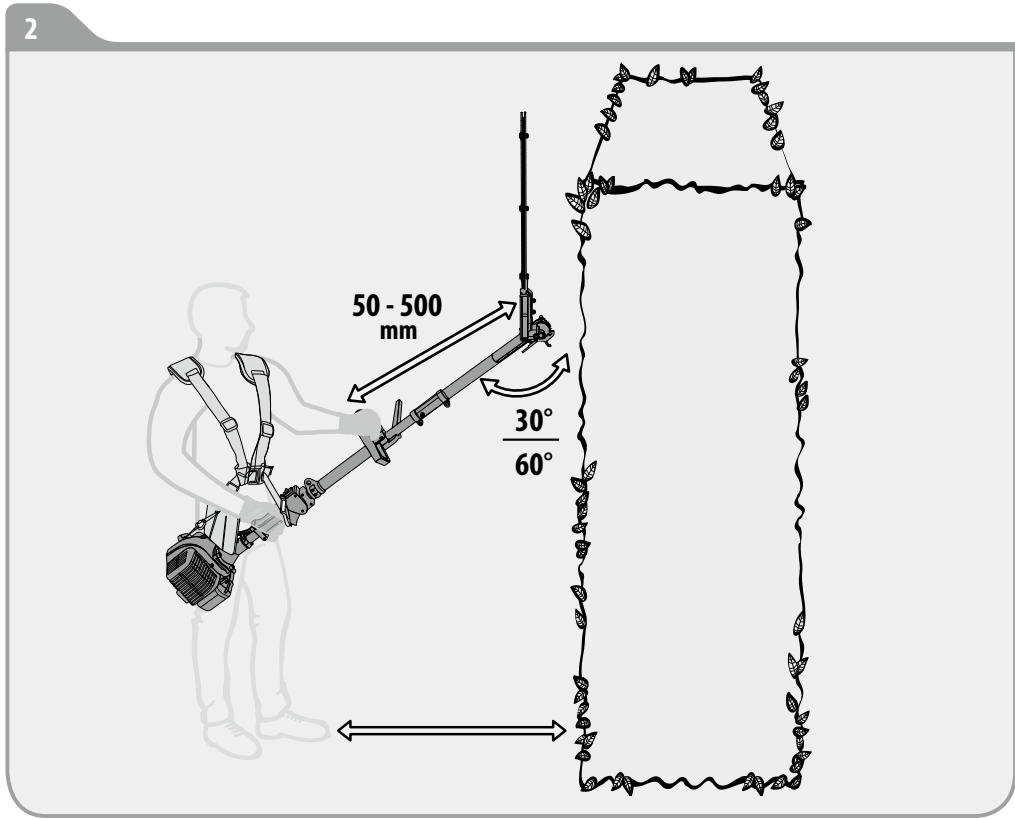
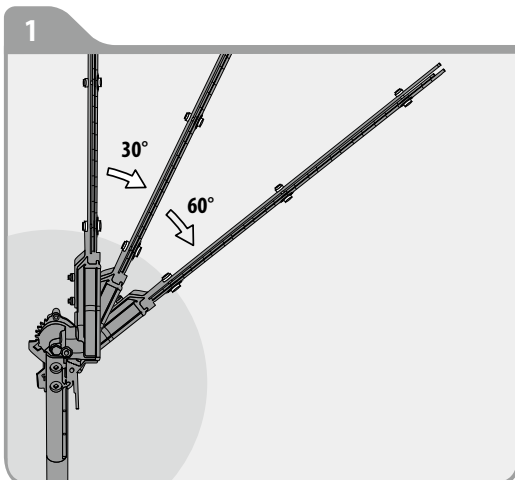
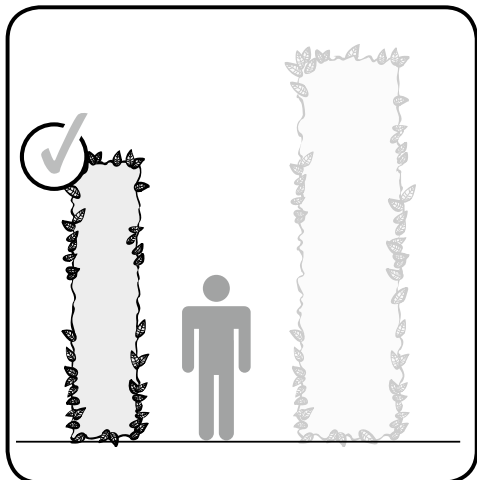

FR Entretien

ES Mantenimiento

PT Serviço

IT Manutenzione

EL Συντήρηση

PL Konserwacja

RU Уход

UK Догляд

RO Întreținere

EN Maintenance

D2

1

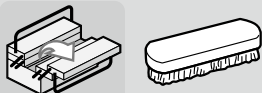
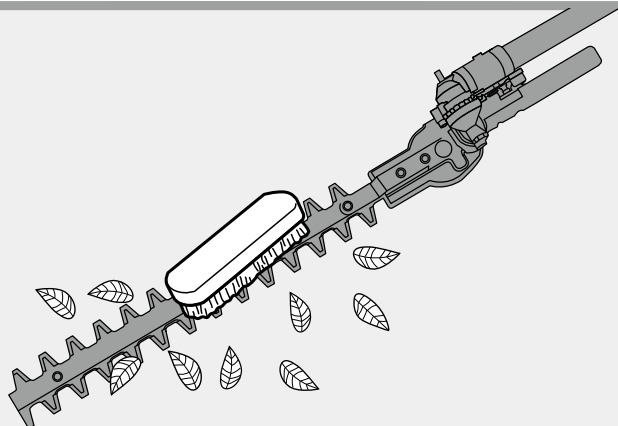

2

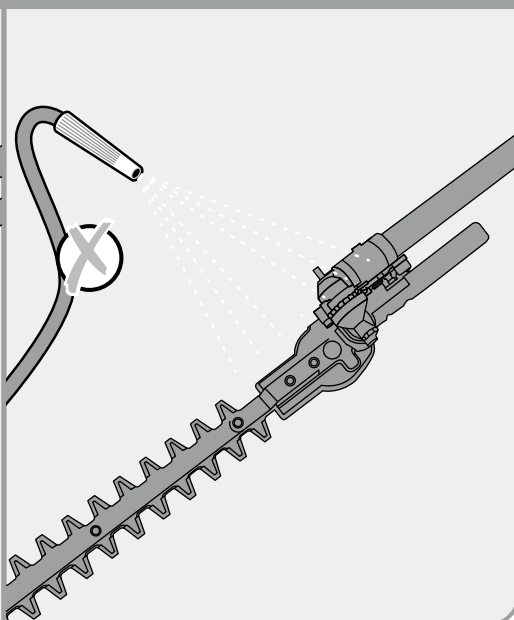
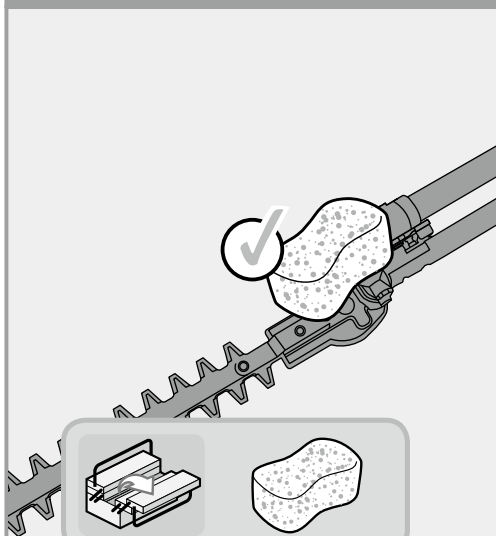

D2

FR Entretien

ES Mantenimiento

PT Serviço

IT Manutenzione

EL Συντήρηση

PL Konserwacja

RU Уход

UK Догляд

RO Întreținere

EN Maintenance

3

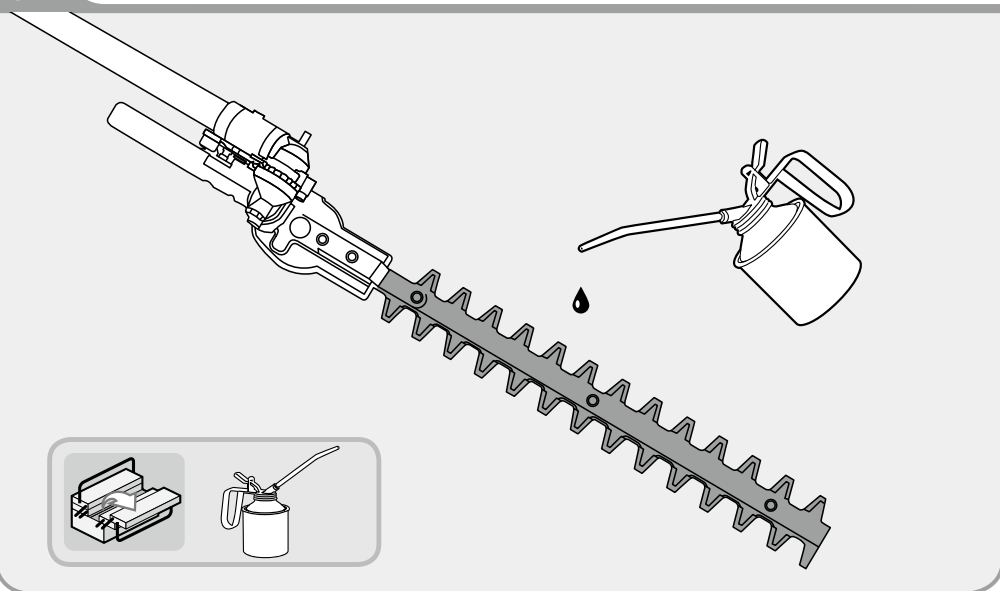

4

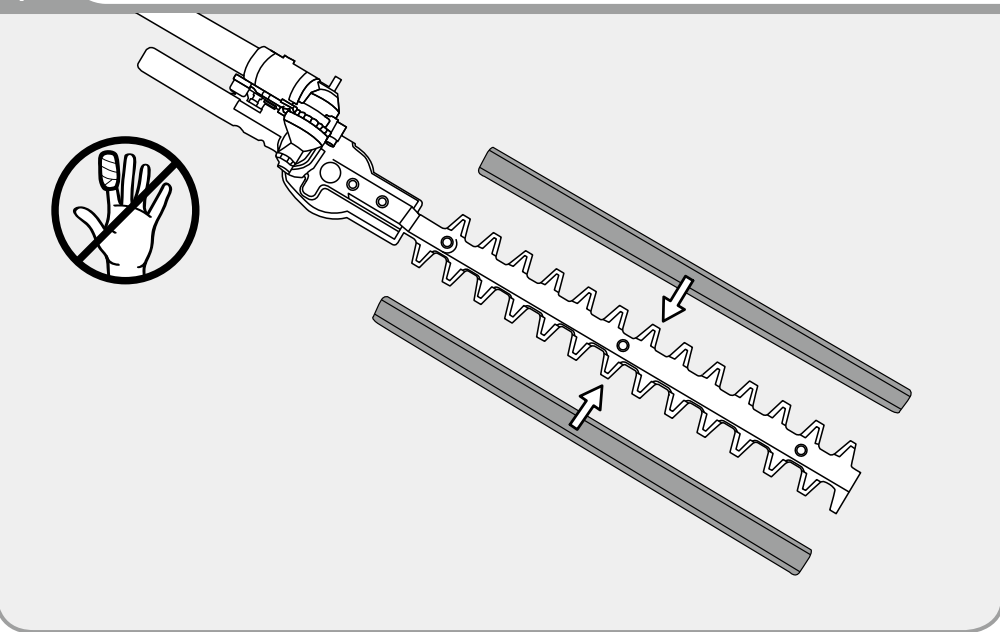

FR Entretien

EL Συντήρηση

RO Întreținere

ES Mantenimiento

PL Konserwacja

EN Maintenance

PT Serviço

RU Уход

IT Manutenzione

UK Догляд

D2

5

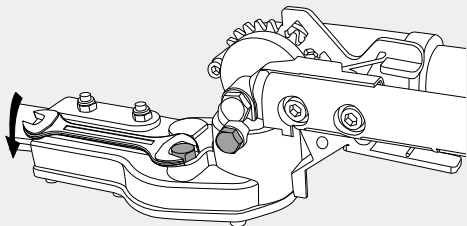

6

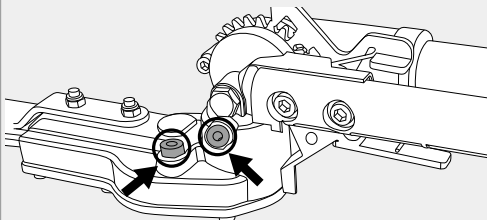

7

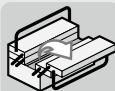
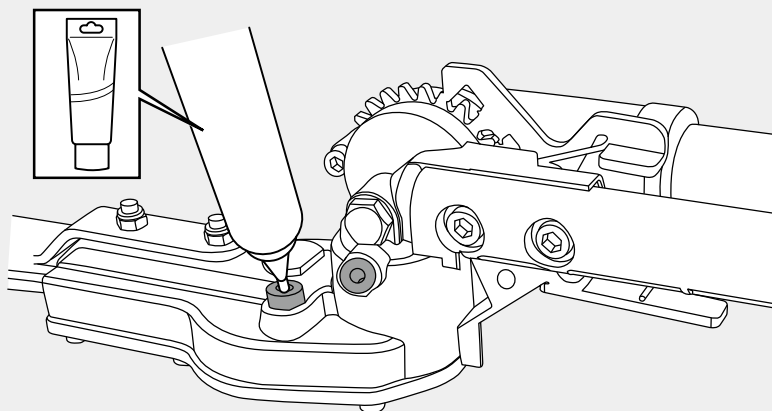

Graisse disponible en magasin
 Grasa disponible en tienda
 Lubrificante disponibile na loja
 Grasso disponibile in negozio
 Γράσο διατίθεται στα ειδικά καταστήματα

Smar dostępny w sklepie
 Смазка доступна в продаже
 Мастило можна придбати в магазині
 Unsoare disponibilă în magazine
 Grease available in store

D2

FR Entretien

ES Mantenimiento

PT Serviço

IT Manutenzione

EL Συντήρηση

PL Konserwacja

RU Уход

UK Догляд

RO Întreținere

EN Maintenance

8

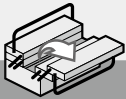
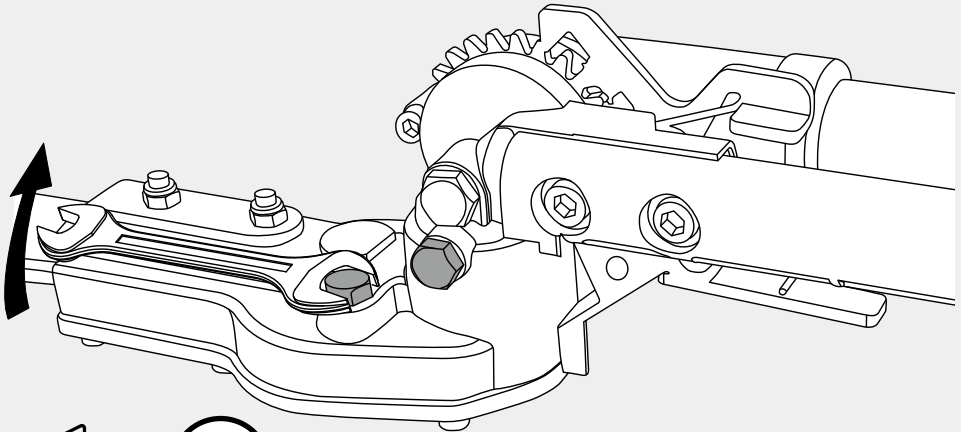

9

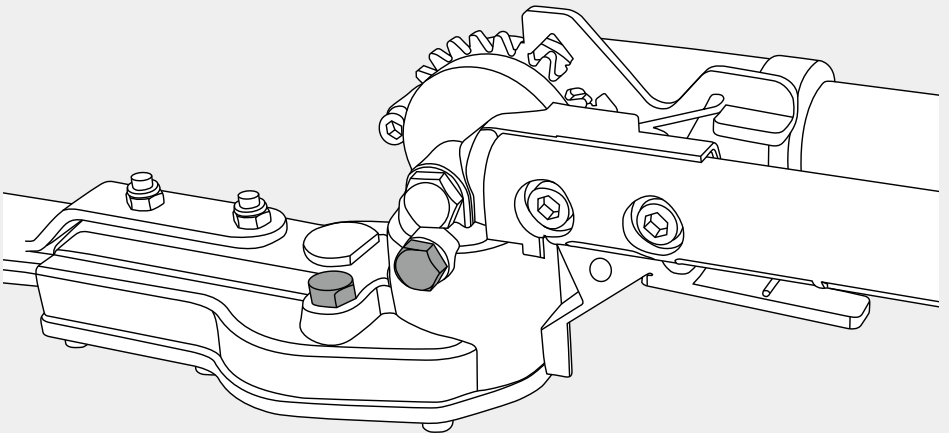

FR Hivernage

EL Αποθήκευση το χειμώνα

RO Păstrare pe perioada iernii

ES Durante el invierno

PL Przechowywanie

EN Winter storage

PT Preparação para o inverno

RU Зимний период

IT Rimessaggio

UK Зимовий період

1

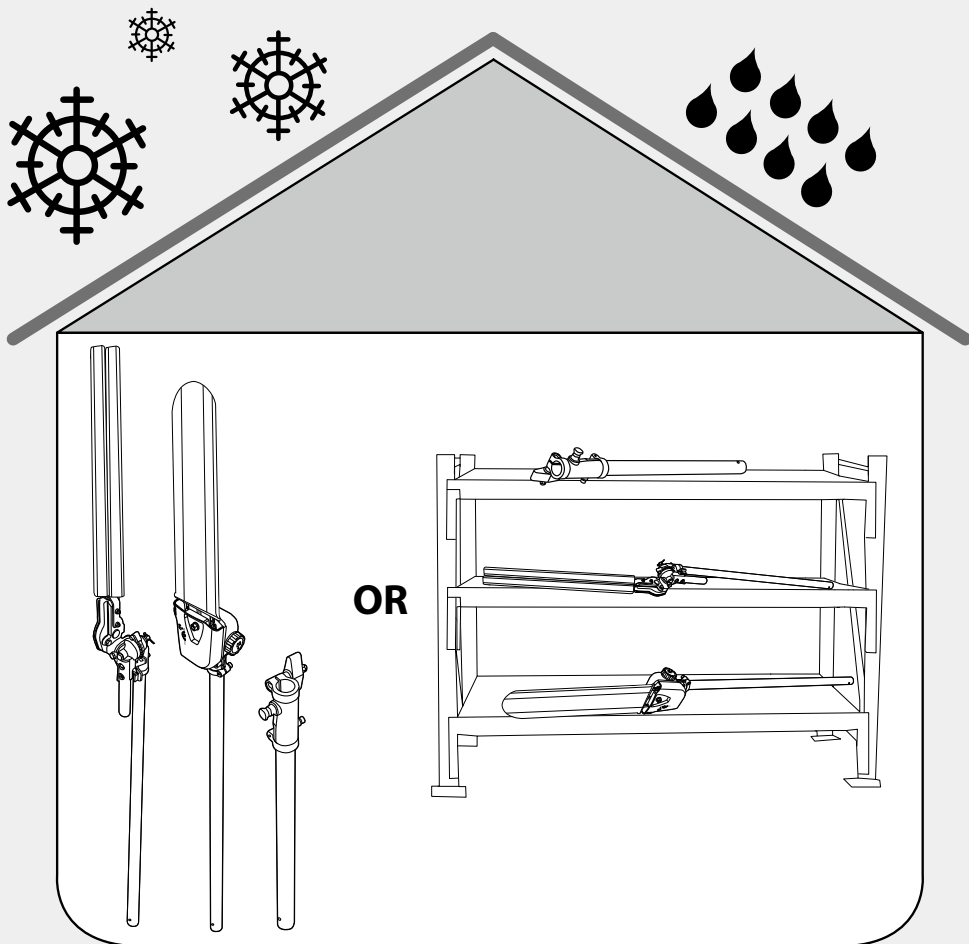

N° de série / N° de serie / N° de série / N. di serie / Αρ. σειράς /
Nr seryjny / Серийный номер / Серійний номер / Nr. de Serie /
Serial No.:

* Garantie 2 ans / Garantía 2 años / Garantia 2 anos / Garanzia 2 anni
Εγγύηση 2 ετών / Gwarancja 2 lat / 2 года / 2 -річна гарантія
2 ani garanție / Guarantee 2 years



- FR** ADEO Services - 135 Rue Sadi Carnot - CS 00001
59790 RONCHIN - France
- RU** ООО ЛЕРУА МЕРЛЕН ВОСТОК, 141031, Московская область,
Мытищинский район, г. Мытищи, Осташковское шоссе,
д.1, РОССИЯ
- UA** ТОВ «Леруа Мерлен Україна»,
вул. Полярна 17а, м. Київ 04201, Україна

Made in P.R. C. 2017