

- FR** Notice de Montage - Utilisation - Entretien
- ES** Instrucciones de Montaje - Utilización - Mantenimiento
- PT** Instruções de Montagem - Utilização - Manutenção
- IT** Istruzioni per il Montaggio - Uso - Manutenzione
- EL** Εγχειρίδιο συναρμολόγησης - χρήσης - συντήρησης
- PL** Instrukcja Montażu - Użytkowania - Konserwacji
- RU** Руководство По Сборке и Эксплуатации
- UA** Керівництво По Збірці і Експлуатації
- RO** Manual asamblare - utilizare - întreținere
- EN** Assembly - Use - Maintenance Manual

EAN CODE : 3276000338826, 3276000338840, 3276000338864





- FR** Nous vous remercions d'avoir acheté ce produit STERWINS. Nous vous conseillons de lire attentivement la notice d'installation, d'utilisation et d'entretien. Nous avons conçu ce produit STERWINS pour vous apporter entière satisfaction.
Si vous avez besoin d'aide l'équipe de votre magasin est à votre disposition pour vous accompagner
- ES** Le agradecemos haber comprado este producto STERWINS. Le recomendamos leer atentamente el manual de instalación, uso y mantenimiento. Este producto STERWINS ha sido diseñado para proporcionarle plena satisfacción.
Si necesita alguna ayuda, el personal de la tienda estará a su disposición para guiarle.
- PT** Agradecemos a sua preferência por este produto STERWINS. Aconselhamo-lo a ler o manual de instalação, utilização e manutenção com atenção. Criámos este produto STERWINS para sua completa satisfação.
Se precisar de ajuda, a equipa da sua loja está à sua disposição para o acompanhar.
- IT** Grazie per aver acquistato questo prodotto STERWINS. Vi raccomandiamo di leggere attentamente il manuale di installazione, utilizzo e manutenzione. Questo prodotto STERWINS è stato progettato per offrirvi la massima soddisfazione.
Per ricevere assistenza, il personale del punto vendita è a vostra disposizione.
- EL** Ευχαριστούμε για την αγορά σας αυτού του προϊόντος STERWINS. Σας συμβουλεύουμε να διαβάσετε προσεκτικά τις οδηγίες εγκατάστασης, χρήσης και συντήρησης. Σχεδιάσαμε αυτό το προϊόν STERWINS για να σας προσφέρει πλήρη ικανοποίηση.
Αν χρειάζεστε βοήθεια, η ομάδα του καταστήματος από το οποίο αγοράσατε το προϊόν είναι στη διάθεσή σας
- PL** Dziękujemy za zakup produktu firmy STERWINS. Zalecamy, aby uważnie przeczytać instrukcję instalacji, użytkowania i konserwacji. Ten produkt marki STERWINS zaprojektowaliśmy, aby spełnić wszystkie Państwa oczekiwania.
W razie potrzeby pracownicy sklepu służą Państwu pomocą i są do Państwa dyspozycji.
- RU** Благодарим Вас за приобретение изделия STERWINS. Рекомендуем внимательно прочитать инструкции по установке, эксплуатации и техническому обслуживанию. Изделие STERWINS разработано, чтобы доставить Вам удовольствие.
Если Вам потребуется помощь, консультанты Вашего магазина находятся в Вашем распоряжении.
- UA** Дякуємо вам за покупку цього виробу STERWINS. Ми радимо вам уважно прочитати інструкції з установлення, експлуатації та технічного обслуговування. Ми розробили цей виріб STERWINS для того, щоб він приносив вам задоволення.
Якщо вам потрібна допомога, співробітники вашого магазину готові допомогти вам
- RO** Vă mulțumim pentru achiziționarea acestui produs STERWINS. Vă sfătuim să citiți cu atenție instrucțiunile de instalare, de utilizare și de întreținere. Am conceput acest produs STERWINS pentru a vă furniza satisfacție totală.
Dacă aveți nevoie de ajutor, echipa magazinului de cumpărare este la dispoziția dumneavoastră pentru a vă asista.
- EN** Thank you for purchasing this STERWINS product. We recommend that you read the installation, user and maintenance instructions carefully. We have designed this STERWINS product to ensure your complete satisfaction.
If you require assistance, the team at your retailer is on hand to help you.

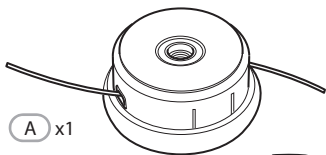

A x1

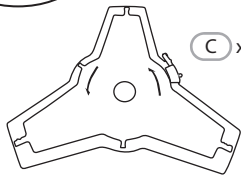

C x1

B x1

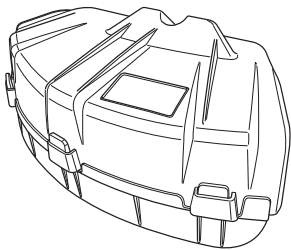

D x1

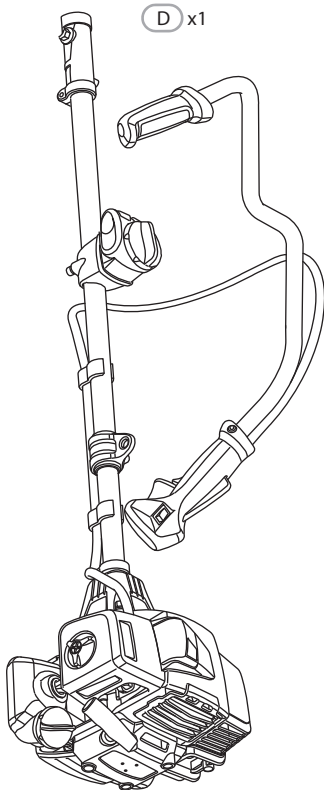

E x1

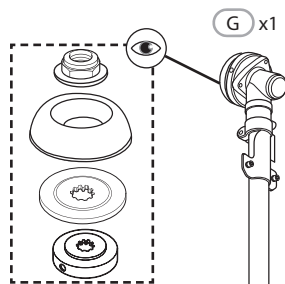
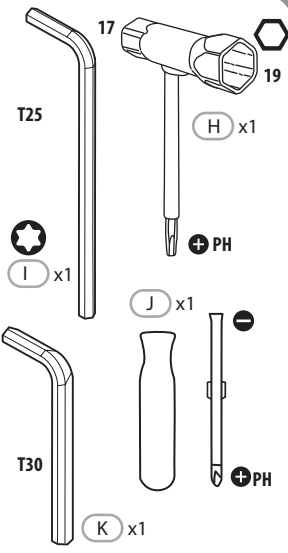
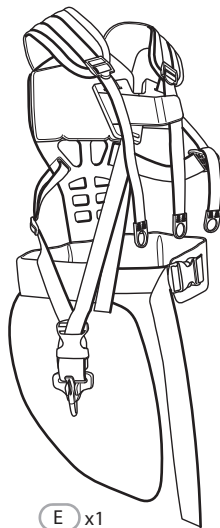

G x1

F x1

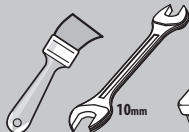
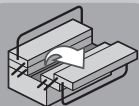



Attention danger / Atención: Peligro / Atençaõ perigo / Attenzione pericolo / Προσοχή κίνδυνος / Uwaga niebezpieczeństwo / Внимание! Опасно! / Увага! Небезпечно! / Atenție, pericol / Caution danger



Observez / Atención / Aviso / Osservare / Προσέξτε / Przestrzegać / Соблюдайте правила техники безопасности / Дотримуйтеся правил техніки безпеки / Respectați / Observe



Nettoyage / Limpieza / Limpeza / Pulizia / Καθαρισμός / Czyszczenie / Чистка / Очищення / Curățare / Cleaning



Maintenance / Mantenimiento / Manutenção / Manutenzione / Σέρβις / Utrzymanie / Техническое обслуживание / Технічне обслуговування / Mentenanță / Maintenance



Correct / Correcto / Correcto / Corretto / Σωστό / Dobrze / Правильный / Правильно / Corect / Correct



Incorrect / Incorrecto / Incorrecto / Errato / Λάθος / Źle / Неправильный / Неправильно / Incorect / Incorrect



Mentions légales & consignes de sécurité / Instrucciones legales y de seguridad / Avisos legais e instruções de segurança / Istruzioni legali e di sicurezza / νομικό σημείωμα και οδηγίες ασφαλείας / uwagi prawne / instrukcja bezpieczeństwa / руководство по технике Безопасности и правовым нормам / керівництво з техніки Безпеки і правовим нормам / manual privind siguranța și aspectele juridice / Legal & safety instructions



Pas de flamme / No encender fuegos / Não atei fogo / Non infiammare / Απαγορεύεται φωτιά / Zakaz używania ognia / Zakaz używania ognia / Беречь от огня / Вогненебезпечно / Nu faceți foc / No fire



Ne pas fumer / No fumar / Não fume / Non fumare / Απαγορεύεται το κάπνισμα / Zakaz palenia tytoniu / Не курить / Не палити / Nu fumați / No smoking

**Notes / Observaciones / Notas / Note /
Σημειώσεις / Notatki / Примечания /
Примітки / Note / Notes**

FR Montage

ES Montaje

PT Montagem

IT Montaggio

EL Συναρμολόγηση

PL Montaż

RU Сборка

UA Збірка

RO Montaj

EN Assembly

A

1

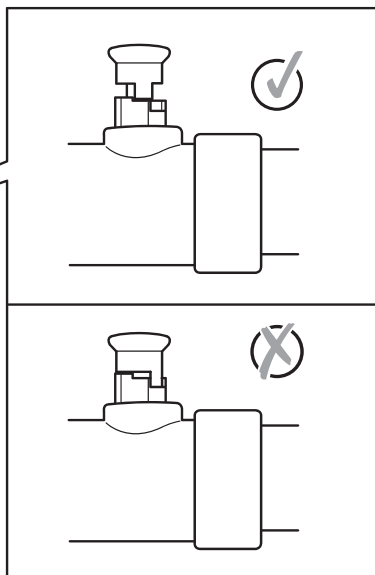
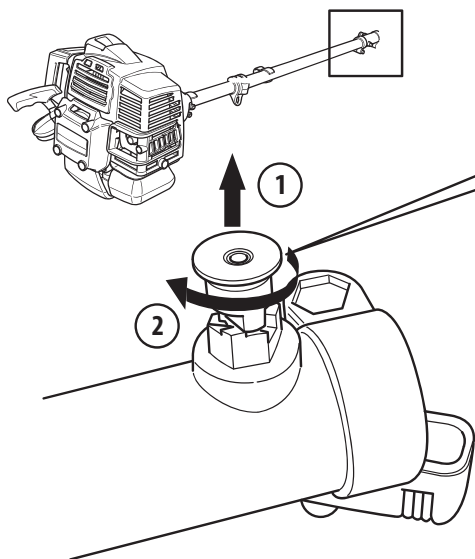

2

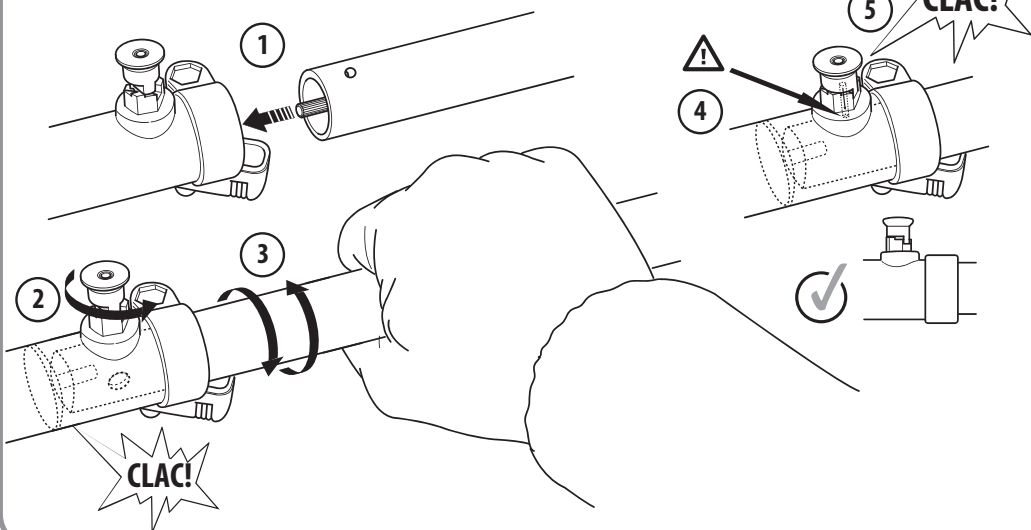

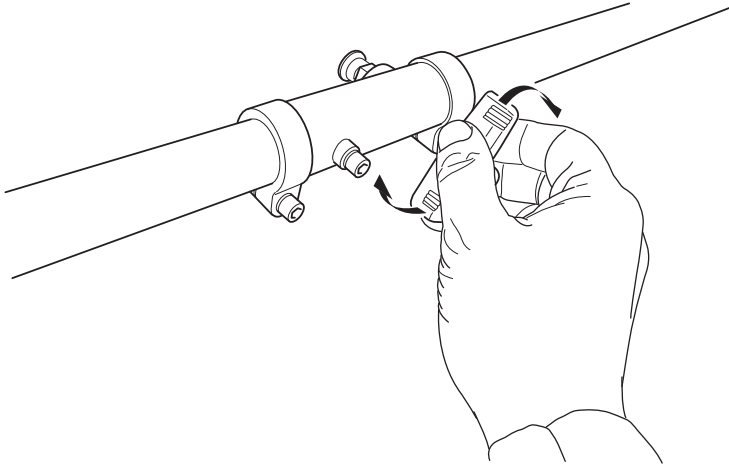
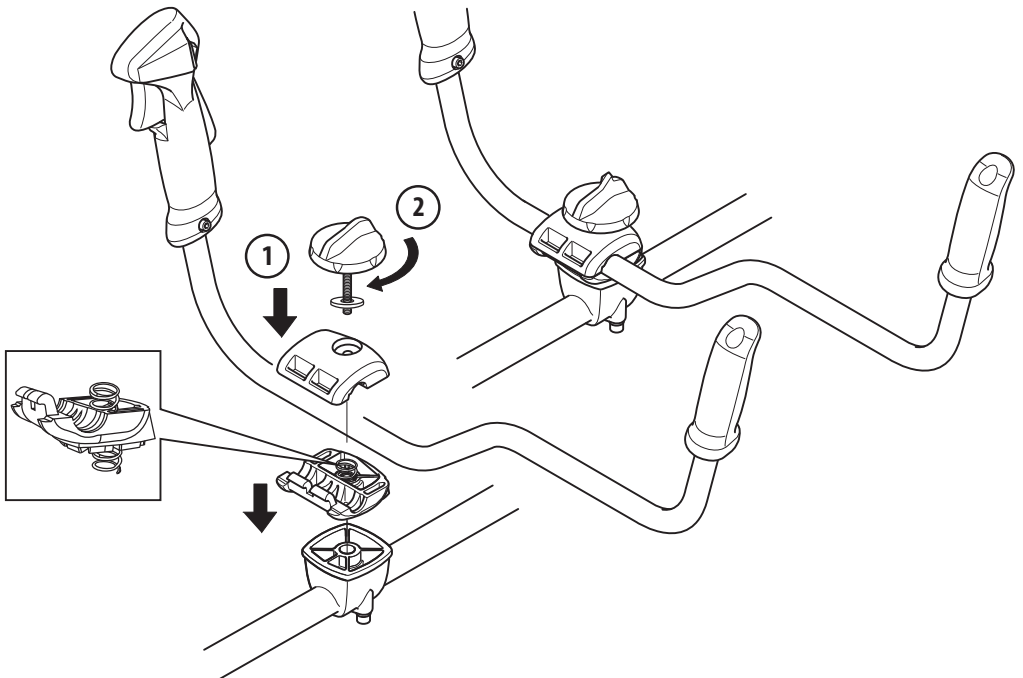
A**FR** Montage**ES** Montaje**PT** Montagem**IT** Montaggio**EL** Συναρμολόγηση**PL** Montaż**RU** Сборка**UA** Збірка**RO** Montaj**EN** Assembly**3****4**

FR Montage

ES Montaje

PT Montagem

IT Montaggio

EL Συναρμολόγηση

PL Montaż

RU Сборка

UA Збірка

RO Montaj

EN Assembly

A

5

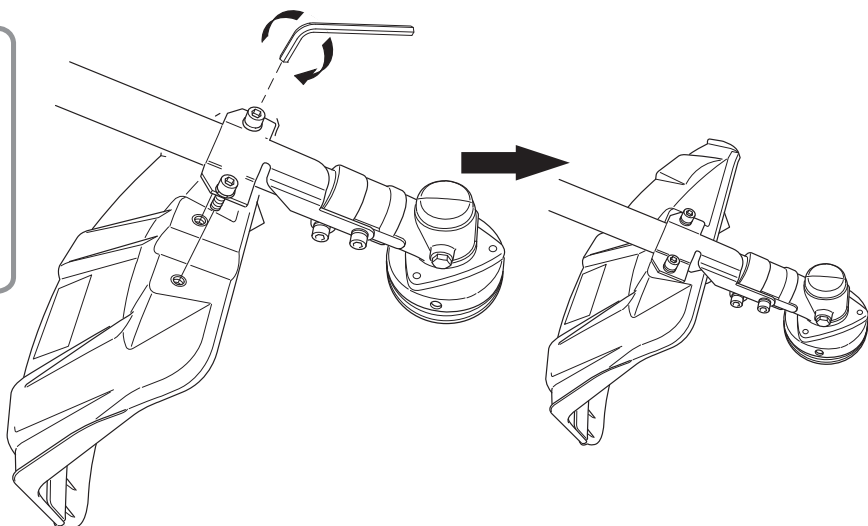
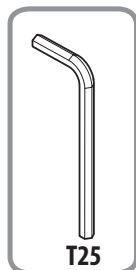

6

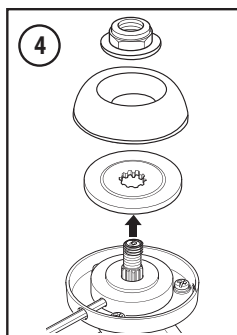
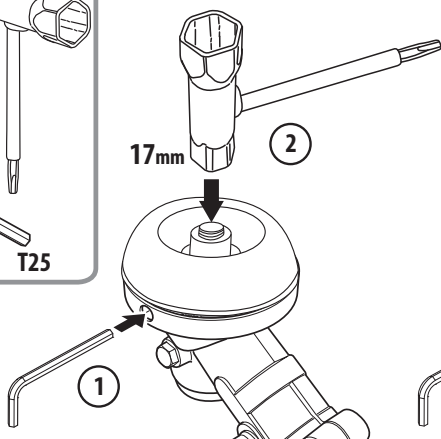
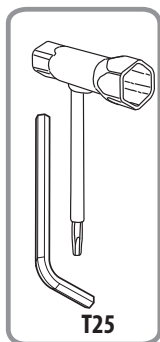

A

FR Montage

ES Montaje

PT Montagem

IT Montaggio

EL Συναρμολόγηση

PL Montaż

RU Сборка

UA Збірка

RO Montaj

EN Assembly

7

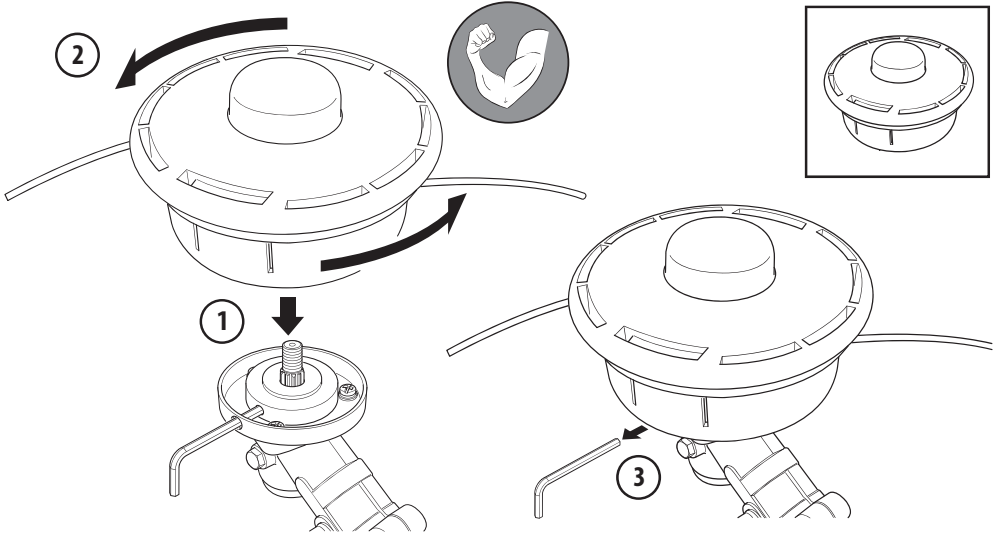

8

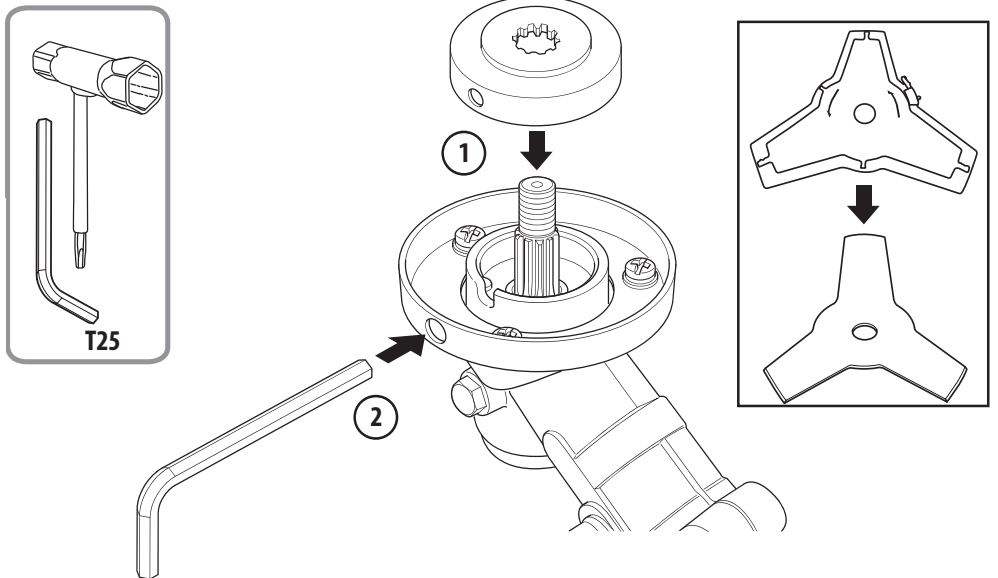

FR Montage

ES Montaje

PT Montagem

IT Montaggio

EL Συναρμολόγηση

PL Montaż

RU Сборка

UA Збірка

RO Montaj

EN Assembly

A

9

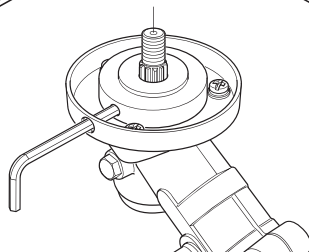
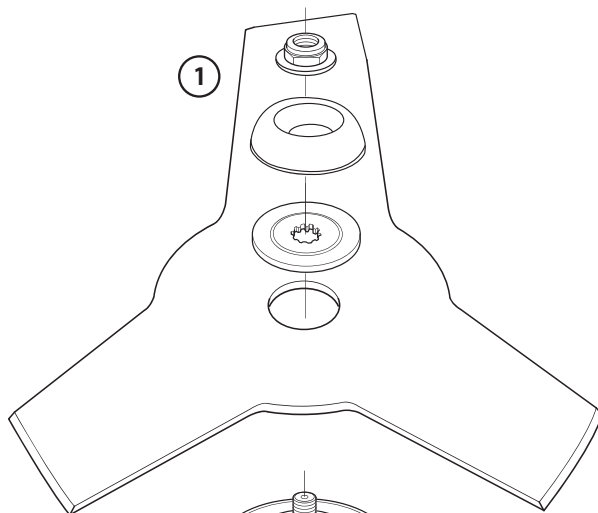
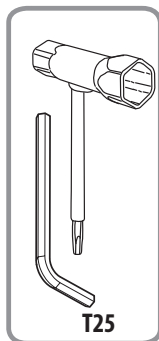

2

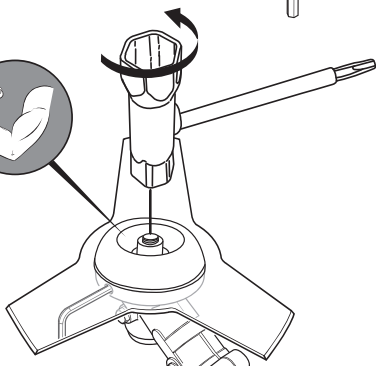

3

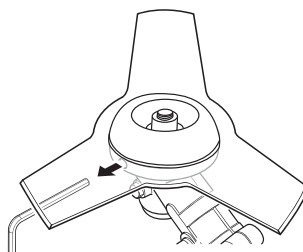

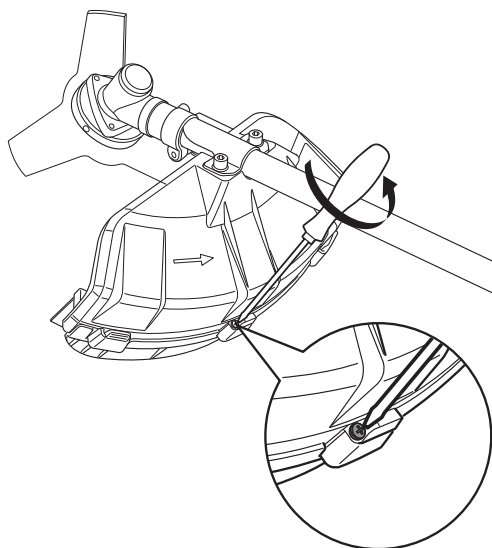
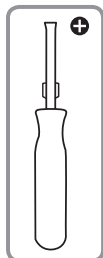
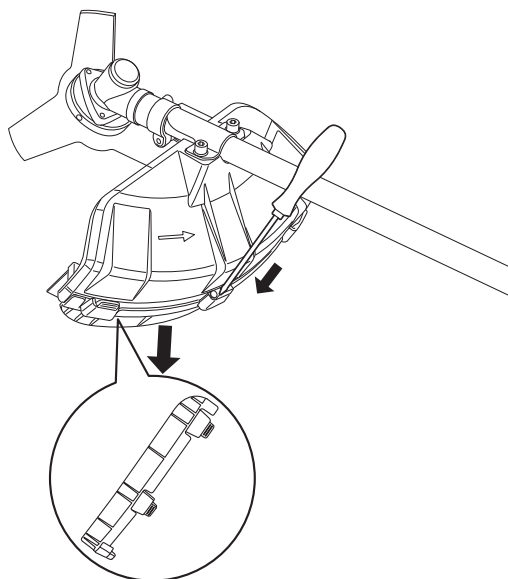
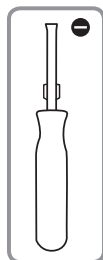
A**FR** Montage**EL** Συναρμολόγηση**RO** Montaj**ES** Montaje**PL** Montaż**EN** Assembly**PT** Montagem**RU** Сборка**IT** Montaggio**UA** Збірка**10****11**

FR Préparation

ES Preparación

PT Preparação

IT Preparazione

EL Προετοιμασία

PL Przygotowanie

RU Подготовка

UA Підготування

RO Pregătire

EN Preparation

B

1

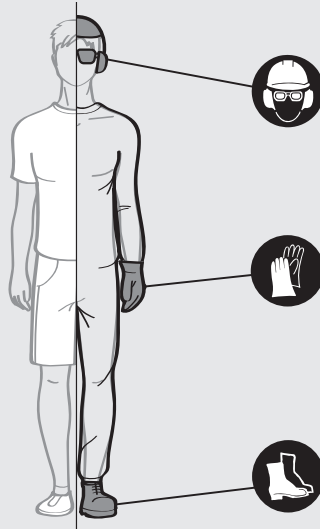

2

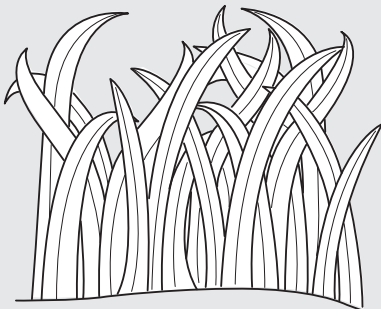
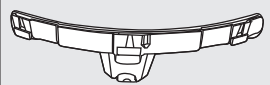
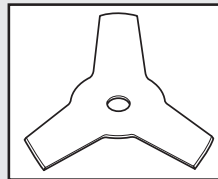
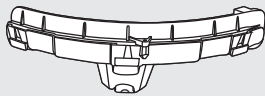
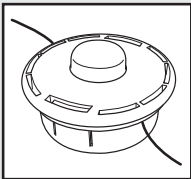

B

FR Préparation

ES Preparación

PT Preparação

IT Preparazione

EL Προετοιμασία

PL Przygotowanie

RU Подготовка

UA Підготування

RO Pregătire

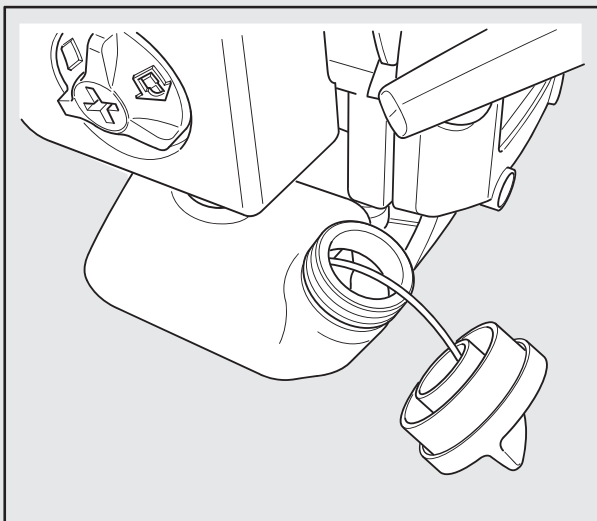
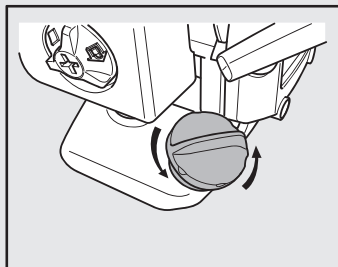

EN Preparation

3

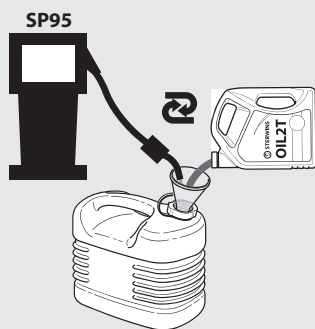

4



SP95			+	
1L	25ml			
2L	50ml			
3L	75ml			
4L	100ml			
5L	125ml			

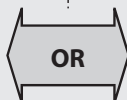

FR Préparation

ES Preparación

PT Preparação

IT Preparazione

EL Προετοιμασία

PL Przygotowanie

RU Подготовка

UA Підготування

RO Pregătire

EN Preparation

B

5

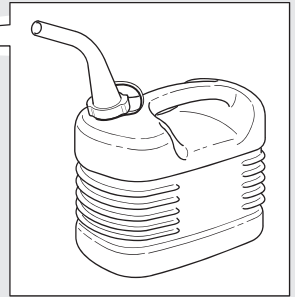
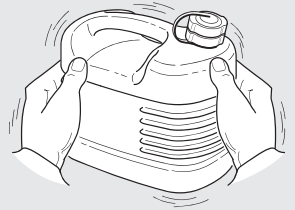
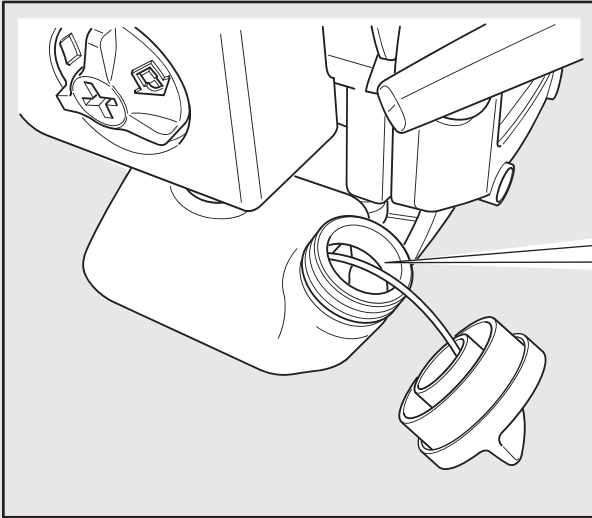

6

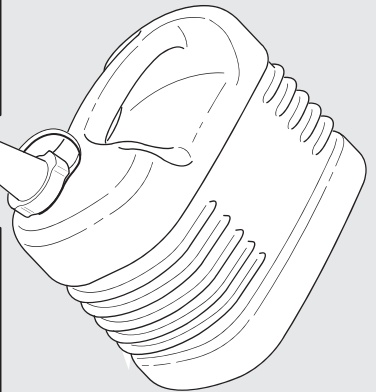
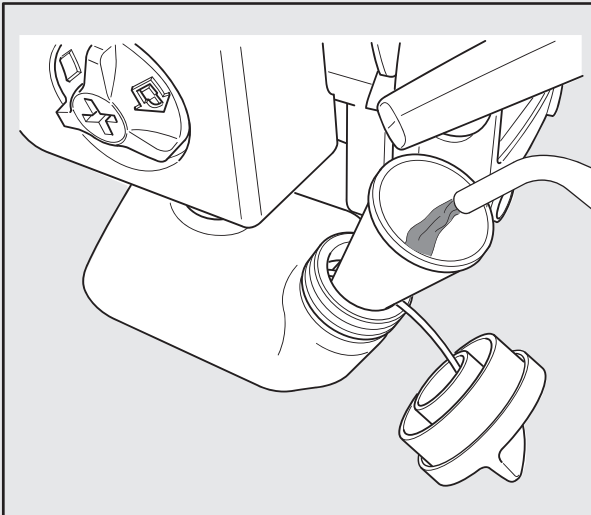

B**FR** Préparation**ES** Preparación**PT** Preparação**IT** Preparazione**EL** Προετοιμασία**PL** Przygotowanie**RU** Подготовка**UA** Підготування**RO** Pregătire**EN** Preparation

7

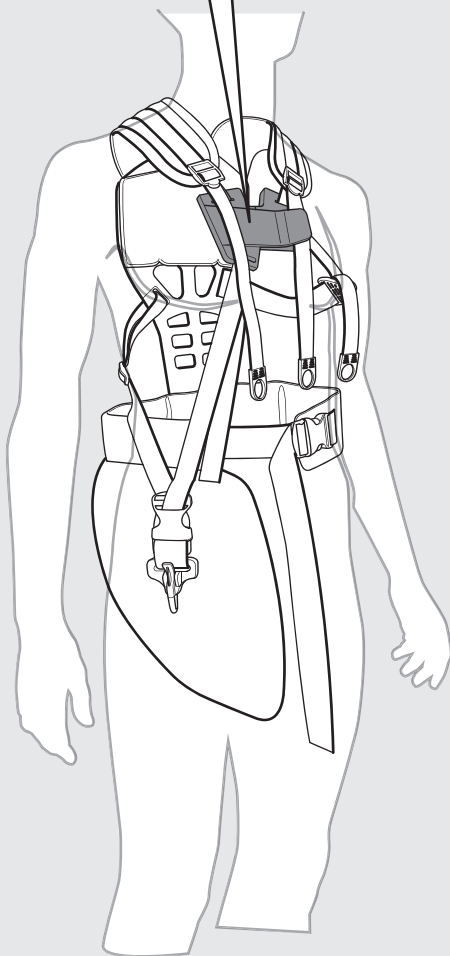
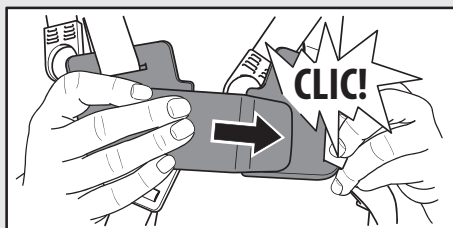
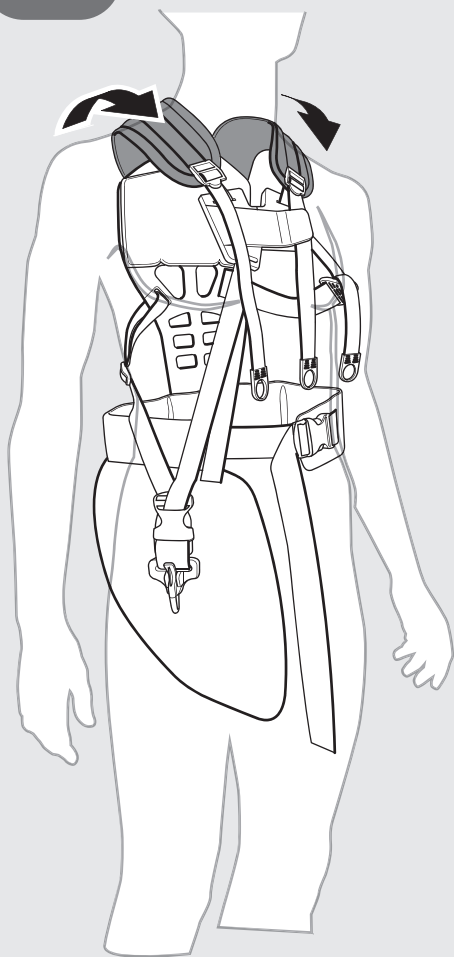

FR Préparation

ES Preparación

PT Preparação

IT Preparazione

EL Προετοιμασία

PL Przygotowanie

RU Подготовка

UA Підготування

RO Pregătire

EN Preparation

B

8

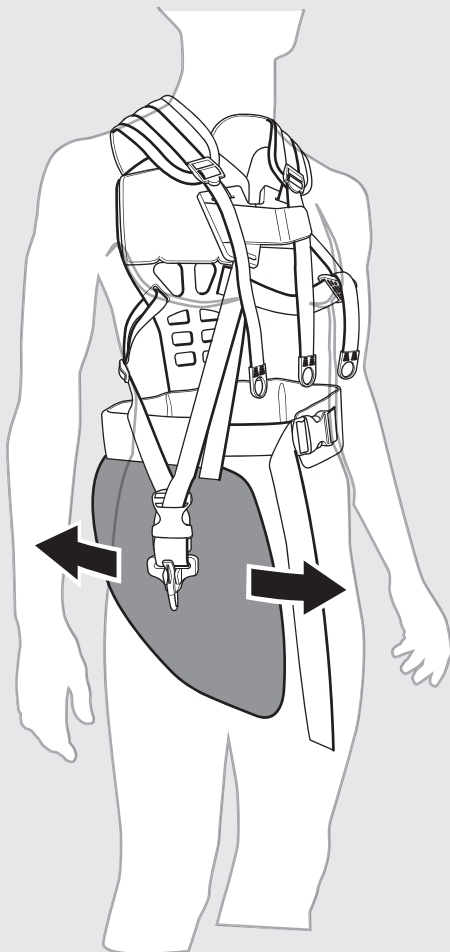
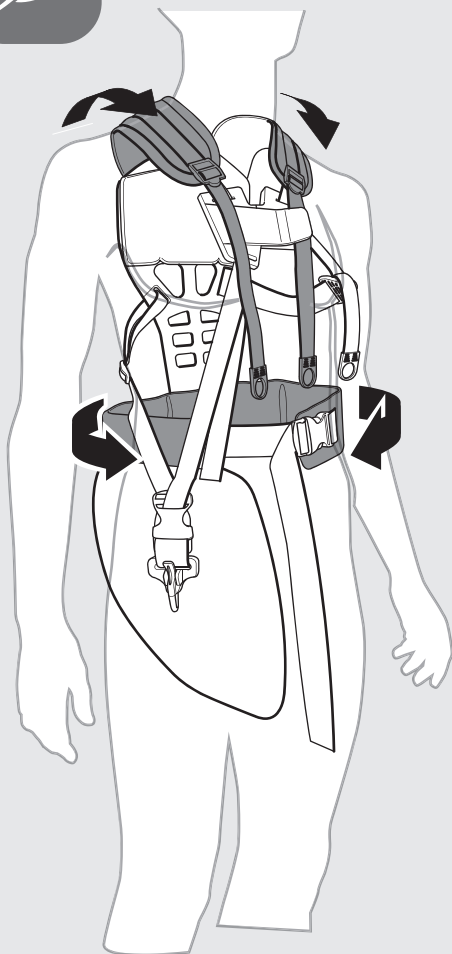

B

FR Préparation

ES Preparación

PT Preparação

IT Preparazione

EL Προετοιμασία

PL Przygotowanie

RU Подготовка

UA Підготування

RO Pregătire

EN Preparation

9

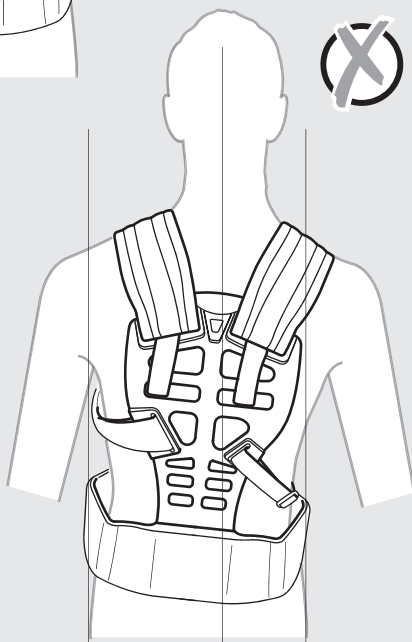
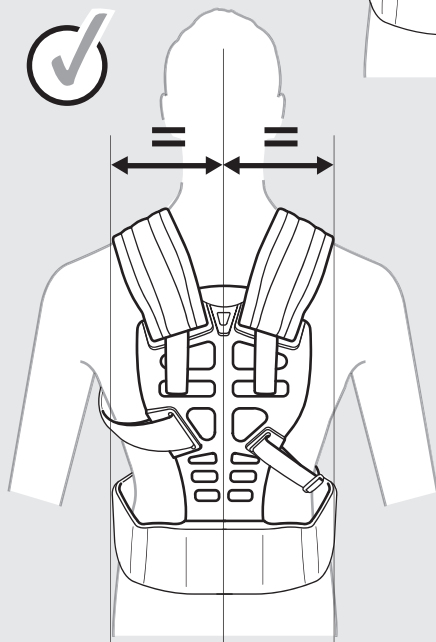
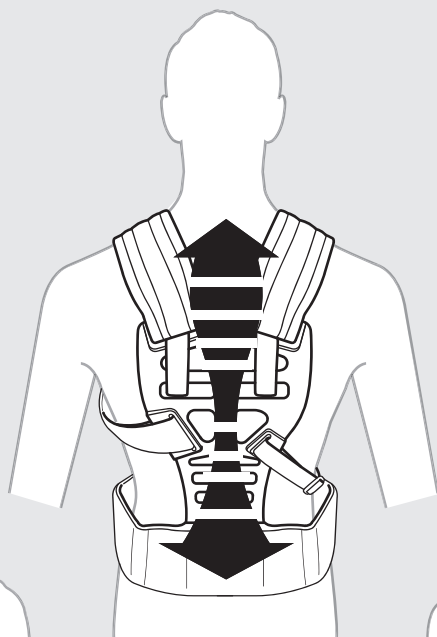

FR Préparation

ES Preparación

PT Preparação

IT Preparazione

EL Προετοιμασία

PL Przygotowanie

RU Подготовка

UA Підготування

RO Pregătire

EN Preparation

B

10

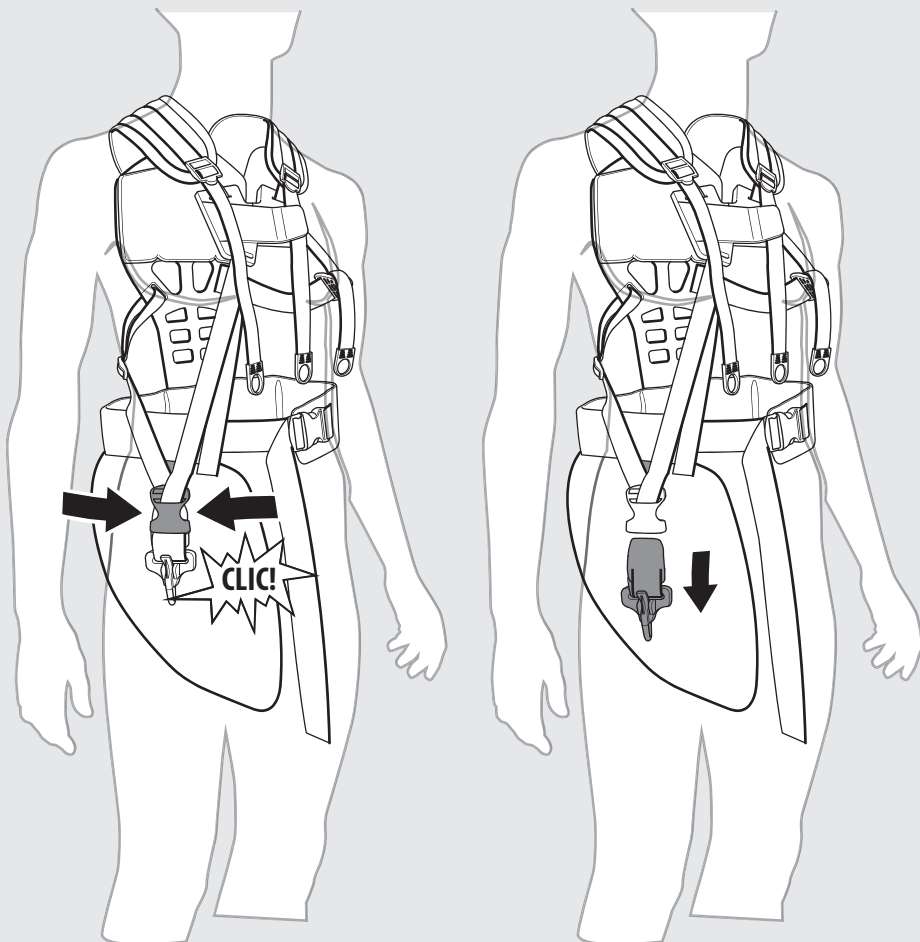

C

FR Utilisation

EL Χρήση

RO Utilizare

ES Utilización

PL Użytkowanie

EN Use

PT Utilização

RU Использование

IT Uso

UA Використання



FR Démarrage à froid

EL Εκκίνηση αυτοκινήτου στο κρύο

RO Pornire la rece

ES Arranque en frío

PL Zimny rozruch

EN Cold start

PT Arranque a frio

RU Запуск холодного двигателя

IT Avvio a freddo

UA Запуск холодного двигуна

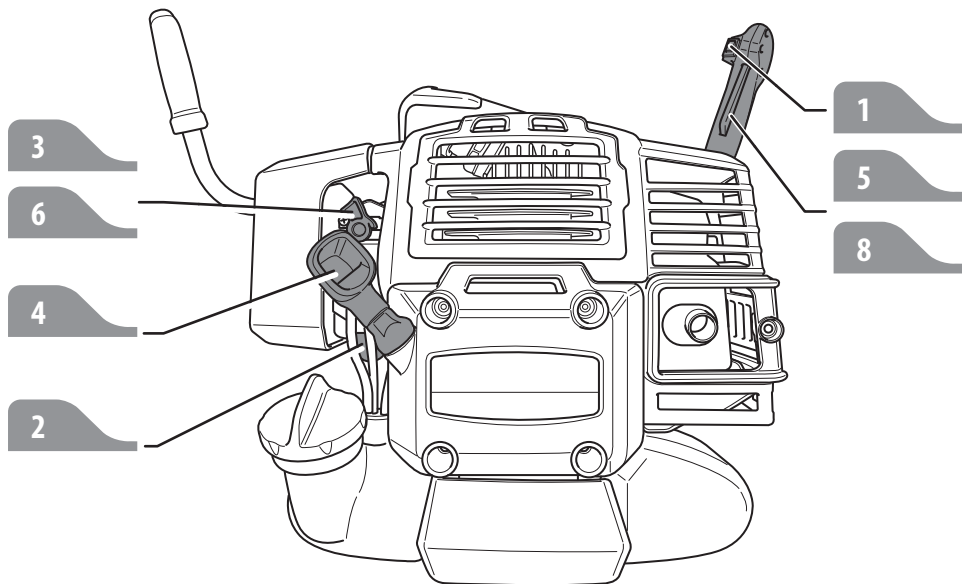

1



AUTOMATIC

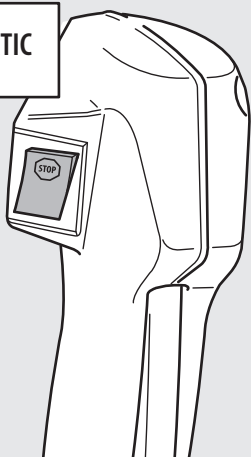

2

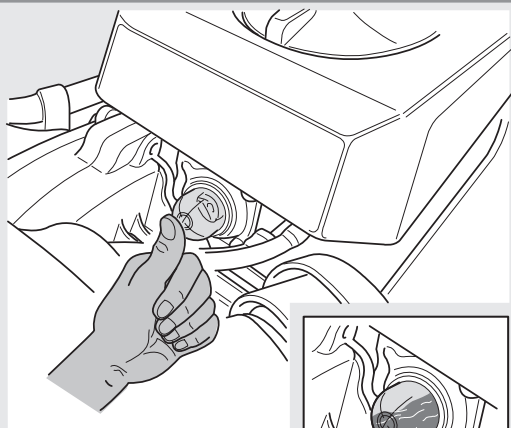

x6

FR Utilisation

ES Utilización

PT Utilização

IT Uso

EL Χρήση

PL Użytkowanie

RU Использование

UA Використання

RO Utilizare

EN Use

C



FR Démarrage à froid

ES Arranque en frío

PT Arranque a frio

IT Avvio a freddo

EL Εκκίνηση αυτοκινήτου στο κρύο

PL Zimny rozruch

RU Запуск холодного двигателя

UA Запуск холодного двигуна

RO Pornire la rece

EN Cold start

3

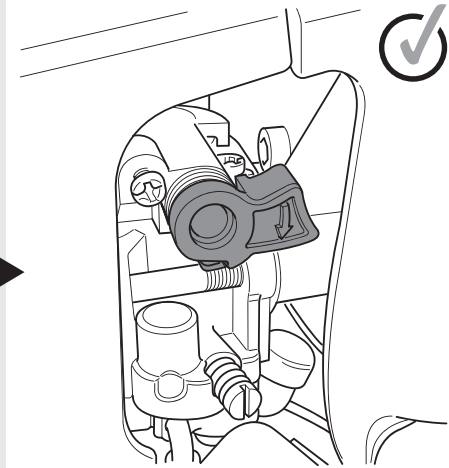
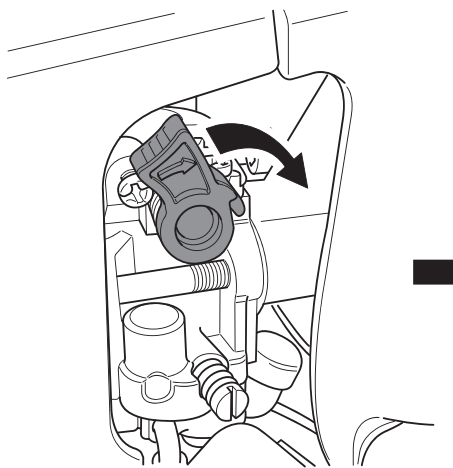

4

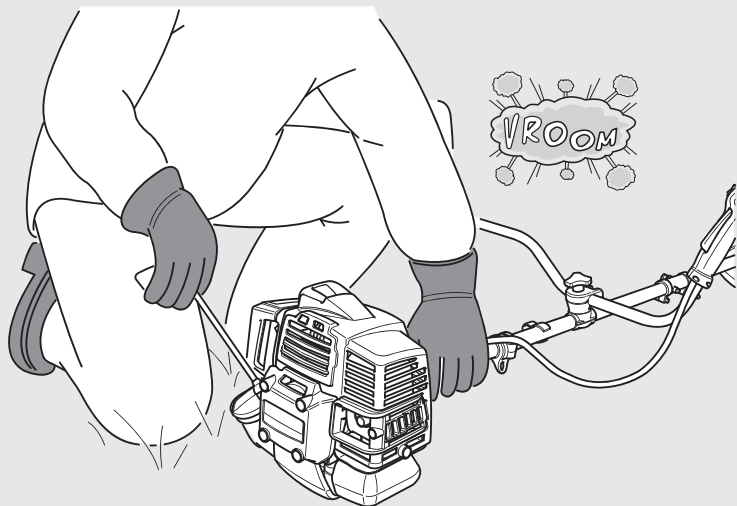

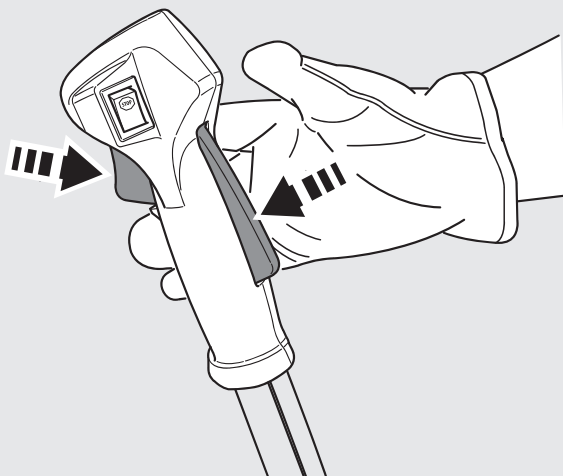
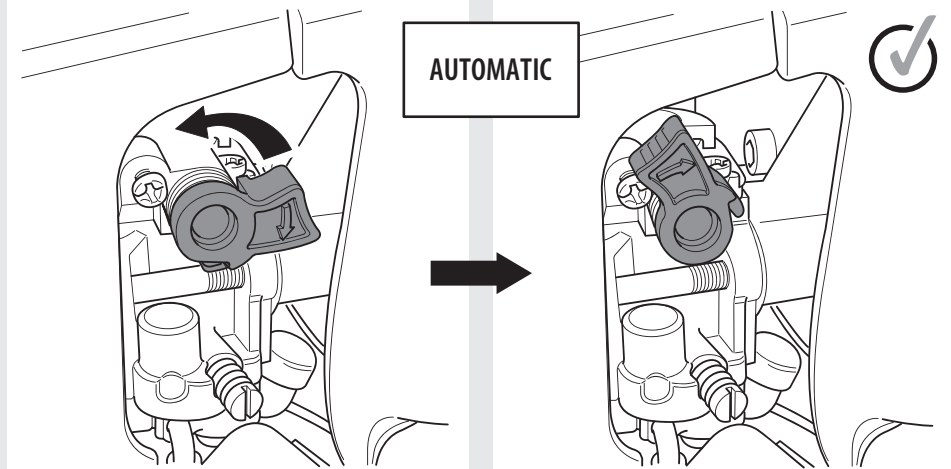
C**FR** Utilisation**EL** Χρήση**RO** Utilizare**ES** Utilización**PL** Użytkowanie**EN** Use**PT** Utilização**RU** Использование**IT** Uso**UA** Використання**FR** Démarrage à froid**EL** Εκκίνηση αυτοκινήτου στο κρύο**RO** Pornire la rece**ES** Arranque en frío**PL** Zimny rozruch**EN** Cold start**PT** Arranque a frio**RU** Запуск холодного двигателя**IT** Avvio a freddo**UA** Запуск холодного двигуна**5****PRESS x1****6****AUTOMATIC**

FR Utilisation

ES Utilización

PT Utilização

IT Uso

EL Χρήση

PL Użytkowanie

RU Использование

UA Використання

RO Utilizare

EN Use

C



FR Démarrage à froid

ES Arranque en frío

PT Arranque a frio

IT Avvio a freddo

EL Εκκίνηση αυτοκινήτου στο κρύο

PL Zimny rozruch

RU Запуск холодного двигателя

UA Запуск холодного двигуна

RO Pornire la rece

EN Cold start

7

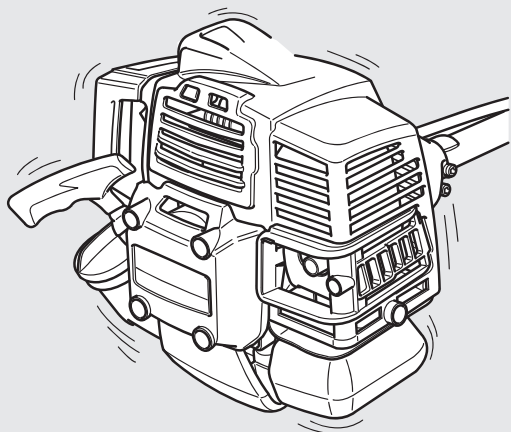

10-15''

8

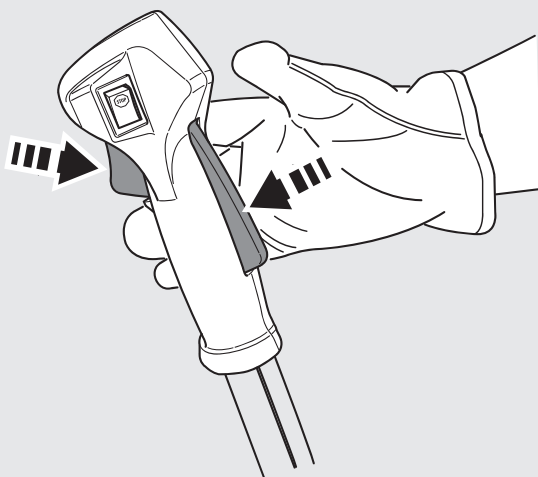

C

FR Utilisation

EL Χρήση

RO Utilizare

ES Utilización

PL Użytkowanie

EN Use

PT Utilização

RU Использование

IT Uso

UA Використання



FR Démarrage à chaud

EL Εκκίνηση αυτοκινήτου στη ζέστη

RO Pornire la cald

ES Arranque en caliente

PL Gorący rozruch

EN Warm start

PT Arranque a quente

RU Запуск горячего двигателя

IT Avvio a caldo

UA Запуск гарячого двигуна

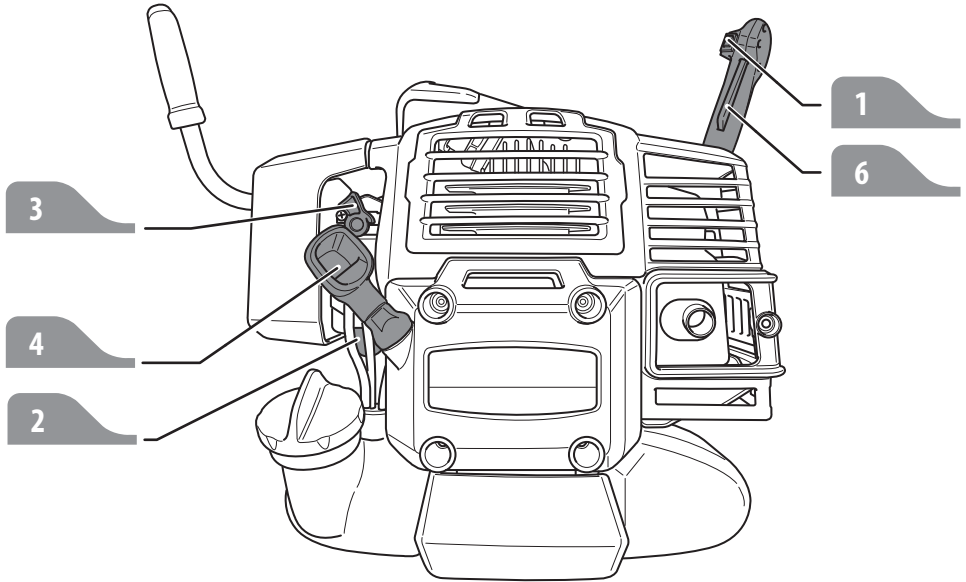

1



2

AUTOMATIC

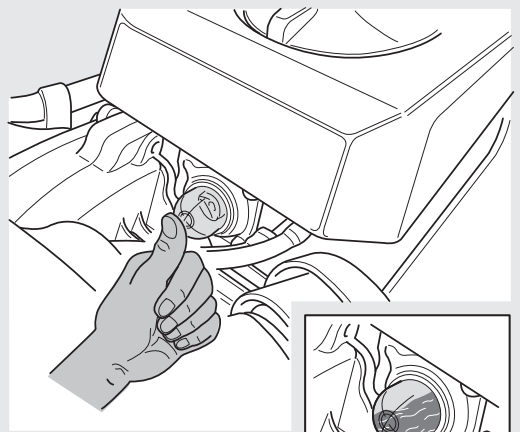
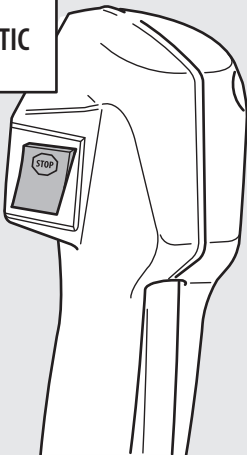

x6

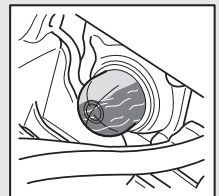

FR Utilisation

EL Χρήση

RO Utilizare

ES Utilización

PL Użytkowanie

EN Use

PT Utilização

RU Использование

IT Uso

UA Використання

C



FR Démarrage à chaud

EL Εκκίνηση αυτοκινήτου στη ζέστη

RO Pornire la cald

ES Arranque en caliente

PL Gorący rozruch

EN Warm start

PT Arranque a quente

RU Запуск горячего двигателя

IT Avvio a caldo

UA Запуск горячого двигуна

3

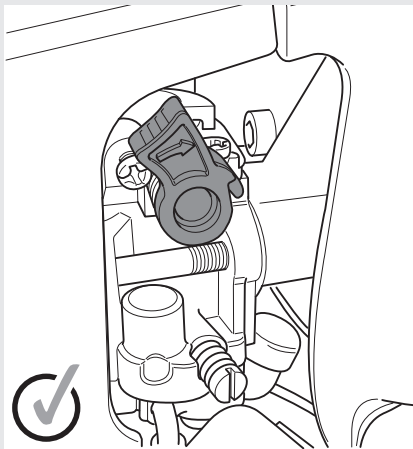

4

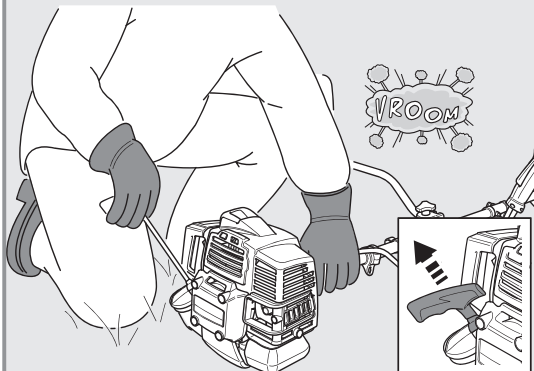

5



10-15"

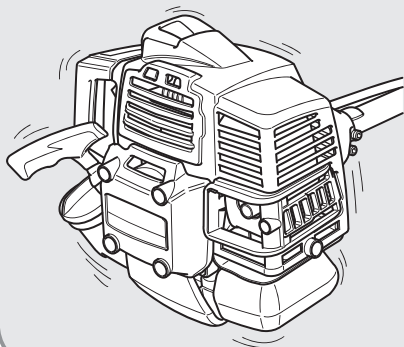

6

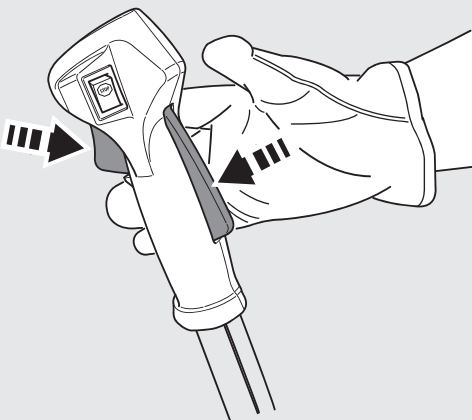

C

FR Utilisation

EL Χρήση

RO Utilizare

ES Utilización

PL Użytkowanie

EN Use

PT Utilização

RU Использование

IT Uso

UA Використання

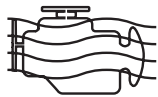

FR Moteur noyé

EL Υπερχείλιση κινητήρα

RO Motor înecat

ES Motor ahogado

PL Zalany silnik

EN Flooded engine

PT Motor afogado

RU Залитый двигатель

IT Motore ingolfato

UA Залитий двигун

1

2

3

5

8

11

7

6

10

13

4

9

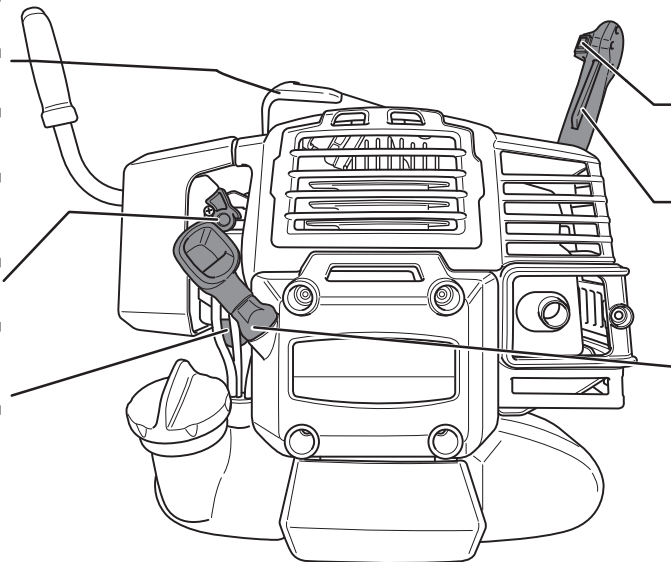

1

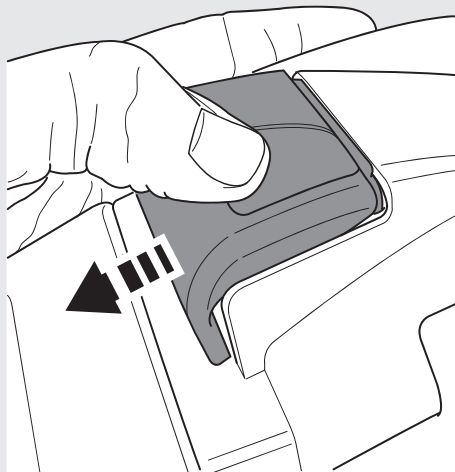

FR Utilisation

ES Utilización

PT Utilização

IT Uso

EL Χρήση

PL Użytkowanie

RU Использование

UA Використання

RO Utilizare

EN Use

C

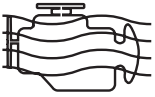

FR Moteur noyé

ES Motor ahogado

PT Motor afogado

IT Motore ingolfato

EL Υπερχείλιση κινητήρα

PL Zalany silnik

RU Залитый двигатель

UA Залитий двигун

RO Motor înecat

EN Flooded engine

2

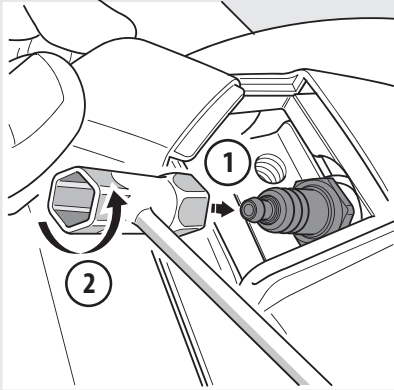

3

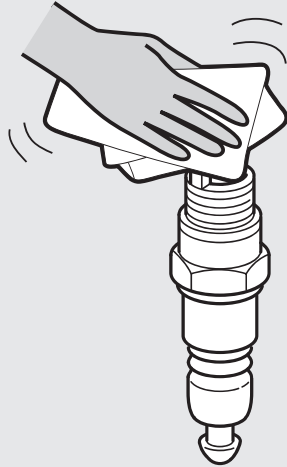

4

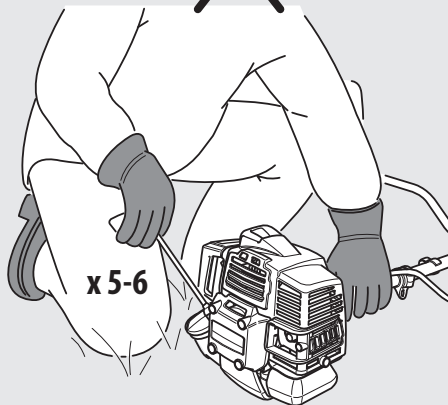
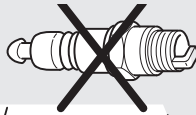

C

FR Utilisation

EL Χρήση

RO Utilizare

ES Utilización

PL Użytkowanie

EN Use

PT Utilização

RU Использование

IT Uso

UA Використання



FR Moteur noyé

EL Υπερχείλιση κινητήρα

RO Motor înecat

ES Motor ahogado

PL Zalany silnik

EN Flooded engine

PT Motor afogado

RU Залитый двигатель

IT Motore ingolfato

UA Залитий двигун

5

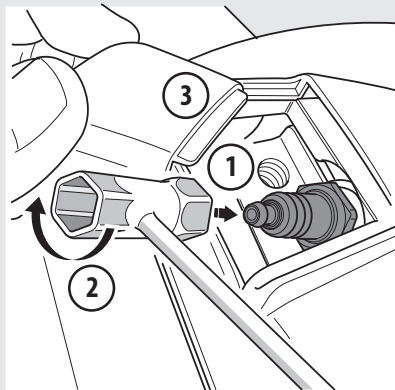

6

AUTOMATIC

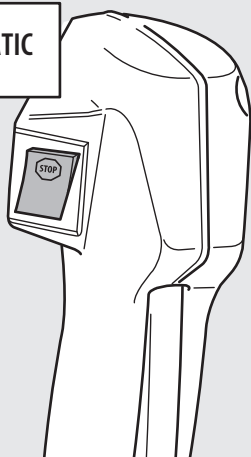

7

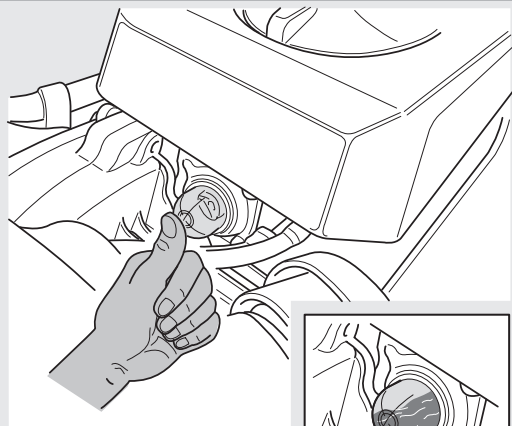

x6

FR Utilisation

ES Utilización

PT Utilização

IT Uso

EL Χρήση

PL Użytkowanie

RU Использование

UA Використання

RO Utilizare

EN Use

C

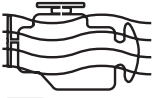

FR Moteur noyé

ES Motor ahogado

PT Motor afogado

IT Motore ingolfato

EL Υπερχείλιση κινητήρα

PL Zalany silnik

RU Залитый двигатель

UA Залитий двигун

RO Motor înecat

EN Flooded engine

8

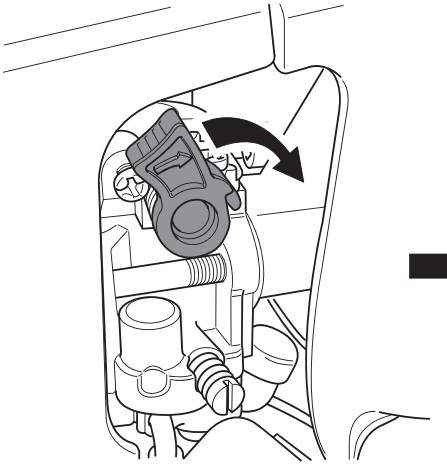

9

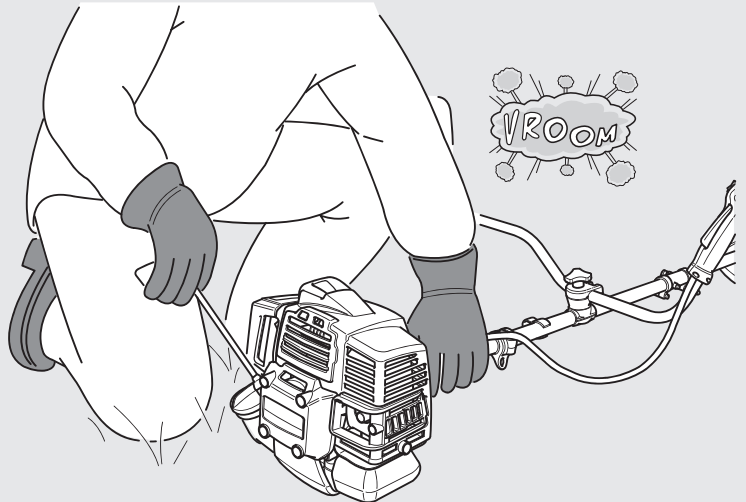

C

FR Utilisation

EL Χρήση

RO Utilizare

ES Utilización

PL Użytkowanie

EN Use

PT Utilização

RU Использование

IT Uso

UA Використання



FR Moteur noyé

EL Υπερχείλιση κινητήρα

RO Motor înecat

ES Motor ahogado

PL Zalany silnik

EN Flooded engine

PT Motor afogado

RU Залитый двигатель

IT Motore ingolfato

UA Залитий двигун

10

PRESS x1

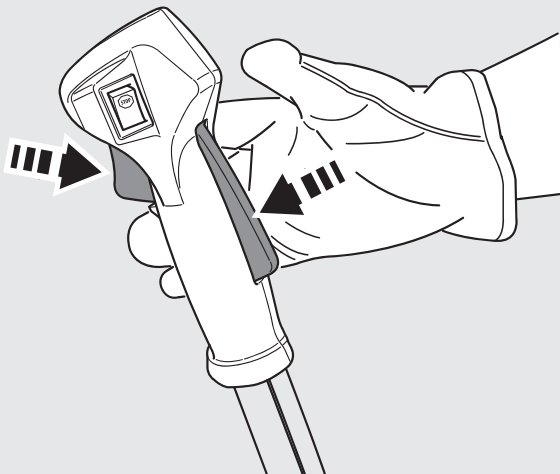

11



AUTOMATIC

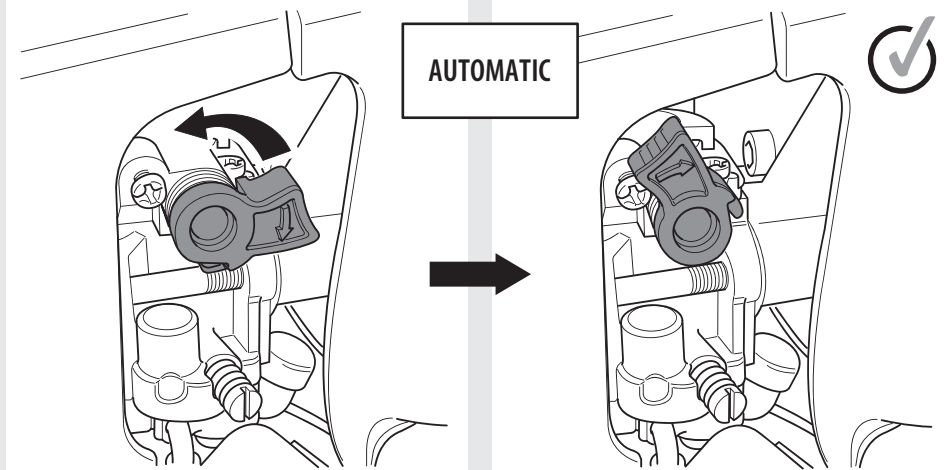

FR Utilisation

ES Utilización

PT Utilização

IT Uso

EL Χρήση

PL Użytkowanie

RU Использование

UA Використання

RO Utilizare

EN Use

C



FR Moteur noyé

ES Motor ahogado

PT Motor afogado

IT Motore ingolfato

EL Υπερχείλιση κινητήρα

PL Zalany silnik

RU Залитый двигатель

UA Залитий двигун

RO Motor înecat

EN Flooded engine

12



10-15"

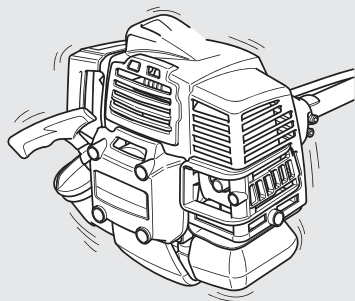

13

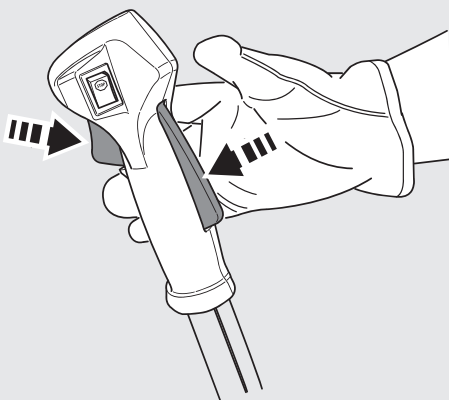

C

FR Utilisation

EL Χρήση

RO Utilizare

ES Utilización

PL Użytkowanie

EN Use

PT Utilização

RU Использование

IT Uso

UA Використання

1

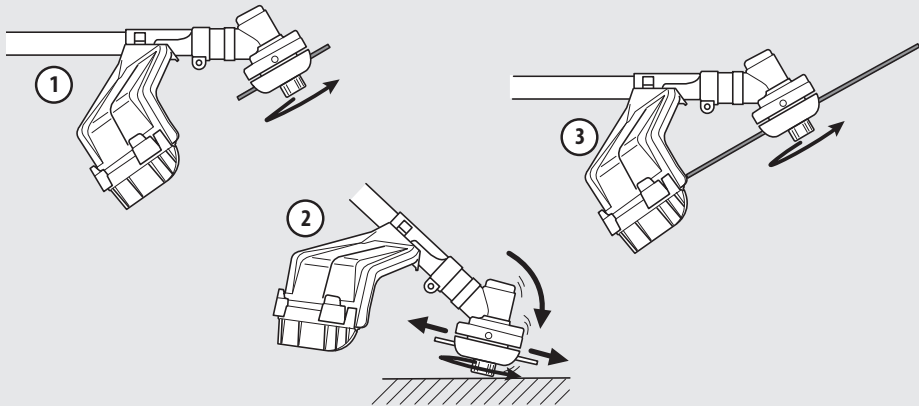

2

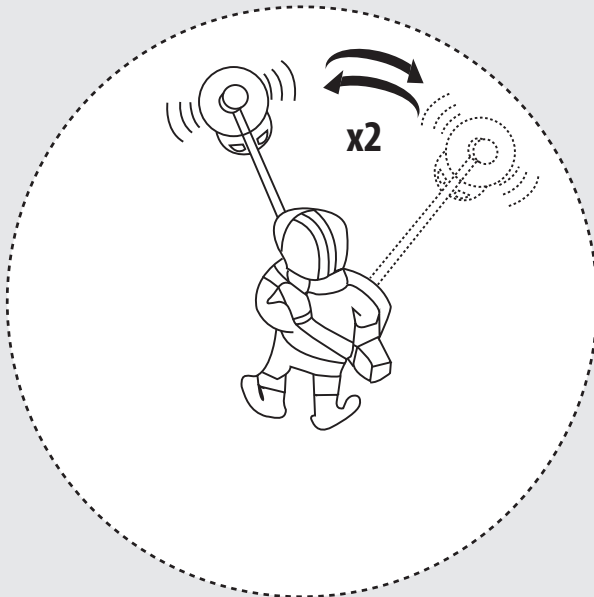
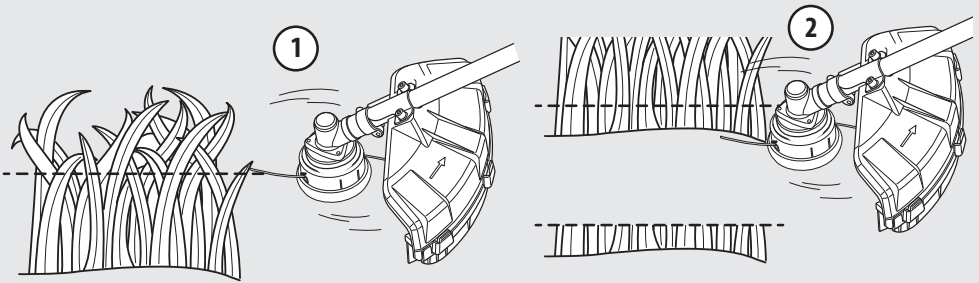
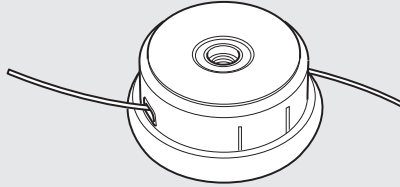

C

FR Utilisation

EL Χρήση

RO Utilizare

ES Utilización

PL Użytkowanie

EN Use

PT Utilização

RU Использование

IT Uso

UA Використання

3

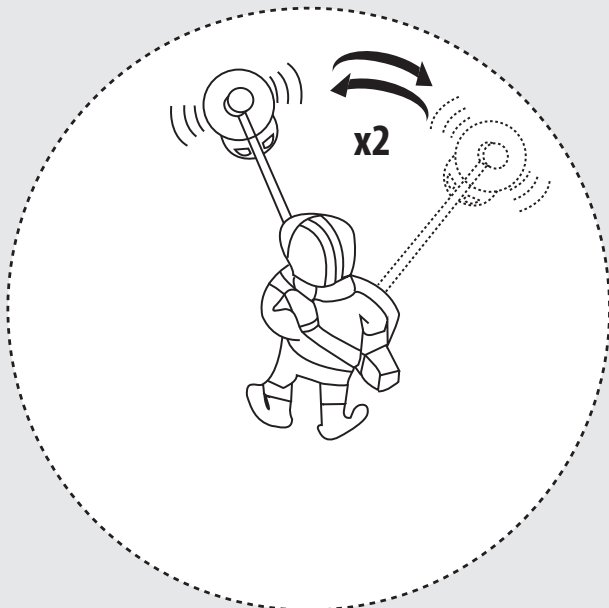
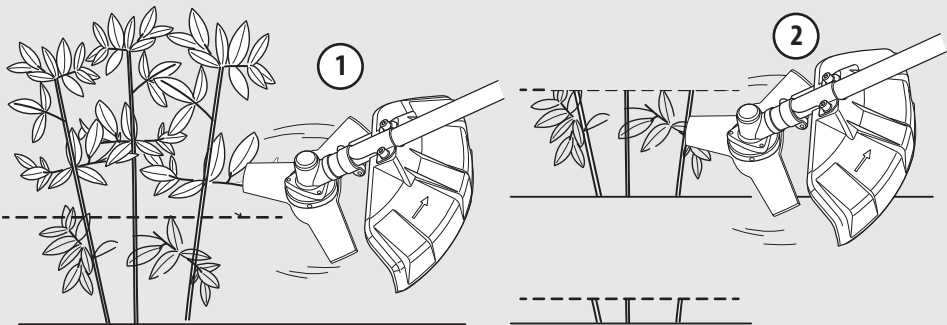
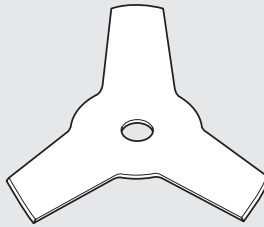

FR Utilisation

ES Utilización

PT Utilização

IT Uso

EL Χρήση

PL Użytkowanie

RU Использование

UA Використання

RO Utilizare

EN Use

C

4

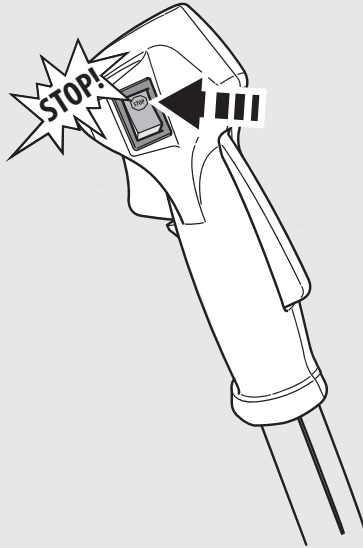

D

FR Entretien

EL Συντήρηση

RO Întreținere

ES Mantenimiento

PL Konserwacja

EN Maintenance

PT Serviço

RU Уход

IT Manutenzione

UA Догляд

1

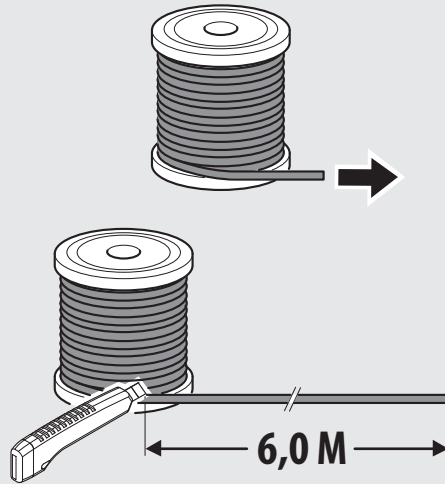

2

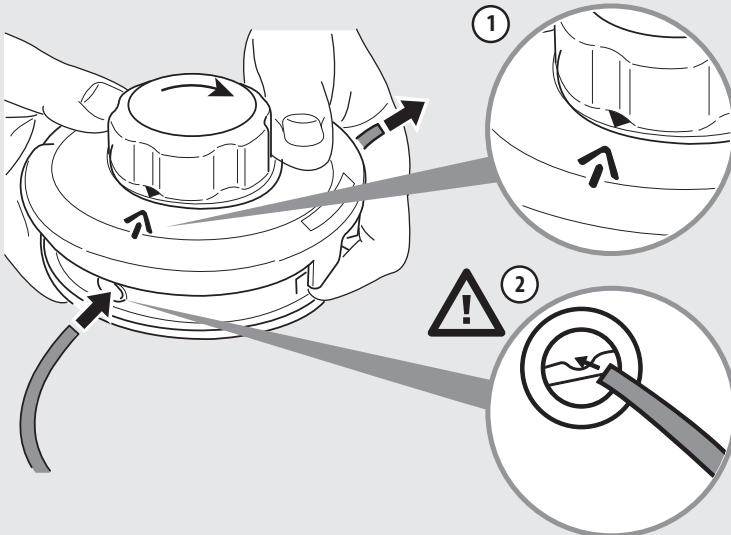

FR Entretien

EL Συντήρηση

RO Întreținere

ES Mantenimiento

PL Konserwacja

EN Maintenance

PT Serviço

RU Уход

IT Manutenzione

UA Догляд

D

3

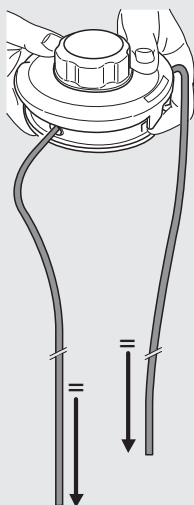

4

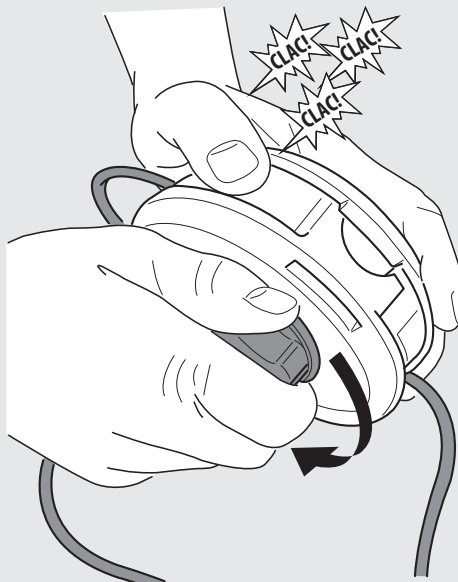

D

FR Entretien

EL Συντήρηση

RO Întreținere

ES Mantenimiento

PL Konserwacja

EN Maintenance

PT Serviço

RU Уход

IT Manutenzione

UA Догляд

5

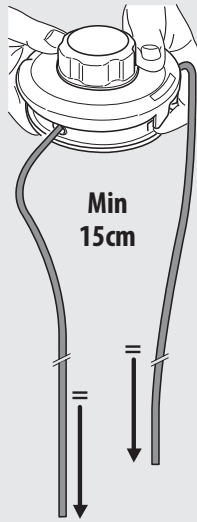

6

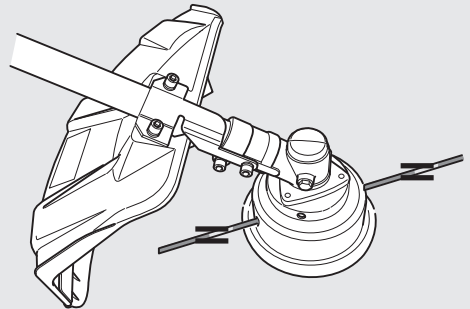
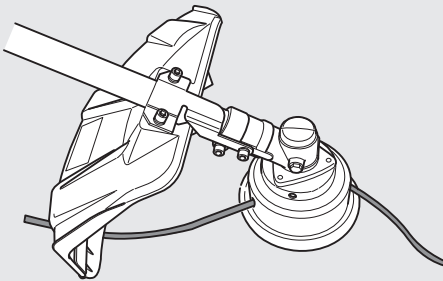

FR Entretien

ES Mantenimiento

PT Serviço

IT Manutenzione

EL Συντήρηση

PL Konserwacja

RU Уход

UA Догляд

RO Întreținere

EN Maintenance

D

7

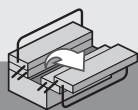
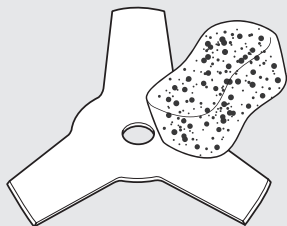

8

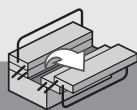
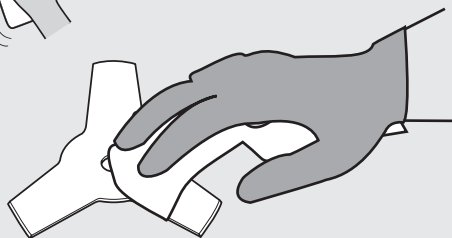

9

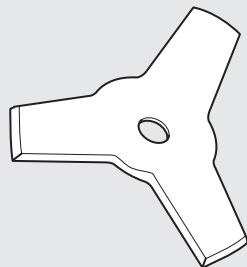
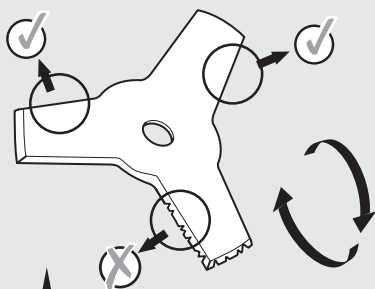
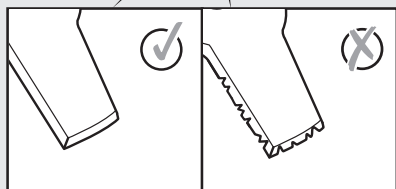
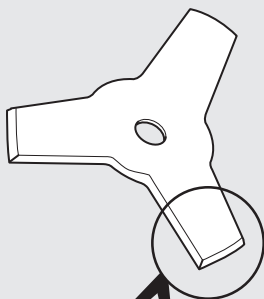

D

FR Entretien

ES Mantenimiento

PT Serviço

IT Manutenzione

EL Συντήρηση

PL Konserwacja

RU Уход

UA Догляд

RO Întreținere

EN Maintenance

10

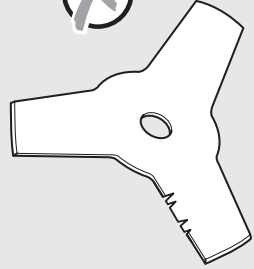
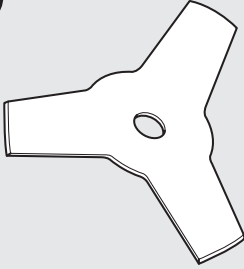

After sales



S23TB

FR Entretien

ES Mantenimiento

PT Serviço

IT Manutenzione

EL Συντήρηση

PL Konserwacja

RU Уход

UA Догляд

RO Întreținere

EN Maintenance

D

11

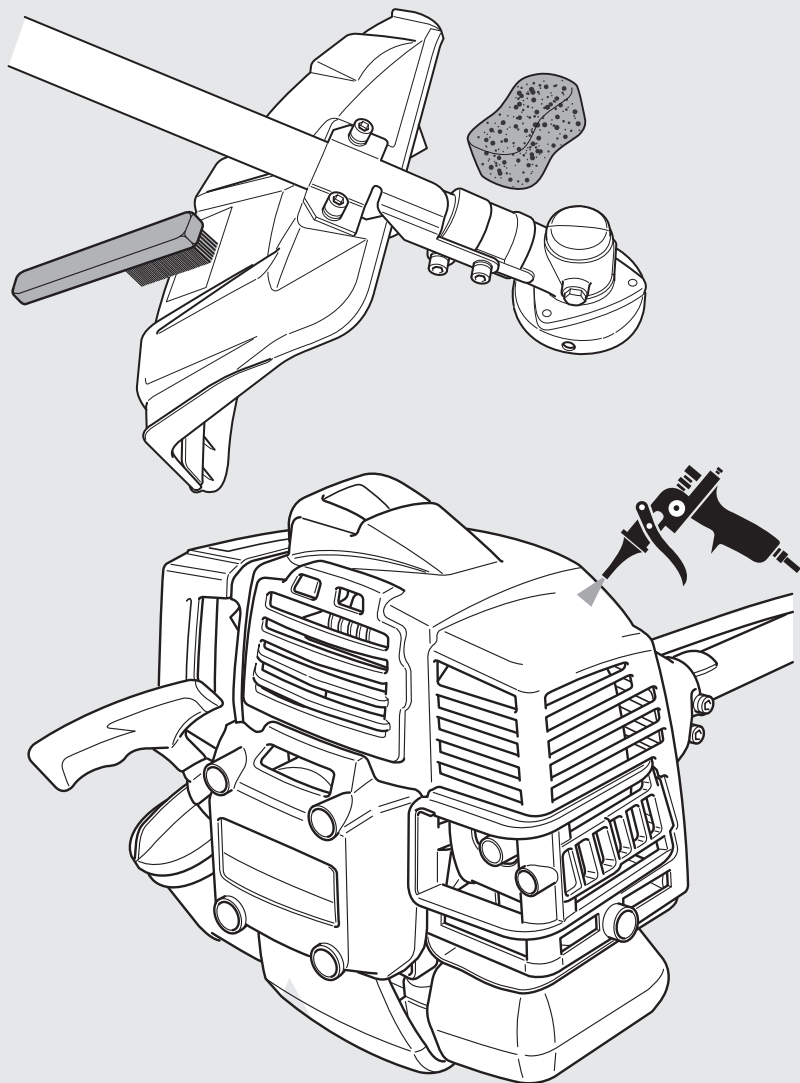

OR



D

FR Entretien

EL Συντήρηση

RO Întreținere

ES Mantenimiento

PL Konserwacja

EN Maintenance

PT Serviço

RU Уход

IT Manutenzione

UA Догляд

12

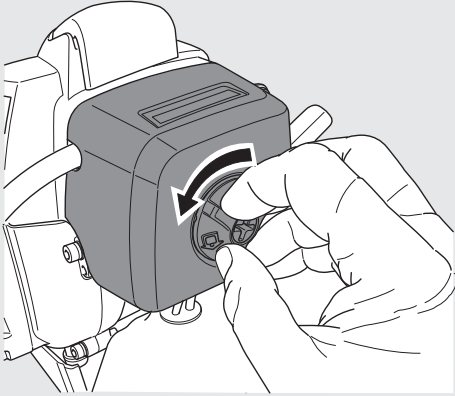

13

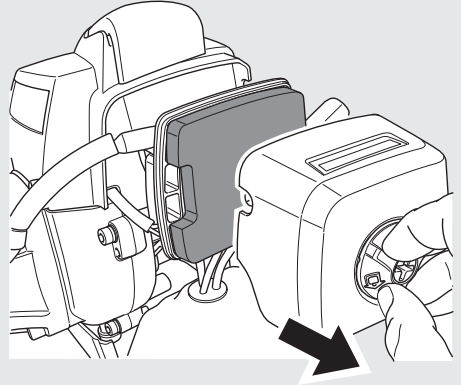

14

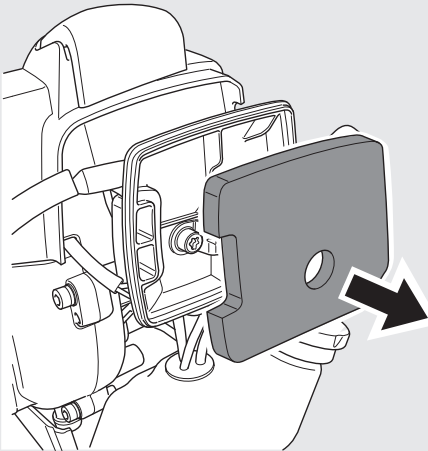

15

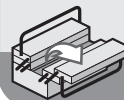
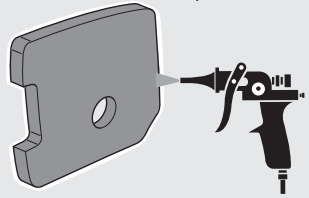
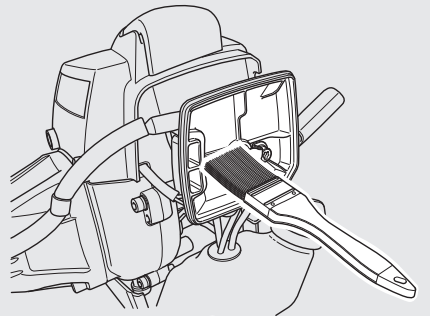

OR



FR Entretien

EL Συντήρηση

RO Întreținere

ES Mantenimiento

PL Konserwacja

EN Maintenance

PT Serviço

RU Уход

IT Manutenzione

UA Догляд

D

16

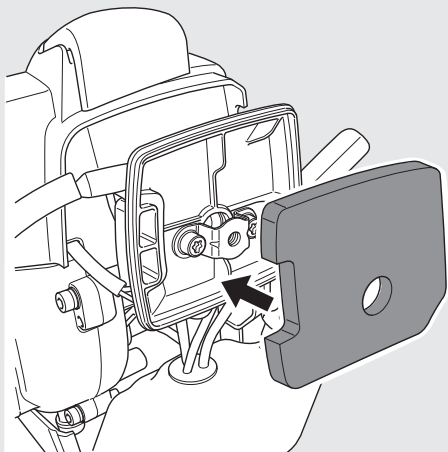

17

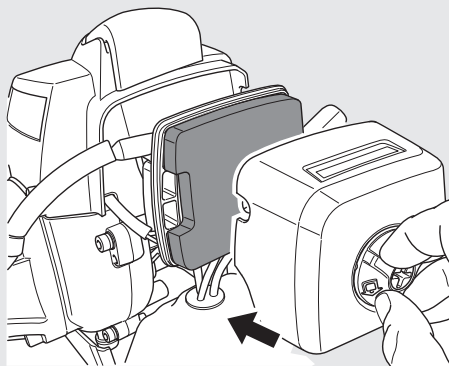

18

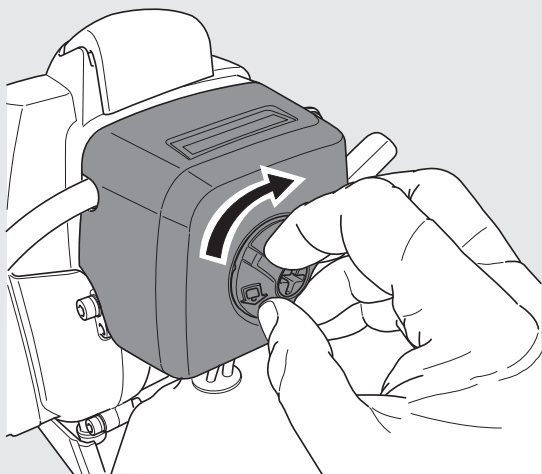

D**FR** Entretien**EL** Συντήρηση**RO** Întreținere**ES** Mantenimiento**PL** Konserwacja**EN** Maintenance**PT** Serviço**RU** Уход**IT** Manutenzione**UA** Догляд

19

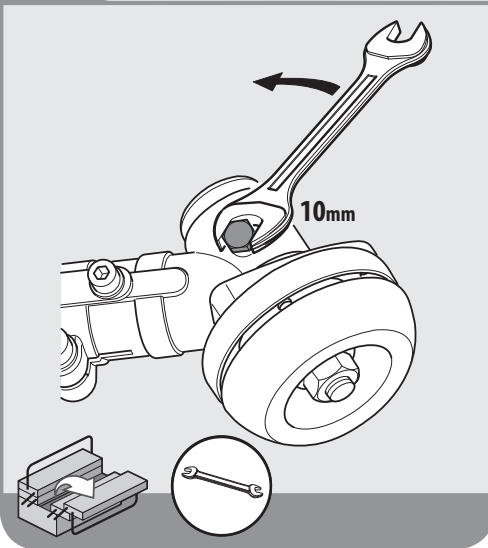

20

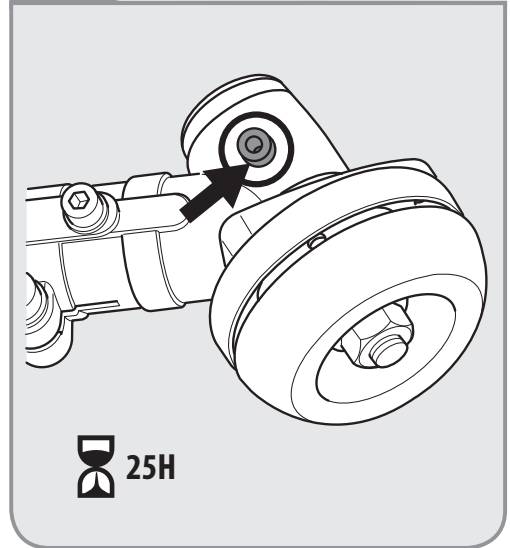

21

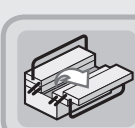
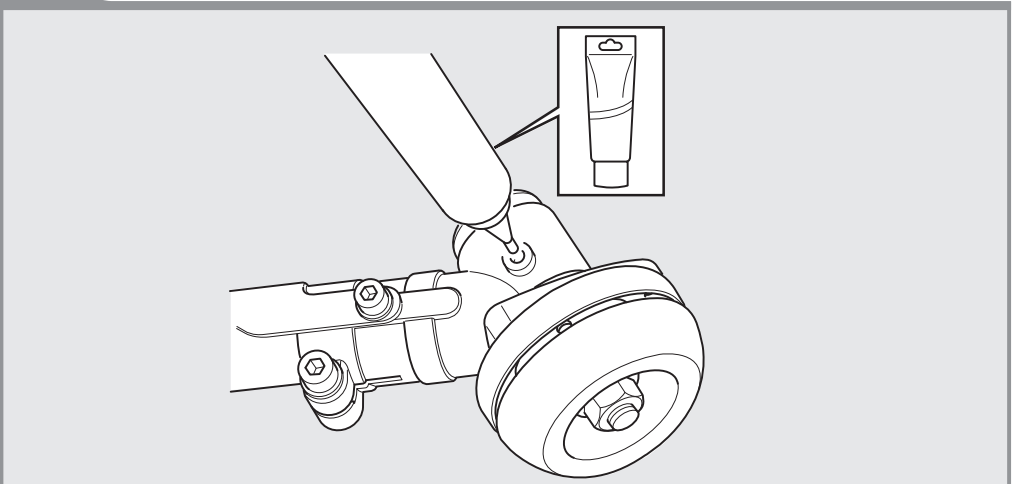

Graisse disponible en magasin
 Grasa disponible en tienda
 Lubrificante disponibil na loja
 Grasso disponibile in negozio
 Γράσο διατίθεται στα ειδικά καταστήματα

Smar dostępny w sklepie
 Смазка доступна в продаже
 Мастило можна придбати в магазині
 Unsoare disponibilă în magazine
 Grease available in store

FR Entretien

EL Συντήρηση

RO Întreținere

ES Mantenimiento

PL Konserwacja

EN Maintenance

PT Serviço

RU Уход

IT Manutenzione

UA Догляд

D

22

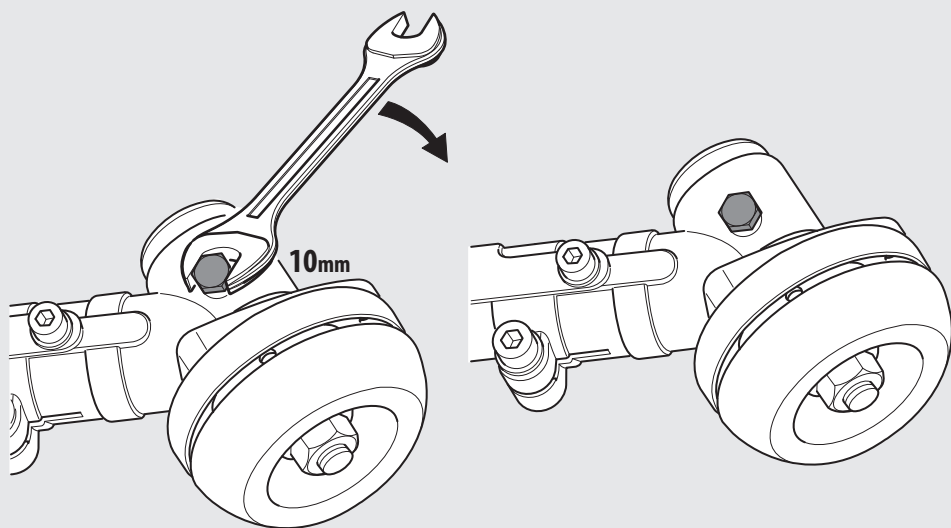

23

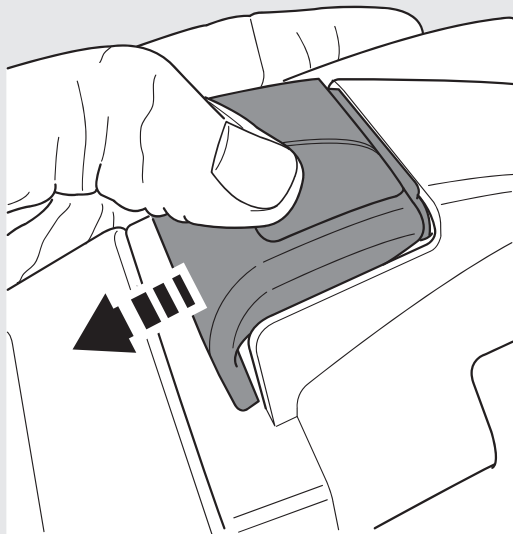

D

FR Entretien

EL Συντήρηση

RO Întreținere

ES Mantenimiento

PL Konserwacja

EN Maintenance

PT Serviço

RU Уход

IT Manutenzione

UA Догляд

24

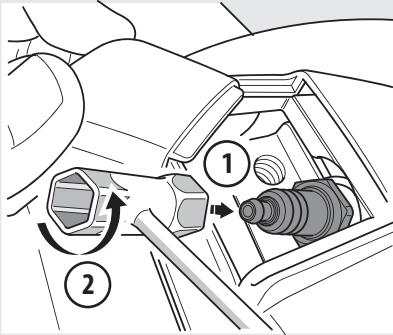

2

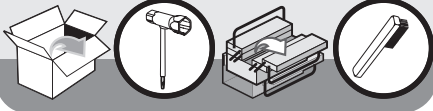
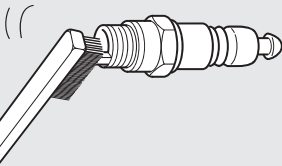

25

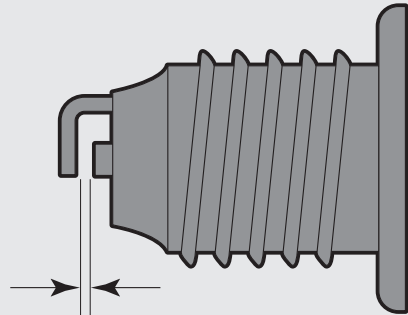

0,6 - 0,7 mm

26

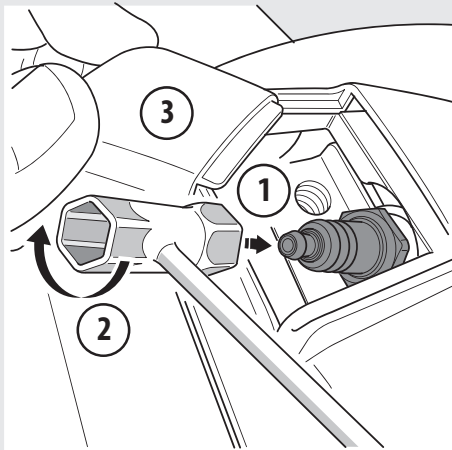

3

1

2



FR Hivernage

EL Αποθήκευση το χειμώνα

RO Păstrare pe perioada iernii

ES Durante el invierno

PL Przechowywanie

EN Winter storage

PT Preparação para o inverno

RU Зимний период

IT Rimessaggio

UA Зимовий період

E

1

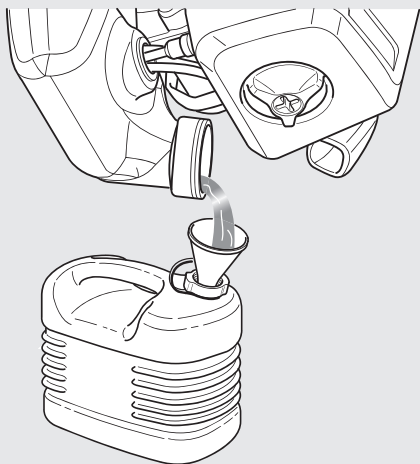

2

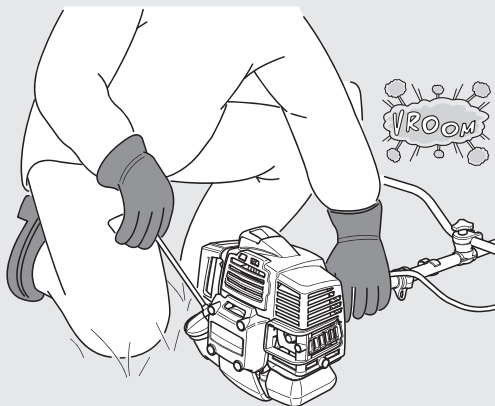

3

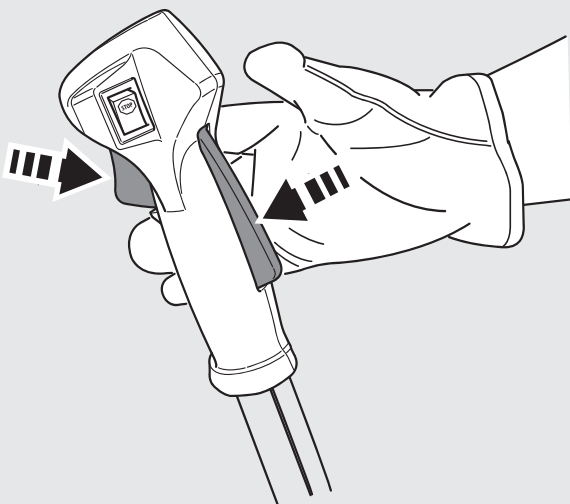

E

FR Hivernage

ES Durante el invierno

PT Preparação para o inverno

IT Rimessaggio

EL Αποθήκευση το χειμώνα

PL Przechowywanie

RU Зимний период

UA Зимовий період

RO Păstrare pe perioada iernii

EN Winter storage

4

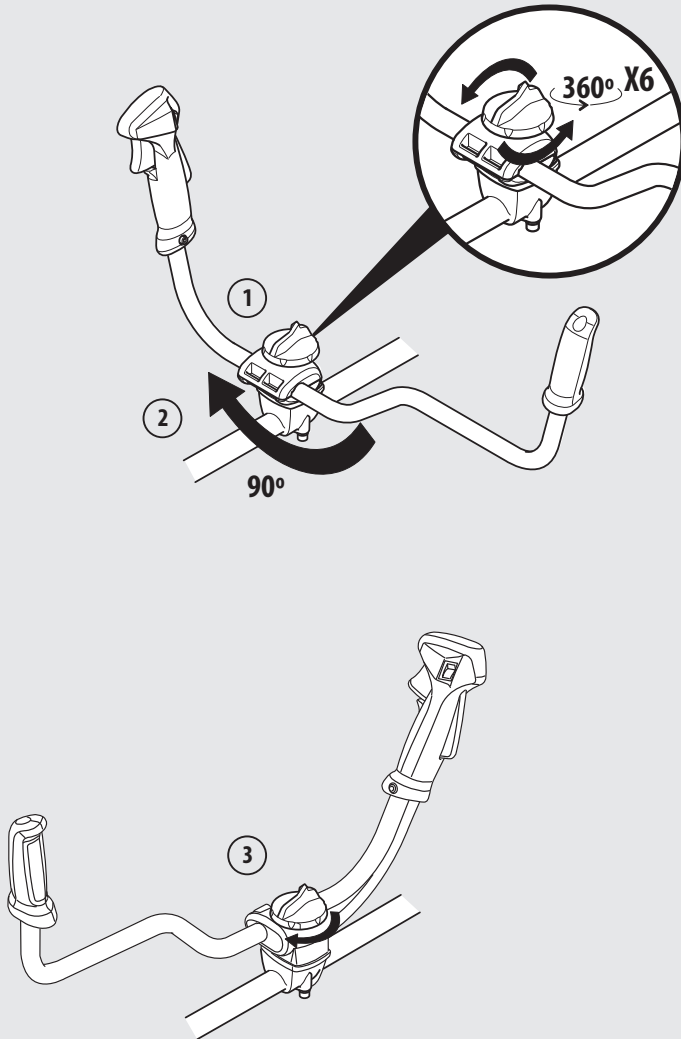

FR Hivernage

EL Αποθήκευση το χειμώνα

RO Păstrare pe perioada iernii

ES Durante el invierno

PL Przechowywanie

EN Winter storage

PT Preparação para o inverno

RU Зимний период

IT Rimessaggio

UA Зимовий період

E

5

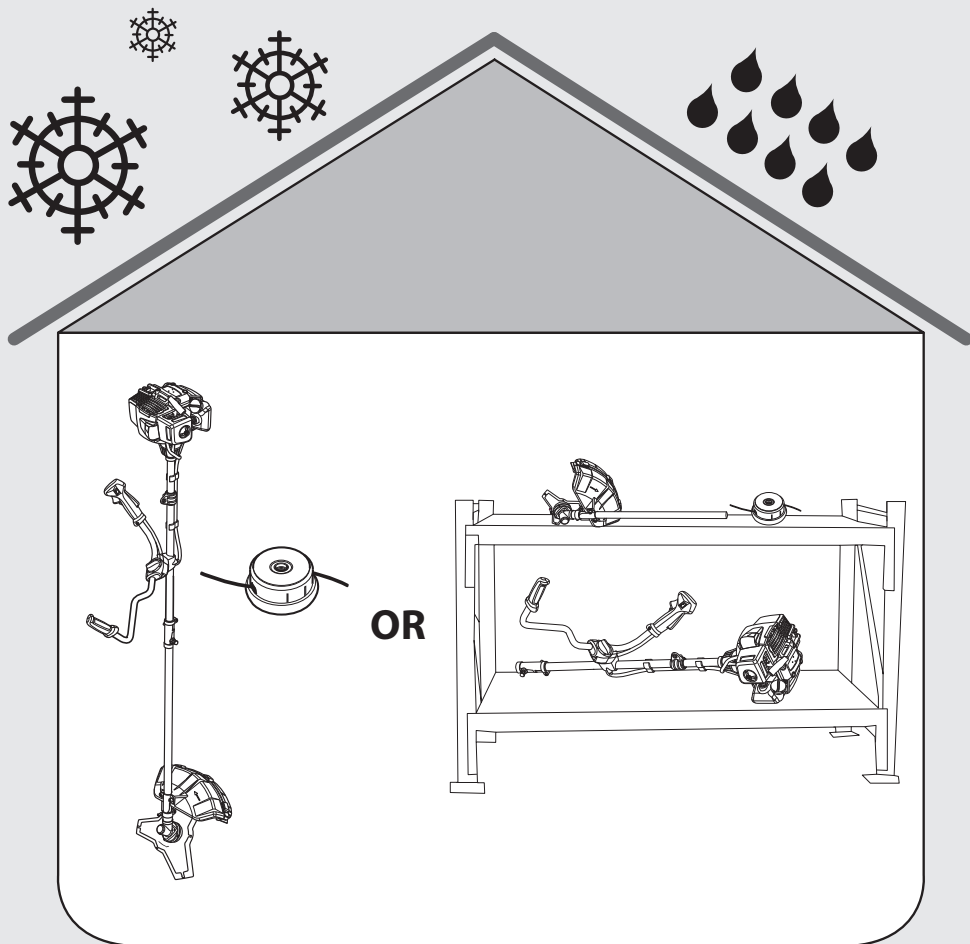

N° de série / N° de serie / N° de série / N. di serie / Αρ. σειράς /
Nr seryjny / Серийный номер / Серійний номер / Nr. de Serie /
Serial No.:

* Garantie 3 ans / 3 años de garantía / Garantia de 3 anos / Garanzia
3 Anni / Εγγύηση 3 ετών / Gwarancja 3-letnia / Гарантия 3 года /
Гарантія 3 років / Garanție 3 ani / 3-year guarantee

CE EAC

FR ADEO Services - 135 Rue Sadi Carnot - CS 00001
59790 RONCHIN - France

RU ООО ЛЕРУА МЕРЛЕН ВОСТОК, 141031, Московская область,
Мытищинский район, г. Мытищи, Осташковское шоссе,
д.1, РОССИЯ

UA ТОВ «Леруа Мерлен Україна»,
вул. Полярна 17а, м. Київ 04201, Україна

Made in P.R. C. 2017