

DEXTER POWER

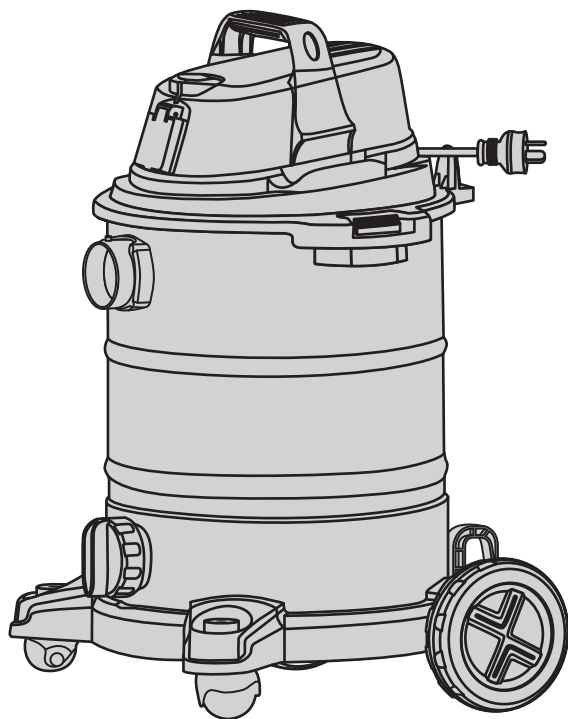

WATER AND DUST VACUUM CLEANER VOD1530SWC



- FR Notice de Montage - Utilisation - Entretien
- ES Instrucciones de Montaje, Utilización y Mantenimiento
- PT Instruções de Montagem, Utilização e Manutenção
- IT Istruzioni per il Montaggio, l'Uso e la Manutenzione
- EL Εγχειρίδιο συναρμολόγησης, χρήσης και συντήρησης
- PL Instrukcja Montażu, Użytkowania i Konserwacji
- KZ Құрастыру - Пайдалану - Техникалық қызмет көрсету нұсқаулығы.
- RU Руководство По Сборке и Эксплуатации
- UA Керівництво По Збірці і Експлуатації
- RO Manual asamblare, utilizare și întreținere
- EN Assembly - Use - Maintenance Manual

EAN CODE : 3276000237662



Traduction de la version originale du mode d'emploi / Traducción de las Instrucciones originales / Tradução das Instruções Originais / Traduzione delle istruzioni originali / Μετάφραση / των πρωτότυπων οδηγιών / Tłumaczenie instrukcji oryginalnej / Түпнұсқа нұсқаулардың аудармасы / Перевод оригинала инструкции / Переклад оригінальної інструкції / Traducerea instrucțiunilor originale / Original Instructions

2019/09

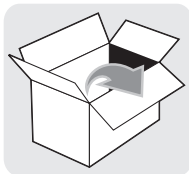

(A)

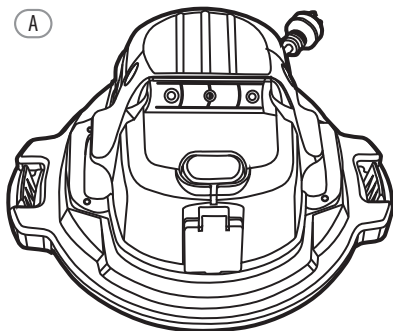

(B)

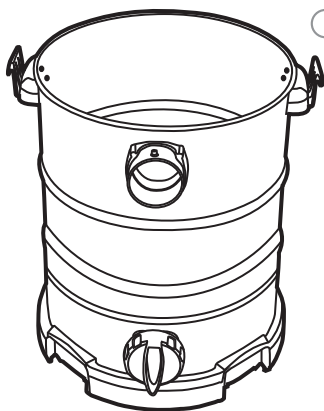

(C)

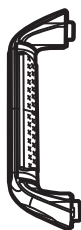

(D)

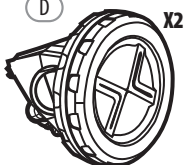

(E)

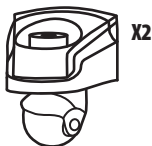

(G)



(H)

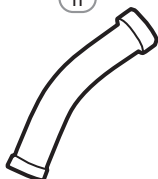

(K)



(L)



Not HEPA (N)

(N)

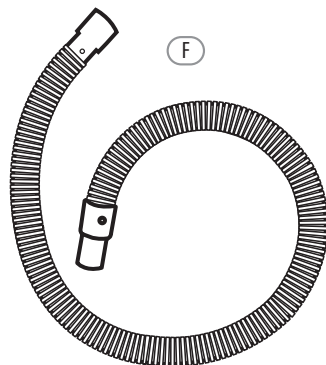

(I)

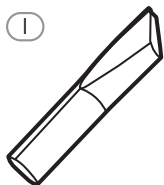

(J)

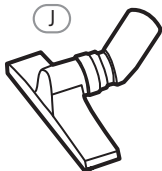

(M)

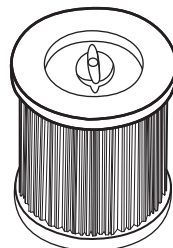
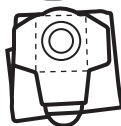

(O)

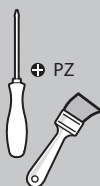
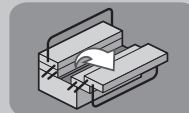



Attention danger / Atención: Peligro / Atencão perigo / Attenzione pericolo / Προσοχή κίνδυνος / Uwaga niebezpieczeństwo / Назар аударыңыз! Қауіпті! / Внимание! Опасно! / Увага! Небезпечно! / Atenție, pericol / Caution danger



Observez / Atención / Aviso / Osservare / Προσέξτε / Przestrzegaj / Техникалық қауіпсіздік ережелерін сақтаңыз /

Соблюдайте правила техники / безопасности / Дотримуйтеся правил техніки безпеки / Respectați / Observe



Raccordé / Conectado / Ligado / Connesso / Με σύνδεση / Podłączone / Жалғанған / Подключено /

Під'єднано / Conectat / Connected



Hors tension / Aragado / Desligado da alimentação / Fuori tensione / Εκτός τάσης / Odłączenie zasilania / Θσίρυ /

Не под напряжением / Не під напругою / Scoatere de sub tensiune / Power off



Mise sous tension / Puesta en tensión / Ligaçao da alimentação / Messo sotto tensione /

Σύνδεση με το ηλεκτρικό δίκτυο / Włączenie zasilania / Қосу / Включение под напряжение /

Під'єднання під напругу / Punere sub tensiune / Power up



Nettoyage / Limpieza / Limpeza / Pulizia / Καθαρισμός / Czyszczenie / Тазалау / Чистка / Очищення /

Curățare / Cleaning



Correct / Correcto / Correcto / Corretto / Σωστό / Dobrze / Дұрыс / Правильный /

Правильно / Corect / Correct



Mentions légales et consignes de sécurité / Instrucciones legales y de seguridad / Avisos legais e instruções de segurança /

Istruzioni legali e di sicurezza / νομικό σημείωμα και οδηγίες ασφαλείας / uwagi prawne i instrukcja bezpieczeństwa /

Құқықтық және қауіпсіздік туралы нұсқаулар / руководство по технике Безопасности и правовым нормам /

керівництво з техніки безпеки і правовим нормам / manual privind siguranța și aspectele juridice / Legal & safety instructions



Aspirateur / Aspirar / Aspiraçao / Aspiratore / Αναρρόφηση / Odkurzacz / Сору / Пылесос /

Прибирання пилососом / Aspirare / Vacuum



Souffleur / Soplar / Sopro / Soffiatore / Φύσημα / Nadmuch / Үрлеп шығару / Сдувание /

Продувати / Suflare / Blow



Lire les instructions de fonctionnement / Lea el manual de instrucciones detenidamente / Leia as instruções de funcionamento /

Leggere attentamente le istruzioni di sicurezza / Διαβάστε προσεκτικά τις οδηγίες λειτουργίας / Przeczytaj uważnie instrukcję

użytkowania / Пайдалану жөніндегі нұсқауларды мұқият оқып шығыңыз /

Внимательно прочтите инструкцию по эксплуатации. / Уважно прочитайте інструкцію з експлуатації. /

Citiți cu atenție instrucțiunile de utilizare / Read the operating instructions carefully



Porter une protection auditive / Utilice protección auditiva / Use proteção auditiva / Indossare protezioni acustiche /

Φοράτε προστασία για την ακοή / Noś nauszniki ochronne / Құлақ қорғанысын киіңіз / Используйте средства защиты

органов слуха / Надягайте засоби захисту органів слуху / Purtați echipament de protecție auditivă / Wear hearing protection



Porter une protection pour les yeux / Utilice protección ocular / Use proteção ocular / Indossare protezioni per gli occhi /

Φοράτε προστασία για τα μάτια / Noś okulary ochronne / Көз қорғанысын киіңіз / Используйте средства защиты

органов зрения / Надягайте захисні окуляри / Purtați echipament de protecție oculară / Wear eye protection



Porter une protection respiratoire / Utilice protección respiratoria / Use proteção respiratória / Indossare protezioni respiratorie /

Φοράτε προστασία για την αναπνοή / Noś środki ochrony dróg oddechowych / Тыныс жолдарының қорғанысын киіңіз / Используйте средства

защиты органов дыхания / Надягайте протипилову маску / Purtați echipament de protecție respiratorie / Wear breathing protection



Porter des gants de protection / Utilice guantes protectores / Use luvas de proteção / Indossare guanti protettivi /

Φοράτε προστατευτικά γάντια / Noś rękawice ochronne / Қорғаныш қолғап киіп жүріңіз / Используйте защитные перчатки /

Надягайте захисні рукавиці / Purtați mănuși de protecție / Wear protective gloves



Mise en marche de l'aspirateur / Encienda la aspiradora / Ligue o aspirador / Accendere l'aspiratore /

Everupoioioη ηλεκτρικήσ αναρροφητικήσ ακούλασ / Włącz odkurzacz / Шаңсорғышты қосу / Включите пылесос /

Увімкніть пилосос / Puneți în funcțiune aspiratorul / Switch on the vacuum cleaner



Mise en marche du souffleur / Encienda el aparato eléctrico / Ligue o aparelho elétrico / Accendere l'apparecchio /

Everupoioioη ηλεκτρικήσ συσκευήσ / Włącz urządzenie elektryczne / Электрлік құрылғыны қосу / Включите электроприбор /

Увімкніть електричний прилад / Puneți în funcțiune aparatul electric / Switch on electrical appliance

**Notes / Observaciones / Notas / Note /
Σημειώσεις / Notatki / Ескертпелер /
Примечания / Примітки / Note / Notes**

A

FR Préparation

ES Preparación

PT Preparação

IT Preparazione

EL Προετοασία

PL Przygotowanie

KZ Дайындық

RU Подготовка

UA Підготування

RO Pregătire

EN Preparation

1

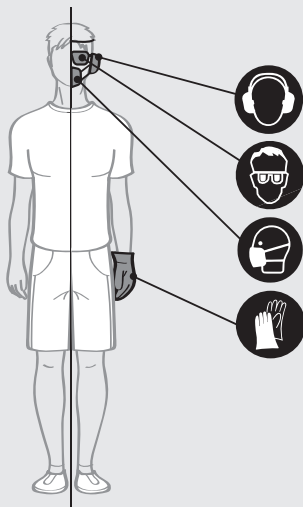

2

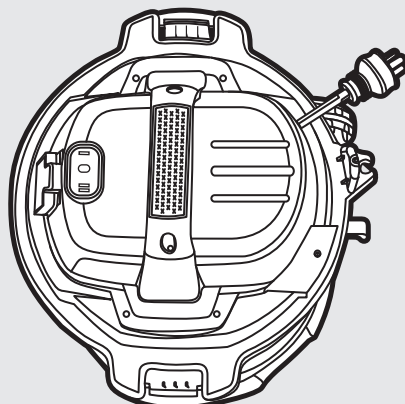
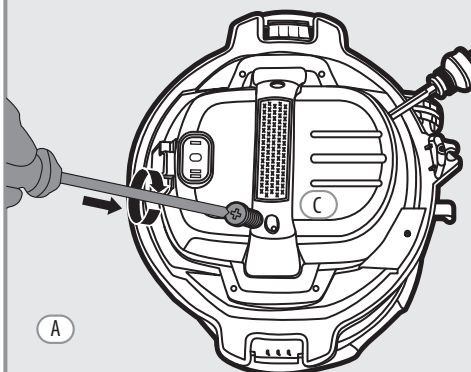



3

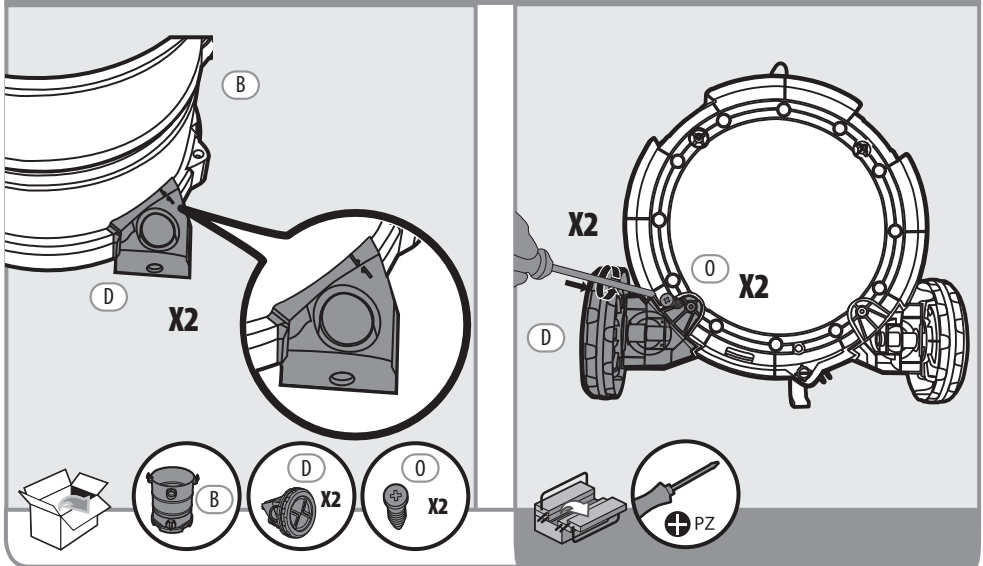

4

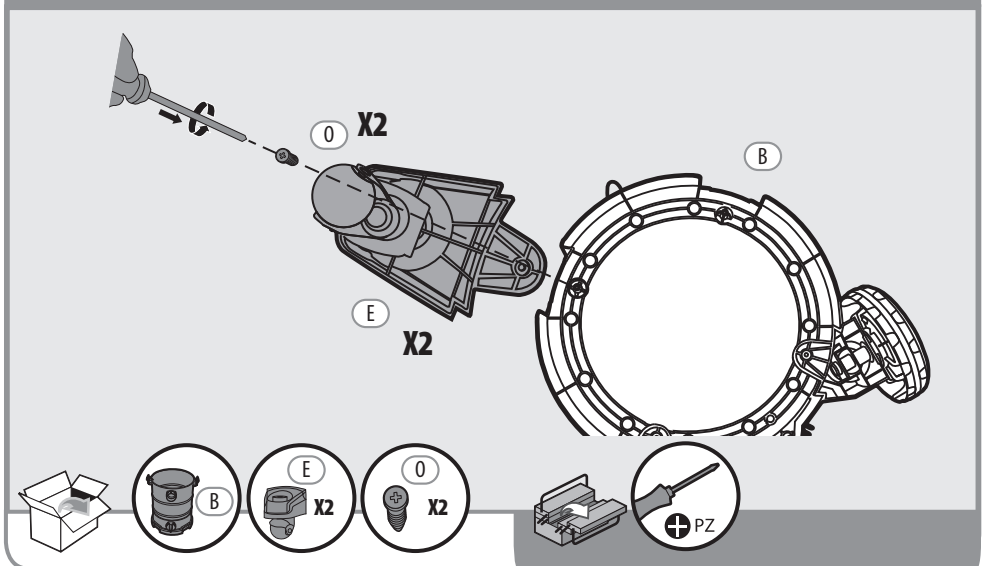

A

FR Préparation

ES Preparación

PT Preparação

IT Preparazione

EL Προετοασία

PL Przygotowanie

KZ Дайындық

RU Подготовка

UA Підготування

RO Pregătire

EN Preparation

5

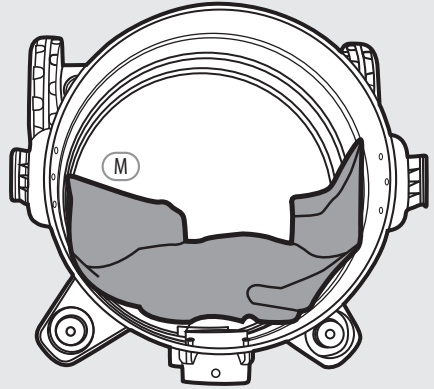
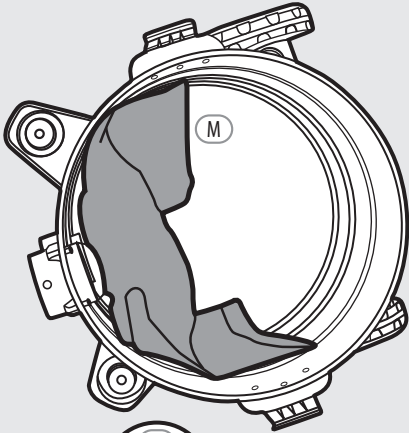

6

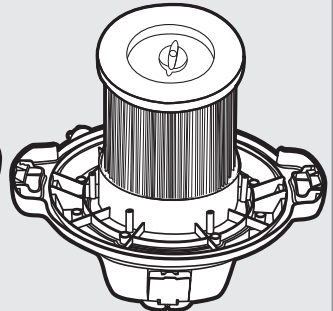
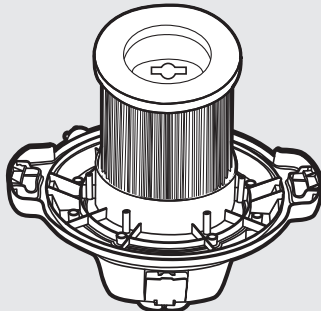
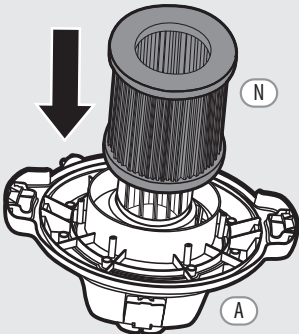

- FR Préparation
- ES Preparación
- PT Preparação
- IT Preparazione
- EL Προετοιμασία
- PL Przygotowanie
- KZ Дайындық
- RU Подготовка
- UA Підготування
- RO Pregătire
- EN Preparation

A

7

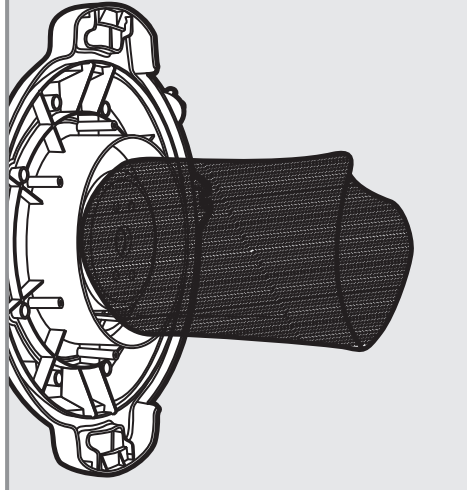
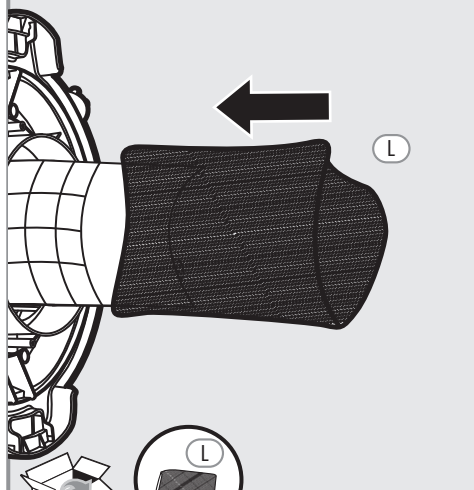

8

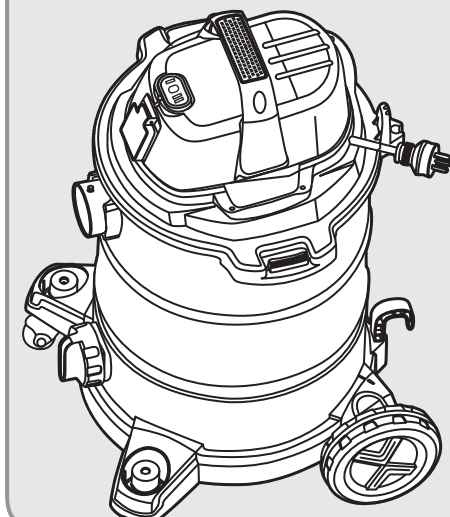
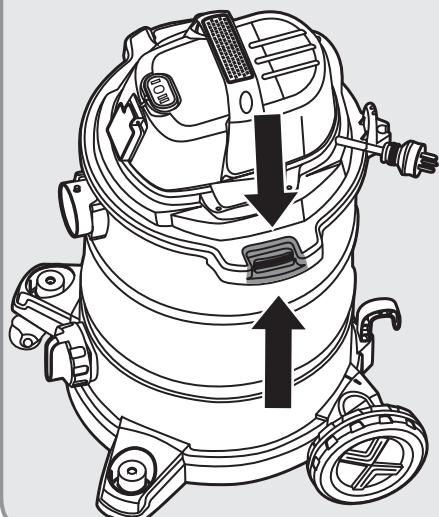

A

FR Préparation

ES Preparación

PT Preparação

IT Preparazione

EL Προετοιμασία

PL Przygotowanie

KZ Дайындық

RU Подготовка

UA Підготування

RO Pregătire

EN Preparation



9

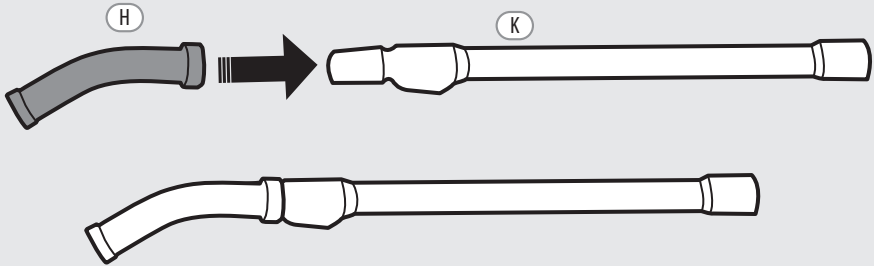

10

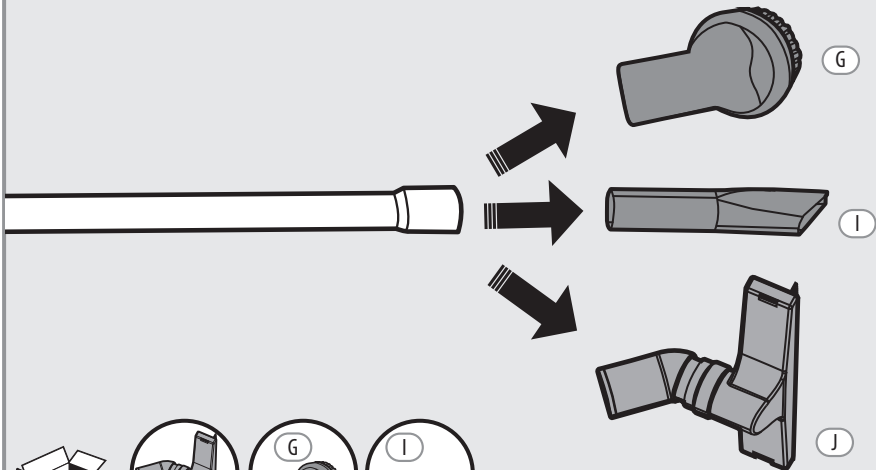



11

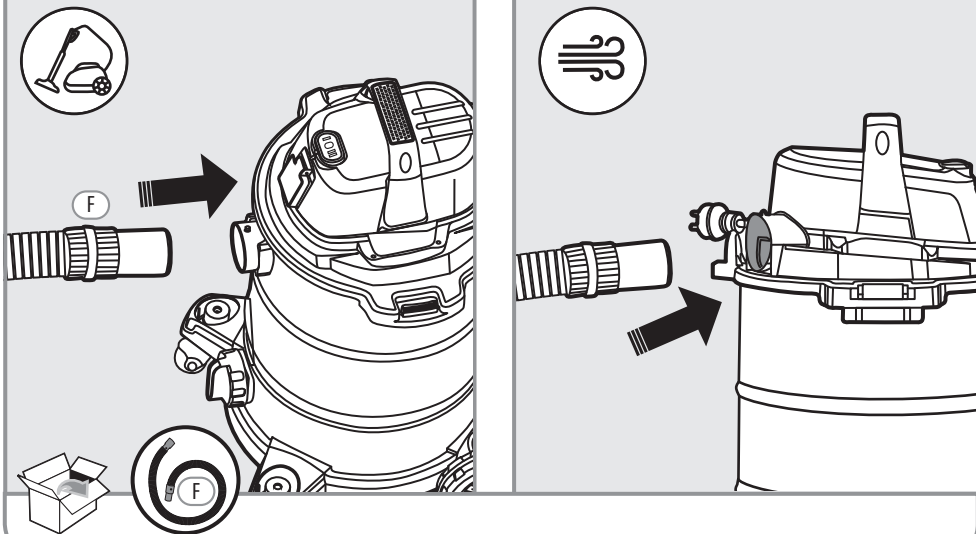

B

FR Utilisation

ES Utilización

PT Utilização

IT Uso

EL Χρήση

PL Użytkowanie

KZ Пайдалану

RU Использование

UA Використання

RO Utilizare

EN Use

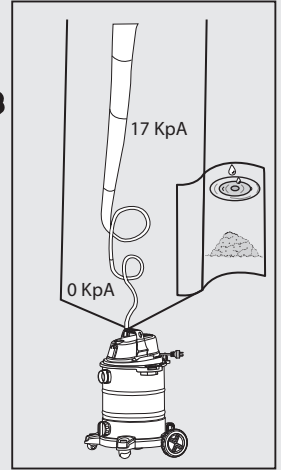
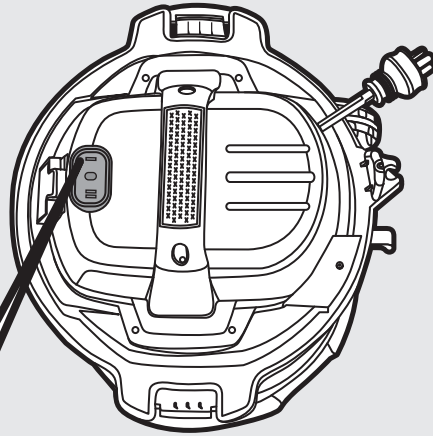
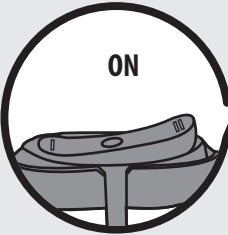
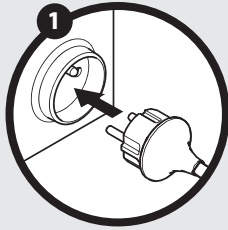
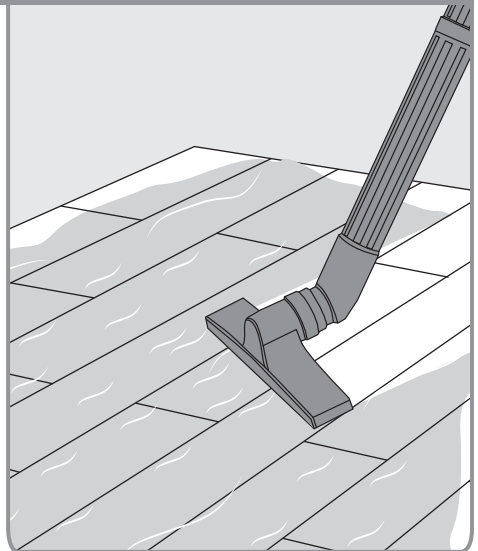
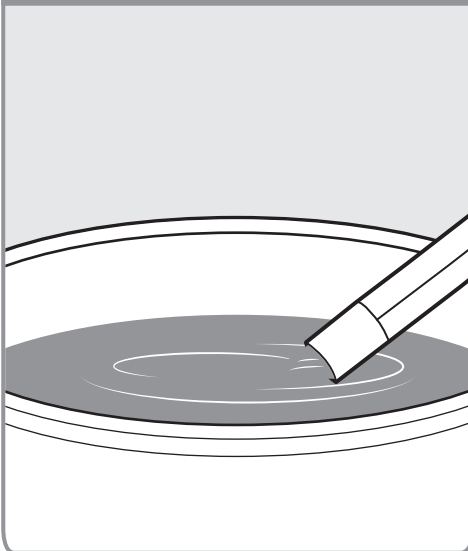
**1****2**

FR Utilisation

ES Utilización

PT Utilização

IT Uso

EL Χρήση

PL Użytkowanie

KZ Пайдалану

RU Использование

UA Використання

RO Utilizare

EN Use

B

3

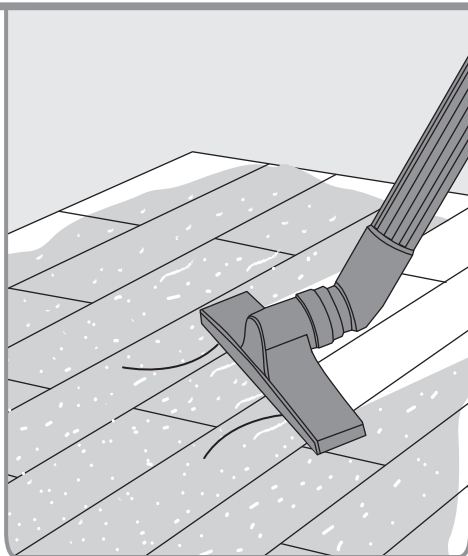
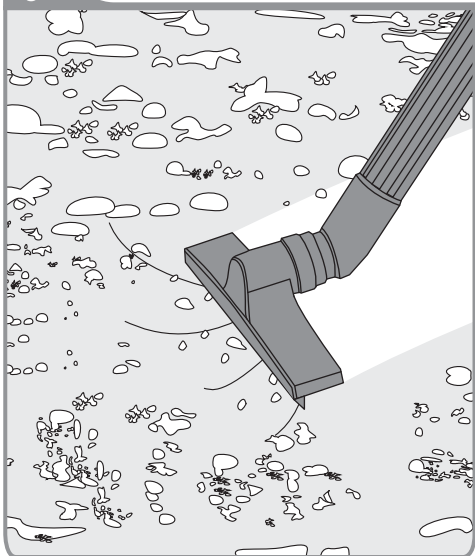

4

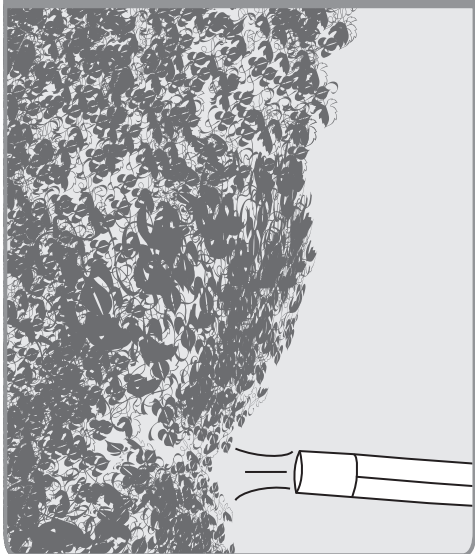

B

FR Utilisation

ES Utilización

PT Utilização

IT Uso

EL Χρήση

PL Użytkowanie

KZ Пайдалану

RU Использование

UA Використання

RO Utilizare

EN Use

5

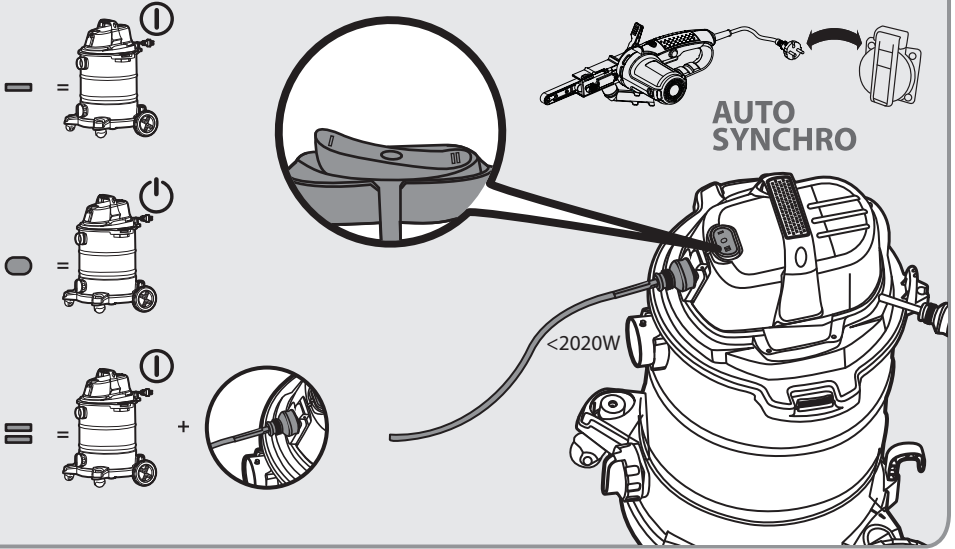

6

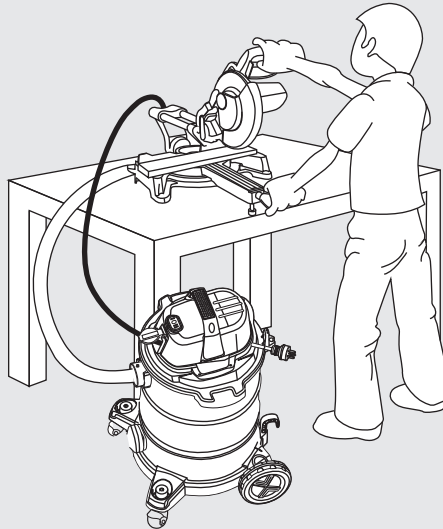

FR Entretien

ES Mantenimiento

PT Serviço

IT Manutenzione

EL Συντήρηση

PL Konserwacja

KZ Техникалық қызмет көрсету

RU Уход

UA Догляд

RO Întreținere

EN Maintenance

C



1

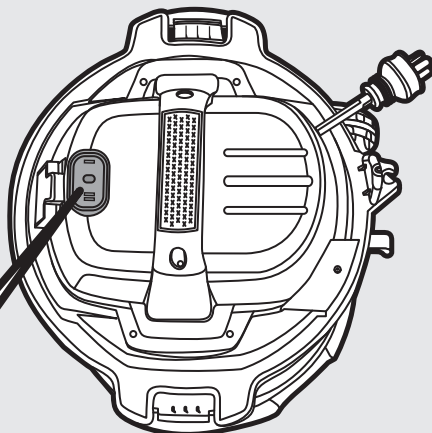
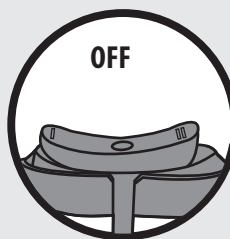
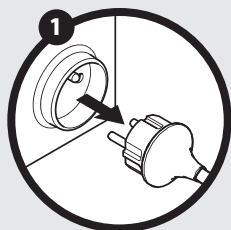

2

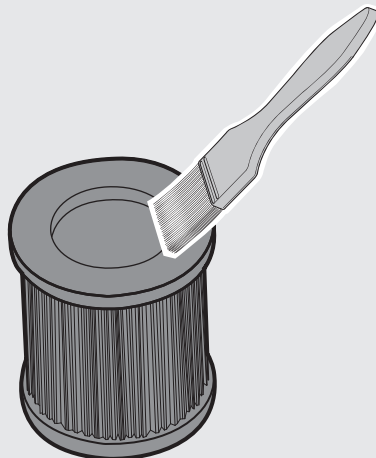
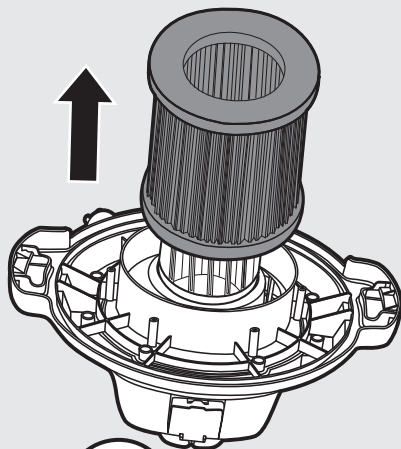

C

FR Entretien

ES Mantenimiento

PT Serviço

IT Manutenzione

EL Συντήρηση

PL Konserwacja

KZ Техникалық қызмет көрсету

RU Уход

UA Догляд

RO Întreținere

EN Maintenance



3

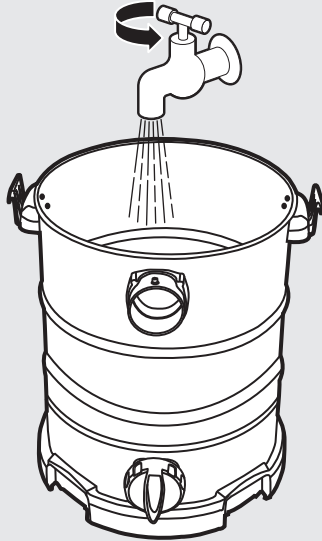

4

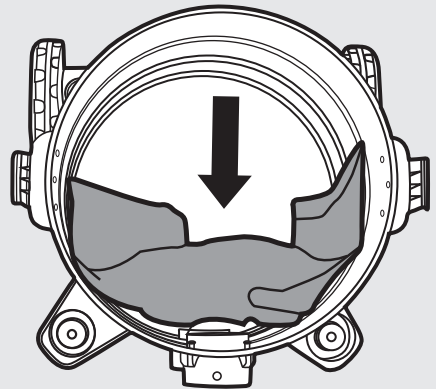
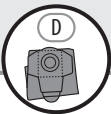
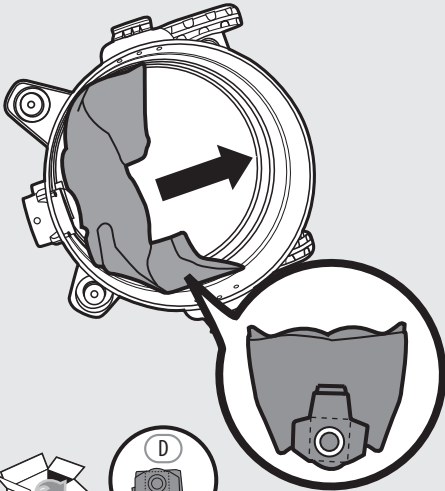

FR Hivernage

ES Durante el invierno

PT Preparação para o inverno

IT Rimessaggio

EL Αποθήκευση το χειμώνα

PL Przechowywanie

KZ Қысқы уақытта сақтау

RU Зимний период

UA Зимовий період

RO Păstrare pe perioada iernii

EN Winter storage

D

1

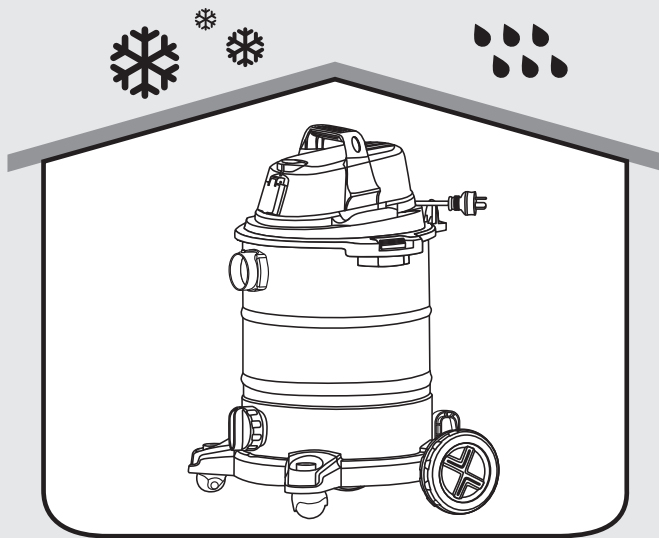



Ce produit se recycle,
s'il n'est plus utilisable
déposez-le en déchèterie.

Notice à trier.

Pour en savoir plus :
www.quefairedemesdechets.fr

- **FR** Ce produit est recyclable. S'il ne peut plus être utilisé, veuillez l'apporter dans un centre de recyclage de déchets.
- **ES** Este producto es reciclable. Si ya no se puede usar, llévalo a un centro de reciclaje de residuos.
- **PT** Este produto é reciclável. Se deixar de o utilizar, entregue-o num centro de reciclagem de resíduos.
- **IT** Questo prodotto può essere riciclato. Se deve essere smaltito, portalo presso un centro di riciclaggio.
- **EL** Αυτό το προϊόν είναι ανακυκλώσιμο. Εάν δεν μπορεί πλέον να χρησιμοποιηθεί, μεταφέρετε την σε κάποιο κέντρο ανακύκλωσης απορριμμάτων.
- **PL** Ten produkt poddawany jest recyklingowi, kiedy przestaje być użyteczny należy dostarczyć go do punktu zbiórki odpadów.
- **RU** Этот продукт может перерабатываться. Если он больше не пригоден для пользования, сдайте его в утилизационный центр.
- **KZ** Бұл өнім қайта өңдеуге келеді. Оны әрі қолдануға болмайтын жағдайда, оны қайта өңдейтін орталыққа тапсыруыңызды өтінеміз.
- **UA** Цей продукт може перероблятися. Якщо воно більше не є придатне для використання, здайте його в утилізаційний центр.
- **RO** Acest produs este reciclabil. Dacă nu mai poate fi folosit, vă rugăm să îl aduceți într-un centru de reciclare a deșeurilor.
- **EN** This product is recyclable. If it cannot be used anymore, please take it to waste recycling centre.

N° de série/N.º de serie/N.º de série/N. di serie/Αρ. σειράς/Νρ
серійну/Серийный номер:/Сериялық № /
Серійний №/Nr. de serie/Serial No
204505 00 DDMYY XX PPPPP

* Garantie 2 an s/ 2 años de garantía / Garantia de 2 anos /
Garanzia 2 Anni / Εγγύηση 2 ετών / 2 lata gwarancji /
2 жылдық кепілдік /Кепілдік 2 жыл/ Гарантія 2 років /
Garantie 2 ani / 2-ye ars guarantee



● **FR** ADEO Services - 135 Rue Sadi Carnot - CS 00001
59790 RONCHIN - France

● **KZ** ЛЕРУА МЕРЛЕН ВОСТОК АҚБ, 140031, Маскеу облысы,
Мытищинский ауданы, Мытищи қаласы,
Осташковское шоссе-1, РЕСЕЙ

● **UA** ТОВ «Леруа Мерлен Україна»,
вул. Полярна 17а, м. Київ 04201, Україна

● **RU** ООО ЛЕРУА МЕРЛЕН ВОСТОК, 141031, Московская область,
Мытищинский район, г. Мытищи, Осташковское шоссе,
д.1, РОССИЯ