



Ventiladores helicoidales extraplano, con caudal aproximado de 100 m³/h, compuerta antirretorno incorporada, luz piloto de funcionamiento, motor 230V-50Hz, con rodamientos a bolas, IPX4, Clase II, con protector térmico, para trabajar a temperaturas de hasta 40°C.



Compuerta antirretorno

Evita la entrada de aire del exterior y las fugas de calefacción, cuando el extractor no está en funcionamiento. Se abre por la presión del aire.

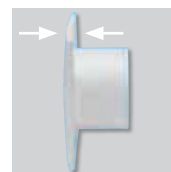

Reja frontal extraplana



Modelos con detector de presencia.

PRESTACIONES - MODELOS

	C	CZ	CR	CRZ	CH	CHZ	CHZ VISUAL	CD	CDZ	12V C
LUZ PILOTO	●	●	●	●	●	●	●	●	●	●
COMPUERTA ANTIRRETORNO	●	●	●	●	●	●	●	●	●	●
TEMPORIZADOR REGULABLE			●	●	●	●	●	●	●	*
HUMIDISTATO REGULABLE					●	●	●			
DETECTOR DE PRESENCIA								●	●	
RODAMIENTOS A BOLAS		●		●		●	●		●	

* Utilizando el transformador CT-12/14R

CARACTERÍSTICAS TÉCNICAS

Modelo	Velocidad (r.p.m.)	Potencia absorbida descarga libre (W)	Tensión (V) 50 Hz	Nivel presión sonora (dB(A)) a 1,5 m *	Caudal en descarga libre (m³/h)	Aislamiento/ Protección	Ø conducto (mm)	Peso (kg)
DECOR-100	2500	13	230	40	95	Clase II / IPX4	100	0,44

* Medido a descarga libre.

DIMENSIONES (mm)

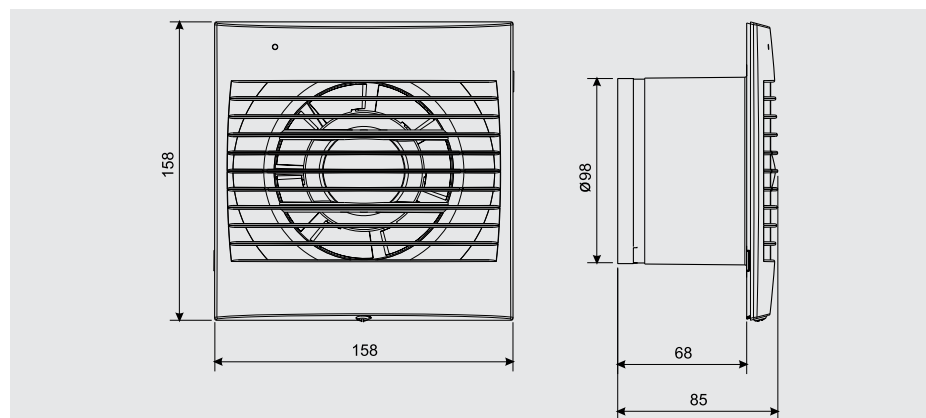

CURVA CARACTERÍSTICA

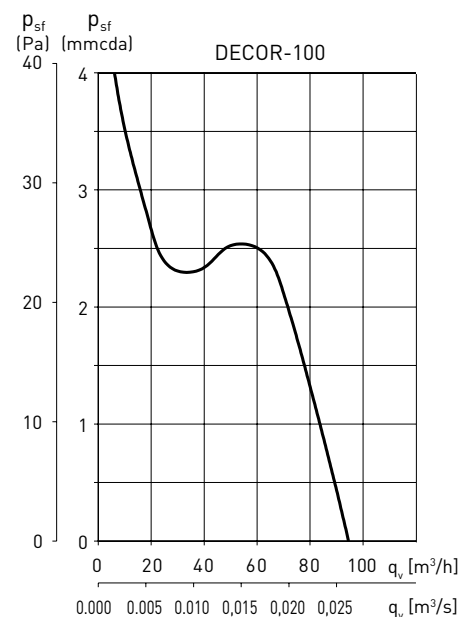

ACCESORIOS



GSA-100
Conducto flexible de aluminio.



GRA-75
Reja exterior de aluminio.



TUBO TELESCÓPICO Y PERSIANA FIJA
(200 a 420 mm)



CX-80/125
Brida de sujeción.



PER-100W
Persiana de sobrepresión.



WINDOW KIT 100
Elemento para instalar el extractor en cristal.