



EDM-80 N

Ventiladores helicoidales con caudal aproximado de 80 m<sup>3</sup>/h, motor 230V-50Hz, IP44 (1), Clase II, con protector térmico, para trabajar a temperaturas de hasta 40°C.

(1) Modelos L: IPX4



EDM-80 L

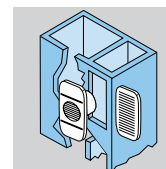

**Instalación EDM-80 L**

Los modelos EDM-80L están diseñados para sustituir las rejillas de ventilación rectangulares.

PRESTACIONES - MODELOS

	N	NZ	NT	NTZ	L	LZ	LR	LRZ
DIRECTRICES DE DESCARGA	●	●	●	●				
TEMPORIZADOR FIJO 8 MIN.			●	●				
TEMPORIZADOR REGULABLE							●	●
DISEÑO ADAPTABLE A REJAS DE VENTILACIÓN RECTANGULARES					●	●	●	●
RODAMIENTOS A BOLAS		●		●		●		●

CARACTERÍSTICAS TÉCNICAS

Modelo	Velocidad (r.p.m.)	Potencia absorbida descarga libre (W)	Tensión (V) 50 Hz	Nivel presión sonora (dB(A)) a 1,5 m *	Caudal en descarga libre (m³/h)	Aislamiento/ Protección	Ø conducto (mm)	Peso (kg)
EDM-80 N	2350	9	230	33	80	Clase II / IP44	100	0,4
EDM-80 L	2300	13	230	33	80	Clase II / IP44	100	0,4

\* Medido a descarga libre.

CURVA CARACTERÍSTICA

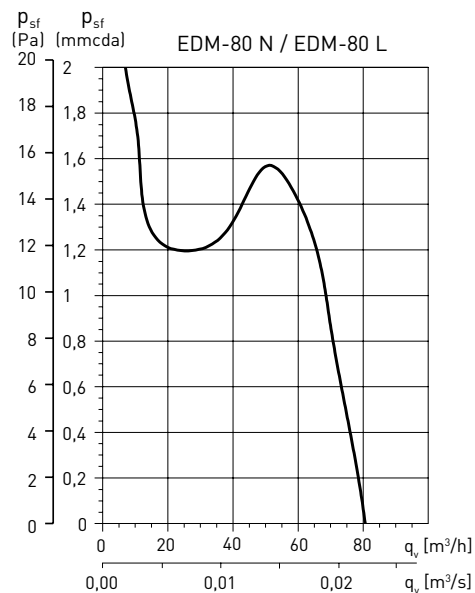

DIMENSIONES (mm)

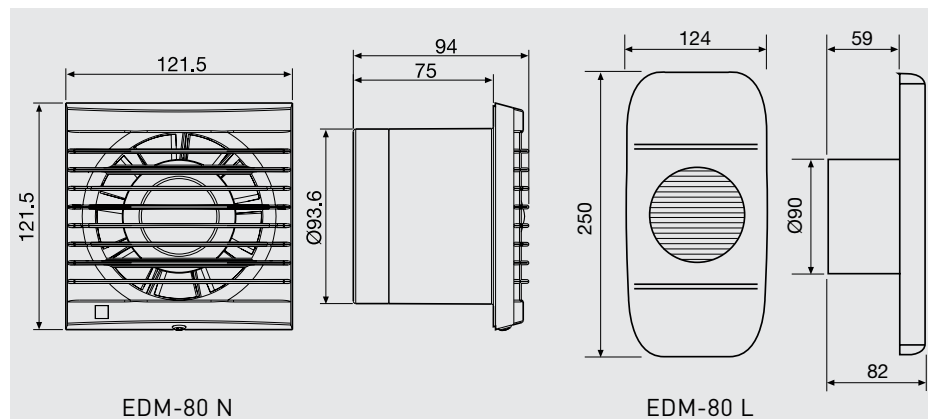

ACCESORIOS



**GSA-100**  
Conducto flexible de aluminio.



**GRA-75**  
Reja exterior de aluminio.



**TUBO TELESCÓPICO Y PERSIANA FIJA**  
(200 a 420 mm)



**CX-80/125**  
Brida de sujeción.



**PER-100W**  
Persiana de sobrepresión.

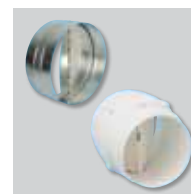

**CAR-100**  
**CM-130**  
Compuertas antirretorno.